

Issued by
Gigaset Communications GmbH
Schlavenhorst 66, D-46395 Bocholt
Gigaset Communications GmbH is a trademark licensee of Siemens AG

© Gigaset Communications GmbH 2008
All rights reserved.
Subject to availability. Rights of modifications reserved.



www.gigaset.com

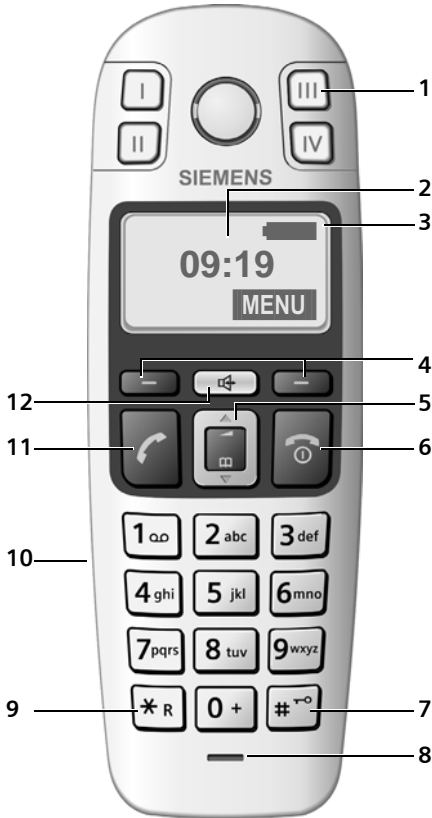

Gigaset
E36

Kurzübersicht

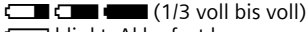

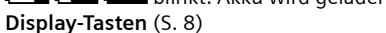
- 1 Zielwahl-Tasten (I bis IV)
- 2 **Display** im Ruhezustand (Beispiel)
- 3 **Ladezustand des Akkus**
 (1/3 voll bis voll)
 blinkt: Akku fast leer
 blinkt: Akku wird geladen
- 4 **Display-Tasten** (S. 8)
- 5 **Steuer-Taste** (S. 7)
- 6 **Auflegen-, Ein-/Aus-Taste**
 Gespräch beenden, Funktion abbrechen, eine Menü-Ebene zurück (kurz drücken), in Ruhezustand zurück (lang drücken), Mobilteil ein-/ausschalten (im Ruhezustand lang drücken)
- 7 **Raute-Taste**
 Tastensperre ein/aus (im Ruhezustand lang drücken, S. 7)
 Pause eingeben (bei Wahl lang drücken)
 Wechsel zwischen Groß-, Klein- und Ziffernschreibung bei Texteingabe (S. 17)
- 8 **Mikrofon**
- 9 **R-Taste**
 Flash eingeben (lang drücken)
- 10 **Anschlussbuchse für Headset** (S. 5)
- 11 **Abheben-Taste**
 Gespräch annehmen, Wählen einleiten
- 12 **Freisprech-Taste**
 Umschalten zwischen Hörer- und Freisprechbetrieb
 Leuchtet: Freisprechen eingeschaltet
 Blinkt: ankommender Ruf

Inhaltsverzeichnis

Kurzübersicht	1
Sicherheitshinweise	3
Gigaset E36 – mehr als nur Telefonieren	4
Erste Schritte	4
Verpackungsinhalt	4
Mobilteil in Betrieb nehmen	4
Telefonieren	7
Extern anrufen/Gespräch beenden ...	7
Anruf annehmen	7
Freisprechen	7
Mobilteil bedienen	7
Mobilteil ein-/ausschalten	7
Tastensperre ein-/ausschalten	7
Steuer-Taste am Mobilteil	7
Display-Tasten	8
Zurück in den Ruhezustand	8
Menü-Führung	8
Korrektur von Falscheingaben	9
Telefonbuch, Zielwahl-Tasten und Listen nutzen	9
Telefonbuch	9
Zielwahl-Tasten	10
Wahlwiederholungsliste	11
Nachrichtenlisten mit Display-Taste aufrufen	11
Mobilteil einstellen	12
Display-Sprache ändern	12
Screensaver	12
Automatische Rufannahme	12
Sprachlautstärke ändern	12
Klingeltöne ändern	12
Hinweistöne	13
Mobilteil als Wecker verwenden ...	13
Mobilteil in den Lieferzustand zurücksetzen	13
Anhang	14
Verwendete Symbole und Schreibweisen	14
Pflege	14
Kontakt mit Flüssigkeit	14
Fragen und Antworten	14
Kundenservice (Customer Care)	15
Zulassung	15
Technische Daten	16
Garantie-Urkunde	16

Text schreiben und bearbeiten	17
Stichwortverzeichnis	19
Montage Ladeschale	21

Sicherheitshinweise

Achtung:

Lesen Sie vor Gebrauch die Sicherheitshinweise und die Bedienungsanleitung.
 Klären Sie Ihre Kinder über deren Inhalt und über die Gefahren bei der Benutzung des Telefons auf.



Verwenden Sie nur das mitgelieferte Steckernetzgerät, wie auf der Unterseite der Ladeschale angegeben.



Legen Sie nur die **empfohlenen, aufladbaren Akkus** des gleichen Typs (S. 16) ein! D. h. keinen anderen Akkutyp und keine nicht wieder aufladbaren Batterien, da erhebliche Gesundheits- und Personenschäden nicht auszuschließen sind.



Legen Sie die wieder aufladbaren Akkus richtig gepolt ein und verwenden Sie sie gemäß dieser Bedienungsanleitung (Symbole sind im Akkufach des Mobilteils angebracht, S. 4).



Medizinische Geräte können in ihrer Funktion beeinflusst werden. Beachten Sie die technischen Bedingungen des jeweiligen Umfeldes, z. B. Arztpraxis.



Halten Sie das Mobilteil nicht mit der Geräterückseite an das Ohr, wenn es klingelt bzw. wenn Sie die Freisprechfunktion eingeschaltet haben. Sie können sich sonst schwerwiegende, dauerhafte Gehörschäden zuziehen.

Das Mobilteil kann in Hörgeräten einen unangenehmen Brummtönen verursachen.



Stellen Sie die Ladeschale nicht in Bädern oder Duschräumen auf. Das Mobilteil ist nicht spritzwassergeschützt (S. 14).



Nutzen Sie das Telefon nicht in explosionsgefährdeten Umgebungen, z. B. Lackierereien.



Geben Sie Ihr GIGASET nur mit der Bedienungsanleitung an Dritte weiter.



Alle Elektro- und Elektronikgeräte sind getrennt vom allgemeinen Hausmüll über dafür staatlich vorgesehene Stellen zu entsorgen.

Wenn dieses Symbol eines durchgestrichenen Abfalleimers auf einem Produkt angebracht ist, unterliegt dieses Produkt der europäischen Richtlinie 2002/96/EC.

Die sachgemäße Entsorgung und getrennte Sammlung von Altgeräten dienen der Vorbeugung von potenziellen Umwelt- und Gesundheitsschäden. Sie sind eine Voraussetzung für die Wiederverwendung und das Recycling gebrauchter Elektro- und Elektronikgeräte.

Ausführlichere Informationen zur Entsorgung Ihrer Altgeräte erhalten Sie bei Ihrer Kommune, Ihrem Müllentsorgungsdienst oder dem Fachhändler, bei dem Sie das Produkt erworben haben.

Hinweis:

Nicht alle in dieser Bedienungsanleitung beschriebenen Funktionen sind in allen Ländern verfügbar.

Gigaset E36 – mehr als nur Telefonieren

Ihr Telefon bietet Ihnen nicht nur die Möglichkeit, bis zu 100 Telefonnummern zu speichern (S. 9) – Ihr Telefon kann mehr:

- ◆ Belegen Sie die Zielwahl-Tasten des Telefons mit wichtigen Rufnummern. Die Wahl der Rufnummer erfolgt dann mit einem Tastendruck (S. 10).
- ◆ Nutzen Sie die Freisprechfunktion (S. 7), um beim Telefonieren die Hände frei zu haben.
- ◆ Verwenden Sie Ihr Mobilteil als Wecker (S. 13).

Eine spezielle SOS-Prozedur steht Ihnen zur Verfügung, wenn Ihr Gigaset E36 an einer Basis Gigaset E365 angemeldet ist, siehe Bedienungsanleitung der Basis E365.

Viel Spaß mit Ihrem neuen Telefon!

Erste Schritte

Verpackungsinhalt

Die Verpackung enthält ein Mobilteil Gigaset E36, eine Ladeschale, ein Stecker-netzgerät, zwei Akkus, einen Akkudeckel, einen Gürtelclip und eine Bedienungsanleitung.

Mobilteil in Betrieb nehmen

Wie Sie die Ladeschale anschließen und ggf. an der Wand montieren, finden Sie am Ende dieser Bedienungsanleitung.

Akkus einlegen und Deckel schließen

Achtung:

Nur die von Gigaset Communications GmbH * auf S. 16 empfohlenen aufladbaren Akkus verwenden! D.h. auf keinen Fall eine herkömmliche (nicht wieder aufladbare) Batterie oder andere Akkutypen, da erhebliche Gesundheits- und Sachschäden nicht auszuschließen sind. Es könnte z. B. der Mantel der Batterie oder der Akkus zerstört werden oder die Akkus könnten explodieren. Außerdem könnten Funktionsstörungen oder Beschädigungen des Gerätes auftreten.

* Gigaset Communications GmbH is a trademark licensee of Siemens AG.

- ▶ Akkus richtig gepolt einsetzen (siehe schematische Darstellung).

Die Polung ist am Akkufach gekennzeichnet.

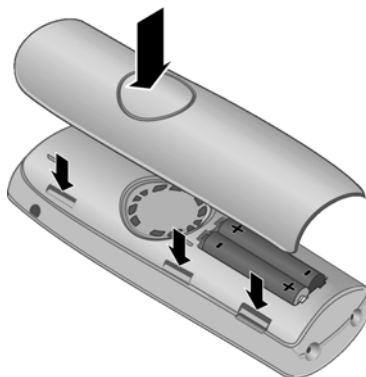

- ▶ Akkudeckel zuerst mit den seitlichen Aussparungen an den Nasen der Innenseite des Gehäuses ausrichten.
- ▶ Danach Deckel zudrücken, bis er einrastet.

Gürtelclip anbringen

Am Mobilteil sind auf Höhe des Displays seitliche Aussparungen für den Gürtelclip vorgesehen.

- ▶ Drücken Sie den Gürtelclip so auf der Rückseite des Mobilteils an, dass die Nasen des Gürtelclips in die Aussparungen einrasten.

Zusätzlich können Sie eine Kordel anbringen, um das Mobilteil in der Hand oder um den Hals zu tragen.

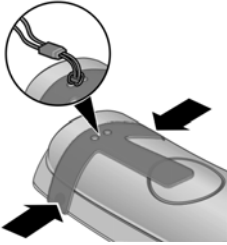

Akkudeckel öffnen

- ▶ Falls montiert, Gürtelclip abnehmen.
- ▶ In die Gehäusemulde greifen und den Akkudeckel nach oben abziehen.



Anschlussbuchse für Headset

Passende Headsets finden Sie im Internet unter www.plantronics.com.

Anmeldung

Bevor Sie Ihr Gigaset E36 nutzen können, müssen Sie es an einer Basis anmelden. Es kann an bis zu vier Basen angemeldet werden. Der Anmeldevorgang ist basisabhängig.

Automatische Anmeldung Gigaset E36 an Gigaset E360/365

Voraussetzung: Das Mobilteil ist an **keiner** Basis angemeldet.

Die Anmeldung des Mobilteils an der Basis Gigaset E360/365 läuft automatisch ab.

- ▶ Das Mobilteil mit dem **Display nach vorn** in die Ladeschale der Basis stellen.

Sie hören einen Bestätigungston.

Die automatische Anmeldung kann bis zu 5 Minuten dauern. Während dieser Zeit steht im Display **Anmeldung**. Das Mobilteil erhält die niedrigste freie interne Nummer (1–4). Sind mehrere Mobilteile an der Basis angemeldet, wird die interne Nummer nach der Anmeldung im Display angezeigt, z. B. 2. Das bedeutet, dass dem Mobilteil die interne Nummer 2 zugewiesen wurde.

Hinweise:

- Die automatische Anmeldung ist nur möglich, wenn von der Basis, an der Sie das Mobilteil anmelden möchten, nicht telefoniert wird.
- Ein Tastendruck unterbricht die automatische Anmeldung.
- Sind bereits vier Mobilteile an einer Basis Gigaset E360/365 angemeldet, gibt es zwei Möglichkeiten:
 - Mobilteil mit der internen Nummer 4 ist im Ruhezustand: Das anzumeldende Mobilteil erhält die Nummer 4. Die bisherige Nummer 4 wird abgemeldet.
 - Mobilteil mit der internen Nummer 4 wird verwendet: Das anzumeldende Mobilteil kann nicht angemeldet werden.
- Sollte die automatische Anmeldung nicht funktionieren, müssen Sie das Mobilteil manuell anmelden.

Manuelle Anmeldung Gigaset E36 an Gigaset E360/365

Die manuelle Anmeldung des Mobilteils müssen Sie am Mobilteil und an der Basis einleiten.

Nach erfolgreicher Anmeldung wechselt das Mobilteil in den Ruhezustand. Sind mehrere Mobilteile an der Basis angemeldet, wird die interne Nummer nach der Anmeldung im Display angezeigt, z. B. 2.

Der Anmeldevorgang wird nach 60 Sek. abgebrochen. Wurde die Anmeldung in dieser Zeit nicht durchgeführt, wiederholen Sie den Vorgang.

Am Mobilteil

MENU → Einstellungen → **OK** → Mobilteil
→ **OK** → Mobilteil anmelden → **OK** →
System-PIN der Basis (Lieferzustand:
0000) eingeben → **OK**

An der Basis

Anmelde-/Paging-Taste an der
Basis lang (min. 1 Sek.) drücken.

Gigaset E36 an anderen GAP-fähigen Basen anmelden

Am Mobilteil: **MENU** → Einstellungen
→ **OK** → Mobilteil → **OK** → Mobilteil
anmelden → **OK** → System-PIN der Basis
(Lieferzustand: 0000) eingeben → **OK**.

An der Basis: Starten Sie die Anmeldung
an der Basis entsprechend der jeweiligen
Bedienungsanleitung.

Akkus laden

- ▶ Steckernetzgerät der Ladeschale in die Steckdose stecken.
- ▶ Mobilteil mit dem Display nach vorn in die Ladeschale stellen.

Lassen Sie das Mobilteil zum Laden der Akkus in der Ladeschale stehen. Ist das Mobilteil eingeschaltet, wird das Aufladen der Akkus im Display oben rechts durch Blinken des Akku-Symbols  angezeigt. Während des Betriebs zeigt das Akku-Symbol den Ladezustand der Akkus an (S. 1).

Erstes Laden und Entladen der Akkus

Eine korrekte Anzeige des Ladezustands ist nur möglich, wenn die Akkus zunächst vollständig geladen **und** durch Gebrauch entladen werden.

- ▶ Dazu das Mobilteil so lange ununterbrochen in der Ladeschale stehen lassen, bis das Akku-Symbol im Display nicht mehr blinkt (ca. 6 h).
- ▶ Das Mobilteil aus der Ladeschale nehmen und erst wieder hineinstellen,

wenn die Akkus vollständig entladen sind.

Hinweis:

Nach dem ersten Laden **und** Entladen können Sie Ihr Mobilteil nach jedem Gespräch in die Ladeschale zurückstellen.

Bitte beachten Sie:

- ◆ Den Lade- und Entlade-Vorgang immer wiederholen, wenn Sie die Akkus aus dem Mobilteil entfernen und wieder einlegen.
- ◆ Die Akkus können sich während des Aufladens erwärmen. Das ist ungefährlich.
- ◆ Die Ladekapazität der Akkus reduziert sich technisch bedingt nach einiger Zeit.

Hinweis:

Erläuterungen zu den in dieser Bedienungsanleitung verwendeten Symbolen und Schreibweisen finden Sie im Anhang, S. 14.

Datum und Uhrzeit einstellen

MENU → Einstellungen → **OK** → Datum/
Uhrzeit → **OK**



Tag, Monat und Jahr 6-stellig eingeben und **OK** drücken. Mit  zwischen den Feldern wechseln.



Stunden und Minuten 4-stellig eingeben (z. B. 0 7 1 5 für 7:15 Uhr) und **OK** drücken. Mit  zwischen den Feldern wechseln.



Wenn das Telefon angemeldet und die Zeit eingestellt ist, sieht das Ruhedisplay aus, wie auf S. 1 dargestellt.



Ihr Telefon ist jetzt einsatzbereit!

Telefonieren

Extern anrufen/Gespräch beenden

Externe Anrufe sind Anrufe in das öffentliche Telefonnetz.

 (Rufnummer eingeben) → .



Die Nummer wird gewählt. (Sie können auch **zuerst** die Taste  drücken [Freiton] und dann die Nummer eingeben.) Während des Gesprächs die Hörer-Lautstärke mit  einstellen.

Gespräch beenden/Wählen abbrechen: Auflegen-Taste  drücken oder Mobilteil in Basis oder Ladeschale stellen.

Anruf annehmen

Ein ankommender Anruf wird dreifach am Mobilteil signalisiert: durch Klingeln, eine Anzeige im Display und Blinken der Freisprech-Taste .

Sie haben folgende Möglichkeiten, den Anruf anzunehmen:



- ▶ Auf die Abheben-Taste  drücken.
- ▶ Auf die Freisprech-Taste  drücken.
- ▶ Auf die Display-Taste **Abheb.** drücken.

Steht das Mobilteil in der Ladeschale und ist die Funktion **Autom. Rufannahme** eingeschaltet (S. 12), nimmt das Mobilteil einen Anruf automatisch an, wenn Sie es aus der Ladeschale nehmen.

Stört der Klingelton, drücken Sie **Ruf aus**. Der Klingelton wird für diesen Anruf ausgeschaltet. Den Anruf können Sie annehmen, solange er im Display angezeigt wird.

Freisprechen

Sie können nach Eingabe der Rufnummer durch Drücken der Freisprechtaste  sofort im Freisprechbetrieb telefonieren

(die Taste  leuchtet dauerhaft). Während eines Gesprächs wechseln Sie durch Drücken der Taste  zwischen Hörer- und Freisprechbetrieb. Die Lautstärke stellen Sie während des Freisprechens mit  ein.

Mobilteil bedienen

Mobilteil ein-/ausschalten

 Auflegen-Taste lang drücken. Sie hören den Bestätigungston.

Tastensperre ein-/ausschalten

 Raute-Taste **lang** drücken.

Sie hören den Bestätigungston. Ist die Tastensperre eingeschaltet, sehen Sie im Display das Symbol .

Steuer-Taste am Mobilteil





1 Steuer-Taste



In dieser Bedienungsanleitung ist die Seite der Steuer-Taste, die Sie in der jeweiligen Bediensituation drücken müssen, schwarz markiert (oben, unten). Beispiel:  für „oben auf die Steuer-Taste drücken“.

Die Steuer-Taste hat verschiedene Funktionen:



Im Ruhezustand des Mobilteils

-  Telefonbuch öffnen.
-  Klingeltonlautstärke des Mobilteils einstellen (S. 12).



In Listen und Menüs

-  /  Zeilenweise nach oben/unten blättern.

In einem Eingabefeld

 /  Schreibmarke nach **links** bzw. **rechts** bewegen.

Während eines externen Gesprächs

-  Telefonbuch öffnen.
-  Sprachlautstärke für Hörer- bzw. Freisprechmodus ändern.

Display-Tasten

Die aktuellen Display-Funktionen werden in der untersten Displayzeile invers dargestellt. Die Funktionen der Display-Tasten wechseln je nach Bediensituation.

Beispiel:

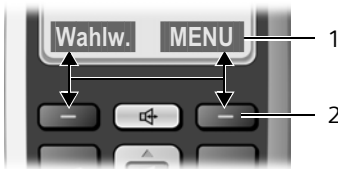

- 1 Aktuelle Funktionen der Display-Tasten
- 2 Display-Tasten

Die wichtigsten Display-Symbole sind:

- Zurück** Eine Menü-Ebene zurückspringen bzw. Vorgang abbrechen.
- MENU** Das Hauptmenü oder ein situationsabhängiges Menü öffnen.
- OK** Markierte Auswahl bestätigen.
- Lösch.** Löschtaste: Zeichenweise von rechts nach links löschen.
- Wahlw.** Wahlwiederholungsliste öffnen (basisabhängig).

Zurück in den Ruhezustand

Sie wollen von einer beliebigen Stelle im Menü in den Ruhezustand zurückkehren: Auflegen-Taste  **lang** drücken.

Wenn Sie keine Taste drücken, wechselt das Display **automatisch** nach 2 Min. in den Ruhezustand.

Änderungen, die Sie nicht durch Drücken von **OK** bestätigt bzw. gespeichert haben, werden verworfen.

Beispiel für das Display im Ruhezustand: S. 1.

Menü-Führung

Die Funktionen Ihres Telefons werden Ihnen über ein Menü angeboten, das aus mehreren Ebenen besteht.

Hauptmenü (erste Menü-Ebene)

- Um das Hauptmenü zu öffnen, im Ruhezustand des Mobilteils **MENU** drücken.

Auf eine Funktion zugreifen

- Mit der Steuer-Taste  zur Funktion blättern und **OK** drücken.

Das zugehörige Untermenü (die nächste Menü-Ebene) wird geöffnet.

Untermenüs

Die Funktionen der Untermenüs werden in Listenform angezeigt.

Auf eine Funktion zugreifen:

- Mit der Steuer-Taste  zur Funktion blättern und **OK** drücken.

Wenn Sie die Auflegen-Taste  einmal kurz drücken, springen Sie in die vorherige Menü-Ebene zurück bzw. brechen den Vorgang ab.

Korrektur von Falscheingaben

- ◆ Mit der Steuer-Taste zur Falscheingabe navigieren, falls **⌵** angezeigt wird.
- ◆ Mit **Lösch.** das Zeichen links von der Schreibmarke löschen.
- ◆ Neues Zeichen links von der Schreibmarke einfügen.
- ◆ Bei der Eingabe von Uhrzeit und Datum etc. blinkendes Zeichen überschreiben.

Erläuterungen zu den in dieser Bedienungsanleitung verwendeten Symbolen und Schreibweisen finden Sie im Anhang, S. 14.

Telefonbuch, Zielwahl-Tasten und Listen nutzen

Zur Verfügung stehen Telefonbuch, Wahlwiederholungsliste und Anruferliste.

Im Telefonbuch können Sie bis zu 100 Einträge speichern.

Das Telefonbuch erstellen Sie individuell für Ihr Mobilteil. Sie können die Liste oder einzelne Einträge jedoch an andere Mobilteile senden (S. 10).



Telefonbuch

Im **Telefonbuch** speichern Sie Nummern und zugehörige Namen. Sie öffnen das Telefonbuch im Ruhezustand mit der Taste .



Länge eines Eintrags

Nummer: max. 22 Ziffern
Name: max. 16 Zeichen

Erste Nummer im Telefonbuch speichern

-  → Neuer Eintrag? → **OK**
-  (Nummer eingeben) → **OK**
-  (Namen eingeben) → **OK**



Nummer im Telefonbuch speichern

-  → **MENU** → Neuer Eintrag → **OK**
-  (Nummer eingeben) → **OK**
-  (Namen eingeben) → **OK**



Telefonbuch-Eintrag auswählen

 Telefonbuch öffnen.

Sie haben folgende Möglichkeiten:

- ◆ Mit  zum Eintrag blättern, bis der gesuchte Name ausgewählt ist.
- ◆ Das erste Zeichen des Namens eingeben, ggf. mit  zum Eintrag blättern.



Mit Telefonbuch wählen

-  →  (Eintrag auswählen; S. 9)
- 

Telefonbuch-Einträge verwalten

Sie haben einen Eintrag ausgewählt (S. 9).

Eintrag ändern

- MENU** → Eintrag ändern → **OK**
-  (ggf. Nummer ändern) → **OK**
-  (ggf. Namen ändern) → **OK**

Weitere Funktionen nutzen

Folgende Funktionen können Sie mit **MENU** →  auswählen:

Nummer verwenden

Eine gespeicherte Nummer ändern oder ergänzen. Dann wählen oder weitere Funktionen mit **MENU** aufrufen.

Nummer ansehen

Nummer anzeigen.

Eintrag löschen

Ausgewählten Eintrag löschen.

Eintrag senden

Einzelnen Eintrag an ein anderes Mobilteil senden (S. 10).

Liste löschen

Alle Telefonbuch-Einträge löschen.



Liste senden

Komplette Liste an ein anderes Mobilteil senden (S. 10).

Telefonbuch an ein anderes Mobilteil übertragen

Voraussetzungen:

- ◆ Empfänger- und Sender-Mobilteil sind an derselben Basis angemeldet.
- ◆ Das andere Mobilteil und die Basis können Telefonbuch-Einträge senden und empfangen.

 →  (Eintrag auswählen; S. 9)
→ **MENU** → Eintrag senden / Liste senden
→ **OK** →  (Interne Nummer des Empfänger-Mobilteils eingeben) → **OK**

Die erfolgreiche Übertragung wird mit einer Meldung und mit dem Bestätigungston am Empfänger-Mobilteil bestätigt.

Angezeigte Nummer ins Telefonbuch übernehmen

Sie können Nummern in das Telefonbuch übernehmen, die in einer Liste, z. B. der Anruferliste oder der Wahlwiederholungsliste, angezeigt werden.

Es wird eine Nummer angezeigt.

MENU → Nr. ins Telefonb. → **OK**

▶ Den Eintrag vervollständigen (S. 9).

Zielwahl-Tasten

Unter den 4 **Zielwahl-Tasten** können Sie besonders wichtige Rufnummern speichern, z. B. Notfallnummern.

Sie wählen die gespeicherte Zielwahl-Nummer durch Betätigen der entsprechenden Zielwahl-Taste und der Abheben-Taste .

Wie Sie Text korrekt eingeben, entnehmen Sie der **Zeichensatztafel** (S. 18).

Zielwahl-Tasten speichern/ändern

Sie können den Zielwahl-Tasten externe Rufnummern und die Funktion Internruf zuordnen.

Eine spezielle SOS-Prozedur steht Ihnen zur Verfügung, wenn Ihr Gigaset E36 an

einer Basis Gigaset E365 angemeldet ist, siehe Bedienungsanleitung der Basis E365.

MENU → Einstellungen → **OK**
→ Zielwahl-tasten → **OK** → I: <kein Eintrag>
→  Zielwahl-Taste (I bis IV) auswählen

Eintrag eingeben/ändern

Sie haben eine Zielwahl-Taste ausgewählt.

MENU → Eintrag ändern → **OK**

 Nummer eingeben oder ändern und **OK** drücken.

 Namen eingeben oder ändern und **OK** drücken.

Weitere Funktionen nutzen

Folgende Funktionen können Sie mit

MENU →  auswählen:

Eintrag löschen

Ausgewählten Eintrag löschen.

Internruf an alle

Beim drücken der Taste werden alle angemeldeten Mobilteile gerufen.

Nummer verwenden

Eine gespeicherte Nummer ändern oder ergänzen. Dann wählen oder weitere Funktionen mit **MENU** aufrufen.

Hinweis:

Wenn eine Rufnummer bei der Wahlvorbereitung, aus der Wahlwiederholungsliste oder aus dem Telefonbuch im Display angezeigt wird, können Sie diese Nummer auf eine noch nicht belegte Zielwahl-Taste legen, indem Sie die entsprechende Zielwahl-Taste **lang** drücken.

Wahlwiederholungsliste

In der Wahlwiederholungsliste stehen die zehn am Mobilteil zuletzt gewählten Nummern (max. 22 Ziffern). Steht eine der Nummern im Telefonbuch, wird der zugehörige Name angezeigt.

Aus Wahlwiederholungsliste wählen

Wahlw. Display-Taste drücken.



Eintrag auswählen.



Abheben-Taste drücken. Nummer wird gewählt.

Einträge der Wahlwiederholungsliste verwalten

Wahlw. Display-Taste drücken.



Eintrag auswählen.

MENU Display-Taste drücken.

Folgende Funktionen können Sie mit  auswählen:

Nummer verwenden (wie im Telefonbuch, S. 9)

Nr. ins Telefonb. (wie im Telefonbuch, S. 9)

Eintrag löschen (wie im Telefonbuch, S. 9)

Liste löschen (wie im Telefonbuch, S. 9)

Nachrichtenlisten mit Display-Taste aufrufen

Mit der Display-Taste  rufen Sie Nachrichtenlisten auf (basisabhängig).

Sobald erstmalig ein **neuer Eintrag** in einer Liste eingeht, ertönt ein Hinweiston. Im Display sehen Sie eine Meldung. Wenn Sie die Display-Taste  drücken, sehen Sie alle Listen, die neue Nachrichten enthalten. Enthält nur eine Liste neue Nachrichten, wird diese sofort geöffnet. Drücken Sie eine beliebige Taste, wird der Hinweis auf neue Nachrichten im Display nicht mehr angezeigt.

Die Anruferliste kann über das Menü aufgerufen werden.

Mobilteil einstellen

Ihr Mobilteil ist voreingestellt. Sie können die Einstellungen individuell ändern.

Display-Sprache ändern

Sie können sich die Display-Texte in verschiedenen Sprachen anzeigen lassen.

MENU → Einstellungen → **OK** → Sprache → **OK** →  (Sprache auswählen) → **OK**

Die aktuelle Sprache ist mit  markiert.

Wenn Sie aus Versehen eine für Sie unverständliche Sprache eingestellt haben:

MENU →   →  (Sprache auswählen) → **OK**

Screensaver

Bei eingeschalteter Funktion wird im Ruhezustand die Uhrzeit displayfüllend digital angezeigt.

MENU → Einstellungen → **OK** → Mobilteil → **OK** → Screensaver → **OK** ( = ein)

Automatische Rufannahme

Bei eingeschalteter Funktion nehmen Sie das Mobilteil bei einem Anruf einfach aus der Ladeschale, ohne die Abheben-Taste  drücken zu müssen.

MENU → Einstellungen → **OK** → Mobilteil → **OK** → Autom. Rufannahme → **OK** ( = ein)

Sprachlautstärke ändern

Sie können die Lautstärke für das Freisprechen und die Hörerlautstärke in fünf Stufen einstellen (1–5; z. B. Lautstärke 2 = ).

MENU → Audio → **OK** → Hörerlautstärke / Freisprechlautstärke → **OK**



Lautstärke einstellen und **OK** drücken.

Lautstärke während eines Gespräches einstellen:





Steuer-Taste drücken.



Lautstärke einstellen und **OK** drücken.

Klingeltöne ändern

◆ Lautstärke:

Fünf Lautstärken (1–5; z. B. Lautstärke 2 = ) und „Aus“ (Lautstärke 0 = ).

◆ Melodie:

Liste von vorinstallierten Klingeltonmelodien. Die ersten drei Melodien entsprechen den „klassischen“ Klingeltönen.

Die Klingeltonmelodien lassen sich für folgende Funktionen unterschiedlich einstellen:

- ◆ Externe Anrufe: Für externe Anrufe
- ◆ Interne Anrufe: Für interne Anrufe
- ◆ Wecker : Für den Wecker

Klingeltonlautstärke einstellen

Die Lautstärke ist für alle Arten der Signalisierung gleich.



MENU → Audio → **OK** → Klingelton-Lautstärke → **OK** →  (Lautstärke einstellen) → **OK**

Oder im Ruhezustand:

 **Kurz** drücken →  (Lautstärke einstellen) → **OK**

Klingeltonmelodie einstellen

Stellen Sie die Klingeltonmelodie für externe Anrufe, interne Anrufe und Wecker getrennt ein.

MENU → Audio → **OK** → Klingelton-Melodie → **OK** → Externe Anrufe / Interne Anrufe / Wecker → **OK** →  (Melodie auswählen) → **OK** ( = ein)

Hinweistöne

Ihr Mobilteil weist Sie akustisch auf verschiedene Tätigkeiten und Zustände hin. Folgende Töne können Sie unabhängig voneinander ein- oder ausschalten:

◆ Hinweistöne:

- **Tastenklick:** Jeder Tastendruck wird bestätigt.
- **Bestätigungston** (aufsteigende Tonfolge): am Ende der Eingabe/Einstellung, beim Hineinstellen des Mobilteils in die Ladeschale und beim Eintreffen eines neuen Eintrags in der Anruferliste.
- **Fehlerton** (absteigende Tonfolge): bei Fehleingaben.
- **Menü-Endeton:** beim Blättern am Ende eines Menüs.

◆ Akkuwarnton: Der Akku muss geladen werden.

Den Bestätigungston beim Hineinstellen des Mobilteils in die Ladeschale können Sie nicht ausschalten.

Hinweistöne ein-/ausschalten

MENU → Audio → **OK** → Hinweistöne → **OK** ( = ein)

Akkuwarnton einstellen

MENU → Audio → **OK** → Akkuwarnton → **OK** → Ein / Aus / In Verbindung → **OK** ( = ein)

Der Akkuwarnton wird ein- oder ausgeschaltet bzw. ertönt auch während eines Gesprächs.

Mobilteil als Wecker verwenden

Wecker ein-/ausschalten

Voraussetzung:

Die Uhrzeit ist eingestellt (s. S. 6).

MENU → Wecker → **OK** → Aktivierung
→ **OK** (☑ = ein)

Wenn Sie den Wecker aktivieren, öffnet sich danach automatisch das Menü zum Einstellen der Weckzeit.

Ist der Wecker eingeschaltet, sehen Sie im Display die Weckzeit mit dem Symbol ☉.

Weckzeit einstellen

MENU → Wecker → **OK** → Weckzeit
→ **OK** → Weckzeit eingeben → **OK**

Wenn der Wecker klingelt...

Drücken Sie die Display-Taste **Aus** oder eine beliebige Taste, um den Wecker für 24 Stunden auszuschalten.

Wenn Sie keine Taste drücken, schaltet sich der Wecker nach einer Minute aus.

Mobilteil in den Lieferzustand zurücksetzen

Sie können individuelle Einstellungen und Änderungen zurücksetzen. Einträge des Telefonbuchs und der Anruferliste und die Anmeldung des Mobilteils an der Basis bleiben erhalten.

MENU → Einstellungen → **OK** → Mobilteil
→ **OK** → Mobilteil- Reset → **OK**

Mit ☒ das Zurücksetzen abbrechen.

Anhang

Verwendete Symbole und Schreibweisen

In dieser Bedienungsanleitung werden bestimmte Symbole und Schreibweisen verwendet, die hier erklärt sind.



Ziffern oder Buchstaben eingeben.



Invers werden die aktuellen Display-Funktionen dargestellt, die in der untersten Display-Zeile angeboten werden. Die entsprechende Display-Taste drücken, um die Funktion aufzurufen.



Steuer-Taste oben oder unten drücken, z. B. beim Blättern.





/  /  usw.

Abgebildete Taste am Mobilteil drücken.

Externe Anrufe / Interne Anrufe (Bsp.)
Eine der Menüfunktionen (Externe Anrufe oder Interne Anrufe) aus der Liste auswählen und **OK** drücken.

MENU → Audio → **OK** → Klingelton-Melodie (Bsp.) → **OK**

MENU drücken. Mit  Audio auswählen und **OK** drücken. Mit  Klingelton-Melodie auswählen und **OK** drücken.

Pflege

- ▶ Basis und Mobilteil mit einem **feuchten** Tuch (keine Lösungsmittel) oder einem Antistatiktuch abwischen.

Nie ein trockenes Tuch verwenden. Es besteht die Gefahr der statischen Aufladung.

Kontakt mit Flüssigkeit

Falls das Mobilteil mit Flüssigkeit in Kontakt gekommen ist:

- ▶ **Das Mobilteil ausschalten und sofort die Akkus entnehmen.**
- ▶ Die Flüssigkeit aus dem Mobilteil abtropfen lassen.
- ▶ Alle Teile trocken tupfen und das Mobilteil anschließend **mindestens 72 Stunden** mit geöffnetem Akkufach und mit der Tastatur nach unten an einem trockenen, warmen Ort lagern (**nicht**: Mikrowelle, Backofen o. Ä.).
- ▶ **Das Mobilteil erst in trockenem Zustand wieder einschalten.**

Nach vollständigem Austrocknen ist in vielen Fällen die Inbetriebnahme wieder möglich.

Fragen und Antworten

Treten beim Gebrauch Ihres Telefons Fragen auf, stehen wir Ihnen unter www.gigaset.com/customercare rund um die Uhr zur Verfügung. Außerdem sind in der folgenden Tabelle häufig auftretende Probleme und mögliche Lösungen aufgelistet.

Das Display zeigt nichts an.

1. Mobilteil ist nicht eingeschaltet.
 - ▶ Auflegen-Taste  lang drücken.
2. Der Akku ist leer.
 - ▶ Akku laden bzw. austauschen (S. 4).

Das Mobilteil reagiert nicht auf einen Tastendruck.

- Tastensperre ist eingeschaltet.
- ▶ Raute-Taste  lang drücken (S. 7).

Im Display blinkt Basis.

1. Mobilteil ist außerhalb der Reichweite der Basis.
 - ▶ Abstand zwischen Mobilteil und Basis verringern.
2. Basis ist nicht eingeschaltet.
 - ▶ Steckernetzgerät der Basis kontrollieren.

Das Mobilteil klingelt nicht.

Klingelton ist ausgeschaltet.

- ▶ Klingelton einschalten (S. 12).

Sie hören bei der Eingabe einen Fehlerton (absteigende Tonfolge).

Aktion ist fehlgeschlagen/Eingabe ist fehlerhaft.

- ▶ Vorgang wiederholen.
Beachten Sie dabei das Display und lesen Sie ggf. in der Bedienungsanleitung nach.

Kundenservice (Customer Care)

Wir bieten Ihnen schnelle und individuelle Beratung!

Unser Online-Support im Internet ist immer und überall erreichbar:

www.gigaset.com/customer-care

Sie erhalten 24 Stunden Unterstützung rund um unsere Produkte. Sie finden dort eine Zusammenstellung der am häufigsten gestellten Fragen und Antworten sowie Bedienungsanleitungen und aktuelle Software-Updates (wenn für das Produkt verfügbar) zum Download.

Häufig gestellte Fragen und Antworten finden Sie auch in der ausführlichen Bedienungsanleitung auf der mitgelieferten CD oder im Internet unter www.gigaset.com.

Persönliche Beratung zu unserem Angebot erhalten Sie bei der Premium-Hotline:

Deutschland 09001 745 822 (1,24 Euro/Min. aus dem Festnetz der Deutschen Telekom. Für Anrufe aus den Mobilfunknetzen können abweichende Preise gelten)

Österreich 0900 400 651(1,35 Euro/Min.)

Es erwarten Sie qualifizierte Mitarbeiter, die Ihnen bezüglich Produktinformation und Installation kompetent zur Seite stehen.

Im Falle einer notwendigen Reparatur, evtl. Garantie- oder Gewährleistungsansprüche erhalten Sie schnelle und zuverlässige Hilfe bei unserem Service-Center.

Deutschland 01805 333 222
(0,14 Euro/Min. aus dem Festnetz der Deutschen Telekom.

Für Anrufe aus den Mobilfunknetzen können abweichende Preise gelten)

Österreich 05 17 07 50 04 (0,065 Euro/Min.)

Bitte halten Sie Ihren Kaufbeleg bereit.

In Ländern, in denen unser Produkt nicht durch autorisierte Händler verkauft wird, werden keine Austausch- bzw. Reparaturleistungen angeboten.

Zulassung

Dieses Gerät ist für den Betrieb innerhalb des Europäischen Wirtschaftsraums und der Schweiz vorgesehen, in anderen Ländern jeweils abhängig von nationaler Zulassung.

Länderspezifische Besonderheiten sind berücksichtigt.

Hiermit erklärt die Gigaset Communications GmbH, dass dieses Gerät den grundlegenden Anforderungen und anderen relevanten Bestimmungen der Richtlinie 1999/5/EC entspricht.

Eine Kopie der Konformitätserklärung nach 1999/5/EC finden Sie über folgende Internetadresse:

www.gigaset.com/docs.

CE 0682

Technische Daten

Empfohlene Akkus

(Stand bei Drucklegung der Bedienungsanleitung)

Nickel-Metall-Hydrid (NiMH):

- ◆ Sanyo Twicell 650
- ◆ Sanyo Twicell 700
- ◆ Sanyo NiMH 800
- ◆ Panasonic 700 mAh „for DECT“
- ◆ GP 700mAh
- ◆ GP 850mAh
- ◆ Yuasa Technology AAA Phone 700
- ◆ Yuasa Technology AAA 800
- ◆ VARTA Phone Power AAA 700mAh

Das Mobilteil wird mit zwei zugelassenen Akkus ausgeliefert.

Betriebszeiten/Ladezeiten des Mobilteils

Die folgenden Angaben beziehen sich auf Akkus mit einer Kapazität von 650mAh.

Bereitschaftszeit	etwa 160 Stunden (7Tage)
Gesprächszeit	etwa 18 Stunden
Ladezeit	etwa 6 Stunden

Betriebs- und Ladezeiten gelten nur bei Verwendung der empfohlenen Akkus.

Allgemeine technische Daten

DECT-Standard	wird unterstützt
GAP-Standard	wird unterstützt
Reichweite	bis zu 300 m im Freien, bis zu 50 m in Gebäuden
Stromversorgung Basis	230 V ~/50 Hz
Umgebungsbedingungen im Betrieb	+5 °C bis +45 °C; 20 % bis 75 % relative Luftfeuchtigkeit

Garantie-Urkunde

Dem Verbraucher (Kunden) wird unbeschadet seiner Mängelansprüche gegenüber dem Verkäufer eine Haltbarkeitsgarantie zu den nachstehenden Bedingungen eingeräumt:

- ◆ Neugeräte und deren Komponenten, die aufgrund von Fabrikations- und/oder Materialfehlern innerhalb von 24 Monaten ab Kauf einen Defekt aufweisen, werden von der Gigaset Communications Austria GmbH nach eigener Wahl gegen ein dem Stand der Technik entsprechendes Gerät kostenlos ausgetauscht oder repariert. Für Verschleißteile (z. B. Akkus, Tastaturen, Gehäuse) gilt diese Haltbarkeitsgarantie für sechs Monate ab Kauf.
- ◆ Diese Garantie gilt nicht, soweit der Defekt der Geräte auf unsachgemäßer Behandlung und/oder Nichtbeachtung der Handbücher beruht.
- ◆ Diese Garantie erstreckt sich nicht auf vom Vertragshändler oder vom Kunden selbst erbrachte Leistungen (z. B. Installation, Konfiguration, Softwaredownloads). Handbücher und ggf. auf einem separaten Datenträger mitgelieferte Software sind ebenfalls von der Garantie ausgeschlossen.
- ◆ Als Garantienachweis gilt der Kaufbeleg, mit Kaufdatum. Garantieansprüche sind innerhalb von zwei Monaten nach Kenntnis des Garantiefalles geltend zu machen.
- ◆ Ersetzte Geräte bzw. deren Komponenten, die im Rahmen des Austauschs an die Gigaset Communications Austria GmbH zurückgeliefert werden, gehen in das Eigentum der Gigaset Communications Austria GmbH über.
- ◆ Diese Garantie gilt für in der Europäischen Union erworbene Neugeräte. Garantiegeberin für in Deutschland gekaufte Geräte ist die Gigaset Communications Austria GmbH, Schlavenhorst 66, D-46395 Bocholt.





Garantiegeberin für in Österreich gekaufte Geräte ist die Gigaset Communications Austria GmbH, Erdberger Lände 26, A - 1031 Wien.

- ◆ Weiter gehende oder andere Ansprüche aus dieser Herstellergarantie sind ausgeschlossen. Die Gigaset Communications Austria GmbH haftet nicht für Betriebsunterbrechung, entgangenen Gewinn und den Verlust von Daten, zusätzlicher vom Kunden aufgespielter Software oder sonstiger Informationen. Die Sicherung derselben obliegt dem Kunden. Der Haftungsausschluss gilt nicht, soweit zwingend gehaftet wird, z. B. nach dem Produkthaftungsgesetz, in Fällen des Vorsatzes, der groben Fahrlässigkeit, wegen der Verletzung des Lebens, des Körpers oder der Gesundheit oder wegen der Verletzung wesentlicher Vertragspflichten. Der Schadensersatzanspruch für die Verletzung wesentlicher Vertragspflichten ist jedoch auf den vertragstypischen, vorhersehbaren Schaden begrenzt, soweit nicht Vorsatz oder grobe Fahrlässigkeit vorliegt oder wegen der Verletzung des Lebens, des Körpers oder der Gesundheit oder nach dem Produkthaftungsgesetz gehaftet wird.
- ◆ Durch eine erbrachte Garantieleistung verlängert sich der Garantiezeitraum nicht.
- ◆ Soweit kein Garantiefall vorliegt, behält sich die Gigaset Communications Austria GmbH vor, dem Kunden den Austausch oder die Reparatur in Rechnung zu stellen. Die Gigaset Communications Austria GmbH wird den Kunden hierüber vorab informieren.
- ◆ Eine Änderung der Beweislastregeln zum Nachteil des Kunden ist mit den vorstehenden Regelungen nicht verbunden.

Zur Einlösung dieser Garantie wenden Sie sich bitte an die Gigaset Communications Austria GmbH. Die Rufnummer entnehmen Sie bitte der Bedienungsanleitung.

Text schreiben und bearbeiten

Beim Erstellen eines Textes gelten folgende Regeln:

- ◆ Die Schreibmarke (Cursor) mit   steuern.
- ◆ Zeichen werden links von der Schreibmarke angefügt.
- ◆ Raute-Taste  **kurz** drücken, um vom Modus „Abc“ zu „123“, von „123“ zu „abc“ und von „abc“ zu „Abc“ (Großschreibung: 1. Buchstabe großgeschrieben, alle weiteren klein) zu wechseln. Raute-Taste  **vor** der Eingabe des Buchstabens drücken.
- ◆ Raute-Taste  **dreimal** drücken: Zeigt die Auswahlzeile der Zeichen, die der Raute-Taste zugeordnet sind.
- ◆ Bei Einträgen ins Telefonbuch wird der erste Buchstabe des Namens automatisch großgeschrieben, es folgen kleine Buchstaben.

Text bearbeiten

Wenn Sie eine Taste **lang** drücken, werden die Zeichen der entsprechenden Taste in der untersten Display-Zeile angezeigt und nacheinander markiert. Wenn Sie die Taste loslassen, wird das markierte Zeichen im Eingabefeld eingefügt. Sonderzeichen eingeben, s. S. 18.

Ob die Groß-, Klein- oder Ziffernschreibung eingestellt ist, wird Ihnen kurz im Display angezeigt, wenn Sie von einem Modus zum nächsten wechseln: In der untersten Textzeile steht „abc -> Abc“, „Abc -> 123“ oder „123 -> abc“.

Reihenfolge der Telefonbucheinträge

Die Telefonbucheinträge werden generell alphabetisch sortiert. Leerzeichen und Ziffern haben dabei erste Priorität. Die Sortierreihenfolge ist wie folgt:

1. Leerzeichen (hier mit □ dargestellt)
2. Ziffern (0–9)
3. Buchstaben (alphabetisch)
4. Restliche Zeichen

Wollen Sie die alphabetische Reihenfolge der Einträge umgehen, fügen Sie vor dem Namen ein Leerzeichen oder eine Ziffer ein. Diese Einträge rücken dann an den Anfang des Telefonbuchs. Namen, denen Sie einen Stern voranstellen, stehen am Ende des Telefonbuchs.

Sonderzeichen eingeben

Standardschrift

	1 ^{ab}	0*	* _R	# ^{ab}
	*)	**)	.	*
1x	Leerzeichen	Leerzeichen	.	*
	□	↵	,	/
2x	1	↵	,	/
	£	1	?	(
3x	£	1	?	(
	\$	€	!)
4x	\$	€	!)
	¥	£	0	<
5x	¥	£	0	<
	□	\$	+	=
6x	□	\$	+	=
		¥	-	>
7x		¥	-	>
		□	:	%
8x		□	:	%
9x			¿	
10x			¡	
11x			"	
12x			'	
13x			;	
14x			–	

*) Telefonbuch und andere Listen

***) Beim Schreiben einer SMS

Stichwortverzeichnis

A

Abbrechen (Vorgang)	8
Abheben-Taste	1
Akku	
Anzeige	1, 6
einlegen	4
empfohlene Akkus	16
laden	6
Symbol	6
Warnton	13
Anmelden (Mobilteil)	5
Anruf	
annehmen	7
Anrufen	
extern	7
Anruferliste	11
Anschlussbuchse für Headset	1
Auflegen-Taste	1, 7
Ausschalten	
Hinweistöne	13
Rufannahme	12
Tastensperre	7
Automatische Rufannahme	7, 12

B

Bestätigungston	13
Betrieb (Telefon in Betrieb nehmen)	4
Betriebszeit des Mobilteils	16

C

Customer Care	15
-------------------------	----

D

Datum einstellen	6
Display	
Display-Sprache ändern	12
einstellen	12
im Ruhezustand	1
Display-Tasten	1, 8

E

Ein-/Aus-Taste	1
Einschalten	
Hinweistöne	13
Rufannahme	12
Tastensperre	7

F

Falscheingaben (Korrektur)	9
Fehlerbehebung	14
Fehlerton	13
Flash eingeben	1
Flüssigkeit	14

Fragen und Antworten	14
Freisprechen	7
Taste	1

G

Garantie-Urkunde	16
----------------------------	----

H

Headset	1
Hinweistöne	13
Hörerlautstärke	12
Hörgeräte	3

K

Klingelton	
ändern	12
Lautstärke einstellen	7, 8, 12
Melodie einstellen	13
Korrektur von Falscheingaben	9
Kundenservice	15
Kurzwahlliste	10

L

Ladezeiten des Mobilteils	16
Ladezustand (Akku)	1, 6
Ladezustandsanzeige	6
Lautstärke	
Klingelton	12
Lautstärke einstellen	
Hörer	12
Klingelton	12
Lautsprecher	12
Sprache Mobilteil	12
Lieferzustand einstellen	
Mobilteil	13
Liste	
Anruferliste	11
Wahlwiederholungsliste	11

M

Medizinische Geräte	3
Melodie einstellen (Klingelton)	13
Menü	
eine Menü-Ebene zurück	8
Endeton	13
Menü-Führung	8
Mobilteil	
Betriebs- und Ladezeiten	16
Display-Sprache	12
ein-/ausschalten	7
einstellen (individuell)	12
Hinweistöne	13
in Betrieb nehmen	4
in Lieferzustand zurücksetzen	13
Kontakt mit Flüssigkeit	14
Ruhezustand	8

Stichwortverzeichnis

Sprachlautstärke 12

N

Nachrichten-Taste

Listen aufrufen 11

Nummer

im Telefonbuch speichern 9, 10

P

Pflege des Telefons 14

R

Raute-Taste 1, 7

Reihenfolge im Telefonbuch 18

R-Taste 1

Rufannahme 12

Ruhezustand (Display) 1, 8

S

Senden

Telefonbucheintrag an Mobilteil . . . 10

Sicherheitshinweise 3

SMS

Text schreiben 17

Sonderzeichen 18

Sperre (Tastensperre) 7

Sprachlautstärke 12

Steckernetzgerät 3

Steuer-Taste 1, 7

Suchen

im Telefonbuch 9

Symbole 14

T

Tasten

Abheben-Taste 1

Auflegen-Taste 1, 8

Display-Tasten 1, 8

Ein-/Aus-Taste 1

Freisprech-Taste 1

Nachrichten-Taste 11

Raute-Taste 1, 7

R-Taste 1

Steuer-Taste 1, 7

Tastensperre 7

Tastenklick 13

Tastensperre 7

Technische Daten 16

Telefonbuch 9

Eintrag auswählen 9

Eintrag speichern 9

Eintrag/Liste senden an Mobilteil . . 10

erste Nummer speichern 9

öffnen 7, 8

Reihenfolge der Einträge 18

Telefonieren

Anruf annehmen 7

extern 7

Text schreiben, bearbeiten 17

U

Uhrzeit einstellen 6

V

Verpackungsinhalt 4

W

Wählen

Telefonbuch 9

Wahlwiederholung 11

Warnton (Akku) 13

Wecker 13

Weckzeit einstellen 13

Z

Zeichen

löschen 9

Zulassung 15

Montage Ladeschale

