

Installationsbeschreibung eines Telekom All-IP-Anschlusses für
Gigaset IP-Basen (ohne DX800) an Fritz!Boxen & Speedport W724V
per Mobilteil C430H

Beispiel

Gigaset C430A IP an einer Fritz!Box 7490 (Firmware- Version: Fritz OS 06.20) bzw. Speedport W724V (Firmware- Version: 05011602.00.001) mit den Zugangsdaten für einen All-IP Anschluss der Deutschen Telekom



Installations-Schritte

Installation des C430IP:

Stellen Sie bitte zunächst sicher, dass die Gigaset IP-Basis mit ihrem Router mittels LAN-Kabel verbunden ist und dass das DECT Mobilteil an der Gigaset IP-Basis angemeldet ist .

Nähere Informationen entnehmen Sie bitte der Bedienungsanleitung ihres Gerätes.

www.gigaset.com/manuals

Vergewissern Sie sich zunächst, dass die Basisstation die aktuelle Firmware beinhaltet.

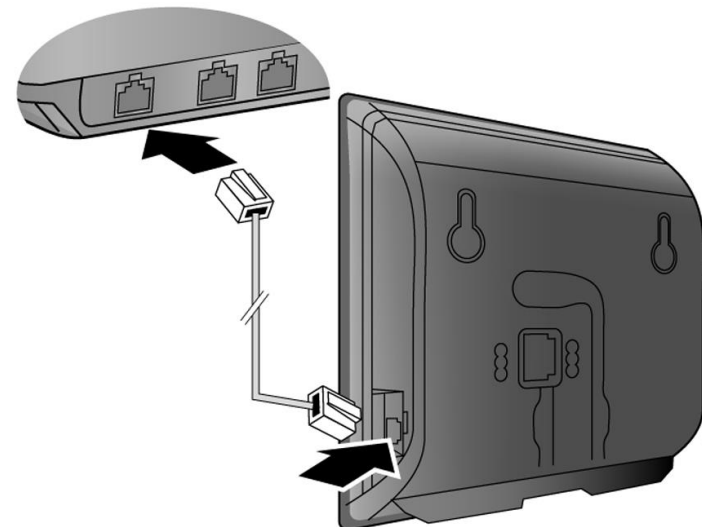





Installations-Schritte

Firmware-Update manuell starten:

Führen Sie die Firmware Aktualisierung am Mobilteil durch.

Firmware-Update manuell starten

 ▶  ▶ OK ▶  System ▶  Firmware-Update ▶ OK ▶ System-PIN eingeben. ▶ OK

Das Telefon stellt eine Verbindung zum Internet her. ▶ Firmware-Update mit **Ja** starten.

Hinweise

- Das Firmware-Update kann abhängig von der Qualität Ihres DSL-Anschlusses bis zu 6 Minuten dauern.
- Beim Update aus dem Internet wird geprüft, ob eine neuere Version der Firmware zur Verfügung steht. Ist dies nicht der Fall, wird der Vorgang abgebrochen und eine entsprechende Meldung ausgegeben.

Installations-Schritte

VoIP Assistenten starten:

 ▶  ▶ OK ▶  Telefonie ▶ OK ▶  VoIP-Assistent ▶ OK

Sie sehen folgende Anzeige im Display:

Pro Durchlauf des VoIP-Assistenten können Sie **eine** VoIP-Verbindung (IP-Konto) konfigurieren/ umkonfigurieren.

Starten Sie den VoIP-Assistenten erneut, wenn Sie noch eine weitere VoIP-Verbindung konfigurieren/ umkonfigurieren wollen.

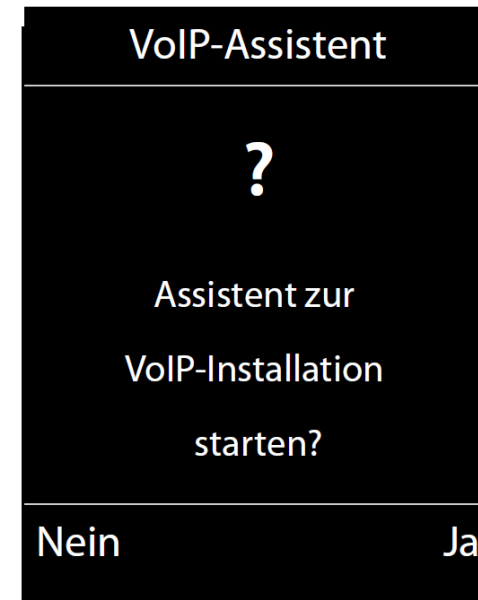

Installations-Schritte

IP Konto auswählen :

Im Display wird eine Liste mit allen möglichen IP-Verbindungen angezeigt (**IP 1** bis **IP6**).
Bereits konfigurierte VoIP-Verbindungen sind mit markiert.



► Ggf. mit der Steuer-Taste  eine Verbindung auswählen.

► Display-Taste **OK** drücken, um fortzufahren.

Installations-Schritte

Frage nach dem Code für die Auto-Konfiguration:

Sollten Sie von ihrem VoIP-Provider einen Auto-Konfigurierungscode (Activation Code) erhalten haben, dann können Sie ihn jetzt eingeben. Sonst bitte **Nein** eingeben und fortfahren.

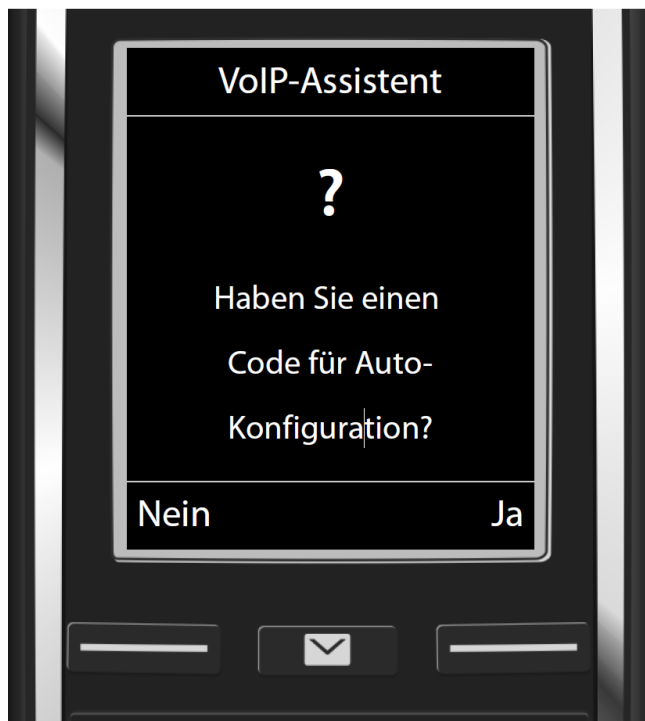

Installations-Schritte

Daten des VoIP-Providers herunterladen:

Der Verbindungsassistent baut eine Verbindung zum Gigaset-Konfigurationsserver im Internet auf. Hier befinden sich diverse Profile mit allgemeinen Zugangsdaten für verschiedene VoIP-Provider zum Download.



Eine Liste mit Ländern wird geladen.

▶ Mit der Steuer-Taste  **Deutschland** auswählen

▶ Display-Taste **OK** drücken, um die Auswahl zu bestätigen.

Installations-Schritte

Daten des VoIP-Providers herunterladen II:

Es wird eine Liste der VoIP-Provider angezeigt, für die auf dem Konfigurationsserver ein Profil mit den allgemeinen Zugangsdaten zur Verfügung steht..



Eine Liste mit Voip-Provider wird geladen.

▶ Mit der Steuer-Taste  **T-Online** auswählen.

▶ Display-Taste **OK** drücken, um die Auswahl zu bestätigen.

Die allgemeinen Zugangsdaten Ihres VoIP-Providers werden heruntergeladen und im Telefon gespeichert.

Installations-Schritte

Benutzerdaten Ihres VoIP-Kontos eingeben:

Für die Einrichtung Ihres Anschlusses wird Ihre Telefonnummer benötigt (z.B.: 0000001).

Geben Sie für den **Anmelde-Namen** die **Ortsvorwahl+Telefonnummer** (z.B. **02871**0000001) ein.

Lassen Sie die weiteren Anmelde-Felder frei

Anmeldepasswort: freilassen

Benutzername: freilassen

Angezeigter Name: freilassen



Hinweise:

Bitte vor der Eingabe vorher in den Ziffernmodus mit # wechseln.

Haben Sie alle Daten vollständig und korrekt eingetragen, wird nach einiger Zeit im Display die Meldung „**Ihr IP-Konto ist bei Ihrem Provider angemeldet**“ angezeigt. Der VoIP-Assistent wird beendet.

Sollte es zu keiner Anmeldung beim Provider kommen, sind die eingegebenen Daten, sowie die Internetverbindung zu prüfen.

► Display-Taste **OK** drücken, um die Eingabe zu bestätigen.

Es wird der Verbindungs-Assistent gestartet.

Installations-Schritte

Verbindungs-Assistent:

Mit dem Verbindungs-Assistenten ordnen Sie die zuvor konfigurierten IP-Verbindungen den Intern-Teilnehmern (bis zu 6 Mobilteile sind möglich) als Empfangs- und ggf. als Sende-Verbindungen zu.

Empfangs-Verbindungen sind die Rufnummern (Verbindungen), mit denen Sie angerufen werden können. Ankommende Gespräche werden nur an die Intern-Teilnehmer (Endgeräte) weitergeleitet, denen die zugehörige Verbindung als Empfangs-Verbindung zugeordnet ist.

Sende-Verbindungen sind die Rufnummern, die dem Angerufenen übermittelt werden. Über die Sende-Verbindungen erfolgt die Abrechnung beim Netz-Provider. Sie können jedem Intern-Teilnehmer eine Rufnummer bzw. die zugehörige Verbindung fest als Sende-Verbindung zuordnen.

Installations-Schritte

Standard-Zuordnung I:

Den Mobilteilen und dem lokalen Anrufbeantworter 1 (z.B. beim Gigaset C430A IP) werden bei der Anmeldung/Inbetriebnahme alle konfigurierten Verbindungen als Empfangs-Verbindungen zugeordnet.

Den Mobilteilen wird die Festnetz-Verbindung als Sende-Verbindung zugeordnet.



- Display-Taste **Ja** drücken, damit die Internet-Telefonnummern (**IP1 – IP6**) für die Sende- und Empfangs-Verbindungen den Mobilteile(n) zugeordnet werden können.

Installations-Schritte

Standard-Zuordnung II:

Es wird die Liste der aktuell zugeordneten Empfangs-Verbindungen angezeigt.
Ggf. mit der Steuer-Taste  durch die Liste blättern.



- Display-Taste **Ändern** drücken, damit die Internet-Telefonnummern (**IP1 – IP6**) für die Empfangs-Verbindungen den Mobilteile(n) zugeordnet werden können..

Installations-Schritte

Standard-Zuordnung III:

Es wird die aktuell für das Mobilteil eingestellte Sende-Verbindung angezeigt.

Ist die Sende-Verbindung auf Festnetz eingestellt, muss diese auf **IP1 – IP6** geändert werden.



- ▶ Display-Taste **OK** drücken, wenn Sie die Einstellung nicht ändern wollen.
- ▶ Display-Taste **Ändern** drücken, wenn Sie die Einstellung ändern wollen.

Installations-Schritte

Standard-Zuordnung IV:

Nachdem Sie allen Mobilteilen Sende- und Empfangs-Verbindungen zugeordnet haben, werden Sie aufgefordert, die Zuordnung der Empfangs-Verbindungen für die drei Anrufbeantworter vorzunehmen (nur für folgende Modelle C610A IP, C430A IP).

Nach erfolgreichem Abschluss der Einstellungen sehen Sie für kurze Zeit die Display-Anzeige Verbindungszuordnung abgeschlossen.

Ggf. stehen Ihnen noch weitere Telefonnummern (z.B.: 0000002, 0000003) zur Verfügung. Dies können Sie im Telekom Kundencenter überprüfen: <https://kundencenter.telekom.de/>
Die weiteren Verbindungen werden nun in gleicher Weise eingerichtet.

Bitte beachten Sie auf den folgenden Seiten, dass ihr Router entsprechend mit Zugangs-Daten eingerichtet sein muss.

Zugangsdaten Deutsche Telekom

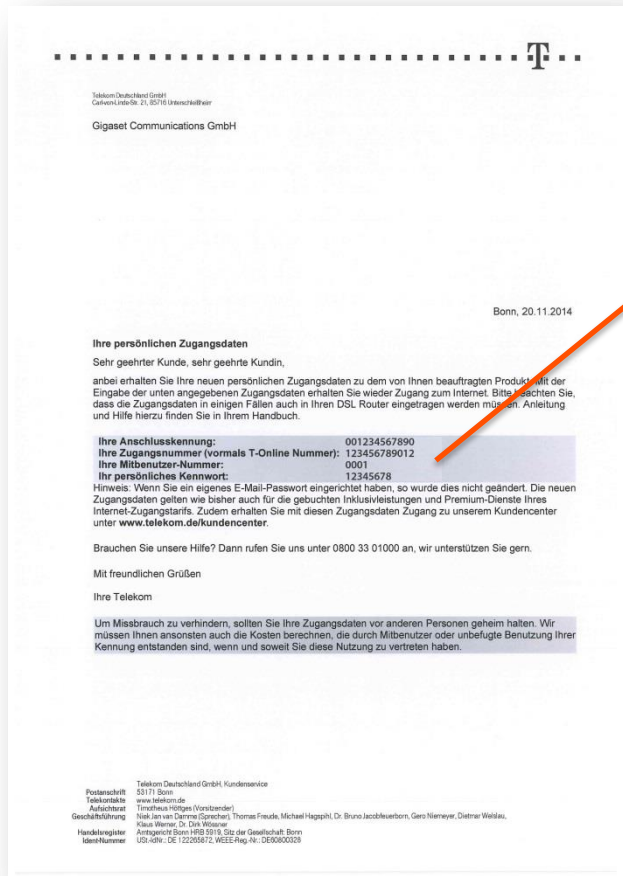

Ihre Anschlusskennung:	001234567890
Ihre Zugangsnummer (vormals T-Online Nummer):	123456789012
Ihre Mitbenutzer-Nummer:	0001
Ihr persönliches Kennwort:	12345678

Die Zugangsdaten für die Einrichtung Ihres All-IP-Anschlusses sind Ihnen von der Telekom in einem separaten Schreiben zugegangen. Diese Daten sind in Ihren Router einzutragen.

Zugangsdaten Deutsche Telekom

Der DSL Zugang wird über die Fritz!Box sichergestellt.

FRITZ! FRITZ!Box 7490

Angemeldet | FRITZ!Box | FRITZ!NAS | MyFRITZ! | ?

Übersicht
Internet
Online-Monitor
Zugangsdaten
Filter
Freigaben
MyFRITZ!
DSL-Informationen
Telefonie
Heimnetz
WLAN
DECT
Diagnose
System

Zugangsdaten

Auf dieser Seite geben Sie die Daten Ihres Internetzugangs ein und können den Zugang bei Bedarf an besondere Gegebenheiten anpassen.

Internetanbieter

Wählen Sie Ihren Internetanbieter aus:

Internetanbieter

Zugangsdaten

Telekom
Geben Sie die Zugangsdaten ein, die Sie von Ihrem Internetanbieter bekommen haben.

Anschlusskennung

Zugangsnummer

Mitbenutzernummer

Persönliches Kennwort

Telekom Business

Verbindungseinstellungen

Ihre Anschlusskennung: 001234567890
Ihre Zugangsnummer (vormals T-Online Nummer): 123456789012
Ihre Mitbenutzer-Nummer: 0001
Ihr persönliches Kennwort: 12345678

Tragen Sie bitte die Zugangsdaten in die entsprechenden Felder ein

Installations-Schritte Speedport W724V

Der DSL Zugang wird über den Speedport W724V sichergestellt.

The screenshot shows the 'Einstellungen zur Internetverbindung' page. The 'Zugangsdaten' section is expanded, showing the following fields:

- Anbieter: Telekom
- Anschlusskennung: 001234567890
- Zugangsnummer (vormals T-Online-Nummer): 123456789012
- Mitbenutzernummer: 0001
- Persönliches Kennwort:

Ihre Anschlusskennung: 001234567890
Ihre Zugangsnummer (vormals T-Online Nummer): 123456789012
Ihre Mitbenutzer-Nummer: 0001
Ihr persönliches Kennwort: 12345678

Tragen Sie bitte die Zugangsdaten in die entsprechenden Felder ein