

Gigaset

A510 IP

Félicitations

En achetant un Gigaset, vous avez choisi une marque qui est synonyme de pérennité. Le conditionnement de ce produit est écologique !

Pour en savoir plus : www.gigaset.com.



GIGASET. INSPIRING CONVERSATION.*
*GIGASET. Pour des conversations inspirées.
MADE IN GERMANY

Gigaset A510 IP– votre précieux compagnon

Toutes nos félicitations ! Vous tenez entre vos mains un Gigaset de dernière génération.

Votre Gigaset est plus qu'un simple téléphone :

Configurez facilement votre Gigaset à l'aide des Assistants.

Ils vous aident à configurer les connexions VoIP de votre téléphone, ainsi qu'à distribuer les connexions de réception et d'émission sur les combinés inscrits.

Vous pouvez paramétrer l'assistant sur le combiné ou sur le PC à l'aide du configurateur Web de votre téléphone.

Votre Gigaset est un véritable téléphone multiligne (il fonctionne comme un standard téléphonique)

Inscrivez jusqu'à six combinés. Attribuez un numéro d'appel à chaque combiné.

Connecteur Ethernet

Connectez votre Gigaset à Internet et un ordinateur via Ethernet. Utilisez des répertoires publics et privés sur Internet (→ p. 72). Synchronisez le répertoire de votre Gigaset et le carnet d'adresses de votre ordinateur.

Répertoire pouvant contenir 150 entrées

Enregistrez les numéros d'appel et les noms associés dans le répertoire (→ p. 69). Attribuez le statut VIP (Very Important Person) à vos correspondants importants. Vous pourrez alors reconnaître les appels VIP à leur sonnerie et à la couleur de fond de l'écran (→ p. 70).

Votre téléphone est une mine de fonctionnalités

Définissez des plages horaires de réception d'appels (→ p. 110) ou coupez tout simplement le son des appels dont le numéro est masqué (→ p. 110).

Autres fonctions utiles

Transférez le répertoire d'un combiné Gigaset déjà utilisé (→ p. 71), définissez des numéros abrégés (→ p. 71) et réglez à votre guise les couleurs de fond et les contrastes de l'écran (→ p. 107).

Environnement

Téléphonez tout en respectant l'environnement avec Gigaset Green Home. Pour plus d'informations sur nos produits ECO DECT, rendez-vous sur www.gigaset.com/service.

Vous trouverez de plus amples informations sur votre téléphone sur le site www.gigaset.com/gigasetA510IP.

Pensez à enregistrer votre téléphone Gigaset rapidement après votre achat en vous rendant sur le site www.gigaset.com/service : cela nous permettra de répondre plus rapidement à vos questions et d'accélérer le traitement des recours en garantie !

Si vous avez des doutes quant à l'utilisation de votre téléphone, reportez-vous à la rubrique de dépannage (→ p. 152) ou contactez notre service clients (→ p. 152).

Nous espérons que votre nouveau téléphone Gigaset vous satisfera pleinement !

Sommaire

Gigaset A510 IP– votre précieux compagnon	1
Aperçu	6
Icônes à l'écran	7
Touches écran	8
Icônes du menu principal	8
Présentation de la base	9
Consignes de sécurité	10
Premières étapes	12
Vérification du contenu de l'emballage	12
Mise en service du combiné	13
Modification de la langue d'affichage	17
Installation de la base	18
Raccordement de la base	19
Mise en service du téléphone - Assistant de configuration	24
Date et heure	36
Suite de la procédure	37
Utilisation du téléphone	38
Touche de navigation	38
Touches du clavier	38
Correction d'erreurs de saisie	39
Navigation par menu	39
Activation/désactivation du combiné	40
Activation/désactivation du verrouillage du clavier	40
Présentation des instructions dans le mode d'emploi	41
Présentation du menu	43
Téléphoner	46
Appels externes	46
Fin de la communication	49
Prise d'appel	50
Présentation du numéro	51
Remarques concernant la présentation du numéro de l'appelant (CLIP)	52
Téléphonie VoIP via Gigaset.net	53
Gigaset HDSP – la téléphonie offrant une qualité de son exceptionnelle	55
Activation/désactivation du mode « Mains-Libres »	55
Fonction « Secret » sur le combiné	56

Passage d'appel avec services de réseau	57
Paramètres généraux pour tous les appels	57
Réglages pour le prochain appel	60
Actions pendant une communication externe	60
Fonctions après un appel	64
Utilisation des listes	65
Liste des numéros bis	65
Fonctions de la touche « Messages »	66
Liste des SMS reçus	67
Journal des appels	67
Utilisation des répertoires	69
Répertoire local	69
Utilisation des répertoires en ligne	72
Utilisation du répertoire privé en ligne	76
Utilisation du répertoire Gigaset.net	78
SMS (messages texte)	82
Rédaction/envoi d'un SMS	82
Réception de SMS	85
Notification par SMS	87
Configuration du centre SMS / définition de la ligne d'envoi	87
SMS avec les autocommutateurs	89
Activation/désactivation de la fonction SMS	89
Dépannage SMS	90
Notifications d'e-mails	91
Ouvrir la liste de réception	92
Consultation de l'en-tête d'un message e-mail	94
Consultation de l'adresse de l'expéditeur de l'e-mail	94
Suppression d'un e-mail	94
Utilisation de la messagerie externe	95
Activation/désactivation de la messagerie externe, saisie du numéro	95
Définition de la messagerie externe pour la numérotation rapide	96
ECO DECT	98
Diminution de la puissance d'émission	98
Utilisation du combiné comme réveil	100
Utilisation de plusieurs combinés	101
Inscription/appairage des combinés	101
Retrait de combinés	101
Recherche d'un combiné (« Paging »)	101
Appel interne	102
Personnalisation d'un combiné	104
Modification du numéro interne d'un combiné	105

Réglages du combiné	106
Modification de la langue d'affichage	106
Réglage de l'écran/écran de veille	106
Réglage de l'écran, de la couleur et du contraste	107
Accès rapide aux fonctions	107
Activation/désactivation du décroché automatique	108
Modification du volume de l'écouteur ou du volume du mode « Mains-Libres »	108
Réglage des sonneries	109
Rétablissement des réglages par défaut du combiné	111
Réglages de la base	112
Réglage de la date et de l'heure	112
Protéger le téléphone contre les accès non autorisés	112
Activation/désactivation de la mélodie d'attente	113
Configuration de l'adresse IP de la base dans un réseau LAN	113
Configuration des connexions VoIP, attribution des connexions d'émission et de réception	114
Mise à jour automatique de la configuration de l'opérateur VoIP	115
Mise à jour du micrologiciel du téléphone	116
Utilisation d'un répéteur	117
Redémarrage de la base	117
Rétablissement des réglages par défaut de la base	118
Affichage de l'adresse MAC de la base	119
Raccordement de la base à un autocommutateur privé	120
Durée de flashing (ligne fixe)	120
Enregistrement du préfixe international (indicatif de sortie)	120
Définition des temps de pause	121
Activation provisoire du mode fréquence vocale (FV)	122
Réglage du téléphone sur le configurateur Web	123
Connexion du PC au configurateur Web du téléphone	124
Connexion au/déconnexion du configurateur Web	126
Composition des pages du configurateur Web	128
Menu du configurateur Web	132
Fonctions du configurateur Web	133
Service Clients	151
Questions-réponses	152
Remarque sur l'utilisation de téléphones VoIP Gigaset avec un routeur NAT (Network Address Translation)	154
Codes d'état VoIP	156
Interroger les informations de service	159
Homologation	160
Certificat de garantie	161

Environnement	164
Annexe	166
Entretien	166
Contact avec des liquides	166
Caractéristiques techniques	167
Rédaction et édition de texte	168
Glossaire	170
Accessoires	184
Montage mural de la base	188
Montage mural du chargeur	188
Index	189

Aperçu

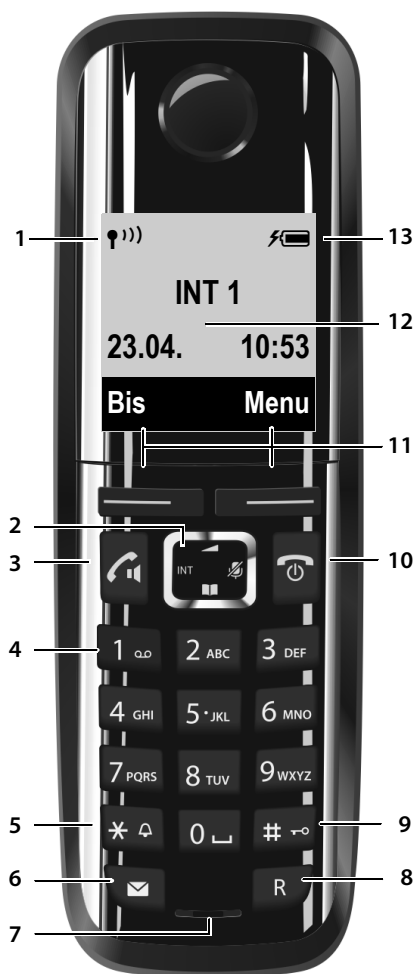

- 1 **Intensité de la réception** (→ p. 35)
L'icône change lorsque le Mode Eco+ est activé (→ p. 98)
- 2 **Touche de navigation** (→ p. 38)
Désactiver le microphone (→ p. 56)

- 3 **Touche « Décrocher/Mains-Libres »**
Clignote : appel entrant ;
Allumée : mode « Mains-Libres » activé ; prise de la communication ; en mode veille : ouverture de la liste des numéros bis (appui court) ; ouverture de la liste des connexions (appui long ; → p. 46) ;
Lors de la rédaction d'un SMS : envoi du SMS en communication : passage du mode « Ecouteur » au mode « Mains-Libres » (→ p. 55)
- 4 **Touche 1**
Accès rapide à la messagerie externe (appui long)
- 5 **Touche « Etoile »**
Activation/désactivation des sonneries (appui long) ;
pendant la communication : passage du mode de numérotation par impulsions au mode fréquence vocale (appui bref)
- 6 **Touche « Messages »** (→ p. 66)
Accès au journal des appels et à la liste des messages ;
Clignote : nouveau message ou nouvel appel
- 7 **Microphone**
- 8 **Touche R**
- Double appel (Flash)
- Insertion d'une pause entre les chiffres/ (appui long)
- 9 **Touche « Dièse »**
Verrouillage clavier (appui long en mode veille) ;
Modes MAJ / Min / Num (appuis successifs lors de la saisie)
- 10 **Touches « Raccrocher » et « Marche/Arrêt »**
- Mettre fin à la communication
- Annuler la fonction en cours
- Remonter d'un niveau de menu (appui bref)
- Retour au mode veille (appui long)
- Marche/Arrêt du combiné (appui long en mode veille)
- 11 **Touches écran** (→ p. 8)
- 12 **Ecran** à l'état de veille
- 13 **Niveau de charge des batteries** (→ p. 35)

Remarque

Pour modifier la langue d'affichage, procéder comme décrit à la p. 17 et à la p. 106.

Icônes à l'écran

Les icônes suivants s'affichent en fonction des paramètres et du mode de fonctionnement du téléphone :

Intensité de la réception 📶 (→ p. 35)
 ou icône Mode Eco+ 🔋 (→ p. 98)

Verrouillage du clavier activé (→ p. 40)

Sonnerie désactivée (→ p. 110)

Batteries en charge (→ p. 35)

Niveau de charge des batteries (→ p. 35)

INT 1 — Nom du combiné (→ p. 104)

23.04. 10:53 — Jour actuel/heure actuelle (→ p. 36)

INT 1

🌙 12 h 10:53 — Réveil activé et heure de réveil (→ p. 100)

📧 03 📞 01 ✉️ 01 — Nombre de nouveaux messages :
 ♦️ 📧 sur la messagerie externe (→ p. 66)
 ♦️ 📞 dans la liste des appels manqués (→ p. 66)
 ♦️ ✉️ dans la liste des SMS (→ p. 69), la liste des e-mails (→ p. 92)

Bis 📄 Menu — Touches écran (→ p. 8)

Écran lors d'un appel externe :

Connexion VoIP établie (📞↔️📞) pour la connexion fixe

📞 01 — Pour les connexions VoIP : numéro de la ligne VoIP (01 – 06)

1234567890 — Numéro (ou nom) de l'appelant

00:00:53 — Durée de la communication

Dbl app 📄 Menu — Touche écran (→ p. 8)
 ♦️ Double appel externe (→ p. 62)
 ♦️ Régler le volume de la conversation (→ p. 108)
 ♦️ Consulter les informations de service

Touches écran

Autres symboles à l'écran :

Etablissement de la connexion



Connexion établie

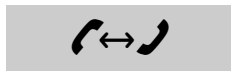

Connexion impossible ou interrompue



Appel externe (→ p. 50)



Appel interne (→ p. 102)



Réveil (→ p. 100)



Information



Demande

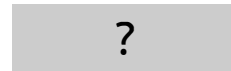

Patiencez...



Action exécutée



Echec de l'action



Touches écran

Les fonctions des touches écran varient selon la situation. Exemple :

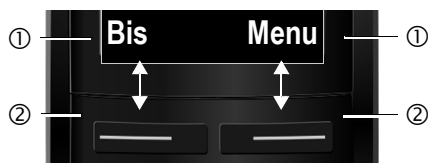

① Fonction en cours des touches écran

② Touches écran

Les touches écran importantes sont :

- Bis** Ouvrir la liste des numéros bis.
- Menu** Ouvrir un menu contextuel.
- OK** Valider la sélection.
- Effac.** Touche « Effacer » : effacer caractère par caractère de la droite vers la gauche.

Retour Revenir au niveau de menu précédent ou annuler une opération.

Îcônes du menu principal

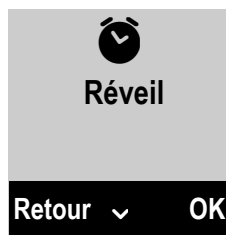

- SMS
- Services réseau
- Contacts en ligne
- Réveil
- Messagerie (messagerie externe)
- Réglages

Informations sur la navigation par menu

→ p. 39

Présentation du menu → p. 43

Présentation de la base

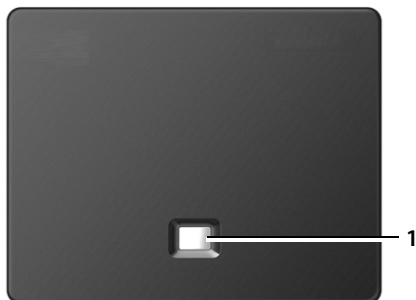

Touche de la base

1 Touche « Paging »

Allumée :

Connexion réseau active (par exemple téléphone connecté au LAN ou à Internet)

Clignotante :

Transfert de données actif (par exemple routeur/serveur fournisseur)

Appui **court** :

exécution de la fonction « Paging », affichage de l'adresse IP sur le combiné

Appui **long** :

la base se met en mode « Inscription »

Consignes de sécurité

Attention

Bien lire les consignes de sécurité et le mode d'emploi avant d'utiliser l'appareil.
Informez les enfants sur les recommandations qui y figurent et les mettez en garde contre les risques liés à l'utilisation du téléphone.



Utiliser exclusivement le bloc secteur fourni, comme indiqué sous la base.



Utilisez uniquement des **piles rechargeables** correspondant aux **spécifications de la p. 167**. Tout autre type de pile est susceptible d'entraîner un risque considérable pour la santé et de provoquer des blessures.



Le combiné peut perturber le fonctionnement de certains équipements médicaux. Tenez compte des recommandations émises à ce sujet par le corps médical. Si vous utilisez des appareils médicaux (par exemple un stimulateur cardiaque), veuillez vous renseigner auprès du fabricant de l'appareil. On vous indiquera dans quelle mesure les appareils correspondants sont sensibles aux énergies externes à haute fréquence. Vous trouverez les caractéristiques techniques de ce produit Gigaset dans le chapitre « Annexe ».



Ne pas porter le combiné à l'oreille lorsqu'il sonne ou lorsque la fonction « Mains-Libres » est activée, ceci pouvant entraîner des troubles auditifs durables et importants.

Votre Gigaset est compatible avec la plupart des appareils auditifs numériques commercialisés. Toutefois, une utilisation optimale avec tous les appareils auditifs n'est pas garantie.

Le combiné peut provoquer des bruits parasites dans les appareils auditifs analogiques. En cas de problèmes, contactez un audioprothésiste.



N'utilisez pas la base ni le chargeur dans une salle de bain ou de douche. La base et le chargeur ne sont pas étanches aux projections d'eau (→ p. 166).



Ne pas utiliser le téléphone dans un environnement présentant un risque d'explosion (par exemple, ateliers de peinture).



En cas de cession du Gigaset à un tiers, toujours joindre le mode d'emploi.



Débrancher les bases défectueuses ou les faire réparer par le service compétent. Elles peuvent perturber le fonctionnement d'autres appareils électriques.

Remarques

- ◆ Toutes les fonctions décrites dans ce mode d'emploi ne sont pas nécessairement disponibles dans tous les pays ni avec tous les réseaux utilisés. Elles peuvent être assujetties à des abonnements spécifiques.
- ◆ L'appareil est inutilisable pendant une panne de courant. Il ne permet **pas non plus d'émettre un appel d'urgence** dans ce cas.

Premières étapes

Vérification du contenu de l'emballage



- 1 **une base** Gigaset A510 IP
- 2 un bloc secteur pour le raccordement de la base au secteur
- 3 un câble téléphonique pour le raccordement de la base au réseau fixe analogique (TAE RJ11 6 broches ; câble aplati) - propre au pays/à l'opérateur **3a** ou **3b**.
- 4 un câble Ethernet (Cat 5 avec 2 connecteurs modulaires RJ45 Western) pour raccorder la base au LAN/à Internet
- 5 **un combiné** Gigaset A510H
- 6 deux batteries pour le combiné (non chargées)
- 7 un logement pour les batteries sur le combiné
- 8 un chargeur pour le combiné
- 9 un bloc secteur pour le raccordement du chargeur au secteur
- 10 un mémento et un CD

Mises à jour du micrologiciel

Lorsque des fonctions nouvelles ou améliorées sont disponibles pour votre Gigaset, vous pouvez télécharger des mises à jour du micrologiciel sur votre base (→ p. 116). En cas de modification du mode d'utilisation de votre téléphone, vous trouverez le mode d'emploi mis à jour ou complété sur Internet à l'adresse suivante :

www.gigaset.com/gigaset510ip.

Informations sur le micrologiciel actuellement chargé → p. 159.

Mise en service du combiné

L'écran est protégé par un film.

Le retirer.

Insertion des batteries et fermeture du couvercle des batteries

Attention

Utiliser uniquement les batteries rechargeables recommandées par Gigaset Communications GmbH (→ p. 167), ne jamais utiliser des piles normales (non rechargeables), qui peuvent endommager le combiné, représenter un risque pour la santé ou occasionner des blessures. Par exemple, l'enveloppe des piles ou de la batterie peut se désagréger ou les batteries peuvent exploser. En outre, l'appareil pourrait être endommagé ou présenter des dysfonctionnements.

Premières étapes

- ▶ Placer les batteries en respectant la polarité. La polarité est indiquée dans le compartiment de batteries.

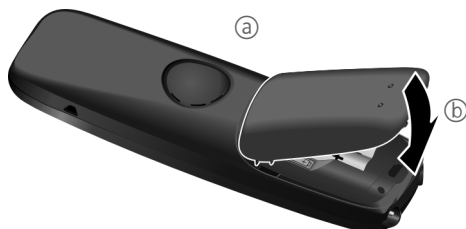

- ▶ Insérer d'abord le couvercle des batteries sur le haut **a**.
- ▶ Appuyer ensuite sur le couvercle **b** jusqu'à ce qu'il s'enclenche.

Pour ouvrir de nouveau le couvercle des batteries, pour changer les batteries par exemple, engager le doigt dans l'enfoncement du boîtier et tirer le couvercle vers le haut.



Raccordement du chargeur

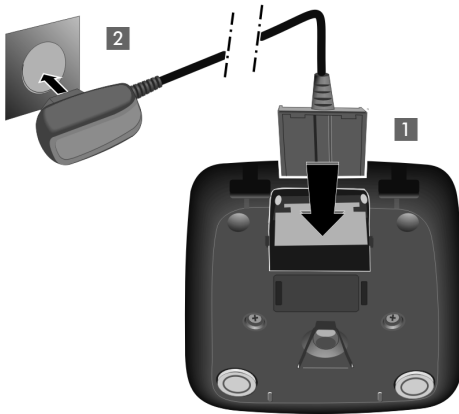

- ▶ Raccorder le connecteur plat de l'alimentation **1**.
- ▶ Brancher l'alimentation à la prise électrique **2**.

Si vous devez à nouveau retirer le connecteur du chargeur :

- ▶ En premier lieu, couper l'alimentation électrique.
- ▶ Ensuite, appuyer sur le bouton de déverrouillage **3** et retirer le connecteur **4**.

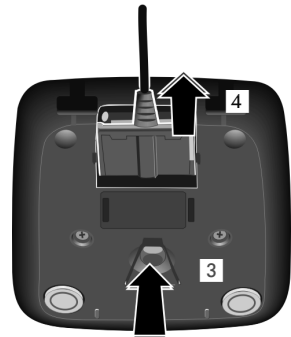

Pose du combiné sur le chargeur

- ▶ Poser le combiné sur le chargeur de la base, l'écran vers l'avant.

Par défaut, chaque combiné est déjà inscrit sur la base. Il est donc inutile de les inscrire. Si vous souhaitez utiliser votre combiné avec une autre base ou d'autres combinés sur votre base, vous devez inscrire manuellement chaque combiné

→ **p. 101**.

Pour charger les batteries, laissez le combiné sur le chargeur.

Remarque

Le combiné doit uniquement être posé sur le chargeur prévu à cet effet.

Premier cycle de charge et décharge des batteries

Un affichage correct du niveau de charge n'est possible qu'après un premier cycle complet de charge, puis de décharge.



6 h 30

- ▶ Laisser le combiné sur le chargeur, sans le retirer, pendant environ **6 h 30**.
- ▶ Ensuite, retirer le combiné du chargeur et ne l'y replacer qu'une fois les batteries **entièrement déchargées**.

Remarques

- ◆ Par défaut, le combiné est déjà inscrit sur la base. Si vous avez acheté une **version avec plusieurs combinés**, tous les combinés sont déjà inscrits sur la base. Il est donc inutile de les inscrire. Si toutefois un combiné n'était pas inscrit sur la base (le message **Inscrire le combiné svp** clignote), inscrire le combiné manuellement → **p. 101**.
- ◆ Une fois le premier cycle de charge **et** de décharge effectué, vous pouvez reposer le combiné sur le chargeur après chaque communication.
- ◆ Vous devez toujours répéter la procédure de charge et de décharge après le retrait et la réinsertion des batteries du combiné.
- ◆ Les batteries peuvent chauffer pendant la charge. Ce phénomène n'est pas dangereux.
- ◆ Pour des raisons techniques, la capacité de charge des batteries diminue au fil du temps et peut nécessiter à terme son remplacement.

Modification de la langue d'affichage

Vous pouvez modifier la langue d'affichage si une langue inconnue est paramétrée.

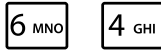

- ▶ Appuyer à droite de la touche de navigation.
- ▶ Appuyer successivement et **lentement** sur les touches **6 MNO** et **4 GHI**.

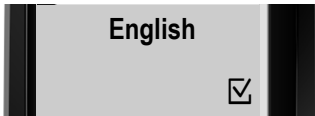

L'écran de réglage de la langue s'affiche. La langue paramétrée (par exemple l'anglais) est sélectionnée ?



- ▶ Appuyer sur la partie inférieure de la touche de navigation ...

... jusqu'à ce que la langue souhaitée s'affiche à l'écran, par exemple le français.



- ▶ Appuyer sur la touche écran sous **OK** pour sélectionner la langue.



La langue sélectionnée est indiquée par l'icône .

- ▶ Maintenir **enfoncée** la touche « Raccrocher »  pour revenir au mode veille.

Installation de la base

La base est prévue pour fonctionner dans des locaux fermés et secs, dans une plage de températures comprise entre +5 °C et +45 °C.

- ▶ Il convient de placer la base en un endroit central de la maison ou de l'habitation.

Remarque

Tenir compte de la portée de la base. Elle peut atteindre 300 m à l'extérieur et 50 m à l'intérieur d'un bâtiment. La portée diminue lorsque le **Mode Eco** (→ p. 98) est désactivé.

Les pieds de l'appareil ne laissent en principe pas de trace sur les surfaces. En raison de la diversité des peintures et vernis utilisés sur les meubles, il est cependant impossible d'exclure des traces sur la zone de contact.

Attention

- ◆ Ne jamais exposer le téléphone à des sources de chaleur, à la lumière directe du soleil ou à d'autres appareils électriques.
- ◆ Protéger votre Gigaset contre l'humidité, la poussière, les vapeurs et liquides corrosifs.

Raccordement de la base

Le schéma suivant fournit un aperçu de toutes les connexions de la base. Les différentes connexions seront décrites en détail ci-dessous. Pour téléphoner avec votre téléphone par le réseau fixe et par VoIP, vous devez connecter la base au réseau fixe et à Internet (voir illustration ci-dessous).

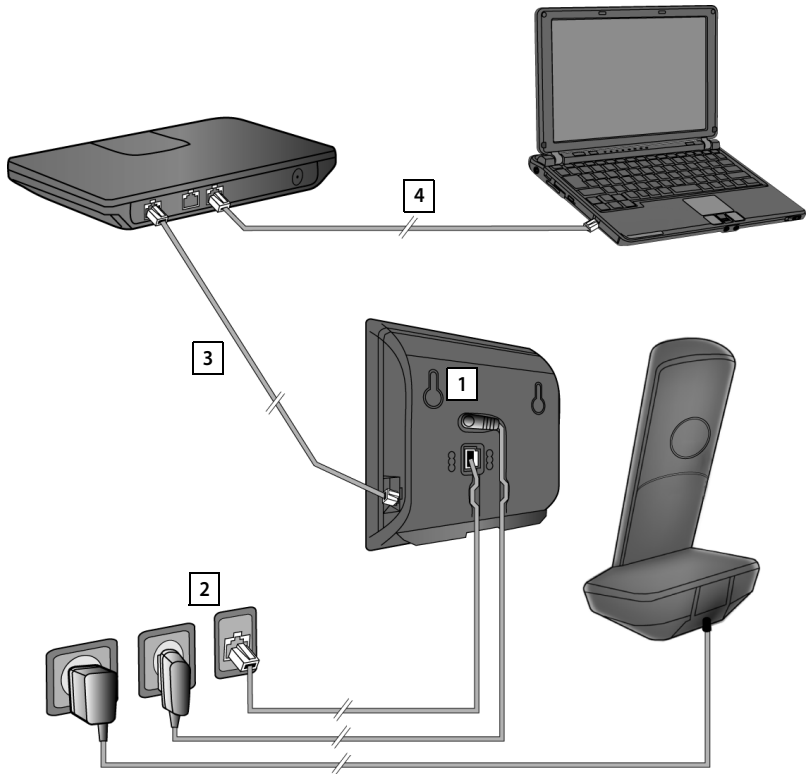

Exécuter les opérations suivantes dans l'ordre qui suit :

- 1 Raccorder le câble téléphonique et le câble électrique à la base.
- 2 Connecter la base au réseau téléphonique et au secteur.
- 3 Raccorder la base au routeur pour obtenir une connexion à Internet (connexion par routeur et modem ou par routeur avec modem intégré) et pour configurer la base à l'aide du configurateur Web.
- 4 Connecter le PC au routeur.

1. Raccordement du câble téléphonique et électrique à la base

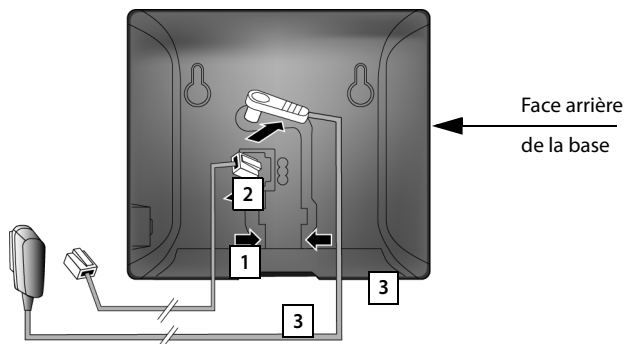

- 1 Brancher le câble téléphonique (avec les connecteurs RJ11) à la prise inférieure à l'arrière de la base.
- 2 Brancher le câble électrique du bloc secteur de l'appareil à la prise supérieure de l'arrière de la base.
- 3 Glisser les deux câbles dans les rainures prévues à cet effet.

Attention

Utiliser uniquement le câble réseau et le cordon téléphonique **fournis**. Le brochage du cordon téléphonique peut être différent (brochage → [p. 168](#)).

2. Connexion de la base au réseau fixe et au secteur

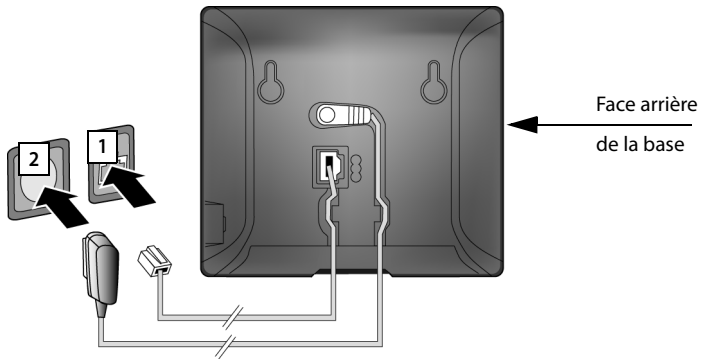

- 1 Raccorder le câble téléphonique à la prise de réseau fixe.
- 2 Brancher **ensuite** le bloc secteur dans la prise correspondante.

Attention

Le cordon électrique doit **toujours être branché** car le téléphone a besoin de l'alimentation électrique pour fonctionner.

Vous pouvez dès maintenant utiliser votre téléphone sur le réseau fixe et vous êtes joignable sur votre numéro de réseau fixe !

3. Connexion de la base à un routeur (Internet)

Déclaration de protection des données

Lorsque l'appareil est raccordé au routeur, il se connecte automatiquement au Gigaset Support Server pour faciliter la configuration de l'appareil et établir la communication avec les services Internet.

Dans cette optique, chaque appareil envoie une fois par jour les informations spécifiques suivantes :

- ◆ Numéro de série/référence
- ◆ Adresse MAC
- ◆ Adresse IP privée du Gigaset dans le réseau LAN/ses numéros de ports
- ◆ Nom d'appareil
- ◆ Version du logiciel

Le Support Server fait le lien avec les informations spécifiques aux appareils déjà connues :

- ◆ Numéro d'appel Gigaset.net
- ◆ Mots de passe système/appareil

Pour plus d'informations sur les données enregistrées dans le cadre du service Gigaset.net, veuillez consulter le lien :

www.gigaset.net/privacy-policy

Votre base dispose d'un port LAN via lequel vous pouvez raccorder la base à un routeur.

Pour téléphoner via VoIP (Voice over Internet Protocol), la connexion doit être équipée d'un routeur. Pour le téléphone, vous pouvez créer jusqu'à six comptes (numéros d'appel VoIP) auprès d'un ou de plusieurs opérateurs VoIP de votre choix, puis les configurer sur le téléphone.

De plus, la connexion du téléphone au routeur est nécessaire pour les fonctionnalités suivantes :

- ◆ Vous souhaitez être informé dès qu'un nouveau micrologiciel est disponible sur Internet pour votre téléphone.
- ◆ Votre téléphone doit reprendre la date et l'heure d'un serveur d'horloge sur Internet.
- ◆ Vous souhaitez profiter des services d'information (comme les prévisions météo) et/ou de répertoires en ligne sur votre téléphone.

Raccordez aussi un PC au routeur si vous souhaitez paramétrer votre téléphone avec le configurateur Web.

Pour le raccordement à Internet, vous devez disposer d'un routeur connecté à Internet par un modem (intégré au routeur, le cas échéant).

Remarque

Pour téléphoner via Internet, vous avez besoin d'une connexion Internet haut débit (par exemple ADSL) avec forfait illimité (recommandé) ou tarification à la minute, et d'un routeur qui relie votre téléphone à Internet. Une liste des routeurs recommandés est disponible sur Internet à l'adresse suivante :

www.gigaset.com/service

Ouvrir la page des FAQ (questions fréquentes) et sélectionner votre téléphone Gigaset IP. Lancer une recherche, par exemple sur « routeur ».

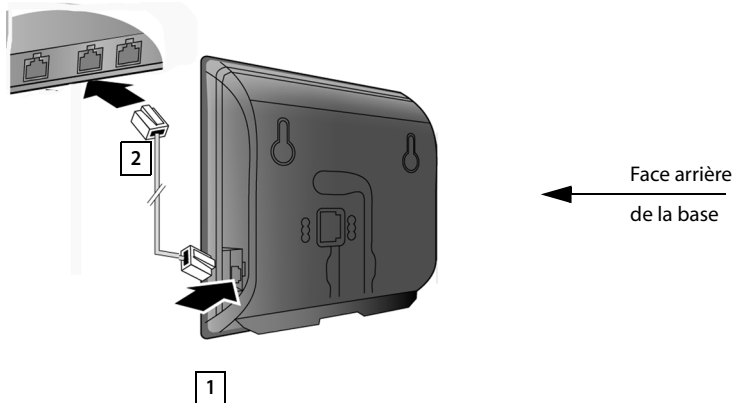

- 1 Brancher une extrémité du câble Ethernet fourni (cat 5 avec 2 connecteurs modulaires RJ45 Western) à la prise LAN sur le côté de la base.
- 2 Brancher l'autre extrémité du câble Ethernet à une prise LAN du routeur.

Dès que le câble entre le téléphone et le routeur est branché et que le routeur est activé, la touche s'allume sur le devant de la base (touche « Paging »).

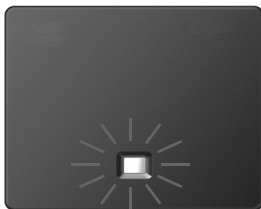

**Vous pouvez désormais téléphoner via Internet avec Gigaset.net
(→ p. 53).**

Mise en service du téléphone - Assistant de configuration

Auto-configuration :

Chez certains opérateurs VoIP, la configuration des paramètres VoIP est automatisée. Un fichier de configuration créé par l'opérateur contient toutes les coordonnées VoIP nécessaires (coordonnées générales de l'opérateur et coordonnées de compte personnelles). Ce fichier est disponible au téléchargement pour votre téléphone sur un serveur de configuration sur Internet.

Votre opérateur vous fournit un code de configuration.

L'assistant d'installation de votre téléphone (→ p. 25) → vous aide à saisir le code au bon emplacement. Toutes les données VoIP nécessaires sont ensuite téléchargées automatiquement sur votre téléphone.

Le fichier de configuration est transféré sur une connexion sécurisée uniquement (authentification TLS). Si l'authentification TLS échoue, la touche « Messages »  clignote. Si vous appuyez sur cette touche, le message **Erreur certificat Contrôlez votre certificat dans configurat. web** s'affiche. Appuyez sur la touche écran droite pour confirmer le message.

Se connecter au configurateur Web (→ p. 126).

La page Web **Sécurité** (→ p. 134) vous explique pourquoi la connexion sécurisée n'a pu être établie et ce que vous pouvez faire.

Si le téléchargement du fichier de configuration échoue (parce que le serveur de configuration n'est pas joignable par exemple), le téléphone tente d'établir la connexion jusqu'à ce qu'il réussisse à télécharger correctement le fichier.

Si aucune connexion VoIP n'est paramétrée pour l'instant sur le téléphone et que l'assistant n'est pas encore démarré, vous pouvez lancer l'assistant d'installation. Il vous permet de procéder à tous les réglages nécessaires pour votre téléphone.

Dans le cadre de l'assistant d'installation, deux assistants individuels se succèdent :

- 1 Assistant VoIP
- 2 Assistant de connexion

Lancement de l'assistant d'installation



Dès que les batteries du combiné sont suffisamment chargées, la touche « Messages » de votre combiné clignote (le combiné doit être posé sur le chargeur depuis environ 20 minutes).

► Appuyer sur la touche « Messages ».

1. Assistant VoIP – Réglages VoIP

L'écran indique :



Pour pouvoir téléphoner via Internet (VoIP) à n'importe quel correspondant sur Internet ou sur réseau fixe ou mobile, vous avez besoin des services d'un opérateur VoIP qui prend en charge le protocole SIP standard pour VoIP.

Condition : inscription (par exemple via votre ordinateur) auprès d'un opérateur VoIP et configuration d'au moins un compte VoIP (compte IP).

Pour pouvoir utiliser la VoIP, vous devez à présent saisir les coordonnées de votre compte VoIP. Vous obtiendrez les données nécessaires auprès de votre opérateur VoIP. Elles comportent :

Soit :

- ◆ Votre nom d'utilisateur (si demandé par l'opérateur VoIP).
Il s'agit de l'identifiant utilisateur de votre compte IP (ID), souvent identique au numéro de téléphone.
- ◆ Votre nom d'inscription ou ID utilisateur.
- ◆ Votre mot de passe de connexion auprès de votre opérateur VoIP.
- ◆ Les principaux paramètres de votre opérateur VoIP (adresse du serveur, etc.).

ou :

- ◆ un code de configuration automatique (Activation Code).

L'assistant VoIP de votre téléphone Gigaset vous aide à saisir ces données.

Remarque

Vous pouvez configurer jusqu'à six connexions VoIP. Lors de la mise en service du téléphone, vous ne pouvez configurer qu'une connexion VoIP dans un premier temps. D'autres connexions VoIP peuvent être configurées par la suite, à l'aide de l'assistant VoIP (→ p. 114) ou du configurateur Web.

Démarrage de l'assistant VoIP

Condition : le téléphone est connecté au routeur. Le routeur doit être connecté à Internet (→ p. 22).

- ▶ Appuyer sur la touche écran droite **Oui** pour démarrer l'assistant VoIP.



Des informations relatives à l'assistant VoIP s'affichent à l'écran.

- ▶ Utiliser la partie inférieure de la touche de navigation  pour continuer la navigation.
- ▶ Appuyer sur la touche écran **OK** pour continuer.



Les connexions IP configurables sont affichées dans les écrans suivants (**IP 1** à **IP 6**). Les connexions VoIP déjà configurées sont marquées du symbole .

- ▶ Appuyer le cas échéant sur la touche de navigation inférieure  pour sélectionner une connexion.
- ▶ Appuyer sur la touche écran **OK** pour continuer.

L'écran indique :

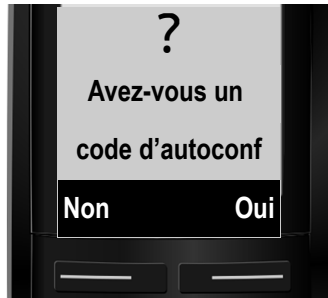

Votre opérateur VoIP vous a fourni un **nom/mot de passe d'inscription** et, le cas échéant, un nom d'utilisateur :

- ▶ Appuyer sur la touche sous l'écran **Non**.
- ▶ Plus de détails à la section :
« **Téléchargement des données de l'opérateur VoIP** » → **p. 29**.

Votre opérateur VoIP vous a fourni un **code de configuration automatique** (Activation Code) :

- ▶ Appuyer sur la touche sous l'écran **Oui**.
- ▶ Plus de détails à la section :
« **Entrée du code de configuration automatique** » → **p. 28**.

Pas de connexion à Internet :

Pour inscrire votre téléphone chez un opérateur VoIP, il faut que le téléphone soit relié à une connexion Internet. Si aucune connexion ne peut être établie, un des messages suivants s'affiche :

- ◆ Si le téléphone ne peut établir de connexion avec le routeur, le message **Adresse IP non disponible** s'affiche.
Contrôler l'enfichage des câbles entre le routeur et la base et contrôler les réglages du routeur.
L'attribution dynamique de l'adresse IP de votre téléphone est réglée par défaut. Pour que le routeur « reconnaisse » votre téléphone, l'attribution dynamique de l'adresse IP doit également être activée sur le routeur, c.-à-d. que le serveur DHCP du routeur doit être activé. Vous devez attribuer une adresse IP fixe à votre téléphone pour pouvoir activer le serveur DHCP du routeur (→ p. 113).
 - ◆ Si le téléphone ne peut établir de connexion avec Internet, le message **Conn. Internet non disponible** s'affiche.
Il se peut que le serveur IP ne soit pas disponible temporairement. Dans ce cas, réessayer ultérieurement d'établir la connexion.
Sinon : contrôler l'enfichage des câbles entre le routeur et le modem ou la connexion ADSL, et contrôler les réglages du routeur.
- ▶ Appuyer sur **OK** pour terminer l'assistant VoIP.

Vous devez alors ouvrir l'assistant par le menu ultérieurement pour configurer la connexion IP.

Entrée du code de configuration automatique



- ▶ Entrer au clavier (32 caractères maximum) le code de configuration automatique que vous avez reçu de votre opérateur.
Si vous saisissez un caractère erroné, vous pouvez le supprimer en appuyant sur la touche écran gauche.
- ▶ Appuyer sur la touche sous l'écran **OK**.

Vous pouvez télécharger toutes les données nécessaires à la téléphonie VoIP sur votre téléphone à partir d'Internet.

Si toutes les données ont été correctement téléchargées sur le téléphone, **Compte IP enregistré** s'affiche sur l'écran.

- ▶ Plus de détails à la section : « **2. Assistant de connexion** », p. 32.

Téléchargement des données de l'opérateur VoIP

L'assistant de connexion établit une connexion Internet au serveur de configuration du Gigaset. Vous pouvez alors télécharger divers profils avec les coordonnées générales des différents opérateurs VoIP.

Après une courte pause, l'écran suivant affiche :



Une liste de pays se charge.

- ▶ Appuyer sur la touche de navigation supérieure ou inférieure (↑/↓) jusqu'à ce que le pays dans lequel vous voulez utiliser le téléphone et pour lequel ce dernier est autorisé apparaisse à l'écran.
- ▶ Appuyer sur la touche sous l'écran **OK** pour valider la sélection.



Une liste des opérateurs VoIP pour lesquels le serveur de configuration dispose d'un profil et de coordonnées générales est chargée.

- ▶ Appuyer sur la partie inférieure ou supérieure de la touche de navigation (↑/↓) jusqu'à ce que votre opérateur VoIP soit affiché à l'écran.
- ▶ Appuyer sur la touche sous l'écran **OK** pour valider la sélection.

Les coordonnées générales de votre opérateur VoIP sont téléchargées et enregistrées dans le téléphone.

Impossible de télécharger les coordonnées de votre opérateur

Si votre opérateur VoIP n'est pas dans la liste, c'est-à-dire si ses données générales ne sont pas téléchargeables, vous devez quitter l'assistant VoIP :

- ▶ Appuyer **brèvement** sur la touche « Raccrocher » (☎) jusqu'à ce que l'écran affiche à nouveau **Quitter l'assistant ?**, puis sur la touche écran **Oui**.

Vous devez alors effectuer les réglages requis pour l'opérateur VoIP et votre compte IP à l'aide du configurateur Web. Vous obtiendrez les données générales de l'opérateur auprès de votre opérateur VoIP.

Vous pouvez modifier l'attribution de la connexion VoIP comme connexion d'émission ou de réception ultérieurement via le configurateur Web.

Saisie des données utilisateur de votre compte VoIP

Vous êtes invité à saisir les coordonnées personnelles de votre compte VoIP.

Selon l'opérateur, elles comportent :

- ◆ **ID utilisateur** (nom d'inscription), **Mot de passe**, **Nom d'utilisat.**

Attention...

... aux majuscules et aux minuscules à la saisie des coordonnées !

Pour choisir entre les majuscules, les minuscules et les chiffres, appuyer sur la touche  (éventuellement plusieurs fois). Vous pouvez voir sur l'écran quel mode d'édition est activé (majuscules, minuscules, chiffres).

Pour effacer un caractère incorrect, utiliser la touche écran gauche sous l'icône **Effac.** Le caractère à gauche du curseur est effacé.

Pour faire défiler les champs de saisie, utiliser la touche de navigation  (gauche/droite).



- ▶ Sur le clavier, saisir l'ID utilisateur fourni par votre opérateur VoIP.

- ▶ Appuyer sur la touche sous l'écran **OK**.



- ▶ Sur le clavier, saisir le mot de passe.

- ▶ Appuyer sur la touche sous l'écran **OK**.



- ▶ Sur le clavier, saisir le nom d'utilisateur fourni par l'opérateur VoIP.
- ▶ Appuyer sur la touche sous l'écran **OK**.



Une fois toutes les données saisies, l'assistant VoIP essaie d'inscrire le téléphone auprès de votre opérateur VoIP.

Si l'inscription est réussie, le message « **Compte IP enregistré** » s'affiche à l'écran. L'assistant de connexion démarre.

2. Assistant de connexion

L'assistant de connexion vous permet d'attribuer des connexions configurées (connexion fixe, Gigaset.net ainsi que les connexions VoIP, → p. 53 et → p. 25) aux combinés inscrits comme connexions de réception et d'émission, le cas échéant.

- ◆ Les **connexions de réception** sont les numéros d'appel (connexions) sur lesquels vous pouvez être appelé. Les communications entrantes ne sont transmises qu'aux combinés auxquels la connexion correspondante a été attribuée comme connexion de réception.
- ◆ Les **connexions d'émission** correspondent aux connexions via lesquelles vous menez des communications externes. La facturation s'effectue via les connexions d'émission chez l'opérateur. Vous pouvez attribuer une connexion d'émission fixe à chaque combiné.
- ◆ Chaque connexion (numéro d'appel) de votre téléphone peut être une connexion d'émission et une connexion de réception. Vous pouvez attribuer chaque connexion à plusieurs correspondants internes comme connexion d'émission et/ou de réception.

Attribution standard

Lors de l'inscription/de la mise en service, toutes les connexions configurées sont attribuées comme connexions de réception aux combinés et la connexion fixe comme connexion d'émission.

Démarrage de l'assistant de connexion

a.



- ▶ Appuyer sur la touche écran **Oui** pour modifier le réglage des connexions d'émission et de réception du **combiné** portant le nom interne **INT 1**.
- ▶ Appuyer sur la touche écran **Non** pour conserver le réglage du combiné.

b.



Les connexions de réception actuellement attribuées au combiné s'affichent. Appuyer sur la partie inférieure de la touche de navigation  pour naviguer dans la liste.

- ▶ Appuyer sur la touche écran **Modif.** pour modifier la sélection de la connexion de réception.
- ▶ Appuyer sur la touche écran **OK** pour ne pas modifier l'attribution de la connexion de réception.

Appuyer sur **OK** pour passer à l'étape → e.

Appuyer sur **Modifier** et ce qui suit s'affiche :

c.



Pour qu'aucun appel ne soit signalé sur la connexion VoIP IP1 du combiné :

- ▶ Appuyer sur la partie **droite** (ou gauche) de la touche de navigation  pour sélectionner **Non**.



d.



- ▶ Appuyer sur la partie **inférieure** de la touche de navigation  pour passer à la connexion suivante. Choisir **Oui** ou **Non** comme indiqué précédemment.
- ▶ Répéter cette procédure pour chaque connexion.
- ▶ Appuyer sur la touche écran **OK** pour terminer les réglages du combiné.

L'écran affiche une nouvelle fois la liste mise à jour des connexions de réception à des fins de contrôle.

Appuyer sur la touche écran **OK** pour confirmer l'attribution.

e.



La connexion d'émission actuellement réglée pour le combiné s'affiche : **Rés fixe**.

- ▶ Appuyer sur la touche écran **OK** pour conserver ce réglage. L'étape suivante est ignorée.
- ▶ Appuyer sur la touche écran **Modif.** pour modifier ce réglage.

f.





Si le combiné doit appeler via une autre connexion/un autre numéro d'appel :

- ▶ Appuyer sur la partie **droite** de la touche de navigation  jusqu'à ce que la connexion souhaitée soit affichée (par exemple IP1).



- ▶ Appuyer sur la touche écran **OK** pour enregistrer les réglages.

La connexion sélectionnée à cette étape est utilisée comme connexion d'émission standard sur ce combiné si vous appuyez brièvement sur la touche « Décrocher »  après la saisie du numéro.

Vous avez toujours la possibilité de choisir une autre connexion pour passer une communication. Lorsque vous maintenez **enfoncée** la touche « Décrocher » , une liste apparaît et affiche toutes les connexions disponibles (→ [p. 46](#)).

Vous pouvez également définir un **Ch app** pour le combiné plutôt qu'une connexion d'émission standard donnée. Vous devez ainsi choisir sur ce combiné la connexion à utiliser pour établir la communication à chaque appel (→ [p. 47](#)).

Si d'autres combinés sont déjà inscrits sur la base, vous serez alors invité à procéder à l'affectation des connexions de réception et d'émission pour les combinés. Ce qui suit s'affiche à l'écran :

Assign. connex. à INT1?

- ▶ Suivre les étapes **a.** à **f.** pour chaque combiné inscrit.

Une fois les réglages terminés, l'affichage suivant apparaît un bref instant :





Conclusion de l'installation

Si vous avez lancé l'assistant à partir de la touche « Messages » , le combiné bascule en mode veille (exemple d'affichage en mode veille) :



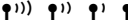



Affichages

◆ Liaison radio entre la base et le combiné :

- bonne à faible : 
- aucune réception : 

Si le **Mode Eco+** (p. 98) est activé, l'icône  apparaît.

◆ Niveau de charge des batteries :

-  plus de 66 % de charge
-  entre 34 % et 66 % de charge
-  entre 11 % et 33 % de charge
-  moins de 11 % de charge
-  clignotant : batterie presque vide (moins de 10 minutes d'autonomie en communication)
-  allumés : batteries en cours de charge

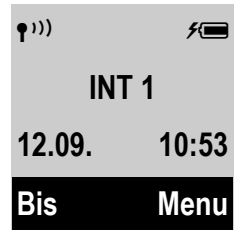

Premières étapes

◆ INT 1

Nom interne du combiné (p. 104)

Remarque

Pour protéger votre téléphone ou ses paramètres système des accès non autorisés, vous pouvez définir un code à 4 chiffres connu de vous seul : le code PIN système. Vous devez par exemple le saisir pour pouvoir inscrire/désinscrire des combinés ou bien modifier les paramètres VoIP ou LAN de votre téléphone.

A la livraison, le code PIN est pré-réglé sur 0000 (4 zéros).

Pour savoir comment modifier le code PIN, → p. 113.

Date et heure

Il existe deux possibilités pour régler la date et l'heure :

- ◆ Par défaut, votre téléphone est réglé de manière à reprendre la date et l'heure d'un serveur d'horloge sur Internet, à condition qu'il soit connecté à Internet. La synchronisation avec un serveur d'horloge peut être activée ou désactivée via le configurateur Web (→ p. 145).
- ◆ Il est également possible de régler manuellement la date et l'heure par le biais du menu d'un des combinés inscrits (→ p. 112).

Il est nécessaire de régler la date et l'heure afin, par exemple, d'afficher l'heure exacte d'un appel entrant dans le journal des appels et les autres listes ou de pouvoir utiliser la fonction « Réveil ».

Suite de la procédure

Une fois votre téléphone en service, vous voudrez certainement le personnaliser. Utilisez le tableau ci-dessous pour trouver rapidement les informations que vous cherchez.

Si vous n'êtes pas encore familier avec l'utilisation des appareils et de leurs menus, comme par exemple les autres téléphones Gigaset, reportez-vous à la section « »

→ **p. 38.**

Pour trouver des informations sur...	... allez ici.
Appels externes et prise d'appels	p. 46
Réglage de la sonnerie et du volume	p. 109
Réglage du Mode Eco	p. 98
Préparation du téléphone à la réception de SMS	p. 82
Inscription des combinés existants Gigaset sur la base et copie des entrées de leur répertoire sur le nouveau combiné	p. 101 p. 71
Utilisation des répertoires en ligne	p. 72
Enregistrement d'autres comptes VoIP	p. 114
Branchement d'un téléphone à un autocommutateur	p. 120
Réglage du téléphone sur le configurateur Web	p. 123

Utilisation du téléphone

Touche de navigation





Dans ce mode d'emploi, le côté de la touche de navigation sur lequel vous devez appuyer pour exécuter une commande est repéré en noir (en haut, en bas, à droite, à gauche).

Exemple :  signifie « appuyer à droite sur la touche de navigation ».





La touche de navigation remplit différentes fonctions :





En mode veille du combiné

-  Ouvrir le menu principal.
-  Appuyer **brèvement** : ouverture du répertoire du combiné.
Appui **long** : ouverture de la liste des répertoires en ligne sélectionnés.
-  Ouvrir la liste de combinés.
-  Ouvrir le menu de réglage du volume de conversation (→ **p. 108**) du combiné.





Dans le menu et dans les listes

-  /  Naviguer vers le haut ou le bas ligne par ligne.



Dans les champs de saisie

A l'aide de la touche de navigation, déplacer le curseur vers le haut , le bas , la droite  ou la gauche .

Pendant une communication

-  Désactiver le microphone.
-  Ouvrir le répertoire.
-  Activer le double appel interne.
-  Modifier le volume d'écoute (écouteur ou Mains-Libres).

Touches du clavier

 /  /  , etc.

Appuyer sur la touche représentée sur le combiné.



Saisir des chiffres ou des lettres.

Correction d'erreurs de saisie

Vous pouvez corriger les erreurs dans les champs de saisie en vous positionnant sur l'entrée incorrecte avec la touche de navigation. Vous pouvez alors :

- ◆ effacer un **caractère** à l'aide de la touche écran **Effac.** (pour supprimer le **mot** situé à gauche du curseur, **maintenir** la touche enfoncée),
- ◆ insérer un caractère à l'emplacement du curseur,
- ◆ remplacer le caractère sélectionné (clignotant), par exemple lors de la saisie de l'heure et de la date.

Navigation par menu

Les fonctions du téléphone sont proposées dans un menu composé de plusieurs niveaux (présentation du menu → **p. 43**).



Menu principal (premier niveau)

- ▶ Lorsque le combiné est en mode veille, appuyer sur la touche écran **Menu** ou sur le côté droit de la touche de navigation  pour ouvrir le menu principal.

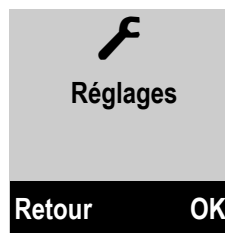
Les fonctions du menu principal sont affichées sous la forme d'une liste d'icônes et de noms (exemple à droite).



Sélection d'une fonction

- ▶ Appuyer sur la touche de navigation  pour passer d'une fonction à l'autre. La fonction pouvant être sélectionnée s'affiche à l'écran.
- ▶ Appuyer sur la touche écran **OK** ou sur le côté droit de la touche de navigation  pour sélectionner la fonction qui s'affiche. Le sous-menu correspondant s'ouvre et la première entrée s'affiche.

Appuyer **brièvement** sur la touche écran **Retour** ou sur la touche « Raccrocher »  pour revenir au mode veille.

Sous-menus

Les fonctions du sous-menu s'affichent à l'écran.

Sélection d'une fonction

- ▶ Appuyer sur la touche de navigation  pour passer d'une fonction à l'autre. La fonction pouvant être sélectionnée s'affiche à l'écran.
- ▶ Appuyer sur la touche écran **OK** pour sélectionner la fonction qui s'affiche. Le sous-menu correspondant s'ouvre et la première entrée s'affiche.

Appuyer **brièvement** sur la touche écran **Retour** ou sur la touche « Raccrocher »  pour revenir au niveau de menu précédent ou annuler l'opération.

Les réglages qui n'ont pas été confirmés en appuyant sur la touche écran **OK** sont effacés.

Retour au mode veille

Depuis n'importe quel niveau du menu :

- ▶ Maintenir la touche « Raccrocher »  **enfoncée** ou
- ▶ n'appuyer sur aucune touche : au bout de 2 minutes, l'écran revient **automatiquement** en mode veille.

Un exemple de l'écran en mode veille est illustré à la [p. 35](#).

Activation/désactivation du combiné



En mode veille, maintenir **enfoncée** la touche « Raccrocher » (tonalité de validation) pour désactiver le combiné.

Pour restaurer la configuration, maintenir à nouveau **enfoncée** la touche « Raccrocher ».

Activation/désactivation du verrouillage du clavier

Le verrouillage du clavier empêche l'utilisation involontaire du téléphone.



En mode veille, maintenir **enfoncée** la touche « Dièse » pour activer ou désactiver le verrouillage du clavier. La tonalité de validation se fait entendre.

Lorsque le clavier est verrouillé, un message apparaît lorsque vous appuyez sur les touches.

Il se désactive automatiquement lors de la réception d'un appel, après quoi il est réactivé.

Remarque

Lorsque le verrouillage du clavier est activé, les numéros d'appel d'urgence ne sont pas non plus accessibles.

Présentation des instructions dans le mode d'emploi

Les instructions sont présentées succinctement, par exemple :

Menu ▶ Réglages ▶ Mode Eco+ (☑ = activé)

▶ Cela signifie que vous devez procéder comme suit :

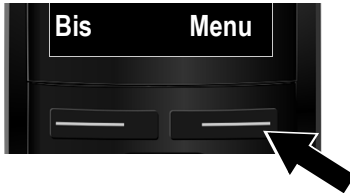

▶ Appuyer sur la touche écran sous **Menu** pour ouvrir le menu principal.

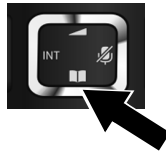

▶ Appuyer sur la partie inférieure de la touche de navigation ☐...



... jusqu'à ce que l'option **Réglages** s'affiche à l'écran.

▶ Appuyer sur la touche écran sous **OK** pour valider la sélection.



▶ Appuyer sur la partie inférieure de la touche de navigation ☐...



... jusqu'à ce que l'option **Mode Eco+** s'affiche à l'écran.

- ▶ Appuyer sur la touche écran sous **OK** pour activer ou désactiver la fonction (☑ = activé).

- ▶ Appuyer sur la touche écran sous **Retour** pour revenir au niveau précédent du menu
ou
maintenir **enfoncée** la touche « Raccrocher » ☎ pour revenir au mode veille.

Présentation du menu

Les entrées du menu sont parfois subdivisées. Les numéros de page renvoient à leur description dans le mode d'emploi.

Ouvrir le menu principal : lorsque le téléphone est en mode veille, appuyer sur la touche écran **Menu**.

✉ SMS

Ecrire SMS
Liste réception
Liste Emission
Réglages

Centres serveurs SMS
Notification

→ p. 82

→ p. 86

→ p. 83

→ p. 88

→ p. 87

📶 Services réseau

Appel suivant anonyme
Signal d'appel
Signal d'appel
Tous les appels anonyme
Autorappel désactivé

Ligne int.
Rés fixe
IP1
IP2
:
IP6

Les connexions VoIP configurées sur le téléphone sont affichées.

→ p. 60

→ p. 59

→ p. 57

→ p. 64

📖 Contacts en ligne

Gigaset.net
Répert.en ligne
Pag. Jaunes
Prv.NetDir

→ p. 78

→ p. 72

→ p. 72

→ p. 76

🕒 Réveil

Activation
Heure de réveil

→ p. 100

→ p. 100

Messagerie

Ecoute messg.	Rép. réseau R. fixe	→ p. 97
	Rép. réseau IP1	→ p. 95
	:	
	Rép. réseau IP6	
Répondeurs en ligne	Rép. réseau R. fixe	→ p. 95
	Rép. réseau IP1	
	:	
	Rép. réseau IP6	
Configuration Touche 1	Rép. réseau R. fixe	→ p. 96
	Rép. réseau IP1	
	:	
	Rép. réseau IP6	

Réglages

Date / Heure		→ p. 112
Réglage audio	Volume appel	→ p. 108
	Volume de la sonnerie	→ p. 109
	Tonalités d'avertis.	→ p. 111
	Alarme batterie	→ p. 111
	Sonneries (combiné)	→ p. 109
Réglage écran	Ecran de veille	→ p. 106
	Couleur	→ p. 107
	Contraste	→ p. 107
Langue		→ p. 106
Inscription	Inscrire le combiné	→ p. 101
	Retirer le combiné	→ p. 101
Téléphonie	Décroché auto.	→ p. 108
	Assistant VoIP	→ p. 114
	Type liste appels	→ p. 67
	Durées flashing	→ p. 120
	Préf. accès rés.	→ p. 120
	Mélodie attente	→ p. 113

Système	Réinitialisation du combiné	→ p. 111
	Réinitialisation de la base	→ p. 118
	Redémarrage de la base	→ p. 117
	Utilisation d'un répéteur	→ p. 117
	Réseau local	→ p. 113
	Mise à jour du logiciel	→ p. 116
	Code confident. PIN système	→ p. 113
Mode Eco		→ p. 98
Mode Eco+		→ p. 98
E-Mail	Boîte mail 1 ... Boîte mail 6	→ p. 91

Téléphoner

Remarque

Votre base vous permet de gérer jusqu'à trois communications externes en parallèle, deux sur le réseau VoIP et une sur le réseau fixe.

Appels externes

Les appels externes sont les appels passés sur le réseau public (réseau fixe) et Internet (VoIP).

Pour effectuer un appel externe, vous devez sélectionner l'une des connexions du téléphone comme connexion d'émission. Vous avez le choix entre les possibilités suivantes :

- ◆ Affecter une connexion donnée au combiné comme connexion d'émission.
- ◆ Par défaut, vous pouvez sélectionner une connexion d'émission pour chaque appel. Si vous maintenez enfoncée la touche « Décrocher » , vous ouvrez une liste répertoriant toutes les connexions d'émission disponibles sur le téléphone.

Connexion d'émission attribuée

Condition :

Une connexion (fixe ou VoIP) est attribuée comme connexion d'émission au combiné.



Saisir le numéro et appuyer **brèvement** sur la touche « Décrocher ». S'il n'existe aucune règle de numérotation pour le numéro (→ [p. 140](#)), ce dernier est composé via la connexion d'émission du combiné. Dans le cas contraire, le numéro est composé via la connexion définie dans la règle de numérotation. Si le numéro d'appel est bloqué par une règle de numérotation, celui-ci n'est pas composé. **Impossible !** s'affiche.

ou :



Maintenir la touche « Décrocher » **enfoncée** et sélectionner une connexion.

App.

Appuyer sur la touche écran.



Saisir le numéro. Le numéro est composé environ 3,5 secondes après la saisie du dernier chiffre.

L'écran affiche le numéro composé et la connexion d'émission utilisée (par exemple **via IP2**). Si vous l'avez entré, le nom de la connexion est affiché. Sinon, c'est le nom standard qui s'affiche.

Après avoir établi une connexion VoIP, le numéro de la ligne VoIP utilisée apparaît en haut à droite de l'écran (pour IP2 02).

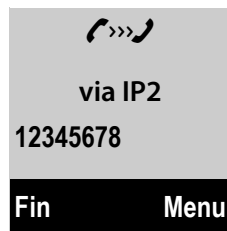

Remarques

- ◆ Si vous appelez sur le réseau fixe via la connexion VoIP, vous devez composer le préfixe local, le cas échéant, même pour les communications locales (selon l'opérateur). Pour les communications locales, vous pouvez éviter la saisie du préfixe local en paramétrant ce dernier dans la configuration et en activant l'option **Pré numérotation du préfixe local pour les appels locaux via VoIP** (voir Configurateur Web).
- ◆ Si vous avez activé l'option **Liaison de secours auto. via ligne fixe** avec le configurateur Web et que la tentative d'appel par la connexion VoIP échoue, l'appareil tente automatiquement d'établir la connexion sur le réseau fixe.
- ◆ Le téléphone compose automatiquement les numéros d'appel Gigaset.net se terminant par #9 via la connexion Gigaset.net. Ces appels sont gratuits (→ p. 53).

Sélection de la connexion pour chaque appel

Condition : l'option « **Ch app** » est attribuée au combiné et non la connexion d'émission.



Saisir le numéro et appuyer sur la touche « Décrocher ». La liste de toutes les connexions du téléphone s'affiche.



Sélectionner une connexion.



Appuyer sur la touche écran.

Si une règle de numérotation est définie pour le numéro d'appel composé (→ p. 140), la connexion d'émission définie dans la règle de numérotation est utilisée.

Remarques

- ◆ Appuyer sur la touche « Raccrocher »  pour interrompre la numérotation.
- ◆ Pendant la communication, la durée de l'appel est affichée.
- ◆ L'utilisation du répertoire (p. 69), de la liste des numéros bis et du journal des appels (p. 65) permet d'éviter de répéter la saisie de numéros.

Utilisation d'une liste de connexions sur la touche écran

Condition : vous avez enregistré la liste de toutes les connexions configurées sur une touche écran (→ [p. 107](#)).

 Appuyer sur la touche écran et sélectionner une connexion.



 Appuyer sur la touche « Décrocher » ou sur la touche écran.

 Entrer le numéro. Le numéro est composé environ 3,5 secondes après la saisie du dernier chiffre.

La règle de numérotation définie pour le numéro d'appel sélectionné est ignorée. Exception : si un blocage est défini dans l'une des règles de composition, celui-ci reste actif sur la connexion VoIP (mais pas sur le réseau fixe).

Appel d'une adresse IP (selon l'opérateur)

Si vous téléphonez par la connexion VoIP, vous pouvez entrer une adresse IP au lieu d'un numéro d'appel.

- ▶ Appuyer sur la touche « Etoile »  pour séparer les blocs de chiffres de l'adresse IP (par exemple 149*246*122*28).
- ▶ Appuyer sur la touche « Dièse » , le cas échéant, pour ajouter le numéro du port SIP de votre interlocuteur à l'adresse IP (par exemple 149*246*122*28#5060).

Si votre opérateur VoIP ne prend pas en charge la sélection d'adresses IP, chaque partie de l'adresse est interprétée comme un numéro de téléphone normal.

Sélection des numéros d'appel d'urgence

Si votre téléphone ne comporte aucune règle de numérotation prédéfinie pour les numéros d'appel d'urgence, vous devez les paramétrer vous-même. Affectez-leur une connexion qui, de source sûre, prend en charge les numéros d'appel d'urgence. Les numéros d'appel d'urgence sont toujours pris en charge par le réseau fixe.

Important : si aucune règle de numérotation n'est définie pour les numéros d'appel d'urgence et si vous avez paramétré un préfixe national automatique, ce dernier sera également composé pour les numéros d'appel d'urgence dans la mesure où ils sont sélectionnés via une connexion VoIP.

Affichage du numéro de l'appelé (COLP)

Conditions :

- ◆ Votre opérateur prend en charge la fonctionnalité COLP (Connected Line Identification Presentation). Il se peut que vous deviez faire activer la fonction COLP auprès de votre opérateur (renseignez-vous auprès de votre opérateur).
- ◆ L'appelé n'a pas activé COLR (Connected Line Identification Restriction).

Lors d'un appel sortant, le numéro de la ligne qui a pris l'appel s'affiche sur l'écran du combiné.

Le numéro affiché peut être différent du numéro que vous avez composé.

Exemples :

- ◆ L'appelé a activé le renvoi d'appel.
- ◆ L'appel a été repris sur une autre ligne de l'autocommutateur privé.

S'il existe une entrée avec ce numéro d'appel dans le répertoire, le nom correspondant s'affiche à l'écran.

Remarques

- ◆ En va-et-vient, en conférence et en double appel, le numéro de la connexion établie (ou le nom correspondant) s'affiche, et non le numéro composé.
- ◆ Lors de l'enregistrement dans le répertoire et dans la liste des numéros bis, le numéro composé (et non le numéro affiché) est repris.

Fin de la communication



Appuyer sur la touche « Raccrocher ».

Prise d'appel

Un appel entrant est signalé de trois manières : la sonnerie, une indication à l'écran et le clignotement de la touche « décrocher/Mains-Libres » .

Remarque

Seuls sont signalés les appels adressés aux connexions de réception affectées au combiné.



Si des connexions VoIP sont configurées sur votre base, les règles suivantes s'appliquent en particulier :

- ◆ Si vous n'avez configuré aucune attribution explicite des connexions de réception sur votre téléphone, tous les appels entrants sont signalés sur tous les combinés inscrits. Par défaut, toutes les connexions disponibles sont attribuées à tous les combinés en tant que connexions de réception.
- ◆ Si vous avez défini explicitement l'affectation des combinés et des connexions de réception et qu'aucune connexion n'a été attribuée à un combiné en tant que connexion de réception, les appels vers cette connexion ne sont signalés sur aucun combiné.
- ◆ Si un appel ne peut être attribué à aucune connexion du téléphone, il est signalé sur tous les combinés (par exemple dans le cas d'une connexion établie via une adresse IP).

Vous pouvez prendre l'appel de différentes façons :

- ▶ Appuyer sur la touche « décrocher » .
- ▶ Si le combiné est placé sur le chargeur et si la fonction **Décroché auto.** est activée (→ p. 108), il suffit de retirer le combiné du chargeur pour prendre un appel.
- ▶ En cas d'appel sur la connexion fixe: appuyer sur la touche écran **Accept.**

Si la sonnerie est dérangeante, appuyer sur la touche écran **Silence**. Vous pouvez prendre l'appel tant qu'il est affiché à l'écran.

Appuyer sur la touche « raccrocher »  ou sur la touche écran **Refus.** pour refuser un appel sur une connexion VoIP. En cas d'appel sur la connexion fixe, si vous appuyez sur la touche « raccrocher » , seule la sonnerie est désactivée, comme en mode **Silence**.

Présentation du numéro

Lors d'un appel, le numéro ou le nom de l'appelant s'affiche à l'écran aux conditions suivantes :

- ◆ L'opérateur prend en charge les services CLIP, CLI et CNIP.
 - CLI (Calling Line Identification) : le numéro de l'appelant est transmis.
 - CLIP (Calling Line Identification Presentation) : le numéro de l'appelant est affiché.
 - CNIP (Calling Name Identification Presentation) : le nom de l'appelant est affiché.
- ◆ Le service de présentation du numéro (CLIP) ou du nom (CNIP) de l'appelant a été souscrit auprès de l'opérateur.
- ◆ L'appelant a demandé à son opérateur d'activer la transmission de son numéro (CLI).

Affichage de l'appel

Si le numéro de l'appelant est enregistré dans votre répertoire, il est remplacé par l'entrée correspondante du répertoire.

L'affichage à l'écran vous permet de voir la connexion de réception vers laquelle l'appel est dirigé.

Exemple d'affichage :

Appel vers la connexion fixe

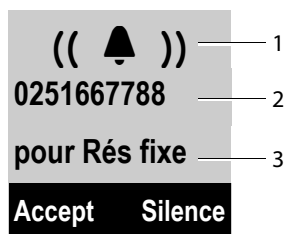

Appel vers une connexion VoIP

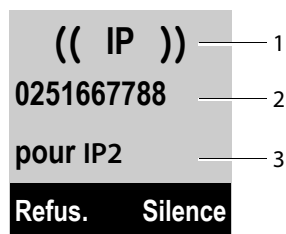

- 1 Icône de sonnerie (la couleur de fond change pour les groupes VIP attribués, → [p. 70](#))
- 2 Numéro ou nom de l'appelant
- 3 Connexion de réception : indique le numéro d'appel que l'appelant a composé.
Le nom que vous avez saisi lors de la configuration s'affiche ; sinon, le nom standard apparaît (**Rés fixe** ou **IP1** à **IP6**).
Pour les appels sur le Gigaset.net, « **pour Gigaset** » s'affiche.

L'affichage du numéro est remplacé par :

- ◆ **Appel externe**, si aucun numéro n'est transmis.
- ◆ **Appel masqué**, si l'appelant a désactivé la présentation du numéro ([p. 57](#)).
- ◆ **Non disponible**, si l'appelant n'a pas demandé l'activation de cette fonction.

Récupération d'un nom dans le répertoire en ligne

L'affichage de l'appel peut indiquer le nom de l'appelant enregistré dans un répertoire en ligne au lieu du numéro d'appel.

Conditions :

- ◆ Vous avez choisi un répertoire en ligne pour la fonction « Affichage du nom de l'appelant » sur le configurateur Web.
- ◆ L'appelant a demandé la transmission du numéro d'appel et ne l'a pas désactivée.
- ◆ Votre téléphone est connecté à Internet.
- ◆ Le numéro d'appel de l'appelant n'est pas enregistré dans le répertoire local du combiné.

Affichage du nom de l'appelant

Lorsque vous avez souscrit au service « Présentation du nom de l'appelant », l'écran affiche en plus du numéro, le nom (lieu) de l'appelant tel qu'enregistré par l'opérateur réseau. Si le numéro de l'appelant est enregistré dans votre répertoire, l'affichage du numéro et du nom de l'appelant est remplacé par l'entrée correspondante du répertoire.

(Exemple d'affichage)

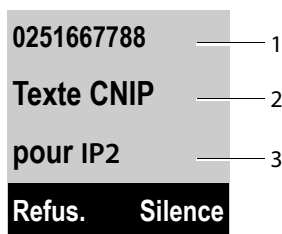

1 Numéro de l'appelant

2 Nom et lieu

3 Connexion de réception : indique le numéro d'appel que l'appelant a composé.

Le nom que vous avez saisi lors de la configuration s'affiche ; sinon, le nom standard apparaît (**Rés fixe** ou **IP1 à IP6**).

L'écran indique :

- ◆ **Appel externe**, si aucun numéro n'est transmis.
- ◆ **Appel masqué**, si l'appelant a désactivé la présentation du numéro (**p. 57**).
- ◆ **Non disponible**, si l'appelant n'a pas demandé l'activation de cette fonction.

Remarques concernant la présentation du numéro de l'appelant (CLIP)

Lorsque vous achetez votre téléphone, il est configuré pour que le numéro de l'appelant s'affiche à l'écran. Aucune configuration supplémentaire du Gigaset n'est nécessaire de votre part.

Néanmoins, si le numéro ne s'affiche pas, cela peut être dû aux raisons suivantes :

- ◆ Vous n'avez pas souscrit au service CLIP auprès de votre opérateur ; ou
- ◆ Votre téléphone est raccordé à un autocommutateur/un routeur à autocommutateur intégré (passerelle) qui ne transmet pas toutes les informations.

Votre téléphone est-il raccordé à un autocommutateur/une passerelle ?

Pour le savoir, vérifiez si un appareil se trouve entre le téléphone et le raccord intérieur du téléphone, par exemple un autocommutateur ou une passerelle. Vous pouvez également procéder à une réinitialisation :

- ▶ Débrancher brièvement l'autocommutateur, puis le rebrancher. Attendre ensuite que l'appareil redémarre.

Si le numéro de l'appelant ne s'affiche toujours pas :

- ▶ Vérifier les paramètres de présentation du numéro de l'appelant (CLIP) du téléphone et activer cette fonction le cas échéant. Rechercher le terme CLIP (ou un autre terme tel que Présentation du numéro, Transmission du numéro, Affichage de l'appelant, etc.) dans le mode d'emploi de l'appareil. Le cas échéant, consulter le fabricant de l'appareil.

Si vous n'arrivez toujours pas à résoudre le problème de cette façon, cela signifie peut-être que l'opérateur de ce numéro d'appel ne prend pas en charge la fonction CLIP.

L'appelant a-t-il activé la fonction de présentation du numéro auprès de son opérateur ?

- ▶ Vérifier si l'opérateur prend en charge la présentation du numéro de l'appelant (CLIP) et si cette fonction est activée. Le cas échéant, consulter l'opérateur.

Pour obtenir des informations complémentaires à ce sujet, consultez la page d'accueil Gigaset :

www.gigaset.com/service

Téléphonie VoIP via Gigaset.net

Avec **Gigaset.net**, vous pouvez téléphoner **directement** et gratuitement via Internet à d'autres utilisateurs Gigaset.net (par exemple d'autres personnes, des amis ou des membres de la famille qui possèdent un téléphone IP Gigaset) sans avoir à configurer de compte auprès d'un opérateur VoIP ni à procéder à des réglages supplémentaires. Il vous suffit de brancher votre téléphone à une prise de courant et à une prise Internet et de vous enregistrer, avec un nom que vous aurez choisi le cas échéant dans le répertoire en ligne Gigaset.net (→ **p. 80**).

Gigaset.net est un service Internet de Gigaset Communications GmbH, auquel peuvent s'inscrire tous les utilisateurs d'appareil VoIP Gigaset.

Vous pouvez téléphoner **gratuitement** à d'autres correspondants Gigaset.net : aucun coût supplémentaire de communication ne vous est facturé en plus de votre connexion Internet. Les connexions vers/depuis d'autres réseaux ne sont pas possibles.

Le téléphone compose automatiquement les numéros d'appel se terminant par #9 via la connexion Gigaset.net.

Remarque

Gigaset.net prend en charge la téléphonie haut débit : les appels que vous passez sur Gigaset.net à partir de votre téléphone vers un autre terminal compatible haut débit offrent une excellente qualité de son (par exemple High-Definition sound performance, → [p. 55](#)).

Un numéro Gigaset.net est attribué par défaut à chaque appareil VoIP Gigaset (→ [p. 159](#)).

Tous les correspondants inscrits sont contenus dans le répertoire Gigaset.net auquel vous avez accès.

Gigaset.net vous propose un service Echo permettant de vérifier votre ligne VoIP.

Le service Echo est disponible en six langues :

- ◆ 12341#9 (anglais)
- ◆ 12342#9 (néerlandais)
- ◆ 12343#9 (italien)
- ◆ 12344#9 (français)
- ◆ 12345#9 (allemand)
- ◆ 12346#9 (espagnol)

Après une annonce, le service Echo renvoie directement les données vocales que vous avez reçues sous forme d'écho.

Non-responsabilité

Gigaset.net est un service gratuit de Gigaset Communications GmbH fourni sans garantie ni responsabilité quant à la disponibilité du réseau et du service.

Remarque

Si vous n'utilisez pas votre connexion Gigaset.net pendant six mois, celle-ci est automatiquement désactivée. Vous êtes alors injoignable pour les appels via Gigaset.net.

La connexion est rétablie :

- ◆ si vous lancez une recherche dans le répertoire Gigaset.net (→ [p. 80](#)) ou
- ◆ si vous téléphonez via Gigaset.net (composer un numéro finissant par #9) ;
ou
- ◆ si vous activez la connexion à partir du configurateur Web.

Gigaset HDSP – la téléphonie offrant une qualité de son exceptionnelle



Votre téléphone Gigaset prend en charge le codec haut débit G.722. Vous pouvez donc passer des appels VoIP avec une qualité de son hors pair (High Definition Sound Performance). Inscrivez des combinés compatibles haut débit sur votre base afin de pouvoir bénéficier des communications entre combinés en haut débit également.

Les conditions pour obtenir des connexions haut débit sur votre téléphone sont les suivantes :

◆ **Pour les communications internes :**

Les combinés participants doivent être compatibles haut débit, c'est-à-dire prendre en charge le codec G.722.

◆ **Pour les communications externes sur VoIP :**

- Vous passez votre appel à partir d'un combiné compatible haut débit.
- Vous avez sélectionné le codec G.722 pour vos appels sortants.
- Votre opérateur VoIP prend en charge les connexions haut débit.
- Le téléphone de votre interlocuteur est compatible avec le codec G.722 et autorise l'établissement d'une connexion haut débit.

Remarque

Le service VoIP **Gigaset.net** (→ **p. 53**) prend en charge les connexions haut débit.

Activation/désactivation du mode « Mains-Libres »

En mode « Mains-Libres », vous ne maintenez pas le combiné sur l'oreille, mais vous le laissez par exemple devant vous sur la table. Vous permettez ainsi notamment à d'autres personnes de participer à la conversation.

Remarque

Si vous souhaitez faire écouter la conversation à quelqu'un, vous devez en informer votre correspondant.

Pendant une communication, vous activez ou désactivez le mode « Mains-Libres » :



Appuyer sur la touche « Mains-Libres ».

Une seule pression de cette touche vous permet de passer du mode « Ecouteur » au mode « Mains-Libres ». La touche s'allume lorsque la fonction « Mains-Libres » est activée.

Pour placer le combiné sur le chargeur sans interrompre la communication en mode « Mains-Libres » :

- ▶ Maintenir la touche « Mains-Libres »  enfoncée pendant 2 secondes lors du placement sur la base.

Pour savoir comment régler le volume d'écoute, → **p. 108**.

Fonction « Secret » sur le combiné

Vous pouvez désactiver le microphone du combiné pendant une communication externe, une conférence ou un va-et-vient. Votre interlocuteur ne vous entend plus, mais vous pouvez toujours l'écouter.

Condition : vous êtes en communication avec un correspondant externe.





Appuyer sur le côté **droit** de la touche de navigation pour couper le micro du combiné. **Microphone désactivé** s'affiche à l'écran. Appuyer à nouveau sur la touche  pour désactiver le mode « Secret ».

Si un appel en attente arrive pendant que le mode « Secret » est activé, un signal acoustique se fait entendre comme d'habitude. Il ne s'affiche toutefois à l'écran que si le microphone est réactivé.

Remarque

Lorsque le mode « Secret » est activé, les touches du combiné sont désactivées, à l'exception des touches suivantes :

- ◆ le haut de la touche de navigation, permettant de définir le volume d'écoute (écouteur ou Mains-libres)
- ◆ le côté droit de la touche de navigation (désactivation du mode « Secret »)
- ◆ la touche « Raccrocher »  pour mettre fin à la communication
- ◆ la touche « Décrocher »  pour activer/désactiver la fonction « Mains-Libres »

Passage d'appel avec services de réseau

Les services réseau sont des fonctionnalités proposées par votre opérateur.

A noter :

- ◆ Vous ne pouvez pas ouvrir le menu **Services réseau** sur deux combinés simultanément. Dans ce cas, une tonalité de confirmation négative retentit.
- ◆ Certains services réseau ne peuvent être utilisés que si vous les avez commandés auprès de votre opérateur de ligne fixe (ce qui peut éventuellement entraîner des frais supplémentaires).
- ▶ **En cas de problèmes, contacter l'opérateur.**

Paramètres généraux pour tous les appels

Appel masqué – Désactivation de la présentation du numéro

Vous pouvez désactiver l'affichage de votre numéro (CLIR = Calling Line Identification Restriction). Votre numéro ne s'affiche alors pas sur le téléphone de l'appelé. Votre appel est anonyme.

Conditions :

- ◆ Pour pouvoir utiliser la fonction d'appel masqué sur votre connexion fixe, vous devez avoir souscrit le service correspondant auprès de votre opérateur.
- ◆ Les appels anonymes ne sont possibles que sur les connexions VoIP dont l'opérateur prend en charge la fonction « Appel masqué ». Le cas échéant, vous devez demander à votre opérateur VoIP d'activer cette fonction.

Activation/désactivation de la fonction « Appel masqué » pour tous les appels

Lorsque cette fonction est activée, la présentation du numéro est désactivée pour tous les appels sur la ligne fixe et via vos connexions VoIP. La fonction « Appel masqué » est activée pour tous les combinés inscrits.

Menu ▶  **Services réseau** ▶ **Tous les appels anonyme**
Sélectionner et appuyer sur **OK** (☑ = activé).

Pour désactiver provisoirement la présentation du numéro pour le prochain appel,
→ **p. 60.**

Renvoi d'appel général

On distingue :

- ◆ le renvoi d'appel interne et
- ◆ le renvoi d'appel vers un numéro d'appel externe.

Renvoi d'appel sur une ligne externe

Cette fonction permet de renvoyer les appels sur une autre ligne externe. Vous pouvez paramétrer un renvoi d'appel général spécifique à une ligne, c'est-à-dire à chaque connexion (numéro fixe et connexion VoIP) attribuée au combiné comme connexion de réception.

Condition : l'opérateur VoIP doit prendre en charge le renvoi d'appel.

Menu ▶  **Services réseau** ▶ **Signal d'appel**

Une liste des connexions de réception configurées et activées sur votre téléphone s'affiche, ainsi que la mention **Ligne int.**

- ▶ Sélectionner la connexion de réception pour laquelle activer ou désactiver un renvoi d'appel, puis appuyer sur **OK**.
- ▶ Modifier les entrées de plusieurs lignes :

Statut

Appuyer sur les touches de navigation gauche/droite pour activer ou désactiver le renvoi d'appel.

Numéro téléph.

Saisir le numéro à transférer. Pour chaque connexion, vous pouvez indiquer un numéro fixe, mobile ou VoIP différent.

Quand

Sélectionner **Ts appels / Si sans rép. / Si occupé**.

Ts appels : les appels sont immédiatement renvoyés, c.-à-d. qu'aucun appel vers cette connexion n'est plus signalé sur le téléphone.

Si sans rép. : les appels sont renvoyés si personne ne décroche au bout de plusieurs sonneries (VoIP uniquement).

Si occupé : les appels sont renvoyés si votre téléphone est occupé (VoIP uniquement).

Envoi Appuyer sur la touche écran.

Lors d'un renvoi de la connexion fixe :

Une connexion est établie avec le réseau téléphonique pour activer/désactiver le renvoi d'appel.

- ▶ Après confirmation du réseau téléphonique, appuyer sur la touche « Raccrocher » .

Attention

Des **coûts supplémentaires** peuvent vous être facturés en cas de **renvoi d'appel** de vos numéros. Renseignez-vous auprès de votre opérateur.

Renvoi d'appel interne

Vous pouvez transférer la notification de tous les appels **externes** reçus sur votre combiné vers un autre combiné.

Menu ▶  **Services réseau** ▶ **Signal d'appel**

Ligne int. Sélectionner et appuyer sur **OK**.

▶ Modifier les entrées de plusieurs lignes :

Statut

Appuyer sur les touches de navigation gauche/droite pour activer ou désactiver le renvoi d'appel.

Vers le combiné

Appuyer sur les touches de navigation gauche/droite pour choisir le combiné cible.

Le message **Sans cb** s'affiche lorsqu'aucun AWS (renvoi d'appel) n'a encore été défini ou lorsque le combiné défini précédemment n'est plus inscrit.

Retard sonnerie

Si l'appel ne doit pas être transféré directement, mais avec un décalage, vous pouvez sélectionner ici la durée du décalage (**Néant**, **10 s**, **20 s** ou **30 s**). Si **Néant** est sélectionné, l'appel n'est pas signalé sur le combiné mais transféré directement.

OK Appuyer sur la touche écran.

Le transfert général d'appel interne ne possède qu'un seul niveau, c.-à-d. que si les appels destinés au combiné sont transférés sur un autre combiné (par exemple MT1) sur lequel le renvoi d'appel est également actif (par exemple vers MT2), le deuxième renvoi d'appel n'est pas exécuté. Les appels sont signalés sur le combiné MT1.

Remarques

- ◆ Un appel destiné au combiné et transféré est enregistré dans les journaux des appels.
- ◆ Lorsqu'un appel vers une connexion de réception uniquement attribuée au combiné est transféré vers un combiné non joignable (lorsque le combiné est désactivé, par exemple), l'appel est refusé après quelques instants.

Activation/désactivation du signal d'appel lors de communications externes

Lorsque cette fonction est activée, un signal d'appel vous indique, lors d'une communication **externe**, qu'un autre correspondant externe tente de vous appeler. Si vous bénéficiez du service CLIP, le numéro de l'appelant ou, le cas échéant, l'entrée correspondante du répertoire s'affiche. L'appelant entend la tonalité libre.

Lorsque le signal d'appel est désactivé, l'appelant entend la tonalité « occupé » lorsque vous êtes déjà en communication et que vous êtes le seul correspondant affecté à cette connexion.

Activation/désactivation du signal d'appel

Conditions pour les communications sur VoIP : les connexions VoIP parallèles sont autorisées sur votre téléphone (réglage usine ; réglage modifiable dans le configurateur Web).

Menu ▶  **Services réseau** ▶ **Signal d'appel**

 Sélectionner **Marche / Arrêt** pour activer/désactiver le signal d'appel.

▶ Appuyer sur la touche écran **Envoi**.

Le signal d'appel est activé ou désactivé pour toutes les connexions du téléphone et tous les combinés inscrits.

Pour activer/désactiver la fonction pour la connexion fixe, le téléphone établit une connexion au central pour envoyer un code correspondant.

▶ Après confirmation du réseau téléphonique, appuyer sur la touche « Raccrocher » .

Réglages pour le prochain appel

Activation de la fonction « Appel masqué » pour le prochain appel

Vous pouvez annuler le transfert de votre numéro d'appel pour le prochain appel (CLIR = Calling Line Identification Restriction). Le réglage est valide pour toutes les connexions du téléphone.

En mode veille :

Menu ▶  **Services réseau** ▶ **Appel suivant anonyme**

Sélectionner et appuyer sur **OK**.



Entrer le numéro d'appel ou le sélectionner dans le répertoire.

App.

Appuyer sur la touche écran. Le numéro est composé.

Vous pouvez annuler la présentation du numéro de manière générale pour tous les appels, → [p. 57](#).

Actions pendant une communication externe

Attention

Dans le cas de la téléphonie VoIP, les services décrits ci-dessous ne sont disponibles que si des connexions IP parallèles sont autorisées.

Activation du rappel si occupé/en cas de non-réponse (réseau fixe)

Remarques

- ◆ Vous pouvez utiliser la fonction uniquement pour les appels sur le réseau fixe.
- ◆ Une touche écran/fonction du menu permettant d'activer un rappel automatique n'est disponible que si le central prend en charge cette fonctionnalité.

Si votre correspondant ne répond pas ou que sa ligne est occupée, vous pouvez activer le rappel automatique.

Rappel sur occupation : le rappel est effectué dès que l'abonné appelé coupe la communication.

Rappel automatique en cas de non-réponse : le rappel est effectué dès que l'abonné appelé téléphone.

Activer le rappel :

Condition : vous avez composé un numéro et votre connexion fixe est définie comme connexion d'émission.

Menu ▶ **AutoRappel**

Sélectionner l'entrée et appuyer sur la touche **OK**.



Appuyer sur la touche « Raccrocher ».

Activation d'un rappel automatique pendant un double appel externe :

Vous essayez d'activer un double appel externe pendant une communication externe. L'abonné que vous appelez est occupé ou ne répond pas.

Menu ▶ **AutoRappel**

Sélectionner l'entrée et appuyer sur la touche **OK**.



Appuyer sur la touche écran pour revenir au correspondant en attente.

Remarques

- ◆ Un seul rappel peut être actif. Si vous en activez un second, le premier est supprimé automatiquement.
- ◆ Le rappel automatique est effectué sur la connexion d'émission utilisée préalablement.
- ◆ Le rappel automatique ne peut être effectué que sur le combiné qui l'a activé.

Acceptation d'un signal d'appel

Lors d'une communication avec un correspondant externe, vous entendez le signal d'appel.

Avec présentation du numéro :

Accept appuyer sur la touche écran.

Sans présentation du numéro (réseau fixe) :

Menu ▶ **Accepter le signal d'appel**

VoIP : Après avoir accepté la communication en attente, il vous est possible de basculer d'un appel à l'autre (« **Va-et-vient** » → **p. 63**) ou de parler simultanément avec les deux correspondants (« **Conférence** » → **p. 63**).

Remarques

- ◆ Sans la fonction CLIP, un appel en attente n'est signalé que par une tonalité.
- ◆ L'appel interne en attente s'affiche sur l'écran. Vous pouvez reprendre l'appel en interne ou le refuser.
- ◆ Pour savoir comment accepter un appel externe en attente pendant une communication interne, → **p. 103**.

Refus du signal d'appel

Vous entendez le signal d'appel, mais ne souhaitez pas parler avec ce correspondant.

Sur la ligne fixe analogique :



Menu ▶ Rejeter signal appel

Sur la ligne IP :

Refus. appuyer sur la touche écran.

L'appelant rejeté entend la tonalité « occupé ».

Remarque

Vous pouvez aussi appuyer sur la touche « Raccrocher »  pour mettre fin à la communication en cours, puis appuyer sur la touche « Décrocher »  pour prendre le deuxième appel.

Double appel externe

Vous pouvez appeler un second correspondant externe. Le premier appel est mis en attente.

Pendant une communication externe :

Dbl app appuyer sur la touche écran.

L'appel en cours est mis en attente. Le correspondant entend une annonce ou une mélodie d'attente.



Entrer le numéro du second correspondant.

Le numéro est composé. Vous êtes connecté avec le second correspondant.

S'il ne répond pas ou si vous voulez mettre fin à la communication avec le deuxième correspondant, appuyer sur la touche écran **Fin** pour basculer vers le premier correspondant.

Le double appel est établi avec la même connexion d'émission que la première communication.

Remarque

Vous pouvez récupérer le numéro du second correspondant dans le répertoire, la liste des numéros bis ou dans un journal des appels.

Fin du double appel

Menu ▶ Finaliser comm. active

Vous êtes de nouveau mis en communication avec le premier correspondant.

Vous pouvez également terminer un double appel en appuyant sur la touche « Raccrocher » . La communication est brièvement interrompue et vous êtes rappelé. Une fois le combiné décroché, vous êtes de nouveau en ligne avec l'interlocuteur en attente.

Va-et-vient

Vous pouvez parler en alternance avec deux correspondants (va-et-vient).

Condition : vous êtes en communication externe et vous avez appelé un second correspondant (double appel) ou vous avez accepté un signal d'appel.

▶ Basculer entre les correspondants avec la touche .

Le correspondant avec lequel vous êtes en communication est indiqué à l'écran à l'aide de l'icône >.

Arrêt momentané d'une communication active

Menu ▶ Finaliser comm. active

Vous êtes de nouveau mis en communication avec le correspondant en attente.

Conférence

Vous pouvez téléphoner à deux personnes en même temps.

Condition : vous êtes en communication externe et vous avez appelé un second correspondant (double appel interne ou externe) ou vous avez accepté un appel en attente externe.

▶ Appuyer sur la touche écran **Confér.**

Les deux correspondants (désignés à l'aide de l'icône >), ainsi que vous-même pouvez converser tous ensemble.

Fin de la conférence (VoIP)

▶ Appuyer sur la touche écran **Individ.**

Vous repassez en mode « va-et-vient ». Vous êtes de nouveau en communication avec le correspondant avec lequel vous aviez commencé la conférence.

ou :



Appuyer sur la touche « Raccrocher » pour mettre fin à la conversation avec les deux correspondants.

Chaque correspondant peut se retirer de la conférence en appuyant sur la touche « Raccrocher » ou en raccrochant le combiné.

Transfert d'appel

Transfert d'appel à un abonné interne

Vous êtes en communication **externe** et désirez transférer l'appel sur un autre combiné.

- ▶ Etablir un double appel **interne** (→ **p. 62**).



Appuyer sur la touche « Raccrocher » (même avant la réponse) pour transférer l'appel.

Fonctions après un appel

Suppression du rappel de manière anticipée

Condition : le rappel automatique est activé pour votre connexion fixe (**p. 60**).

Menu ▶  **Services réseau** ▶ **Autorappel désactivé**

Une connexion vers le central est établie et un code envoyé.

- ▶ Après confirmation du réseau téléphonique, appuyer la touche « Raccrocher » .

Utilisation des listes



Types de listes disponibles :

- ◆ Liste des numéros bis
- ◆ Liste de réception des SMS
- ◆ Journaux des appels
- ◆ Messagerie externe



Liste des numéros bis

La liste des numéros bis comporte les dix derniers numéros composés sur le combiné (max. 32 chiffres). Si le numéro est enregistré dans votre répertoire, le nom associé est affiché.

Répétition manuelle de la numérotation

-  Appuyer **brèvement** sur la touche « Décrocher ». **ou**
- Bis** appuyer sur la touche écran.
-  Sélectionner une entrée.
-  Appuyer sur la touche « Décrocher ». Le numéro est composé.

Gestion de la liste des numéros bis

-  Appuyer **brèvement** sur la touche « Décrocher ». **ou**
- Bis** appuyer sur la touche écran.
-  Sélectionner une entrée.
- Menu** Ouvrir le menu.

Vous pouvez sélectionner les fonctions suivantes à l'aide de la touche  :

Afficher le numéro

(comme dans le répertoire → [p. 70](#))

Copie vers le répertoire (→ [Enregistrer un numéro dans le répertoire, p. 69](#))

Effacer entrée

Supprimer l'entrée sélectionnée.

Effacer la liste

Supprimer **toutes** les entrées de la liste des numéros bis.

Fonctions de la touche « Messages »



Ouverture des listes

La touche « Messages »  vous permet d'ouvrir les listes suivantes :

- ◆ La messagerie externe, si votre opérateur prend en charge cette fonction et si l'accès rapide est configuré pour la messagerie externe (→ p. 96).
- ◆ Liste de réception des SMS (→ p. 85)
- ◆ Listes des e-mails (→ p. 92)
- ◆ Journal des appels

Dès qu'une **nouvelle entrée** apparaît dans l'une des listes, une tonalité d'avertissement retentit.

En **mode veille**, un icône, différent selon le type de nouvelle entrée, s'affiche à l'écran :

icône	Nouveau message...
	... ou sur la messagerie externe
	... dans la liste des appels manqués
	... dans la liste des SMS ou une liste des e-mails

Le nombre de **nouvelles** entrées s'affiche sous l'icône correspondant.





Remarque

Si des appels sont enregistrés dans la messagerie externe, selon le réglage du type de liste, vous recevez un message (voir le mode d'emploi fourni par votre opérateur).

En appuyant sur la touche « Messages » , vous pouvez consulter toutes les listes de messages ainsi que le journal de la messagerie externe.

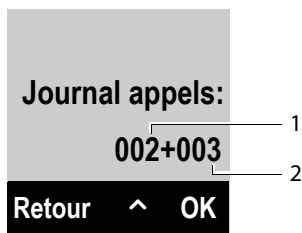
La liste est affichée avec le nombre de nouvelles entrées (1) et le nombre d'entrées anciennes lues (2). Dans le cas du journal des appels, le deuxième chiffre indique le nombre total d'anciens appels figurant dans toutes les listes (exemple) :



Sélectionner une liste avec la touche . Pour ouvrir, appuyer sur **OK**.

Activation/désactivation de la touche « Messages »

Le configurateur Web vous permet de préciser les types de nouveaux messages pour lesquels la touche « Messages »  doit clignoter.

Liste des SMS reçus

Tous les SMS reçus sont enregistrés dans la liste de réception des SMS → **p. 85**.

Journal des appels

Condition : présentation du numéro (CLIP, **p. 51**)

La base enregistre des entrées dans le journal des appels pour :

- ◆ les appels reçus
- ◆ les appels manqués
- ◆ les appels sortants

Les journaux des appels reçus et manqués contiennent les 30 dernières entrées de chaque catégorie. La liste des appels sortants contient les 60 dernières entrées.

Vous pouvez afficher sur votre combiné le journal des appels manqués ou tous les appels, classés dans quatre listes individuelles.

Définition du type de liste du journal des appels

Menu ▶  **Réglages** ▶ **Téléphonie** ▶ **Type liste appels**

Appels perdus / Tous les appels

Sélectionner et appuyer sur **OK** ( = activé).

 Maintenir la touche **enfoncée** (en veille).

Les entrées du journal des appels sont conservées lorsque vous modifiez le type de liste.

Ouverture du journal des appels

En mode veille, vous pouvez ouvrir le journal des appels à l'aide de la touche « Messages » .

Par type de liste **Appels perdus** :

 ▶ **Appels perdus**

Par type de liste **Tous les appels** :

 ▶ **Journal appels** ▶ **Tous les appels / Appels sortants / Appels accept. / Appels perdus**

Entrée de journal

Exemple d'entrée de journal :



- ◆ Etats possibles
 - **Nvl Appel** : nouvel appel perdu.
 - **Appel lu** : entrée déjà lue.
 - **Appel reçu** : appel accepté.
 - **En cours** : appels sortants
- ◆ Numéro actuel de l'entrée
- ◆ Numéro ou nom de l'appelant
- ◆ Date et heure de l'appel (en fonction du réglage, → [p. 36](#)).
- ▶ Si vous appuyez sur la touche écran **Affich.**, vous affichez des informations supplémentaires propres à l'entrée, comme la connexion de réception sur laquelle l'appel manqué a été passé.
- ▶ Appuyer sur la touche écran **Menu** pour sélectionner les fonctions suivantes :
 - Copie vers le répertoire** (→ [Enregistrer un numéro dans le répertoire, p. 69](#))
 - Identifier No via SMS**
Envoyer le numéro de l'entrée par SMS pour identifier le nom de l'appelant.
 - Effacer entrée**
Supprimer l'entrée sélectionnée.
 - Effacer la liste**
Supprimer toutes les entrées du journal.
- ▶ Appuyer sur la touche **↵** pour rappeler l'appelant sélectionné. Vous avez le choix entre les possibilités suivantes :
 - ▶ Appuyer **brèvement** sur la touche **↵** pour composer le numéro via la connexion d'émission du combiné.
- Ou :
 - ▶ Pour appeler l'appelant via sa connexion (cette option s'affiche en appuyant sur **Affich.**) :
Appuyer (appui **long**) sur la **↵**. Sélectionner la connexion dans la liste. Appuyer sur la touche écran **App.**

Lorsque vous quittez le journal des appels, toutes les entrées lues sont définies comme « anciennes entrées ».

Utilisation des répertoires

Types de listes disponibles :

- ◆ répertoire local de votre combiné
- ◆ répertoire et annuaire professionnel publics en ligne (→ p. 72)
- ◆ répertoire Gigaset.net (→ p. 78)
- ◆ répertoire en ligne personnel

Répertoire local

Vous pouvez enregistrer 150 entrées au total dans le répertoire.

Le répertoire que vous créez est propre à chaque combiné. Vous pouvez toutefois envoyer les listes/entrées à d'autres combinés (p. 71).

Remarques

- ◆ Le répertoire contient déjà des entrées propres au répertoire Gigaset.net et aux répertoires en ligne configurés.
- ◆ Pour accéder rapidement à un numéro du répertoire (numéro abrégé), vous pouvez attribuer une touche au numéro.
(→ **Utilisation de la touche « Appel abrégé »**, p. 71).

Dans le **répertoire**, vous pouvez enregistrer

- ◆ des numéros et les noms correspondants,
- ◆ des couleurs et des sonneries VIP.

Accéder au répertoire en veille ou pendant une communication externe à l'aide de la touche .

Longueur des entrées

Numéro : max. 32 chiffres chacun

Nom : max. 16 caractères chacun

Enregistrer un numéro dans le répertoire

 ► **Menu** ► **Nouvelle entrée**

 Entrer le numéro et appuyer sur **OK**.

 Entrer le nom et appuyer sur **OK**.

Classement des entrées du répertoire

En règle générale, les entrées du répertoire sont classées par ordre alphabétique des noms. Les espaces et les chiffres sont prioritaires.

L'ordre de tri est le suivant :



- 1 Espace
- 2 Chiffres (0-9)
- 3 Lettres (alphabétique)
- 4 Autres caractères

Pour qu'une entrée ne soit pas classée par ordre alphabétique, faire précéder le nom d'un espace ou d'un chiffre. Elle s'affiche alors au début du répertoire.

Sélection d'une entrée du répertoire

 Ouvrir le répertoire.

Vous avez le choix entre les possibilités suivantes :

- ◆ Faire défiler la liste à l'aide de la touche  jusqu'à ce que le nom recherché soit sélectionné.
- ◆ Saisir les premiers caractères du nom, faire défiler la liste jusqu'à l'entrée à l'aide de la touche , le cas échéant.

Numérotation à partir du répertoire principal



 ▶  (sélectionner une entrée)

 Appuyer sur la touche « Décrocher ».

Ou pendant une communication :

OK Appuyer sur la touche écran.

Gestion des entrées du répertoire

 ▶  (sélectionner une entrée)

Menu Appuyer sur la touche écran.

Vous pouvez sélectionner les fonctions suivantes à l'aide de la touche  :

Nouvelle entrée

Création d'une nouvelle entrée (→ **Enregistrer un numéro dans le répertoire**, p. 69).

Appel VIP Mélodie

Marquer une entrée du répertoire comme VIP (Very Important Person) en lui attribuant une sonnerie spéciale. L'entrée du répertoire sera marquée du symbole **vip**. Vous pourrez alors reconnaître les appels VIP à leur sonnerie.

Appel VIP Couleur

Marquer une entrée du répertoire comme VIP (Very Important Person) en lui attribuant une couleur de fond spéciale. L'entrée du répertoire s'affichera dans cette couleur de fond et sera marquée du symbole **vip**. Vous pouvez identifier les appels VIP grâce à la couleur de fond.

Modifier entrée

Modifier le numéro si besoin, puis appuyer sur **OK**.

Modifier le nom si besoin, puis appuyer sur **OK**.

Afficher le numéro

Modifier ou compléter un numéro enregistré, puis le composer avec  ou l'enregistrer comme nouvelle entrée.

Après l'affichage du numéro :

Menu ▶ **Copie vers le répertoire** ▶ **OK**

Remarque

Lors de la numérotation, vous pouvez associer plusieurs numéros du répertoire avec cette fonction (par exemple associer un numéro de présélection à un numéro d'appel).

Effacer entrée

Supprimer l'entrée sélectionnée.

Copier l'entrée

Envoyer une entrée à un combiné (→ **Transfert du répertoire à un autre combiné, p. 71**).

Effacer la liste

Supprimer **toutes** les entrées du répertoire.

Copier la liste



Envoyer l'ensemble du répertoire à un autre combiné (→ **Transfert du répertoire à un autre combiné, p. 71**).

Touche de raccourci

Créer une touche de raccourci pour la numérotation abrégée de l'entrée sélectionnée (→ **Utilisation de la touche « Appel abrégé », p. 71**).

Utilisation de la touche « Appel abrégé ».

Vous pouvez attribuer des entrées du répertoire aux touches **0..** et **2.ABC** à **9.WXYZ** :

 ▶  (Sélectionner une entrée) ▶ **Menu** ▶ **Touche de raccourci** ▶ 
(Appuyer sur la touche à laquelle l'entrée doit être affectée).

Pour composer le numéro, maintenir **enfoncée** la touche correspondante.

Transfert du répertoire à un autre combiné

Vous pouvez transférer des entrées du répertoire d'autres combinés sur votre nouveau combiné. Les entrées d'anciens combinés sont également transférables.

Conditions :

- ◆ Le combiné du destinataire et celui de l'émetteur sont inscrits sur la même base.
- ◆ L'autre combiné et la base peuvent recevoir et envoyer des entrées de répertoire.

 ▶  (Sélectionner une entrée) ▶ **Menu** (Ouvrir le menu)

Copier l'entrée / Copier la liste

Sélectionner l'entrée et appuyer sur la touche **OK**.

 Sélectionner le numéro interne du combiné destinataire et appuyer sur la touche **OK**.

Vous pouvez copier plusieurs entrées successivement en répondant **OK** à la question **Entrée copiée. Autre copie?**

Un message s'affiche à l'écran pour confirmer le transfert. La tonalité de validation se fait entendre.

A noter :

- ◆ Les entrées avec des numéros identiques ne sont pas remplacées sur le combiné destinataire.
- ◆ Le transfert s'interrompt si le téléphone sonne ou si la mémoire du combiné destinataire est pleine.
- ◆ Les mélodies et couleurs VIP associées aux entrées ne sont pas transférées.

Réception d'entrées du répertoire d'un combiné

Condition : le combiné est en veille.

- ▶ Lancer le transfert des entrées du combiné selon les indications du mode d'emploi du combiné.

Lorsque le transfert réussit, l'écran du combiné indique le nombre d'entrées reçues (au fur et à mesure).

Copie du numéro affiché dans le répertoire

Dans le répertoire, vous pouvez copier des numéros qui s'affichent dans une liste, par exemple dans le journal des appels ou la liste des numéros bis.

Si vous avez accès au service CNIP (présentation du numéro de l'appelant), les 16 premiers caractères du nom transmis sont copiés.

Un numéro s'affiche :

Menu ▶ Copie vers le répertoire

- ▶ Compléter l'entrée (→ **Enregistrer un numéro dans le répertoire, p. 69**).

Copie d'un numéro depuis le répertoire

Dans certains cas (par exemple pendant un appel externe ou la préparation de la numérotation), vous pouvez ouvrir le répertoire pour copier un numéro. Il n'est pas nécessaire que le combiné soit en mode veille.



Ouvrir le répertoire.



Sélectionner l'entrée et appuyer sur la touche **OK**.

Utilisation des répertoires en ligne

Selon votre opérateur, vous pouvez consulter des répertoires publics en ligne (répertoires en ligne comme les « pages blanches » et annuaires professionnels en ligne comme les « pages jaunes »).

Pour définir les répertoires publics en ligne que vous souhaitez consulter, utiliser le configurateur Web (→ **p. 144**).

Non-responsabilité

Ce service est spécifique à chaque pays. Gigaset Communications GmbH fournit donc ce service sans garantie ni responsabilité quant à sa disponibilité. Ce service peut être souscrit à tout moment.

Ouverture d'un répertoire/annuaire professionnel en ligne

Condition : le combiné est en veille.



Maintenir la touche **enfoncée**.

ou :

Menu ▶  **Contacts en ligne**

La liste des répertoires en ligne s'ouvre. Les noms spécifiques à l'opérateur sont affichés.



Sélectionner le répertoire ou l'annuaire professionnel en ligne dans la liste et appuyer sur **OK**.

La connexion au répertoire ou à l'annuaire professionnel en ligne s'établit.

Si un seul répertoire en ligne est disponible, la connexion avec celui-ci est établie immédiatement lorsque vous **maintenez enfoncée** la partie inférieure de la touche de navigation .

Remarque

Les appels vers un répertoire en ligne sont toujours gratuits.

Recherche d'une entrée

Condition : vous avez ouvert un répertoire/annuaire professionnel en ligne.

▶ Renseigner les différentes lignes :

Nom : (répertoire en ligne) ou

Catégorie/Nom : (annuaire professionnel)

Saisir tout ou une partie d'un nom ou d'un secteur d'activité (30 caractères max.).

Ville : Saisir le nom de la ville de résidence du correspondant recherché (30 caractères max.).

ou :

Numéro : Saisir le numéro (30 caractères maximum).

▶ Appuyer sur la touche écran **OK** pour lancer la recherche.

Vous devez renseigner soit les champs **Nom** ou **Catégorie/Nom** et **Ville** soit le champ **Numéro**. Vous ne pouvez effectuer de recherche sur un numéro que si cette fonctionnalité est prise en charge par le répertoire en ligne choisi.

Remarque

Les modes de saisie de texte sur le combiné sont en règle générale décrits dans le mode d'emploi du combiné.

Si plusieurs villes correspondent au nom saisi, elles sont répertoriées dans une liste :



Sélectionner une ville.

Si le nom de la ville dépasse une ligne, il est abrégé. Appuyez sur **Affich.** pour afficher le nom complet.

Si les résultats de recherche sur la ville ne sont pas concluants, appuyer sur **Modif.** pour modifier les critères de recherche. Les informations saisies dans les champs **Catégorie/Nom** et **Ville** sont enregistrées et peuvent être modifiées.

OK

Appuyer sur cette touche écran pour poursuivre la recherche.

Si aucun abonné ne correspond aux critères de recherche, un message correspondant s'affiche. Vous avez le choix entre les possibilités suivantes :

- ▶ Appuyer sur la touche écran **Nouv.** pour lancer une nouvelle recherche.

Ou

- ▶ Appuyer sur la touche écran **Modif.** pour modifier les critères de recherche. Le nom saisi et la ville sont repris et peuvent être modifiés.

Si la liste des résultats est trop importante, aucun résultat ne s'affiche. Un message correspondant s'affiche.

- ▶ Appuyer sur la touche écran **Détail** pour lancer une recherche détaillée (→ p. 75).

Ou

- ▶ Selon l'opérateur : si le nombre de résultats est visible à l'écran, vous pouvez en afficher la liste. Appuyer sur la touche écran **Affich.**

Résultat de la recherche (liste des résultats)

Les résultats de la recherche s'affichent sous forme de liste. Exemple :

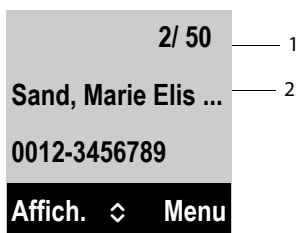

1. 1/50 : numéro en cours/nombre de résultats (si ce nombre est > 99, seul le numéro en cours est affiché).
2. Deux lignes contenant le nom, le secteur d'activités, le numéro de téléphone (abrévés si besoin). Si aucun numéro de téléphone fixe n'est disponible, le numéro de téléphone mobile (selon le cas) s'affiche.

Vous avez le choix entre les possibilités suivantes :

- ▶ Parcourir la liste des résultats à l'aide de [↔].
- ▶ Appuyer sur la touche écran **Affich.** Toutes les informations de l'entrée (nom, secteur d'activité, le cas échéant, adresse, numéro de téléphone) sont affichées en entier. Vous pouvez parcourir les informations de l'entrée à l'aide de [↔].

La touche **Menu** offre également les possibilités suivantes :

Préciser recherche

Affiner les critères de recherche et limiter le nombre de résultats (→ p. 75).

Nouvelle recherche

Lancer une nouvelle recherche.

Copie vers le répertoire

Copier le numéro dans le répertoire local. Si l'entrée est assortie de plusieurs numéros, ceux-ci sont affichés dans une liste. Une nouvelle entrée est créée pour le numéro sélectionné. Le nom de famille est copié dans le champ **Nom** du répertoire local.

N° vers rép. rés. privé

Récupérer l'entrée sélectionnée dans le répertoire privé en ligne. Le répertoire privé et le répertoire en ligne doivent être mis à disposition par le même fournisseur.

En fonction du fournisseur, il est possible d'ajouter un surnom à l'entrée dans le répertoire privé.

Appel d'un correspondant

Condition : une liste de résultats est affichée.

- ▶ Sélectionner l'entrée et appuyer sur la touche « Décrocher » .

Si l'entrée ne contient qu'un numéro, il est composé.

Si l'entrée contient plusieurs numéros, ils sont affichés dans une liste.

- ▶ Sélectionner un numéro à l'aide de la touche  et appuyer sur la touche écran **App.**

Lancement d'une recherche détaillée

Grâce à la recherche détaillée, vous pouvez limiter le nombre de résultats d'une recherche précédente en lui ajoutant des critères (prénom et/ou rue).

Condition : un résultat de recherche est affiché (liste de résultats contenant plusieurs entrées ou message indiquant un trop grand nombre de résultats).

Détail Appuyer sur la touche écran.

Ou

Menu ▶ **Préciser recherche**
Sélectionner et appuyer sur **OK**.

Les critères de la recherche précédente sont repris dans les champs correspondants.

Nom : (répertoire en ligne) ou

Catégorie/Nom : (annuaire professionnel)

Le cas échéant, modifier le nom/secteur d'activité ou saisir des parties de noms plus grandes.

Ville : Le nom de la ville de la recherche précédente s'affiche (non modifiable).

Rue : Le cas échéant, saisir un nom de rue (30 caractères maximum).

Prénom : (uniquement dans le répertoire en ligne)

Le cas échéant, saisir le prénom (30 caractères max.).

OK Lancer la recherche détaillée.

Utilisation du répertoire privé en ligne

Certains opérateurs permettent de créer et gérer un répertoire personnalisé accessible sur Internet.

Le répertoire en ligne présente l'avantage d'être accessible depuis n'importe quel téléphone ou PC, par exemple depuis votre téléphone VoIP au bureau ou depuis votre ordinateur à l'hôtel.

Vous pouvez utiliser le répertoire privé en ligne sur votre combiné.

Conditions :

- ◆ Créer un répertoire personnalisé en ligne à l'aide du navigateur Web du PC.
- ◆ Le cas échéant, créer et gérer des entrées dans le répertoire en ligne à l'aide du navigateur Web du PC.
- ◆ Activer le répertoire en ligne sur votre téléphone avec le configurateur Web. Il est notamment nécessaire d'enregistrer sur le téléphone le nom d'utilisateur et le mot de passe permettant d'accéder au répertoire privé en ligne.

Il est possible d'utiliser le répertoire sur tout combiné inscrit.

Ouverture du répertoire en ligne

Condition : le combiné est en veille.

 Maintenir la touche **enfoncée**.

ou :

Menu ▶  **Contacts en ligne**



La liste des répertoires (en ligne) s'ouvre. Pour le répertoire privé en ligne, le nom spécifique au fournisseur s'affiche.

 Sélectionner le répertoire privé en ligne dans la liste et appuyer sur **OK**.

Votre répertoire en ligne privé s'ouvre.

Remarque

Si le répertoire privé en ligne est le seul répertoire en ligne disponible :

- ▶  **Appuyer** brièvement. Le répertoire privé en ligne est ouvert.
- ▶  **Maintenir la touche** enfoncée. Le répertoire local du combiné est ouvert.

Les entrées du répertoire en ligne sont classées par ordre alphabétique, en fonction du premier champ non vide de l'entrée. Il s'agit en général du nom ou du surnom.

Sélection, consultation et gestion d'une entrée du répertoire en ligne

Condition :

Le répertoire en ligne est ouvert (voir ci-dessus).

▶ Naviguer à l'aide de  jusqu'à l'entrée recherchée.

ou :

Saisir les premières lettres du nom, puis naviguer jusqu'à l'entrée à l'aide de .

▶ Appuyer sur la touche écran **Affich.**

La vue détaillée de l'entrée complète s'affiche. La touche de navigation  permet de consulter l'entrée.

Si disponibles, les données suivantes sont affichées (leur ordre dépend de l'opérateur) :

surnom, nom, prénom, numéro de téléphone, numéro de portable, numéro de VoIP, rue, numéro de domicile, code postal, ville, nom de la société, secteur, anniversaire, e-mail, ID Jabber/Messenger.

Utilisation des autres fonctions

Menu Appuyer sur la touche écran.

Vous pouvez sélectionner les fonctions suivantes à l'aide de la touche  :

Modif. pseudo

Vous pouvez modifier ou supprimer le surnom d'une entrée. Enregistrer la modification à l'aide de **OK**.

Copie vers le répertoire

Copier le numéro dans le répertoire local.

Remarque

Vous pouvez copier des numéros depuis un répertoire public dans votre répertoire privé en ligne (→ [p. 75](#)).

Appel d'une entrée du répertoire en ligne

Condition : le répertoire en ligne est ouvert.

 Sélectionner une entrée (le cas échéant, ouvrir l'affichage détaillé).

 Appuyer sur la touche « Décrocher ».

Si l'entrée contient un seul numéro d'appel, ce dernier est composé.

Si l'entrée contient plusieurs numéros d'appel (par exemple un numéro de portable et un numéro de téléphone fixe), il est possible de sélectionner l'un d'entre eux.

 Sélectionner le numéro à composer.

OK Appuyer sur la touche écran.

Le numéro sélectionné est composé.

Transfert du répertoire local dans le répertoire privé en ligne

Vous pouvez enregistrer les entrées du répertoire local au format vCard dans un fichier vcf à l'aide du configurateur Web (→ [Configurateur Web p. 144](#)).

Certains fournisseurs prennent en charge sur leurs pages Internet des fonctions qui permettent de copier ces fichiers dans le répertoire en ligne.

Utilisation du répertoire Gigaset.net

Le combiné est en veille.

 Maintenir la touche **enfoncée**.

ou :

Menu ▶  **Contacts en ligne**

La liste des répertoires en ligne s'ouvre.

Gigaset.net

Sélectionner et appuyer sur **OK**.

Le répertoire Gigaset.net s'ouvre.

Remarques

- ◆ Les appels passés vers le répertoire Gigaset.net sont toujours **gratuits**.
- ◆ Il est également possible d'ouvrir le répertoire Gigaset.net en composant le **1188#9** (numéro du répertoire Gigaset.net), puis en appuyant sur la touche « Décrocher » .
- ◆ Création d'une entrée dans le répertoire Gigaset.net pour votre téléphone, → **p. 80**.

Si votre téléphone ne parvient pas à se connecter au répertoire Gigaset.net, un message correspondant s'affiche et le combiné se met en mode veille.

Recherche de correspondants dans le répertoire Gigaset.net

Une fois la connexion au répertoire Gigaset.net établie, vous êtes invité à saisir un nom à rechercher.

Indiquer nom:

Saisir tout ou partie d'un nom (25 caractères maximum).

Menu ▶ **Rech.**

Commencer la recherche.

Si l'entrée recherchée a été trouvée, une liste des résultats indique tous les noms qui commencent par les caractères saisis.

Exemple :

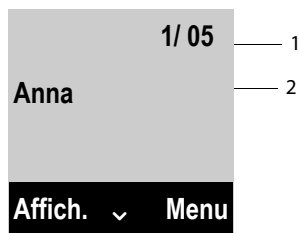

1. 1/5 : numéro en cours/nombre de résultats
2. Nom d'une entrée, en abrégé le cas échéant

Vous pouvez parcourir la liste des résultats à l'aide de .

Si **aucune entrée correspondante** n'a été trouvée, un message le signale. Vous avez le choix entre les possibilités suivantes :

- ▶ Appuyer sur la touche écran **Nouv.** pour lancer une nouvelle recherche.

Ou

- ▶ Appuyer sur la touche écran **Modif.** pour modifier le critère de recherche. Le nom que vous avez entré auparavant pour la recherche est repris comme critère de recherche. Il peut être complété ou modifié.

Si le **nombre d'entrées correspondantes dans le répertoire Gigaset.net est trop important**, le message **Trop d'entrées trouvées** s'affiche à la place de la liste des résultats.

- ▶ Appuyer sur la touche écran **Détail** pour lancer une recherche détaillée. Le nom entré précédemment s'affiche et peut être modifié/complété.

Appel d'un correspondant



Sélectionner un correspondant dans la liste des résultats puis appuyer sur la touche « Décrocher ».

Affichage du numéro du correspondant



Sélectionner le correspondant dans la liste.



Appuyer sur la touche écran.



Afficher le nom et le numéro du correspondant.

Remarques

- ◆ Les connexions au Gigaset.net sont toujours établies via Internet, indépendamment de la connexion d'émission paramétrée ou sélectionnée sur votre combiné.
- ◆ Vous pouvez ouvrir le répertoire Gigaset.net et établir une connexion même si vous n'êtes pas enregistré dans le répertoire Gigaset.net.

Utilisation des autres fonctions

Condition préalable : la liste des résultats s'affiche.

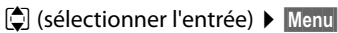

(sélectionner l'entrée) ▶ **Menu**

Vous pouvez sélectionner les fonctions suivantes à l'aide de la touche  :

Copie vers le répertoire

Copier le numéro dans le répertoire du combiné. Le numéro et le nom (abrévés au besoin) sont copiés dans le répertoire téléphonique local.

- ▶ Le cas échéant, modifier ou enregistrer l'entrée.

La liste des résultats s'affiche à nouveau.

Nouvelle recherche

Commencer une recherche avec un nouveau nom (→ **p. 78**).

Préciser recherche

Lancer la recherche détaillée. Le nom recherché précédemment s'affiche et peut être modifié/complété.

Données privées

→ « **Saisie, modification et suppression de votre entrée** », **p. 80**.

Remarque

Lorsque vous composez un numéro Gigaset.net à partir du répertoire local, la connexion est automatiquement établie via Gigaset.net (Internet).

Saisie, modification et suppression de votre entrée

Vous avez le choix entre les possibilités suivantes :

- ◆ Modifier le nom de votre entrée dans le répertoire Gigaset.net.
- ◆ Supprimer votre entrée du répertoire Gigaset.net.

Affichage d'une entrée

Vous êtes connecté avec le répertoire Gigaset.net et avez effectué une recherche. Une liste de résultats s'affiche :

- ▶ Sélectionner **Menu** ▶ **Données privées** et appuyer sur **OK**.

Votre numéro Gigaset.net et, le cas échéant, votre nom actuellement enregistré s'affichent.

Saisie/modification d'un nom

Editer

Appuyer sur la touche écran.



Modifier le nom ou saisir un nouveau nom (25 caractères max.) et appuyer sur **OK**.

La touche **Effac.** permet d'effacer le nom.

Déclaration de protection des données

Le pseudonyme que vous entrez ici est enregistré sur un serveur central Gigaset. Le pseudonyme est affiché dans le répertoire Gigaset.net et vous pouvez être appelé sous ce nom par d'autres utilisateurs du service Gigaset.net.

En entrant vos données, vous vous déclarez d'accord avec leur enregistrement. Si vous ne le souhaitez pas, vous pouvez annuler la procédure ici.

Annulation de l'opération :

- ▶ Ne **pas** entrer de nom (ou supprimer le nom actuellement saisi) et appuyer sur la touche écran **OK** pour revenir à la liste des résultats.

ou :

- ▶ Maintenir la touche « Raccrocher » **enfoncée** pour revenir à la liste des résultats.

Pour plus d'informations sur les données enregistrées dans le cadre du service Gigaset.net, veuillez consulter le lien :

www.gigaset.net/privacy-policy

S'il n'existe aucune entrée dans le répertoire Gigaset.net sous ce nom, ce dernier est enregistré. Un message correspondant s'affiche. Le combiné passe en mode veille.

S'il existe déjà une entrée avec ce nom ou si le nom saisi contient des caractères non autorisés, vous êtes invité à saisir un autre nom.

Si l'entrée a été correctement enregistrée dans le répertoire Gigaset.net, le message « **Enregistré** » s'affiche brièvement.

Remarques

- ◆ Si vous effacez le nom, votre entrée est supprimée du répertoire. Les autres correspondants Gigaset Net ne peuvent plus consulter vos coordonnées, mais vous êtes toujours joignable sur votre numéro Gigaset.net. Pour savoir comment afficher le numéro, → **p. 159**.
- ◆ Vous pouvez également entrer/modifier votre nom Gigaset.net dans le configurateur Web.

Appel d'un correspondant Gigaset.net

Vous pouvez appeler directement un correspondant Gigaset.net à partir du répertoire Gigaset.net (voir ci-dessus) ou en composant son numéro Gigaset.net :



Composer le numéro Gigaset.net (#9 compris) ou le sélectionner à partir du répertoire local.



Appuyer sur la touche « Décrocher ».

Tout numéro finissant par #9 est composé via Gigaset.net.

SMS (messages texte)

Votre téléphone vous permet d'envoyer et recevoir des messages SMS aussi bien par le réseau fixe que par Internet.

Vous devez indiquer explicitement la ligne utilisée pour l'envoi des messages SMS. Vous pouvez recevoir des messages SMS sur toutes les connexions de votre téléphone, sauf avec Gigaset.net.

Votre téléphone est configuré en usine pour vous permettre d'envoyer des SMS dès qu'il est raccordé au réseau fixe. Sans modification de votre part apportée aux paramètres, les SMS sont envoyés via le réseau fixe.

Conditions :

- ◆ La présentation du numéro associée à votre réseau fixe est active. La présentation du numéro ne peut pas être désactivée (→ [p. 57](#)).
- ◆ Votre opérateur propose le service SMS (vous obtiendrez des informations sur ce service auprès de votre opérateur).
- ◆ Vous êtes enregistré auprès de votre opérateur pour l'envoi et la réception des SMS.
- ◆ Pour pouvoir recevoir des SMS, il est nécessaire d'être abonné auprès de votre opérateur. Cela se déroule automatiquement lorsque vous envoyez vos premiers SMS.

Remarque

Si votre téléphone est raccordé à un autocommutateur privé, lire → [p. 89](#).

Rédaction/envoi d'un SMS

Rédaction d'un SMS

Menu ▶  SMS ▶ **Ecrire SMS**

 Rédiger un SMS.

Remarques



- ◆ Pour en savoir plus sur la saisie de texte et de caractères spéciaux, se reporter à la [p. 168](#).
- ◆ Un SMS peut avoir une longueur maximale de 160 caractères.

Envoyer un SMS

Menu Appuyer sur la touche écran.

Envoyer Sélectionner puis appuyer sur **OK**.

SMS Sélectionner puis appuyer sur **OK**.

 /  Sélectionner le numéro avec le préfixe (même pour les communications locales) dans le répertoire ou le saisir directement.

OK appuyer sur la touche écran. Le SMS est envoyé.

Remarques

- ◆ Si vous êtes interrompu par un appel externe pendant la rédaction du SMS, le texte est automatiquement enregistré dans la liste des brouillons.
- ◆ L'opération est annulée si la mémoire est pleine ou si la fonction SMS est affectée à la base d'un autre combiné. Un message correspondant s'affiche à l'écran. Effacer les SMS inutiles ou envoyer le SMS ultérieurement.

Liste des brouillons

Vous pouvez sauvegarder un SMS dans la liste des brouillons, le modifier et l'envoyer ultérieurement.

Enregistrement du SMS comme brouillon

- ▶ Rédiger un SMS (→ p. 82).

Menu Appuyer sur la touche écran.

Sauvegarder

Sélectionner et appuyer sur **OK**.

Après l'enregistrement, l'éditeur de SMS s'ouvre à nouveau avec votre SMS. Vous pouvez continuer d'écrire le texte ou bien l'enregistrer à nouveau. Le SMS précédemment enregistré est écrasé.

Ouverture de la liste des brouillons

Menu ▶  SMS ▶ Liste Emission

La première entrée de la liste est affichée, par exemple :



Lecture ou suppression d'un SMS

- ▶ Ouvrir la liste des brouillons, puis :

 Sélectionner le SMS.

Lire Appuyer sur la touche écran pour lire le SMS. Naviguer dans le SMS avec .

Ou supprimer le SMS en appuyant sur

Menu ▶ Effacer entrée ▶ **OK**.

Rédaction/modification d'un SMS

- ▶ Lire un SMS de la liste des brouillons.

Menu Ouvrir le menu.

SMS (messages texte)

Sélectionner l'une des options suivantes :

Ecrire SMS

Rédiger un nouveau SMS, puis l'envoyer ou l'enregistrer.

Utiliser le texte

Modifier le texte du SMS sauvegardé, puis l'envoyer (p. 82).

Police de caractères

Présenter le texte dans le jeu de caractères choisi. Ce réglage n'est applicable qu'au SMS actuel.

Suppression de la liste des brouillons

► Ouvrir la liste des brouillons, puis :

Menu Ouvrir le menu.

Effacer la liste

Sélectionner, appuyer sur **OK** et valider avec **OK**. La liste est effacée.

Envoi d'un SMS à une adresse e-mail

Si votre opérateur prend en charge l'envoi de **SMS sous forme d'e-mails**, vous pouvez également envoyer votre SMS à des adresses e-mail.

L'adresse e-mail doit figurer au début du texte. Vous devez envoyer le SMS au service e-mail de votre centre d'envoi SMS.

Menu ►  **SMS** ► **Ecrire SMS**



Entrer l'adresse e-mail. La faire suivre d'un espace ou de deux-points (selon l'opérateur).



Entrer le texte du SMS.

Menu Appuyer sur la touche écran.

Envoyer Sélectionner puis appuyer sur **OK**.

E-Mail Sélectionner puis appuyer sur **OK**. Si le numéro du service e-mail n'est pas enregistré (→ p. 87), le saisir.

OK appuyer sur la touche écran.

Envoi de SMS comme fax

Vous pouvez également envoyer un SMS à un télécopieur.

Condition : votre opérateur prend en charge cette fonctionnalité.

► Rédiger un SMS (→ p. 82).

Menu Appuyer sur la touche écran.

Envoyer Sélectionner puis appuyer sur **OK**.

Fax Sélectionner puis appuyer sur **OK**.



Sélectionner le numéro dans le répertoire ou le saisir directement. Entrer le numéro avec le préfixe (même pour les communications locales).

OK appuyer sur la touche écran.

Réception de SMS

Tous les SMS entrants sont enregistrés dans la liste de réception. Si la séquence est trop longue ou si elle est transférée de manière incomplète, elle est divisée en plusieurs SMS individuels. Les SMS qui ont été lus restent dans la liste, vous devez donc **en supprimer régulièrement de la liste**.

Si la mémoire des SMS est saturée, un message correspondant s'affiche.

Activation/désactivation de l'annulation de la première sonnerie

Chaque SMS reçu sur la connexion fixe est signalé par une sonnerie unique (identique à celle des appels externes). Si vous prenez cet « appel », le SMS est perdu. Pour désactiver la sonnerie, supprimer la première sonnerie pour tous les appels externes.

Menu Ouvrir le menu principal.

* 0 # -- 0 5 m # -- 1 9

Appuyer sur les touches.

0 OK Activer la première sonnerie.

ou :

1 OK Désactiver la première sonnerie.

Liste de réception

La liste de réception contient :

- ◆ Tous les SMS reçus quelle que soit la connexion de destination. Tous les SMS reçus s'affichent sur tous les combinés.
- ◆ Les SMS qui n'ont pas pu être envoyés à cause d'une erreur.

Les nouveaux SMS sont signalés sur tous les combinés Gigaset par l'icône  (à l'écran) et une tonalité d'avertissement.

Ouverture de la liste de réception à l'aide de la touche

 Appuyer sur la touche « Messages ».

La liste de réception s'affiche avec le nombre de nouvelles entrées (1) et le nombre d'anciennes entrées lues (2) (exemple) :

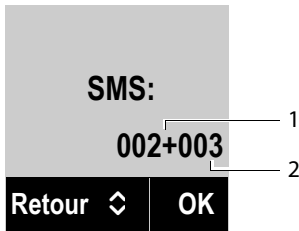

Ouvrir la liste avec **OK**. Une entrée de la liste s'affiche avec le numéro, le statut (ancien ou nouveau) et la date de réception (exemple) :



Ouverture de la liste de réception à partir du menu SMS

Menu ▶  SMS ▶ Liste réception

Lecture ou suppression d'un SMS

▶ Ouvrir la liste de réception, puis :

 Sélectionner le SMS.

Lire Appuyer sur la touche écran pour lire le SMS. Naviguer dans le SMS avec .

Une fois un nouveau SMS lu, il reçoit le statut « ancien SMS ».

Ou supprimer le SMS en appuyant sur

Menu ▶ Effacer entrée ▶ **OK**.

Modification du jeu de caractères

▶ Lecture des SMS

Menu appuyer sur la touche écran.

Police de caractères

Le texte est présenté dans le jeu de caractères choisi.

Suppression de la liste de réception

▶ Ouvrir la liste de réception.

Menu Ouvrir le menu.

Effacer la liste

Sélectionner, appuyer sur **OK** et valider avec **OK**. **Tous les nouveaux et les anciens SMS** de la liste sont effacés.

Réponse à ou transfert d'un SMS

▶ Lecture des SMS

Menu appuyer sur la touche écran.

Vous avez le choix entre les possibilités suivantes :

Répondre

Rédiger et envoyer un nouveau SMS au numéro de l'expéditeur (**p. 82**).

Utiliser le texte

Modifier le texte du SMS et le renvoyer à l'expéditeur (**p. 82**).

Envoyer

Transférer le SMS à un autre numéro (p. 82).

Copie du numéro dans le répertoire**Copie du numéro de l'expéditeur**

▶ Ouvrir la liste de réception et sélectionner le SMS (p. 85).

Menu ▶ Copie vers le répertoire

▶ Compléter l'entrée → p. 72.

Notification par SMS

Vous pouvez vous faire notifier les appels manqués par SMS.

Condition : dans le cas des appels manqués, le numéro de l'appelant (CLI) doit avoir été transmis.

La notification est envoyée à votre téléphone portable ou à un autre appareil prenant en charge les SMS.

Il suffit d'enregistrer le numéro de téléphone auquel la notification doit être envoyée.

Remarque

Votre opérateur facture en règle générale les coûts de notification par SMS.

Menu ▶  SMS ▶ Réglages ▶ Notification

▶ Modifier les entrées de plusieurs lignes :

N° dest. :

Saisir le numéro (avec son préfixe national) auquel envoyer le SMS.

Appels perdus :

Marche doit être sélectionné pour l'envoi d'un SMS de notification.

OK Appuyer sur la touche écran.

Attention

Ne **pas** indiquer votre propre numéro pour la notification des appels manqués. Cela pourrait entraîner une boucle sans fin et payante.

Configuration du centre SMS / définition de la ligne d'envoi

Les SMS sont échangés via les centres SMS des opérateurs. Vous devez enregistrer dans votre appareil le centre SMS que vous souhaitez utiliser pour l'envoi et la réception de SMS. Vous pouvez recevoir les SMS émis à partir de **n'importe quel** centre SMS enregistré après vous être inscrit auprès de votre opérateur. Cela se déroule automatiquement lorsque vous envoyez votre premier SMS par le centre de services correspondant.

Vos SMS sont envoyés via le **centre SMS** qui est enregistré comme **centre d'envoi**. Vous pouvez cependant activer n'importe quel autre centre SMS comme centre d'envoi pour l'envoi d'un message courant (→ p. 88).

Si aucun centre de services SMS n'est enregistré, le sous-menu ne contient que l'entrée **Réglages**. Enregistrer un centre SMS (→ **p. 87**).

Saisie/modification d'un centre SMS

- ▶ Avant de **créer une entrée** ou d'effacer des numéros prédéfinis, renseignez-vous sur les services offerts et sur les particularités de votre opérateur.

Menu ▶ **✉ SMS** ▶ **Réglages** ▶ **Centres serveurs SMS**

 Sélectionner le centre SMS (par exemple **Centre serveur 1**) et appuyer sur **OK**.

- ▶ Modifier les entrées de plusieurs lignes :

Centre serv. envoi actif :

Sélectionner **Oui** si les SMS doivent être envoyés via le centre SMS. Dans le cas des centres SMS 2 à 4, le paramétrage ne s'applique qu'au SMS suivant.

No Centre SMS :

Entrer le numéro du service SMS.

Centre e-mail :

Saisir le numéro du service e-mail.

Envoyer via :

Sélectionner la connexion fixe ou VoIP à utiliser pour l'envoi des messages SMS.

OK Appuyer sur la touche écran.

Remarques

- ◆ Si vous avez sélectionné une connexion VoIP, et en cas d'échec de l'envoi d'un SMS, ce dernier est enregistré dans la liste de réception avec l'état Erreur. Même si vous avez activé l'option **Liaison de secours auto. via ligne fixe** (→ **Configurateur Web, p. 139**), le téléphone n'envoie pas de SMS sur la ligne fixe.
- ◆ Si la connexion d'émission sélectionnée lors de la configuration est supprimée, la connexion fixe est utilisée.

Envoi de SMS par le biais d'un autre centre SMS

- ▶ Activer le centre SMS (2, 3 ou 4) comme centre d'envoi.
- ▶ Envoyer le SMS.

Ce réglage ne s'applique qu'au SMS suivant. Après cela, le **Centre serveur 1** est à nouveau utilisé comme centre d'envoi.

SMS avec les autocommutateurs

- ◆ La réception de SMS est possible uniquement si vous avez accès au service de **présentation du numéro (CLIP)**, permettant de **transmettre le numéro de l'appelant** au poste secondaire de l'autocommutateur. Le traitement de la présentation du numéro du centre SMS est assuré dans votre **Gigaset**.
- ◆ Le cas échéant, vous devez faire précéder le numéro du centre SMS du préfixe (selon votre autocommutateur).
En cas de doute, testez l'autocommutateur, par exemple en envoyant un SMS à votre propre numéro : une fois avec préfixe et une fois sans.
Informations sur la composition automatique du préfixe du numéro des centres SMS → **p. 121**.
- ◆ Lors de l'envoi de SMS, votre numéro d'expéditeur est éventuellement envoyé sans le numéro d'appel du poste. Dans ce cas, le destinataire ne peut pas répondre directement.

L'envoi et la réception de SMS via un **autocommutateur RNIS** n'est possible qu'à partir du numéro MSN attribué à votre base.

Activation/désactivation de la fonction SMS

Après la désactivation, vous ne pouvez plus recevoir ni envoyer de SMS comme message texte.

Les réglages que vous avez effectués pour l'envoi et la réception de SMS (par exemple les numéros des centres SMS) ainsi que les entrées des listes de réception et des brouillons sont conservés, même après la désactivation.

Menu Ouvrir le menu principal.

* 0 # -- 0... 5 ... # -- 2 ... 6 ...

Saisir les chiffres.

0... **OK** Désactiver la fonction SMS.

ou :

1 ... **OK** Activer la fonction SMS (par défaut).

Dépannage SMS

Codes d'erreur lors de l'envoi

E0	Désactivation de la présentation du numéro (CLIR) ou présentation du numéro non activée (ou non autorisée).
FE	Erreur lors de la transmission du SMS.
FD	Erreur lors de la connexion au centre SMS, voir Auto-assistance.

Auto-assistance en cas d'erreur

Le tableau suivant énumère les situations d'erreur ainsi que les causes potentielles et donne des indications pour corriger les erreurs.

<p>Envoi impossible.</p> <ol style="list-style-type: none"> Vous n'avez pas demandé l'accès au service « Présentation du numéro » (CLIP). <ul style="list-style-type: none"> Demander l'activation de la fonctionnalité auprès de votre opérateur. La transmission du SMS a été interrompue (par exemple par un appel). <ul style="list-style-type: none"> Envoyer de nouveau le SMS. La fonction n'est pas proposée par votre opérateur. Aucun numéro ou un numéro incorrect a été spécifié pour le centre SMS activé comme centre d'envoi. <ul style="list-style-type: none"> Saisir un numéro (p. 87).
<p>Vous avez reçu un SMS dont le texte est incomplet.</p> <ol style="list-style-type: none"> La mémoire de votre téléphone est saturée. <ul style="list-style-type: none"> Supprimer d'anciens SMS (p. 83). L'opérateur n'a pas encore transmis le reste du SMS.
<p>Pendant la lecture du SMS.</p> <ol style="list-style-type: none"> Le service « Présentation du numéro de l'appelant » n'est pas activé. <ul style="list-style-type: none"> Faire activer cette fonctionnalité par votre opérateur (service payant). Les opérateurs de téléphonie mobile et les opérateurs de SMS pour réseau fixe n'ont pas convenu d'une interopérabilité. <ul style="list-style-type: none"> S'informer auprès de l'opérateur de SMS pour réseau fixe. Le terminal est enregistré dans la base de données de votre opérateur de SMS comme étant incompatible avec la fonction SMS sur réseau fixe. Vous n'êtes pas enregistré dans cette base de données. <ul style="list-style-type: none"> Envoyer le SMS de votre choix pour enregistrer automatiquement votre téléphone afin qu'il reçoive des SMS.
<p>Réception la journée seulement.</p> <p>L'appareil est défini dans la base de données de votre opérateur SMS comme étant incompatible avec la fonction SMS sur réseau fixe. Vous n'êtes pas enregistré dans cette base de données.</p> <ul style="list-style-type: none"> S'informer auprès de l'opérateur de SMS pour réseau fixe. Envoyer le SMS de votre choix pour enregistrer automatiquement votre téléphone afin qu'il reçoive des SMS.

Notifications d'e-mails

Votre téléphone vous informe lorsque votre serveur de réception (c'est-à-dire le serveur POP3) a reçu de nouveaux e-mails à votre attention.

Pour pouvoir afficher les e-mails sur le combiné, il est nécessaire d'avoir configuré le nom du serveur de réception (comme Yahoo, Gmail) et les coordonnées personnelles (nom du compte, mot de passe) dans le téléphone à l'aide du configurateur Web (→ p. 144). Vous pouvez enregistrer sur votre téléphone les données personnelles de six comptes de messagerie différents sur serveurs POP3 différents. Vous pouvez attribuer les comptes de messagerie à plusieurs combinés. Vous pouvez paramétrer votre téléphone pour qu'il établisse régulièrement des connexions aux serveurs de réception et vérifie si vous avez de nouveaux messages.

L'arrivée d'un nouvel e-mail est affichée sur les combinés affectés au compte de messagerie correspondant. Une tonalité d'avertissement retentit et en mode veille l'icône  apparaît.

Remarques

Le symbole  s'affiche également pour signaler la présence de nouveaux SMS.

Il est possible d'afficher l'expéditeur, la date/l'heure de réception, ainsi que l'objet de chaque e-mail contenu dans la liste de réception (→ p. 92).

Remarque

Si vous avez également activé avec le configurateur Web l'authentification du téléphone sur un serveur de réception par une connexion sécurisée (authentification TLS) et que celle-ci échoue, les e-mails ne sont pas téléchargés sur votre téléphone.

Dans ce cas, le message **Erreur certificat Contrôlez votre certificat dans configurat. web** s'affiche lorsque vous appuyez sur la touche .

- ▶ Appuyer sur la touche écran **OK** pour confirmer l'attribution.
- ▶ Se connecter au configurateur Web (→ p. 126). La page Web **Sécurité** (→ p. 134) vous explique pourquoi la connexion sécurisée n'a pu être établie et ce que vous pouvez faire.

Ouvrir la liste de réception

Conditions :

- ◆ Le compte de messagerie est affecté au combiné.
- ◆ Le serveur de réception utilise le protocole POP3.
- ◆ Le nom du serveur de réception et vos coordonnées personnelles (nom du compte, mot de passe) sont enregistrés dans le téléphone.

Sur le combiné

Menu ▶ **⚙ Réglages** ▶ **E-Mail** ▶ **Boîte mail 1 / .../Boîte mail 6**

Ou lorsque de nouveaux e-mails sont reçus :

✉ ▶ **Boîte mail 1 / .../Boîte mail 6**

Remarque

Seules les listes des e-mails **Boîte mail 1 / .../Boîte mail 6** des comptes de messagerie affectés au combiné sont affichées.

Le téléphone établit une connexion au serveur de réception. La liste des e-mails qui s'y trouvent s'affiche.

Les nouveaux messages non lus sont classés avant les anciens messages lus. La plus récente figure au début de la liste.

Pour chaque e-mail s'affichent le nom ou l'adresse e-mail de l'expéditeur (une seule ligne, éventuellement en abrégé), ainsi que la date et l'heure d'envoi (la date et l'heure ne sont correctes que si l'expéditeur et le destinataire se trouvent dans le même fuseau horaire).

Exemple d'affichage :

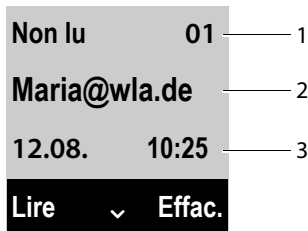

1 Statut du message et du numéro en cours

Tous les e-mails qui n'étaient pas encore présents sur le serveur de réception lors de la dernière ouverture de la liste de réception s'affichent avec le statut **Non lu**. Tous les autres e-mails prennent le statut **Lu**, qu'ils aient été lus ou non.

2 Adresse e-mail ou nom communiqué par l'expéditeur (abrégé au besoin)

3 Date et heure de réception de l'e-mail.

Si la liste de réception du serveur est vide, **Aucune entrée** s'affiche.

Remarque

La plupart des fournisseurs de services e-mails sont équipés d'une protection anti-spam. Les e-mails considérés comme spams sont classés dans un dossier à part et ne s'affichent pas dans la liste de réception.

Certains fournisseurs permettent de configurer ce tri : désactiver la protection anti-spam ou autoriser l'affichage des spams dans la liste de réception.

D'autres fournisseurs envoient un message sur votre boîte aux lettres à la réception d'un nouveau spam. Ce message vous informe de la réception d'un e-mail suspect.

La date et l'expéditeur de cet e-mail sont toutefois réactualisés en permanence pour que ce message apparaisse toujours comme un nouveau message.

Messages à la connexion

Lorsque vous vous connectez au serveur de réception, les problèmes suivants peuvent se produire. Les messages s'affichent à l'écran pendant quelques secondes.

Serveur non accessible

La connexion au serveur de réception n'a pas pu être établie. Causes possibles :

- Saisie incorrecte du nom du serveur de réception (→ Configurateur Web, p. 144).
- Problèmes temporaires sur le serveur de réception (hors service ou non connecté à Internet).
 - ▶ Contrôler les réglages dans le configurateur Web.
 - ▶ Réessayer plus tard.

Impossible !

Les ressources de votre téléphone nécessaires à la connexion sont occupées, par exemple :

- Un des combinés inscrits est actuellement connecté au serveur de réception.
 - ▶ Réessayer plus tard.

Echec connexion

Erreur lors de l'inscription sur le serveur de réception. Causes possibles :

- Saisie incorrecte du nom du serveur de réception, du nom d'utilisateur et/ou du mot de passe.
 - ▶ Contrôler les réglages (→ Configurateur Web).

Paramètres incomplets

Le nom du serveur de réception, le nom d'utilisateur et/ou le mot de passe saisis sont incomplets.

- ▶ Contrôler ou modifier les réglages (→ Configurateur Web).

Consultation de l'en-tête d'un message e-mail

Condition : une liste de réception est ouverte (→ p. 92).

 Sélectionner une entrée e-mail.

Lire Appuyer sur la touche écran.

L'objet de l'e-mail (120 caractères maximum) s'affiche.

Exemple d'affichage sur le combiné :

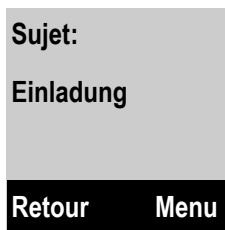

Retour Appuyer sur la touche écran pour revenir à la liste de réception.

Consultation de l'adresse de l'expéditeur de l'e-mail

Condition : vous avez ouvert l'e-mail pour le lire (→ p. 94).

Menu ▶ De
Sélectionner et appuyer sur **OK**.

L'adresse e-mail de l'expéditeur s'affiche, sur plusieurs lignes le cas échéant (60 caractères maximum).

Retour Appuyer sur la touche écran pour retourner à l'e-mail de notification.

Suppression d'un e-mail

Condition : vous avez ouvert la liste de réception (→ p. 92) ou vous lisez l'en-tête ou l'adresse de l'expéditeur d'un e-mail (→ p. 94) :

Effac. Appuyer sur la touche écran.

ou :

Menu ▶ **Effacer**
Sélectionner et appuyer sur **OK**.

OK Appuyer sur la touche écran pour valider.

L'e-mail est supprimé sur le serveur de réception.

Utilisation de la messagerie externe

Certains opérateurs proposent un répondeur réseau (messagerie externe).

Vous devez configurer une messagerie externe pour votre connexion fixe et pour chacune de vos connexions VoIP.

Vous devez enregistrer les numéros de cette messagerie externe sur votre téléphone.

Vous devez **demandeur** une messagerie externe pour votre ligne fixe auprès de votre opérateur.

Vous pouvez activer ou désactiver la messagerie externe des connexions VoIP depuis le combiné ou le configurateur Web.

Activation/désactivation de la messagerie externe, saisie du numéro

Vous pouvez gérer sur votre combiné les messageries externes qui correspondent à l'une de ses connexions de réception.

Menu ▶  **Messagerie** ▶ **Répondeurs en ligne**

La liste des connexions (VoIP et ligne fixe) attribuées au combiné comme connexions de réception s'affiche. **Rép. réseau : xxx** s'affiche, xxx étant le nom standard de la connexion (**Rép. réseau : IP1 à Rép. réseau : IP6, Rép. réseau : R. fixe**).



Si plusieurs connexions de réception sont attribuées au combiné : sélectionner une connexion et appuyer sur **OK**.

Vous avez sélectionné une connexion VoIP :

- ▶ Modifier les entrées de plusieurs lignes :

Statut

Sélectionner **Marche/Arrêt** avec la touche  pour activer/désactiver la messagerie externe.

Répondeur réseau

Le numéro actuellement sauvegardé pour la messagerie externe s'affiche.

Saisir ou modifier le cas échéant le numéro de la messagerie externe.

Avec certains opérateurs VoIP, le numéro de la messagerie externe a été télé-chargé en même temps que les données générales de l'opérateur sur votre base et s'affiche dans **Répondeur réseau**.

- ▶ Appuyer sur la touche écran **OK**.

Vous avez sélectionné la connexion fixe



Saisir ou modifier le numéro de la messagerie externe.



appuyer sur la touche écran.

Vous ne pouvez pas activer ou désactiver la messagerie externe de la ligne fixe depuis votre combiné. Pour savoir comment activer ou désactiver la messagerie externe, consultez les informations fournies par votre opérateur.

Définition de la messagerie externe pour la numérotation rapide

Avec l'accès rapide, vous pouvez composer directement le numéro d'une messagerie externe.

Affectation de la touche 1, modification de l'affectation

Le réglage de l'accès rapide est spécifique à chaque combiné. Vous pouvez attribuer une messagerie externe différente sur la touche  de chaque combiné inscrit.

 Maintenir la touche  **enfoncée**.

ou :

Menu ▶  **Messagerie** ▶ **Configuration Touche 1**

La liste des connexions VoIP et la connexion fixe attribuées au combiné comme connexions de réception s'affichent. la connexion réseau, **Rép. réseau : R. fixe** s'affiche et pour la connexion VoIP, **Rép. réseau : IP1 à Rép. réseau : IP6** s'affichent.

 Sélectionner l'entrée et appuyer sur **OK** ( = activé).

Si un numéro a déjà été enregistré pour cette messagerie externe, la numérotation rapide est activée.

 Maintenir la touche « Raccrocher » **enfoncée** (en veille).

Si aucun numéro n'est enregistré pour la messagerie externe, vous êtes invité à saisir le numéro de la messagerie externe.

 Saisir le numéro de la messagerie externe.

OK appuyer sur la touche écran.

 Maintenir la touche « Raccrocher » **enfoncée** (en veille).

La numérotation rapide est activée.

Appel du répondeur par la numérotation rapide

 **Maintenir enfoncé**.

Si vous avez paramétré une messagerie externe en accès rapide, vous êtes directement connecté à celle-ci. Le mode « Mains-Libres » est activé.

 Désactiver le mode « Mains-Libres » le cas échéant.

Vous entendez l'annonce de la messagerie externe.

Affichage des nouveaux messages lorsqu'un combiné Gigaset est en mode veille

Si un nouveau message a été laissé sur l'une des messageries externes attribuées à la connexion de réception du combiné, l'icône  et le nombre de nouveaux messages s'affichent en général sur le combiné en mode veille.

Appel à la messagerie externe

Avec la touche « Messages »

La touche « Messages »  vous permet d'accéder à la liste de toutes les messageries externes qui remplissent les conditions suivantes :

- ◆ Les connexions correspondantes sont attribuées au combiné comme connexions de réception ; et
- ◆ le numéro de la messagerie externe est enregistré sur le téléphone.

Vous pouvez appeler la messagerie externe directement à partir de cette liste pour écouter vos messages.

 Appuyer sur la touche « Messages ».

E-mail IP 1 / .../ E-mail IP 6 / E-mail

Sélectionner l'entrée de la messagerie externe, puis appuyer sur **OK**.

Avec le menu

Condition : le numéro d'appel de la messagerie externe est enregistré sur le téléphone.

Menu ▶  **Messagerie** ▶ **Ecoute messg.**

Rép. réseau : IP1 / .../ Rép. réseau : IP6 / Rép. réseau : R. fixe

Sélectionner l'entrée de la messagerie externe, puis appuyer sur **OK**.

Dans les deux cas, vous êtes connecté directement avec la messagerie externe et vous entendez son annonce. Vous pouvez en général contrôler l'écoute des messages à partir du clavier de votre combiné (codes chiffrés). Écouter l'annonce.

Remarques

- ◆ Le numéro de la messagerie externe se compose automatiquement sur la connexion correspondante. Le préfixe local automatique que vous avez défini sur votre téléphone **n'est pas** composé.
- ◆ Vous pouvez en général contrôler l'écoute de la messagerie externe à partir du clavier de votre téléphone (codes chiffrés). Pour les connexions VoIP, vous devez définir la façon dont les codes chiffrés des signaux DTMF doivent être convertis et envoyés (→ **p. 142**).

Informez-vous auprès de votre opérateur VoIP pour connaître le type de transmission DTMF qu'il prend en charge.

La fonction ECO DECT permet de réduire la consommation électrique et les émissions.

Diminution de la puissance d'émission

En mode d'utilisation normale (valeur par défaut) :

Par défaut, la portée de l'appareil est maximale. De ce fait, une couverture radio optimale est garantie. En mode veille, le combiné ne produit aucune émission. Seule la base assure le contact avec le combiné en cas de signaux radio faibles. Au cours d'une communication, la puissance d'émission s'adapte automatiquement à la distance entre la base et le combiné. Plus cette distance est faible, et plus la puissance d'émission sera réduite.

Il est possible de la réduire encore davantage en procédant comme suit :

1) Réduire la portée et, par de biais, la puissance d'émission de 80 %

Dans de nombreuses habitations, bureaux, etc. la portée maximale n'est pas nécessaire. Si le réglage **Mode Eco** est **activé**, la puissance d'émission au cours des communications peut être réduite de 80 % avec une portée diminuée par deux.

Menu ▶ **Réglages** ▶ **Mode Eco**

OK Appuyer sur la touche écran (☑ = portée réduite).

Affichage de la portée à l'écran → **p. 35**.

2) Désactiver le module radio DECT en mode veille (Mode Eco +)



Le réglage **Mode Eco+** permet de désactiver complètement les signaux radio de la base en mode veille.

Menu ▶ **Réglages** ▶ **Mode Eco+**

OK Appuyer sur la touche écran (☑ = activé).

Lorsque le module radio est désactivé en mode veille, l'icône  s'affiche à la place de l'icône d'intensité de la réception.

Remarques

- ◆ Pour tirer le meilleur parti de tous les avantages du **Mode Eco+**, tous les combinés inscrits doivent prendre en charge cette fonctionnalité.
- ◆ La liaison radio n'est établie automatiquement que pour les appels entrants et sortants. L'établissement de la connexion est décalé d'environ 2 secondes.
- ◆ Pour qu'un combiné puisse rapidement établir la liaison radio avec la base lors d'un appel entrant, il doit régulièrement « se mettre à l'écoute » sur la base, à savoir analyser l'environnement. Cela augmente la consommation électrique et diminue donc l'autonomie, à la fois en veille et en communication du combiné.
- ◆ Lorsque le **Mode Eco+** (sans émission) est activé, la portée n'est pas affichée et aucune alarme de portée n'est émise sur le combiné. Vérifiez l'accès en occupant une ligne : maintenir la touche Décrocher  enfoncée. Vous entendez une tonalité libre.
- ◆ Si un combiné a été inscrit sur la base dans le **Mode Eco+**, et que cette fonctionnalité n'est pas prise en charge, le **Mode Eco+** est automatiquement désactivé (l'affichage de la portée ) sur les combinés est activé). Dès que ce combiné est à nouveau désinscrit, le **Mode Eco+** est automatiquement réactivé.

Utilisation du combiné comme réveil

Condition : la date et l'heure ont été réglées au préalable (p. 36).

Activation/désactivation du réveil

Menu ▶ Réveil ▶ Activation (☑ = activé)

Lorsque vous activez le réveil, le menu de réglage du réveil s'ouvre automatiquement.

L'icône ☺ et l'heure de réveil s'affichent à l'écran.

La sonnerie est signalée à l'écran (→ p. 7) avec la mélodie et le volume sélectionnés (p. 109). Le réveil retentit pendant 60 secondes. Si aucune touche n'est actionnée, le réveil est répété deux fois toutes les cinq minutes puis désactivé.

Pendant un appel, le réveil n'est signalé que par un bip court.

Régler l'heure de réveil

Menu ▶ Réveil ▶ Heure de réveil



Entrer les heures et minutes de l'heure de réveil et appuyer sur **OK**.

Désactivation/répétition du réveil après une pause (mode Rappel)

Condition : le réveil retentit.

Arrêt Appuyer sur la touche écran. Le réveil est désactivé.

ou

Pause Appuyer sur la touche écran ou sur une touche quelconque. Le réveil s'éteint puis est répété au bout de 5 minutes. Au bout de la seconde répétition, le réveil est totalement désactivé.

Utilisation de plusieurs combinés

Inscription/appairage des combinés

Vous pouvez inscrire un maximum de six combinés sur votre base. Vous devez effectuer l'inscription du combiné **aussi bien** sur la base **que** sur le combiné. Cette opération **doit être effectuée dans un délai de 60 secondes**.

- ▶ **Sur la base** : maintenir la touche Inscription/Paging **enfoncée** (3 secondes min.).
- ▶ **Sur le combiné Gigaset A510H** (pour les autres combinés, voir « Remarques ») :
 - ▶ Appuyer sur la touche écran **Inscr.**
 - ou
 - ▶ **Menu** ▶  **Réglages** ▶ **Inscription** ▶ **Inscrire le combiné**
 - ▶ Entrer le code PIN système (configuration usine : **0000**) et appuyer sur **OK**. La connexion avec la base est établie, l'opération peut prendre un certain temps.

Si elle est fructueuse, l'inscription est confirmée à l'écran. Régler le combiné à l'aide du menu  **Réglages** (→ [p. 25](#)).

Remarques

- ◆ Si six combinés sont déjà inscrits sur la base (tous les numéros internes sont attribués), la base remplace automatiquement le dernier combiné inscrit (**INT 6**) par le nouveau. Si cela ne fonctionne pas, par exemple parce que ce combiné est connecté de manière active à la base (par exemple pendant une communication ou l'accès à un menu), un message correspondant s'affiche.
- ◆ Sur les **autres combinés Gigaset** et les autres combinés compatibles GAP, lancer l'inscription du combiné conformément à son mode d'emploi.
- ◆ Afin que le répertoire Gigaset.net soit également disponible sur d'autres combinés Gigaset, la base copie une entrée dans le répertoire local du nouveau combiné sous le nom de **Gigaset.net** lors de l'inscription.

Retrait de combinés

Vous pouvez, à partir de n'importe quel combiné Gigaset, désinscrire un autre combiné inscrit.

Menu ▶ **Réglages** ▶ **Inscription** ▶ **Retirer le combiné**



Sélectionner le combiné à retirer et appuyer sur **OK**.

Le combiné que vous êtes en train d'utiliser est indiqué par <.



Entrer le code PIN système, puis appuyer sur **OK**.



appuyer sur la touche écran.

Recherche d'un combiné (« Paging »)



- ▶ Appuyer **brèvement** sur la touche « Inscription/Paging » de la base (→ [p. 9](#)).

Tous les combinés inscrits sonnent simultanément (« Paging »), même si leurs sonneries sont désactivées.

Utilisation de plusieurs combinés

L'adresse IP actuelle (locale) de la base s'affiche sur l'écran des combinés

Arrêt de la recherche

- ▶ **Sur la base** : appuyer à nouveau **brèvement** sur la touche « Inscription/Paging » ; ou
- ▶ **Sur le combiné** : appuyer sur la touche « Décrocher » , sur la touche « Raccrocher »  ou sur la touche écran **Silence** .
- ▶ **Aucune action** : l'appel Paging s'arrête **automatiquement** au bout d'env. 30 secondes.





Remarques

- ◆ Un appel externe entrant n'interrompt pas la fonction « Paging ».
- ◆ Si deux connexions internes sont déjà occupées entre les combinés, la fonction « Paging » ne fonctionne pas.
- ◆ Un appel « Paging » sonne également sur les combinés dont la sonnerie est désactivée en permanence.





Appel interne

Si vous avez inscrit plusieurs combinés sur votre base, vous pouvez téléphoner gratuitement **en interne**.

Appel d'un combiné en particulier

-  Activer l'appel interne.
-  Entrer le numéro du combiné.
- Ou :**
-  Activer l'appel interne.
-  Sélectionner le combiné.
-  Appuyer sur la touche « Décrocher ».

Appel de tous les combinés (« appel général »)

-  Maintenir la touche **enfoncée**.
 - Ou :**
 -  Activer l'appel interne.
 -  Appuyer sur la touche « Etoile ».
 - Ou :**
 -  Activer l'appel interne.
Sélectionner **App gén**, puis
 -  Appuyer sur la touche « Décrocher ».
- Tous les combinés sont appelés.

Fin de la communication

-  Appuyer sur la touche « Raccrocher ».

Transfert d'un appel vers un autre combiné/activation d'un double appel interne

Vous êtes en communication avec un correspondant externe et vous pouvez simultanément appeler un correspondant interne afin de réaliser un double appel.

 Ouvrir la liste de combinés.
Le correspondant externe est mis en attente.

 Sélectionner le combiné ou **App gén** et appuyer sur **OK**.

Lorsque l'abonné interne ne répond pas :

Fin Appuyer sur la touche écran. Vous êtes de nouveau mis en communication avec le correspondant externe.

Lorsque l'abonné interne répond :

► Annoncer éventuellement la communication externe.

soit

 Appuyer sur la touche « Raccrocher ». La communication externe est transférée vers l'autre combiné.

ou

Menu Ouvrir le menu.

Finaliser comm. active

Sélectionner et appuyer sur **OK**. Vous êtes de nouveau mis en communication avec le correspondant externe.

Vous pouvez aussi appuyer sur la touche « Raccrocher »  lors d'un transfert d'appel avant que l'utilisateur interne ne décroche.

Dans ce cas, si le correspondant interne ne répond pas ou si sa ligne est occupée, l'appel vous est automatiquement renvoyé.

Accepter un signal d'appel

En cas de réception d'un appel **externe** pendant une communication **interne**, un signal d'appel (bip court) retentit. Le service de présentation du numéro affiche le numéro ou le nom de l'appelant à l'écran.

Refus d'un appel externe

Refus. appuyer sur la touche écran.

Le signal d'appel est désactivé. Vous restez en communication avec l'abonné interne.

En cas d'appel sur une connexion VoIP : l'appelant externe entend la tonalité occupé ou une annonce (propre à l'opérateur).

En cas d'appel sur la connexion fixe :

L'appel est signalé sur les autres combinés inscrits.

Prise d'un appel externe / mise en attente d'un abonné interne

Accept /  Appuyer sur la touche écran ou la touche « Décrocher ».

Vous êtes mis en relation avec le correspondant externe. La communication interne est **maintenue**.

Signal d'appel interne pendant une communication interne/externe

Si un abonné interne essaie de vous appeler pendant une communication interne ou externe, cet appel s'affiche à l'écran (signal d'appel interne). Vous ne pouvez ni l'accepter ni le refuser.



Appuyer sur n'importe quelle touche pour faire disparaître l'affichage de l'écran.

Pour accepter l'appel interne, vous devez mettre fin à la communication en cours. L'appel interne est alors signalé comme d'habitude. Vous pouvez l'accepter.

Etablissement d'une conférence

Vous êtes en communication avec un correspondant **externe** et avez pris un double appel interne ou vous avez répondu à un appel externe en attente lors d'une conversation interne.

Les possibilités suivantes sont disponibles :

- ◆ Faire un va-et-vient entre les deux abonnés :
 - ▶ Basculer entre les correspondants avec la touche  (Va-et-vient).
 - ◆ Etablir une conférence :
 - ▶ Appuyer sur la touche écran **Confér** pour établir la conférence.
 - ◆ Fin de la conférence
 - ▶ Appuyer sur la touche écran **Individ.** pour revenir au va-et-vient.
- ou :
- ▶ Si un correspondant **interne** appuie sur la touche « Raccrocher » , la connexion entre l'autre combiné et le correspondant externe est maintenue.

Personnalisation d'un combiné

Les noms « INT 1 », « INT 2 », etc. sont attribués automatiquement lors de l'inscription. Vous pouvez modifier ces noms. Le nom ne peut pas comporter plus de 10 caractères. Le nom modifié apparaît dans la liste de chacun des combinés.

 Ouvrir la liste des combinés. Votre combiné est signalé par la marque <.

 Sélectionner le combiné.

Menu Ouvrir le menu.

Renommer

Sélectionner et appuyer sur **OK**.

 Saisir le nom.

OK appuyer sur la touche écran.

Modification du numéro interne d'un combiné

Lors de l'inscription, un combiné reçoit **automatiquement** le plus petit numéro interne disponible (de 1 à 6). S'ils sont tous attribués, le combiné numéro 6 est remplacé s'il se trouve en veille. Vous pouvez modifier les numéros internes de tous les combinés inscrits (1 – 6).



 Ouvrir la liste des combinés. Votre combiné est signalé par la marque <.

Menu Ouvrir le menu.

Modifier N°

Sélectionner et appuyer sur **OK**.

 Sélectionner le combiné le cas échéant.

 /  Sélectionner ou saisir le numéro interne.

 Changer de combiné le cas échéant et sélectionner le numéro, etc.

OK Appuyer sur la touche écran pour enregistrer la saisie.

Si un numéro interne a été attribué 2 fois, une tonalité d'erreur retentit.

▶ Répéter la procédure avec un numéro libre.

Réglages du combiné

Votre combiné est préconfiguré. Vous pouvez personnaliser les paramètres.

Modification de la langue d'affichage

Vous avez le choix entre différentes langues d'affichage pour les textes :

Menu ▶ **Réglages** ▶ **Langue**

La langue actuellement sélectionnée est signalée par .

 Sélectionner la langue et appuyer sur **OK**.

Vous avez malencontreusement défini la mauvaise langue (et l'affichage est incompréhensible) :

 ▶  

 Sélectionner la langue correcte et appuyer sur **OK**.

Réglage de l'écran/écran de veille

Menu ▶ **Réglages** ▶ **Réglage écran** ▶ **Ecran de veille**

L'écran de veille remplace l'affichage en mode veille. Vous pouvez sélectionner **Aucun écran de veille**, **Horloge digitale** et **Live Ticker**.

Le **Live Ticker** est uniquement disponible si vous activez les services d'informations sur votre téléphone via le configurateur Web (→ **p. 144**).

Pour **Live Ticker** : 10 s environ après le retour du combiné en mode veille, l'horloge numérique et les informations textuelles (si disponibles) provenant d'Internet apparaissent à l'écran (par exemple bulletins météo, fils RSS). Les informations textuelles défilent sous l'horloge numérique.

Les informations textuelles s'affichent d'abord une fois. Puis seule l'horloge numérique apparaît.

L'affichage des informations textuelles reprend uniquement :

- ◆ à la réception de nouvelles informations ou
- ◆ si vous retirez ou reposez le combiné sur le chargeur ou
- ◆ si vous appuyez sur n'importe quelle touche du combiné.

L'écran s'allume.

Vous pouvez regrouper individuellement les informations textuelles (→ « **Info Services** », **p. 144**). Les prévisions météo sont prérégées.

Remarques

- ◆ Si vous avez paramétré l'économiseur d'écran **Live Ticker** et que vous souhaitez téléphoner ou configurer votre combiné, vous devez le cas échéant appuyer deux fois sur la première touche (par exemple appuyer deux fois sur la touche **Menu** pour ouvrir le menu principal). Appuyez une première fois pour activer l'affichage des informations textuelles.
- ◆ L'écran de veille ne s'affiche pas dans certaines situations, par exemple pendant une communication ou lorsque le combiné est retiré.
- ◆ Si l'économiseur d'écran recouvre l'affichage, appuyer brièvement sur la touche « Raccrocher »  pour faire apparaître l'écran de veille avec l'heure et la date.

Réglage de l'écran, de la couleur et du contraste

Menu ▶ Réglages ▶ Réglage écran

Vous avez le choix entre les possibilités suivantes :

Couleur

Vous pouvez modifier la couleur de l'éclairage du fond d'écran. Vous pouvez choisir entre quatre modèles de couleurs.

Contraste

Neuf niveaux de contraste sont disponibles.

Accès rapide aux fonctions

La touche écran gauche de votre combiné est affectée à la fonction **Bis** (Ouvrir la liste des numéros bis). Vous pouvez modifier cette affectation, c.à-d. attribuer une autre fonction à la touche écran.

Vous pouvez exécuter la fonction en appuyant simplement sur une touche.

Condition : le combiné est connecté à la base.

- ▶ Lorsque le combiné est en mode veille, maintenir la touche écran de gauche **enfoncée**. La liste des attributions de touches possibles s'ouvre.
- ▶ Sélectionner une fonction avec la touche de navigation  et appuyer sur **OK**.

Les fonctions suivantes peuvent être attribuées à la touche écran :

Sélection ligne

Attribuer la liste des connexions de votre téléphone à la touche.

Sélectionner la connexion d'émission dans la liste pour chaque appel (→ **p. 48**).

Touche écran : **Sél.Cn.**

Listes d'appels

Ouvrir le journal d'appels.

Touche écran : **Appels**

Masquer numéro

Suppression de la transmission du numéro au prochain appel (→ **p. 60**) :

Menu ▶  **Services réseau** ▶ **Appel suivant anonyme**

Touche écran : **Masqu.**

Réglages du combiné

Signal d'appel

Condition : l'opérateur doit prendre en charge le renvoi d'appel.

Attribuer le menu de réglage et d'activation/désactivation d'un renvoi d'appel à une touche (→ p. 58) :

Menu ▶  **Services réseau** ▶ **Signal d'appel**

Touche écran : **SignApp**

E-Mail

Le sous-menu des e-mails s'ouvre pour vous permettre de recevoir et lire des notifications d'e-mail (→ p. 92) :

Menu ▶  **Réglages** ▶ **E-Mail**

Touche écran : **Boîte mail**

La dernière ligne de l'écran au-dessus de la touche écran affiche la fonction sélectionnée. Vous pouvez exécuter la fonction en appuyant simplement sur la touche correspondante. En mode veille, la touche écran gauche n'affiche aucune information si le combiné se trouve hors de la zone de couverture de la base ou si la base n'est pas raccordée au secteur.

Lancement de la fonction

En mode veille du combiné :

▶ Appuyer **brèvement** sur la touche écran.

Le sous-menu s'ouvre, la fonction s'exécute.

Activation/désactivation du décroché automatique

Si cette fonction est activée, soulever simplement le combiné du chargeur pour prendre un appel, sans appuyer sur la touche « Décrocher » .

Menu ▶ **Réglages** ▶ **Téléphonie** ▶ **Décroché auto.**

OK Appuyer sur la touche écran  = activé).

Modification du volume de l'écouteur ou du volume du mode « Mains-Libres »



Vous disposez de cinq niveaux de réglage pour le volume du mode « Mains-Libres » et de l'écouteur.

En mode veille :

 ▶ **Volume appel**

Volume combiné / Volume mains-libres

Sélectionner et appuyer sur **OK**.

 Régler le volume (par exemple volume 3 = .

OK Appuyer sur la touche écran pour enregistrer le réglage.

Au cours d'une communication en utilisant l'écouteur ou en mode « Mains-Libres » :



Appuyer sur la touche de navigation pour ouvrir directement le menu de réglage du volume. Régler le volume de l'écouteur ou du mode « Mains-Libres » avec

Le réglage est enregistré automatiquement après environ 3 secondes ; sinon, appuyer sur la touche écran **OK**.

Remarque

Vous pouvez également régler le volume de conversation via le menu

Menu ▶ **Réglages** ▶ **Réglage audio**.

Réglage des sonneries

◆ Volume :

Vous pouvez sélectionner cinq niveaux de volume différents (par exemple, volume 3 =) ou l'appel « Crescendo » (le volume augmente à chaque sonnerie, volume 6 =).

◆ Sonneries :

Vous pouvez sélectionner différentes sonneries et mélodies dans la liste de sonneries préinstallées.

Vous pouvez définir des sonneries différentes pour les fonctions suivantes :

- ◆ pour les appels internes
- ◆ pour le réveil
- ◆ Appels externes à chaque connexion de réception du téléphone (**Rés fixe, IP1 à IP6, Gigaset.net**)

Réglage du volume de la sonnerie

Le volume est identique pour tous les types d'appel.

En mode veille :



▶ **Volume de la sonnerie**



Régler le volume.



Appuyer sur la touche écran pour enregistrer le réglage.

Remarque

Vous pouvez également régler le volume de la sonnerie via le menu

Menu ▶ **Réglages** ▶ **Réglage audio**.

Réglage de la mélodie

Vous pouvez régler les mélodies pour distinguer les appels externes, les appels internes et le réveil.

Pour les appels internes et le réveil

En mode veille :

 ▶ **Sonneries (combiné)**

Pour appel interne / Pour le réveil

Sélectionner et appuyer sur **OK**.

 Sélectionner la mélodie et appuyer sur **OK** (= sélectionné).

Pour les appels externes

En mode veille :

 ▶ **Sonneries (combiné)**

Pour appel externe

Sélectionner et appuyer sur **OK**.

Vous pouvez effectuer les sélections suivantes avec  :

Mélodies

Sélectionner la connexion de réception et appuyer sur **OK**. Régler la sonnerie comme indiqué ci-dessus.

Plages horaires

Vous pouvez définir une plage horaire pendant laquelle le téléphone ne doit pas sonner en cas d'appel externe (la nuit, par exemple).

Activer ou désactiver **Activation** en appuyant sur **OK** (= activée)

Réglages

Sans sonner. de: /Sonn. dés. jusq.:

Saisir une heure à 4 chiffres.

Remarque

Pendant cette plage horaire, votre téléphone sonne lorsqu'il reçoit un appel auquel vous avez attribué une mélodie/une couleur de fond spécifique dans le répertoire (VIP).

Appel anonyme désactivé

Vous pouvez paramétrer votre combiné pour que la sonnerie ne retentisse pas pour les appels dont le numéro de l'appelant ne s'affiche pas. L'appel n'est indiqué qu'à l'écran.

Activer ou désactiver la fonction **Appel anonyme désactivé** en appuyant sur **OK** (= activée).

Remarque

Vous pouvez également régler la mélodie via le menu **Menu** ▶ **Réglages** ▶ **Réglage audio**.



Activation/désactivation de la sonnerie

Vous pouvez

- ◆ Désactiver la sonnerie de façon permanente en mode veille ou avant de prendre un appel entrant
- ◆ Désactiver la sonnerie pour l'appel en cours seulement.

Il n'est pas possible de réactiver la sonnerie durant un appel.

Désactivation de la sonnerie pour tous les appels

 Maintenir la touche « Etoile » **enfoncée**. Le symbole  s'affiche à l'écran.

Réactiver la sonnerie

 Maintenir la touche « Etoile » **enfoncée**.

Désactivation de la sonnerie pour l'appel en cours

Silence appuyer sur la touche écran.

Activation/désactivation des tonalités d'avertissement/tonalité de l'alarme batterie

Votre combiné vous avertit par un signal sonore des différentes activités et différents états. Vous pouvez les activer ou désactiver indépendamment les uns des autres :

◆ Tonalités d'avertis.

- **Tonalité de validation** : à la fin de la saisie ou du réglage et lors de la réception d'un SMS ou d'une nouvelle entrée dans le journal des appels.
- **Tonalité d'erreur** : en cas de saisie incorrecte.
- **Clic clavier** : chaque pression sur une touche est confirmée.

◆ Alarme batterie

La batterie doit être rechargée.

▶ Tonalités d'avertis. / Alarme batterie

Sélectionner et activer/désactiver en appuyant sur **OK** (= activé).

La **tonalité de fin de menu** se faisant entendre lorsque vous atteignez la fin d'un menu ne peut pas être désactivée.

Rétablissement des réglages par défaut du combiné

Vous pouvez annuler les configurations personnalisées et les modifications effectuées.

Les paramètres suivants ne sont **pas** affectés par cette annulation :

- ◆ l'inscription du combiné sur la base
- ◆ les date et heure
- ◆ les entrées du répertoire et des journaux d'appels ainsi que les listes de SMS

Menu ▶ Réglages ▶ Système ▶ Réinitialisation du combiné

OK Valider la demande.

Réglages de la base

Les réglages de la base s'effectuent à l'aide d'un combiné Gigaset inscrit.

Réglage de la date et de l'heure

Il est nécessaire de régler la date et l'heure afin, par exemple, de connaître l'heure exacte d'un appel entrant.

Il existe deux possibilités pour régler la date et l'heure :

- ◆ Votre base récupère l'heure et la date à partir d'un serveur d'horloge sur Internet, à condition qu'elle soit connectée à Internet et que la synchronisation avec un serveur d'horloge soit activée (réglage par défaut : → p. 145).
- ◆ Il est également possible de modifier manuellement la date et l'heure par le biais du menu d'un combiné inscrit.

Votre base récupère la nouvelle heure et la transfère à tous les combinés inscrits.

Réglage de la date et de l'heure sur le combiné

Si la date et l'heure n'ont pas encore été réglées sur le combiné, la touche écran

Dt/Hre s'affiche.

Dt/Hre appuyer sur la touche écran.

ou :

Menu ▶  **Réglages** ▶ **Date / Heure**

▶ Modifier les entrées de plusieurs lignes :

Date :

Saisir le jour, le mois et l'année (8 chiffres) sur le clavier, par exemple **1** **4** **0** **1** **2** **0** **1** **1** pour le 14/01/11 et appuyer sur **OK**.

Heure :

Saisir les heures et les minutes (4 chiffres) sur le clavier, par exemple **0** **7** **1** **5** pour 07 h 15.

▶ Appuyer sur la touche écran **OK** pour enregistrer la saisie.

Protéger le téléphone contre les accès non autorisés

Protéger les paramètres système du téléphone avec un code PIN système connu de vous seul. Si un code PIN système est **différent de 0000**, vous devez le composer pour inscrire/désinscrire un combiné, modifier les réglages pour le réseau local, mettre à jour le micrologiciel ou restaurer les réglages usine.

Remarque

Si le code PIN de votre téléphone est 0000 (réglage usine), vous ne serez invité à le composer qu'en cas de réinitialisation de la base ou d'inscription des combinés.

Modifier le code PIN système

Vous pouvez remplacer le code PIN système à 4 chiffres du téléphone (configuration usine : 0000) par un code PIN personnel à 4 chiffres connu de vous seul.

Menu ▶  **Réglages** ▶ **Système** ▶ **Code confident. PIN système**



Si le code PIN système est différent de 0000 :
Saisir le PIN système actuel et appuyer sur **OK**.



Saisir le nouveau code PIN système.



appuyer sur la touche écran.

Activation/désactivation de la mélodie d'attente

Menu ▶  **Réglages** ▶ **Téléphonie** ▶ **Mélodie attente**

Appuyer sur **OK** pour activer ou désactiver la mélodie d'attente (= activée).

Configuration de l'adresse IP de la base dans un réseau LAN

Condition : la base est connectée à un routeur ou un PC (→ p. 22).

Une adresse IP est nécessaire pour que le réseau LAN reconnaisse votre téléphone.

L'adresse IP peut être attribuée au téléphone automatiquement (par le routeur) ou manuellement.

- ◆ Lors d'une attribution **dynamique**, le serveur DHCP du routeur attribue automatiquement une adresse IP au téléphone. L'adresse IP peut être modifiée en fonction de la configuration du routeur.
- ◆ Lors d'une attribution manuelle/**statique**, vous attribuez une adresse IP fixe au téléphone. Cela peut être nécessaire selon votre configuration réseau (par exemple si le téléphone est relié directement à un PC).

Remarque

Pour l'attribution dynamique de l'adresse IP, le serveur DHCP doit être activé sur le routeur. Se reporter à ce sujet au mode d'emploi du routeur.

Menu ▶  **Réglages** ▶ **Système** ▶ **Réseau local**



Si le code PIN système est différent de 0000 : saisir le code PIN système actuel et appuyer sur **OK**.

- ▶ Modifier les entrées de plusieurs lignes :

Type adresse IP

Sélectionner **Statique** ou **Dynamique**.

Avec **Type adresse IP Dynamique** :

Les champs **Adresse IP**, **Masque subnet**, **Serveur DNS** et **PasserelleDéfaut** affichent les réglages actuels du téléphone, récupérés à partir du routeur. Il n'est pas possible de modifier ces réglages.

Avec **Type adresse IP Statique** :

Vous devez définir manuellement dans les champs suivants l'adresse IP et le masque de sous-réseau du téléphone, ainsi que la passerelle standard et le serveur DNS.

Avec **Type adresse IP Statique** :

Adresse IP (1/2)

Entrer pour les deux premiers composants l'adresse IP à attribuer au téléphone (écraser le réglage actuel).

Le réglage par défaut est le suivant : 192.168.

Pour plus d'informations sur l'adresse IP, voir le glossaire (→ [p. 170](#)).

Adresse IP (1/2)

Entrer l'adresse IP pour les deux derniers composants (écraser le réglage actuel).

Le réglage par défaut est le suivant : 001.002.

Masque subnet (1/2), Masque sous réseau (2/2)

Entrer le masque de sous-réseau à attribuer au téléphone (écraser le réglage actuel).

La valeur par défaut est 255.255.255.0.

Pour plus d'informations sur le masque de sous-réseau, voir le glossaire (→ [p. 176](#)).

Passerelle Défaut (1/2), Passerelle par défaut (2/2)

Entrer l'adresse IP de la passerelle par défaut (→ [p. 178](#)) via laquelle le réseau local est connecté à Internet. En général, il s'agit de l'adresse IP (privée) locale de votre routeur (par exemple 192.168.1.1). Votre téléphone a besoin de cette information pour pouvoir accéder à Internet.

La valeur par défaut est 192.168.1.1.

Serveur DNS (1/2), Serveur DNS (2/2)

Entrer l'adresse IP de votre serveur DNS favori. A la connexion, le serveur DNS (Domain Name System, → [p. 173](#)) reporte dans l'adresse IP publique le nom symbolique du serveur (nom DNS).

Vous pouvez entrer ici l'adresse IP de votre routeur. Le routeur transmet les demandes d'adresse du téléphone vers son serveur DNS.

La valeur par défaut est 192.168.1.1.

- ▶ Appuyer sur **OK** pour sauvegarder la configuration.

Remarque

Les réglages du réseau local peuvent également être effectués via le configurateur Web (→ [p. 133](#)).

Configuration des connexions VoIP, attribution des connexions d'émission et de réception

Vous pouvez configurer jusqu'à six connexions VoIP sur votre téléphone, c'est-à-dire que vous pouvez lui attribuer six numéros d'appel VoIP.

Vous devez configurer un compte IP (compte VoIP) pour chaque connexion VoIP auprès d'un opérateur VoIP. Vous devez enregistrer les coordonnées de ce compte IP sur votre téléphone.

Vous pouvez attribuer les numéros VoIP comme connexions d'émission et/ou de réception aux combinés inscrits.

L'assistant VoIP vous aide à configurer les connexions VoIP et leur attribution aux combinés :

Menu ▶  **Réglages** ▶ **Téléphonie** ▶ **Assistant VoIP**

Le reste de la procédure de l'assistant VoIP est décrit à la **p. 25**.

Vous pouvez configurer/modifier les configurations d'une connexion VoIP (d'un compte IP) par procédure de l'assistant VoIP.

- ▶ Redémarrer l'assistant VoIP pour configurer/modifier les configurations d'une autre connexion VoIP.

Remarques

- ◆ Vous pouvez également configurer et gérer les connexions VoIP avec le configurateur Web (→ **p. 136**).
- ◆ Vous pouvez modifier l'attribution des connexions d'émission et de réception aux combinés via le configurateur Web (→ **p. 139**).

Attribution des numéros :

- ◆ Lorsqu'une nouvelle connexion est configurée, elle est automatiquement attribuée à tous les combinés en tant que connexion de réception.
- ◆ La connexion fixe est attribuée automatiquement comme connexion d'émission tandis que toutes les connexions de la base sont attribuées comme connexions de réception à chaque combiné lors de son inscription.
- ◆ La connexion Gigaset.net n'est pas reprise dans la liste des connexions d'émission. Les numéros Gigaset.net (suffixe #9) sont composés automatiquement via Gigaset.net.
- ◆ Si la connexion VoIP attribuée comme connexion d'émission à un combiné est supprimée ou désactivée, la connexion fixe lui est attribuée comme connexion d'émission.
- ◆ Si la connexion n'est attribuée à aucun correspondant interne comme connexion de réception, les appels vers cette connexion ne sont pas signalisés.

Mise à jour automatique de la configuration de l'opérateur VoIP

Le configurateur Web de votre téléphone vous permet d'activer la vérification automatique de la version de la configuration de l'opérateur VoIP (profil de l'opérateur) chargée sur votre téléphone (→ **p. 137**).

Après le premier téléchargement de la configuration de l'opérateur VoIP, le téléphone vérifie chaque jour si une nouvelle version des fichiers de votre opérateur VoIP est disponible sur Internet, sur le serveur de configuration.

Si de nouvelles données opérateur sont disponibles, le message **Nouveau profil disponible** s'affiche lorsque le combiné est en veille. La touche « Messages »  cli-gnote.



Appuyer sur la touche.



Appuyer sur la touche écran pour valider la demande suivante.



Si le code PIN système est différent de 0000 : saisir le code PIN système actuel et appuyer sur **OK**.

Les nouvelles données de votre opérateur VoIP sont téléchargées et enregistrées dans le téléphone.

Un nouveau profil n'est démarré que si aucune autre mise à jour de profil ou du micrologiciel n'est en cours à ce moment.

Mise à jour du micrologiciel du téléphone

Condition : le téléphone doit être connecté à Internet, en d'autres termes être raccordé à un routeur, → [p. 22](#).

Si nécessaire, vous pouvez mettre à jour le micrologiciel de votre téléphone.

La mise à jour du micrologiciel se fait par défaut directement par téléchargement sur Internet. La page Web correspondante est prédéfinie dans votre téléphone.

Condition :

Le téléphone est en veille, c.-à-d. :

- ◆ Aucune communication n'est en cours.
- ◆ Aucune connexion interne entre les combinés inscrits.
- ◆ Le menu de la base doit être fermé pour chaque combiné.

Lancement manuel de la mise à jour du micrologiciel

Menu ▶  **Réglages** ▶ **Système** ▶ **Mise à jour du logiciel**
Sélectionner et appuyer sur **OK**.

 Si le code PIN système est différent de 0000 : saisir le code PIN système actuel et appuyer sur **OK**.

Le téléphone établit une connexion à Internet.

Oui Appuyer sur la touche écran pour lancer la mise à jour du micrologiciel.

Remarques

- ◆ La mise à jour du micrologiciel peut prendre jusqu'à 6 minutes selon la qualité de votre connexion DSL.
- ◆ La mise à jour par Internet permet de vérifier si une version plus récente du firmware est disponible. Si ce n'est pas le cas, l'opération est interrompue et un message correspondant s'affiche.
- ◆ La connexion entre les combinés et la base est interrompue temporairement lors de la mise à jour. La base redémarre.
- ◆ Vous pouvez réinitialiser le micrologiciel à l'aide du configurateur Web, c'est-à-dire que vous pouvez télécharger de nouveau sur votre téléphone la version précédente du micrologiciel ou sa version d'origine.

Mise à jour automatique du micrologiciel

Votre téléphone vérifie chaque jour si une nouvelle version du firmware est disponible sur Internet sur le serveur de configuration. Si tel est le cas, le combiné affiche **Nouv. firmware disponible** en mode veille.



Appuyer sur la touche.



Appuyer sur la touche écran pour valider la demande suivante.



Si le code PIN système est différent de 0000 : saisir le code PIN système actuel et appuyer sur **OK**.

Le firmware est téléchargé sur votre téléphone.

Remarque

Si le téléphone n'est pas connecté à Internet au moment du contrôle du nouveau firmware (par exemple parce que le routeur est désactivé), le contrôle est réalisé dès que le téléphone est de nouveau connecté à Internet.

Vous pouvez désactiver la vérification automatique de la version sur le configurateur Web.

Utilisation d'un répéteur

L'utilisation d'un répéteur permet d'augmenter la portée et la puissance de réception de votre téléphone. Pour ce faire, vous devez activer la fonction correspondante sur la base. Cette opération interrompt les communications en cours sur le téléphone.

Condition : le mode éco (+) est désactivé.

Menu ▶  **Réglages** ▶ **Système** ▶ **Utilisation d'un répéteur**



Appuyer sur la touche écran pour activer ou désactiver le répéteur (☑ = activé).



Appuyer sur la touche écran pour valider la demande.

Remarques

- ◆ Un répéteur, le **Mode Eco** et le **Mode Eco+ (→ p. 98)** s'excluent mutuellement, c'est-à-dire qu'ils ne peuvent pas être utilisés simultanément.
- ◆ La transmission cryptée, activée par défaut, est désactivée lors de l'inscription d'un répéteur.

Redémarrage de la base

En mode veille du combiné :

Menu ▶  **Réglages** ▶ **Système** ▶ **Redémarrage de la base**

Le micrologiciel de la base est arrêté et redémarré. Cette opération dure environ 20 secondes.

Rétablissement des réglages par défaut de la base

Les réglages personnalisés sont effacés.

Réinitialisation de la base via le menu

En cas de réinitialisation :

- ◆ Les combinés restent inscrits ;
- ◆ Le code PIN système n'est pas réinitialisé.

Les réglages suivants sont réinitialisés en particulier (les réglages marqués du symbole « * » se font dans le configurateur Web) :

- ◆ les connexions inscrites (elles sont supprimées),
- ◆ l'attribution des connexions de réception et d'émission,
- ◆ les réglages audio des connexions VoIP *),
- ◆ les réglages DTMF *),
- ◆ Paramètres du réseau local
- ◆ les noms des combinés,
- ◆ les réglages SMS (par exemple, les centres SMS)
- ◆ le **Mode Eco** est désactivé,
- ◆ le **Mode Eco+** est désactivé,
- ◆ les réglages de raccordement aux autocommutateurs,
- ◆ les attributions des touches numérotées et des touches écran, ainsi que de la touche ,
- ◆ Réglages des services réseau: renvoi d'appel (à l'exception des services du réseau fixe qui sont activés/désactivés sur simple appel à votre opérateur)

Les listes suivantes sont effacées :

- ◆ Listes SMS
- ◆ Listes des appels

Menu ▶  **Réglages** ▶ **Système** ▶ **Réinitialisation de la base**



Saisir le code PIN système et appuyer sur **OK**.

OK

appuyer sur la touche écran.

Après la réinitialisation, la base redémarre. Le redémarrage prend environ 10 secondes.

L'Assistant d'installation démarre (→ [p. 24](#)).

Réinitialisation de la base à l'aide de la touche de la base

Comme pour la réinitialisation de la base via le menu, tous les réglages personnalisés sont effacés. En outre, **le code PIN système est réinitialisé sur « 0000 »** et tous les combinés inscrits en dehors de ceux fournis **sont retirés**.

Remarque

Pour inscrire à nouveau les combinés après une réinitialisation, → **p. 101**.

- ▶ Débrancher les câbles entre la base et le routeur (→ **p. 22**) et la base et le réseau fixe (→ **p. 20**).
- ▶ Débrancher de la prise le bloc secteur de la base (→ **p. 20**).
- ▶ Appuyer sur la touche « Inscription/Paging » (→ **p. 9**) et la **maintenir enfoncée** lors de la reconnexion du bloc secteur à la prise électrique.
- ▶ Maintenir la touche « Inscription/Paging » enfoncée pendant au moins 10 secondes supplémentaires.
- ▶ Relâcher la touche « Inscription/Paging ». La base est réinitialisée.

Affichage de l'adresse MAC de la base

Selon votre configuration réseau, vous devrez peut-être entrer l'adresse MAC de votre base par exemple dans la liste d'accès de votre routeur. Vous pouvez demander l'adresse MAC sur le combiné.

En mode veille :

Menu

Ouvrir le menu.

* 0 # ** 0... 5 ... # ** 2 ABC 0...

Appuyer successivement sur ces touches. L'adresse MAC s'affiche.

Précéd.

Retour au mode veille.

Raccordement de la base à un autocommutateur privé

Les réglages suivants ne sont nécessaires que si votre autocommutateur les requiert. Consulter le mode d'emploi de votre autocommutateur.

Il n'est pas possible de recevoir ou d'émettre de SMS sur les autocommutateurs privés ne supportant pas la fonction de présentation du numéro.

Durée de flashing (ligne fixe)

Réglage de la durée du flashing

Dans sa configuration usine, votre téléphone est paramétré pour fonctionner sur un branchement principal. Pour la mise en marche sur votre autocommutateur privé, il peut être nécessaire de modifier cette valeur. Consultez à cet effet le mode d'emploi de votre autocommutateur.

Menu ▶  **Réglages** ▶ **Téléphonie** ▶ **Durées flashing**



Sélectionner la durée du flashing et appuyer sur **OK** (☑ = valeur enregistrée). Les valeurs possibles sont les suivantes : 80 ms, 100 ms, 120 ms, 180 ms, 250 ms, 300 ms, 400 ms, 600 ms, 800 ms.

Enregistrement du préfixe international (indicatif de sortie)

Vous pouvez enregistrer deux préfixes : un pour la numérotation sur la ligne fixe et un pour la numérotation sur VoIP.

Condition : si votre téléphone est raccordé à un autocommutateur privé, vous devez insérer un préfixe avant le numéro pour avoir accès au réseau externe, par exemple « 0 ».

Menu ▶  **Réglages** ▶ **Téléphonie** ▶ **Préf.accès rés.**

▶ Modifier les entrées de plusieurs lignes :

Accès ligne ext. avec :

Pour la numérotation sur la ligne fixe : saisir ou modifier le préfixe de 3 chiffres max.

Pour :

Indiquer quand le préfixe doit précéder le numéro pour les appels sur la ligne fixe :

Listes des appels

Le préfixe est placé devant les numéros choisis dans l'une des listes suivantes :

- dans la liste SMS ;
- dans la liste des appels acceptés ;
- dans la liste des appels manqués ;

Tous appels

Le préfixe précède tous les numéros composés.

Arrêt

Le préfixe est désactivé pour la ligne fixe. Il ne précède aucun numéro d'appel.

Accès ligne IP avec :

Pour composer un numéro par les connexions VoIP : entrer ou modifier le préfixe composé de 3 chiffres maximum.

Pour :

Indiquer quand le préfixe doit précéder le numéro pour les appels par VoIP :

Listes des appels

Lors d'une sélection dans la liste des SMS, la liste des appels manqués, la liste des appels acceptés.

Tous appels

Pour tous les numéros composés sur le combiné.

Arrêt

Lors de la numérotation par VoIP, aucun préfixe ne doit être composé.

OK Appuyer sur la touche écran.

Remarque

Le préfixe n'est jamais utilisé pour les numéros d'urgence.

- ◆ En mode **Tous appels**, le préfixe (indicatif de sortie) précède automatiquement les numéros des centres SMS.

Définition des temps de pause

Modification de la pause après la prise de ligne

Vous pouvez régler la durée de la pause insérée entre le moment où vous appuyez sur la touche « Décrocher »  et l'envoi du numéro.

Menu Ouvrir le menu principal.

   0...    1 s... 

Appuyer successivement sur ces touches.



Saisir le chiffre correspondant à la durée de la pause (1 = 1 s ; 2 = 3 s ; 3 = 7 s) et appuyer sur **OK**.

Modification de la pause après la touche R

Vous pouvez modifier la durée de la pause si votre autocommutateur privé le requiert (voir le mode d'emploi de votre autocommutateur privé).

Menu Ouvrir le menu principal.

   0...    1 s... 







Appuyer successivement sur ces touches.



Entrer le chiffre correspondant à la durée de la pause (1 = 800 ms ; 2 = 1 600 ms ; 3 = 3 200 ms) et appuyer sur **OK**.

Modification de la pause interchiffre (pause après le préfixe)

 Ouvrir le menu principal.

Appuyer successivement sur ces touches.



Saisir le chiffre correspondant à la longueur de la pause (1 = 1 s ; 2 = 2 s ; 3 = 3 s ; 4 = 6 s) et appuyer sur **OK**.

Insérer une pause entre les chiffres : maintenir la touche  enfoncée pendant 2 secondes. Un P apparaît à l'écran.

Activation provisoire du mode fréquence vocale (FV)

Si votre autocommutateur privé utilise encore la numérotation par impulsions (ND), mais que le mode fréquence vocale est nécessaire (par exemple pour écouter la messagerie externe), vous devez activer la fréquence vocale pour cette communication.

Condition : vous êtes en communication ou vous avez déjà sélectionné un numéro externe.

 Appuyer sur la touche « Etoile ».

Lorsque vous raccrochez, le mode de numérotation par impulsions est automatiquement réactivé.

Réglage du téléphone sur le configurateur Web

Le configurateur Web de votre téléphone Gigaset vous permet de paramétrer facilement votre téléphone sur un ordinateur.

- ◆ Vous pouvez aussi utiliser le navigateur Web de votre ordinateur pour définir les paramètres configurables également sur un combiné Gigaset inscrit de votre téléphone. Vous pouvez par exemple configurer les connexions VoIP, mettre à jour le micrologiciel ou activer le mode éco.
- ◆ Vous pouvez paramétrer d'autres réglages qui ne sont pas configurables sur un combiné inscrit : définir des conditions spécifiques pour la connexion du téléphone à un réseau d'entreprise ou gérer la qualité vocale sur les connexions VoIP par exemple.
- ◆ Vous pouvez enregistrer sur la base des données dont vous avez besoin pour accéder à certains services sur Internet. Ces services proposent entre autres l'accès à des répertoires en ligne privés et publics, au serveur de réception de vos comptes de messagerie et la synchronisation de la date et l'heure avec un serveur d'horloge.
- ◆ Vous pouvez enregistrer les données de configuration de votre téléphone dans des fichiers stockés sur votre ordinateur et les recharger de nouveau sur votre téléphone en cas de besoin.
- ◆ Vous pouvez gérer les répertoires téléphoniques des combinés Gigaset inscrits (les enregistrer sur votre ordinateur, les synchroniser entre eux ou avec le carnet d'adresses de votre ordinateur).

Vous trouverez ci-après une liste des fonctions du configurateur Web et les chemins de navigation jusqu'aux pages du configurateur Web proposant ces fonctions. Vous trouverez une description détaillée des pages Web et des données à saisir dans l'aide en ligne du configurateur Web (→ [p. 130](#)).

Connexion du PC au configurateur Web du téléphone

Conditions :

- ◆ Un navigateur Web standard est installé sur l'ordinateur, par exemple Internet Explorer version 7 et version 8 (XP et Win 7), Firefox version 3.6.x et 4.x ou Apple Safari version 5.0.x (Windows et MacOS).
- ◆ Le téléphone et le PC sont directement reliés via un routeur. Le paramétrage du pare-feu installé permet la communication entre le PC et le téléphone.

Vous disposez de deux possibilités pour connecter votre PC au configurateur Web du téléphone :

- ◆ par l'adresse IP du téléphone dans le réseau local ;
- ◆ par le service Gigaset-config quand le téléphone et le PC sont connectés à Internet (→ p. 125).

Remarques

- ◆ En fonction de l'opérateur VoIP, certains réglages peuvent ne pas être réalisables depuis le configurateur Web.
- ◆ Lors du réglage du configurateur Web, le téléphone n'est **pas** verrouillé. Vous pouvez téléphoner avec le téléphone ou modifier des paramètres.
- ◆ Pendant la durée de la connexion du configurateur Web, celui-ci est verrouillé pour tout autre utilisateur. Un accès multiple et simultané est impossible.

Etablissement de la connexion par l'adresse IP du téléphone

- ▶ Déterminer l'adresse IP actuelle du téléphone sur l'un des combinés inscrits : Appuyer **brèvement** sur la touche « Inscription/Paging » de la base pour afficher l'adresse IP actuelle du téléphone sur l'écran du combiné. L'adresse IP de votre téléphone peut se modifier, si l'attribution dynamique de l'adresse IP est activée (→ p. 113).

Attention

Si l'une des quatre parties de l'adresse IP commence par des zéros (par exemple 002), ne pas saisir ces zéros dans le champ d'adresse du navigateur Web. Sinon, le navigateur Web pourrait ne pas réussir à établir la connexion avec le configurateur Web.

Exemple : l'adresse IP 192.168.002.002 s'affiche sur le téléphone. Vous devez saisir 192.168.2.2 dans le champ d'adresse.

- ▶ Démarrer le navigateur Web sur le PC.
- ▶ Entrer dans le champ d'adresse du navigateur Web **http://**, puis l'adresse IP actuelle du téléphone (par exemple http://192.168.2.2).
- ▶ Appuyer sur la touche « Entrée ».

La connexion du téléphone au configurateur Web s'établit.

Etablissement de la connexion avec Gigaset-config

Condition : le PC et le téléphone sont connectés à Internet.

- ▶ Démarrer le navigateur Web sur le PC.
- ▶ Entrer l'URL suivante dans le champ d'adresse du navigateur Web :
<http://www.gigaset-config.com>
- ▶ Appuyer sur la touche « Entrée ».

Un message s'affiche pour indiquer que la connexion est établie avec le téléphone.

Si plusieurs téléphones Gigaset sont accessibles via votre connexion Internet, vous êtes invité à préciser le téléphone pour lequel vous souhaitez établir la connexion.

Une fois la connexion établie, la page Web **Inscription** du configurateur Web s'affiche dans le navigateur.

Remarque

La connexion entre le PC et le configurateur Web est une connexion locale (LAN). Seul l'établissement de la connexion s'effectue via Internet.

Connexion au/déconnexion du configurateur Web

Condition : le PC et le téléphone sont connectés à Internet.

Connexion, configuration de la langue d'affichage

Une fois la connexion établie, la page Web **Inscription** s'affiche dans le navigateur.



Illustration 1 Page d'accueil

Sélectionner la langue dans laquelle s'affichent les menus et les boîtes de dialogue du configurateur Web. La langue en cours est indiquée dans le champ supérieur de la page Web.

- ▶ Cliquer sur pour ouvrir la liste des langues disponibles, le cas échéant.
- ▶ Sélectionner la langue.

La page Web est actualisée et son contenu s'affiche dans la langue choisie. L'opération peut prendre un certain temps, car les pages Web du configurateur Web sont chargées sur la base par le serveur de configuration dans la langue sélectionnée.

- ▶ Dans le champ inférieur de la page Web, entrer le code PIN système de votre téléphone (par défaut : 0000) afin de pouvoir accéder aux fonctions du configurateur Web.
- ▶ Cliquer sur le bouton **OK**.

A l'issue de cette opération, la page Web **Accueil** contenant des informations générales sur le configurateur Web apparaît.

Si vous entrez un code PIN système erroné, un message s'affiche. Vous êtes invité à saisir une nouvelle fois le code PIN.

Si vous vous trompez trois fois, la zone de saisie du code PIN système est temporairement verrouillée (grisée). A chaque saisie erronée du code PIN, la durée de verrouillage est doublée.

Remarques

- ◆ Si le code PIN système par défaut (0000) est encore réglé sur le téléphone (configuration usine), un message s'affiche lors de la connexion pour signaler que la sécurité de l'appareil n'est pas garantie et qu'il convient de changer le code PIN. Pour désactiver cette consigne de sécurité pour les inscriptions suivantes, activer l'option « **Ne plus afficher cette consigne de sécurité.** ». Cliquez sur **OK** pour fermer la boîte de dialogue.
- ◆ Vous êtes automatiquement désinscrit si vous ne saisissez aucune donnée pendant un certain temps (10 min. env.). A la prochaine tentative de saisie de données ou d'ouverture de page Web, la page Web **Inscription** s'affiche. Entrer à nouveau le code PIN système pour se connecter.
- ◆ Les données qui n'ont pas encore été enregistrées sur le téléphone avant le retrait automatique sont ignorées.

Déconnexion

Dans la liste des menus (→ p. 128), en haut à droite de chaque page du configurateur Web, se trouve la commande **Déconnexion**. Cliquer sur **Déconnexion** pour quitter le configurateur Web.

Attention

Toujours utiliser la commande **Déconnexion** pour mettre fin à la connexion avec le configurateur Web. Par exemple, si vous fermez le navigateur Web sans vous déconnecter au préalable, l'accès à celui-ci peut être verrouillé pendant quelques minutes.

Composition des pages du configurateur Web

Les pages du configurateur Web (pages Web) contiennent les éléments de commande reproduits sur l'**Illustration 2** (exemple).

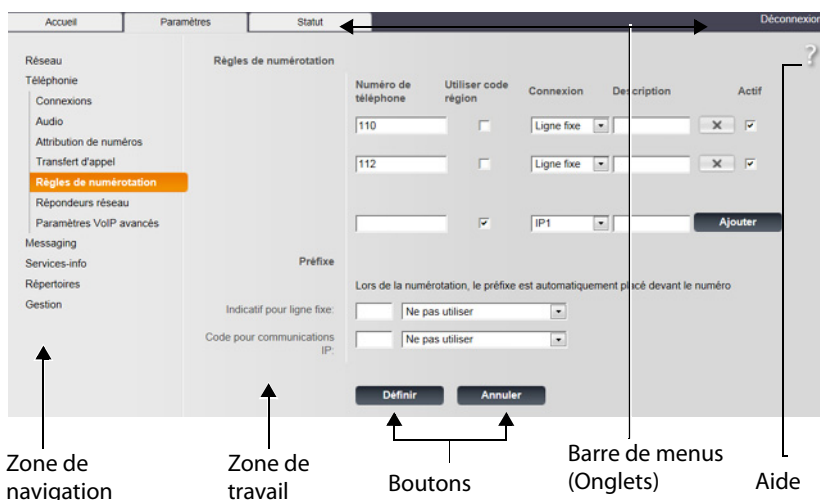

Illustration 2 Exemple de composition d'une page du configurateur Web

Barre de menus

La barre de menus comprend les menus du configurateur Web qui s'affichent sous la forme d'onglets.

Les menus suivants sont disponibles :

Accueil

La page d'accueil s'affiche une fois que vous êtes connecté au configurateur Web. Elle comprend des informations sur les fonctions du configurateur Web.

Si aucune connexion VoIP n'est encore configurée sur le téléphone, vous pouvez commencer directement par la page d'accueil d'un assistant qui vous aidera à configurer une nouvelle connexion VoIP. Cliquez à cet effet sur **Assistant Démarrage Rapide**.

Paramètres

A partir de ce menu, vous pouvez procéder à des réglages sur le téléphone.

Cliquer sur le menu **Paramètres** pour afficher dans la zone de navigation (→ p. 129) une liste répertoriant les fonctions de ce menu.

Statut

Le menu fournit des informations sur votre téléphone et ses connexions.

Déconnexion

Sur le côté droit de la barre de menus de chaque page Web se trouve la fonction **Déconnexion**.

RemarquePrésentation des menus du configurateur Web, → [p. 132](#).**Zone de navigation**

La zone de navigation répertorie les fonctions du menu sélectionné dans la barre de menus (→ [p. 128](#)).

Si vous cliquez sur une fonction, les informations et/ou les champs correspondant à vos données s'affichent dans la zone de travail. La fonction sélectionnée est surlignée en orange.

Si une fonction contient des sous-fonctions, celles-ci s'affichent en dessous de la fonction sur laquelle vous avez cliqué (dans l'exemple, **Téléphonie**).

La page correspondant à la première sous-fonction (surlignage orange) apparaît dans la zone de travail.

**Zone de travail**

La zone de travail affiche des informations ou des boîtes de dialogue associées à la fonction sélectionnée, qui vous permettent de procéder aux réglages ou aux modifications nécessaires sur votre téléphone.

Procédure de modification

Vous pouvez effectuer un paramétrage à l'aide de champs de saisie, de listes ou d'options.

- ◆ Dans certains champs, des restrictions de saisie s'appliquent, par exemple pour le nombre maximal de caractères, les caractères spéciaux ou la plage de valeurs.
- ◆ Pour ouvrir une liste, cliquer sur le bouton . Vous disposez de différentes options.
- ◆ Il existe deux types d'options :
 - Cases à cocher : vous pouvez activer une ou plusieurs options dans une liste. Les options actives sont marquées par , les options inactives par . Pour activer une option, cliquer sur . Le statut des autres options de la liste n'est pas modifié. Pour désactiver une option, cliquer sur .
 - Boutons radio. L'option activée dans la liste est marquée par , l'option désactivée par . Pour activer une option, cliquer sur . L'option précédemment active est désactivée. Pour désactiver une option, en activer une autre.

Saisie de caractères cyrilliques et turcs

Ci-après, le nombre maximal de caractères autorisé par champ se base sur les chiffres et les lettres en caractères latins (1 caractère = 1 octet), c.-à-d. 1 caractère équivaut à 1 octet.

Les caractères cyrilliques et turcs utilisent quant à eux 2 octets chacun, c.-à-d. que si le champ peut contenir 16 caractères par exemple, vous ne pouvez pas saisir plus de 8 caractères cyrilliques ou turcs.

Si vous saisissez trop de caractères dans un champ, la saisie est effacée (et n'est pas enregistrée sur le téléphone). L'« ancien » contenu du champ (ou le réglage par défaut) reste effectif et s'affiche à nouveau à l'actualisation de la page Web. Aucun avertissement/message ne s'affiche.

Validation des modifications

Une fois que vous avez terminé de modifier les paramètres de la page, enregistrez et activez la nouvelle configuration du téléphone en cliquant sur le bouton **Définir**.

Si votre saisie ne respecte pas les règles du champ, un message d'avertissement s'affiche à l'écran. Vous pouvez alors répéter la saisie.

Attention

Les modifications qui n'ont pas encore été enregistrées sur le téléphone sont ignorées si vous passez à une autre page ou si la connexion au configurateur Web est interrompue, par exemple, à la suite du dépassement du délai d'attente (→ p. 127).

Boutons

Des boutons sont affichés dans la partie inférieure de la zone de travail. Selon la fonction proposée par la page Web, différents boutons s'affichent. Les fonctions de ces boutons sont expliquées dans l'aide en ligne du configurateur Web. Les principaux boutons sont :

Annuler

Annulation des modifications effectuées sur la page Web et chargement des réglages enregistrés dans le téléphone vers la page Web.

Définir

Enregistrement des modifications d'une page Web dans le téléphone.

Aide

Vous trouverez un point d'interrogation en haut à droite sur la majorité des pages du configurateur Web. Cliquez sur ce point d'interrogation pour ouvrir l'aide en ligne relative à cette page Web dans une autre fenêtre.

Les pages d'aide sont directement téléchargées par le serveur de configuration.

Remarque

Pour que les pages d'aide s'affichent correctement, vous devrez le cas échéant modifier les réglages de votre navigateur. Par exemple, dans Internet Explorer et Firefox, définissez les paramètres suivants :

- ▶ Autoriser les contenus actifs bloqués pour l'aide (cliquer avec le bouton droit de la souris dans la barre d'information dans l'en-tête de la fenêtre du navigateur).
- ▶ Autoriser l'utilisation de polices spécifiques ou paramétrer Arial comme police standard (option Général).

Modes de représentation dans l'aide

demi-gras

Termes d'interface comme les fonctions de menu, le nom des champs de saisie et les options.

[demi-gras]

Boutons.

[A propos de cette aide ▶](#) / [A propos de cette aide ▼](#)

Un texte bleu souligné signale un texte caché.

Cliquer sur ce « lien » pour afficher le texte caché. La flèche à la fin du lien pivote de 90°.

Cliquer sur [A propos de cette aide ▼](#) pour masquer à nouveau le texte.

Téléphonie > Règles de numérotation

Navigation jusqu'à une fonction du configurateur Web.

Correspond à la représentation « **Téléphonie ▶ Règles de numérotation** » de ce manuel d'utilisation (→ **Ouverture des pages Web** ci-dessous).

Recherche dans l'aide

Cliquer dans la fenêtre d'aide et appuyer sur les touches **Ctrl** et **F**. Une boîte de dialogue de recherche s'ouvre.

Ouverture des pages Web

La section suivante présente succinctement la navigation à l'aide des fonctions du configurateur Web.

Exemple

Définition de règles de numérotation :

Paramètres ▶ Téléphonie ▶ Règles de numérotation

Pour ouvrir la page Web, procéder comme suit :

- ▶ Dans la barre de menus, cliquer sur le menu **Paramètres**.
- ▶ Dans la zone de navigation, cliquer sur la fonction **Téléphonie**.
L'arborescence de navigation affiche les sous-fonctions de **Téléphonie**.
- ▶ Cliquer sur la sous-fonction **Règles de numérotation**.

Menu du configurateur Web

Accueil			
Paramètres	Réseau	Configuration IP	→ p. 133
		Sécurité	→ p. 134
	Téléphonie	Connexions	→ p. 135
		Audio	→ p. 137
		Attribution de numéros	→ p. 139
		Transfert d'appel	→ p. 142
		Règles de numérotation	→ p. 140
		Répondeurs réseau	→ p. 141
		Paramètres VoIP avancés	→ p. 142
	Messaging	E-Mail	→ p. 144
		Voyant MWI	→ p. 146
	Services-info		→ p. 144
	Répertoires	Répertoire en ligne	→ p. 144
		Transfert du répertoire	→ p. 145
	Gestion	Date & Heure	→ p. 144
		Paramètres locaux	→ p. 147
		Divers	→ p. 148
Redémarrer et remettre à zéro		→ p. 148	
Sauvegarde et Restauration		→ p. 147	
Mise à jour du logiciel		→ p. 149	
Statut	Appareil	→ p. 150	
	Connexions	→ p. 150	

Fonctions du configurateur Web

Raccordement de la base au réseau local (LAN/routeur)

Vous trouverez les fonctions de raccordement à un réseau local sur la page Web :

Paramètres ▶ Réseau ▶ Configuration IP

Dans la plupart des cas, il n'est pas nécessaire de procéder à des réglages spécifiques pour raccorder le téléphone au routeur ou à un réseau local. L'attribution dynamique de l'adresse IP (DHCP) est réglée par défaut sur votre téléphone. Pour que le routeur « reconnaisse » votre téléphone, l'attribution dynamique de l'adresse IP doit également être activée sur le routeur, c.-à-d. que le serveur DHCP du routeur doit être activé.

Vous devez attribuer une adresse IP fixe/statique à votre téléphone pour pouvoir activer le serveur DHCP du routeur (→ p. 113). Une adresse IP statique est recommandée par exemple, lorsqu'un renvoi de port ou une zone DMZ est défini(e) sur le routeur pour le téléphone.

Il est aussi possible d'attribuer une adresse IP statique sur le combiné.

Le configurateur Web vous permet de définir d'autres paramètres nécessaires lorsque vous souhaitez raccorder votre téléphone à un réseau (d'entreprise) important ou le commander à distance via le configurateur Web. Vous pouvez :

- ◆ Définir l'**Identifiant VLAN** / la **Priorité VLAN** pour l'accès à un réseau VLAN tagué.
- ◆ Autoriser la connexion au configurateur Web d'ordinateurs en dehors de votre réseau LAN.

Attention

- ◆ L'extension de l'autorisation d'accès depuis d'autres réseaux augmente le risque d'accès non autorisés. Il est recommandé de désactiver de nouveau l'accès à distance lorsque vous n'en avez plus besoin.
- ◆ Il n'est possible d'accéder au configurateur Web depuis d'autres réseaux que si votre routeur redirige les conditions des services de « l'extérieur » vers le port 80 (port standard) du téléphone. Reportez-vous à ce sujet au mode d'emploi de votre routeur.

Paramètres de sécurité – Gestion des certificats de l'authentification TLS

Le téléphone prend en charge l'établissement sécurisé de connexions de données sur Internet par le biais du protocole de sécurité TLS (Transport Layer Security). Avec TLS, le client (le téléphone) identifie le serveur au moyen de certificats. Ces certificats doivent être enregistrés dans la base.

Vous gérez les certificats TLS sur la page Web :

Paramètres ▶ Réseau ▶ Sécurité

Cette page propose les listes **Certificats du serveur / Certificats CA**. Elles contiennent les certificats enregistrés dans la base. Soit les certificats étaient déjà enregistrés par défaut dans la base, soit vous les avez téléchargés sur la base à partir de la page Web **Sécurité**.

La liste **Certificats non valides** contient les certificats qui n'ont pas validé le contrôle de certificat et les certificats des listes **Certificats du serveur / Certificats CA**, qui sont devenus non valides (par exemple parce que leur date de validité a expiré).

Vous pouvez supprimer des certificats et télécharger de nouveaux certificats sur la base, mais aussi accepter ou refuser des certificats non valides.

Si le téléphone n'arrive pas à se connecter à un serveur de données, car il n'accepte pas le certificat présenté par le serveur (par exemple lors du téléchargement de vos e-mails sur le serveur POP3), vous êtes invité à ouvrir la page Web **Sécurité**.

Le certificat utilisé pour établir la connexion se trouve dans la liste **Certificats non valides**. Sélectionner le certificat et cliquer sur le bouton **[Détails]** pour consulter les informations sur le certificat. Vous y apprendrez notamment qui (bureau de certification) a établi le certificat et pour qui, ainsi que sa durée de validité.

Selon les informations, c'est vous qui décidez d'accepter ou de refuser le certificat.

Si vous acceptez le certificat, il est repris selon son type dans une des listes **Certificats du serveur / Certificats CA** (même s'il a expiré). Si un serveur présente ce certificat, cette connexion est immédiatement acceptée.

Si vous refusez le certificat, il est repris dans la liste **Certificats du serveur** avec la mention (**refusé**). Si un serveur présente ce certificat, cette connexion est immédiatement refusée.

Gestion des connexions de la base, activation/désactivation des connexions

Vous pouvez gérer les connexions de votre base sur la page Web :

Paramètres ▶ Téléphonie ▶ Connexions

Cette page Web contient une liste de toutes les connexions possibles et votre état (par exemple raccordé, inscrit) :

◆ Connexion réseau fixe

Vous n'avez pas forcément à configurer la connexion au réseau fixe. Vous pouvez téléphoner ou être appelé avec la connexion au réseau fixe dès que votre téléphone y est connecté.

Vous pouvez modifier le nom de la connexion fixe et le réglage du **Mode de sélection** et de la **Durée flashing** en cliquant sur le bouton correspondant [**Modifier**].

Le nom saisi s'affiche par exemple dans le journal des appels et sur l'écran des combinés inscrits lors d'appels sur votre ligne fixe.

La durée du flashing du téléphone est paramétrée par défaut pour fonctionner sur un branchement principal. Vous devez la modifier le cas échéant lorsque vous raccordez le téléphone à un autocommutateur (voir le manuel d'utilisation de votre autocommutateur privé). La durée du flashing indique la durée d'interruption de la ligne par laquelle des signaux de régulation sont transmis au central ou à l'autocommutateur (transfert d'appel, création d'un double appel, etc.).

◆ Gigaset.net

La connexion Gigaset.net est préconfigurée sur votre téléphone. Un numéro Gigaset.net est attribué par défaut à votre téléphone.

Vous pouvez activer et désactiver la connexion Gigaset.net. Si la connexion est désactivée, le téléphone n'est pas inscrit au service Gigaset.net. Vous n'êtes donc pas joignable sur la connexion Gigaset.net.

Cliquez sur le bouton correspondant [**Modifier**] pour modifier le nom de la connexion Gigaset.net et désactiver le serveur STUN.

La connexion Gigaset.net utilise un serveur STUN par défaut. Dans les paquets de données envoyés, il remplace l'adresse IP privée de votre téléphone par son adresse IP publique.

Vous ne pouvez pas utiliser de serveur STUN si votre téléphone est connecté à un routeur avec NAT symétrique. Vous devez le désactiver. Cela vous empêche d'entendre votre interlocuteur lors d'appels Gigaset.net.

◆ Connexion IP

Vous pouvez attribuer jusqu'à six connexions VoIP (numéros d'appel VoIP) à votre téléphone. Vous devez configurer un compte VoIP pour chaque numéro VoIP auprès d'un opérateur. Vous devez enregistrer sur votre téléphone les coordonnées de chaque compte et des opérateurs VoIP correspondants.

A chaque connexion VoIP correspond une entrée de liste que vous pouvez utiliser pour configurer et administrer la connexion.

Pour cela, cliquez sur le bouton correspondant [**Modifier**].

Configuration et suppression de connexions VoIP

Pour configurer et supprimer des connexions VoIP, ouvrir la page Web.

Paramètres ▶ Téléphonie ▶ Connexions

Cliquez sur le bouton **[Modifier]** après l'entrée dans la liste de la connexion VoIP.

Une page Web contenant les rubriques suivantes s'ouvre :

- ◆ **Configuration VoIP / Téléchargement profil**
- ◆ **Données fournisseur personnelles**
- ◆ **Données générales de connexion de votre fournisseur de services**
- ◆ **Données réseau générales de votre fournisseur VoIP**

Vous trouverez des informations détaillées sur les rubriques dans l'aide en ligne disponible sur cette page Web. L'aide en ligne s'ouvre lorsque vous cliquez sur le point d'interrogation  (en haut à droite de la page Web).

Il existe différentes manières de configurer une connexion VoIP :

- ◆ Certains opérateurs prennent en charge l'auto-configuration avec code. Dans ce cas, vous ne devez démarrer que l'assistant de configuration (bouton **Lancer l'assistant de configuration**). Il vous invite à saisir le code de configuration. Toutes les données VoIP nécessaires sont ensuite téléchargées dans les rubriques mentionnées ci-dessus. La configuration est terminée.
- ◆ Les profils des principaux opérateurs contenant leurs données générales sont disponibles sur le serveur de configuration. Vous pouvez les charger sur votre téléphone à l'aide de l'assistant de configuration. Pour cela, cliquer sur le bouton **Lancer l'assistant de configuration**. L'assistant vous invite à choisir votre pays et votre opérateur. Il charge ensuite les données du profil de l'opérateur dans les zones **Données générales de connexion de votre fournisseur de services** et **Données réseau générales de votre fournisseur VoIP**.

Il ne vous reste plus qu'à indiquer vos données de compte personnelles à l'assistant.

Exceptionnellement, vous devrez peut-être adapter les réglages de la rubrique **Données réseau générales de votre fournisseur VoIP** aux paramètres de votre routeur :

- Si vous n'entendez pas votre correspondant lors des appels sortants, passez le cas échéant du serveur proxy sortant au serveur STUN et vice-versa. Le serveur STUN ou sortant remplace l'adresse IP privée de votre téléphone par son adresse IP publique dans les paquets de données envoyés. Vous ne pouvez pas utiliser de serveur STUN si votre téléphone est connecté à un routeur avec NAT symétrique.
- Si vous êtes quelquefois injoignable pour les appels entrants, adaptez le cas échéant la valeur du **Temps de rafraîchissement NAT** :
Si aucun renvoi de port n'est activé et si aucune zone DMZ n'est installée sur le routeur pour le téléphone, une entrée doit être enregistrée dans la table de routage du NAT (du routeur) pour que le téléphone soit joignable. Le téléphone doit confirmer cette entrée à intervalles réguliers (**Temps de rafraîchissement NAT**) dans la table de routage pour que l'entrée y demeure.

- ◆ Aucun profil n'est disponible pour votre opérateur.

Dans ce cas, vous devez vous-même définir les réglages dans les rubriques **Données fournisseur personnelles**, **Données générales de connexion de votre fournisseur de services** et **Données réseau générales de votre fournisseur VoIP**. Vous obtiendrez toutes les données auprès de votre opérateur VoIP.

Activation/désactivation de la vérification automatique des mises à jour du profil de l'opérateur et actualisation du profil

Pour activer/désactiver la vérification ou démarrer la recherche, ouvrez la page Web.

Paramètres ▶ Téléphonie ▶ Connexions

Vous avez le choix entre les possibilités suivantes :

- ◆ Activation/désactivation de la vérification automatique

L'option **Contrôle automatique des mises à jour du profil** vous permet d'activer ou de désactiver la vérification des mises à jour du profil.

Lorsque la vérification automatique de la version est activée, le téléphone vérifie chaque jour si de nouvelles versions du profil et des données générales de l'opérateur gérant vos connexions VoIP sont disponibles.

Si une nouvelle version du profil de l'opérateur est disponible, l'écran des combinés inscrits affiche un message correspondant. Vous pouvez lancer la mise à jour sur l'un des combinés (→ **p. 115**).

Remarque

Si le téléphone n'est pas connecté à Internet au moment programmé de la vérification de disponibilité (par exemple parce que le routeur est désactivé), la vérification est réalisée dès que le téléphone est de nouveau connecté à Internet.

- ◆ Actualisation du profil de l'opérateur

Pour actualiser directement le profil de l'opérateur, cliquer sur le bouton **Mettre le profil à jour**. Le téléphone vérifie alors directement pour tous les profils chargés si de nouvelles mises à jour sont disponibles. Le cas échéant, vous pouvez télécharger les mises à jour correspondantes sur votre téléphone.

Optimisation de la qualité vocale des connexions VoIP

Vous trouverez les fonctions permettant d'améliorer la qualité vocale des connexions VoIP sur la page Web :

Paramètres ▶ Téléphonie ▶ Audio

La qualité vocale des connexions VoIP dépend considérablement du **codec vocal** permettant la transmission des données et de la **bande passante** disponible pour votre connexion ADSL.

Le codec vocal permet la numérisation des données vocales (codage/décodage) et leur compression. Un « meilleur » codec (meilleure qualité vocale) permet la transmission de davantage de données. En d'autres termes, pour bénéficier d'une qualité de transmission optimale des données vocales, il est nécessaire de disposer d'une connexion ADSL et d'une bande passante élevée.

Vous pouvez ajuster la qualité vocale en sélectionnant les codecs vocaux (tenir compte de la bande passante de votre connexion ADSL) utilisés par votre téléphone, et en définissant l'ordre de préférence des codecs pour la connexion VoIP.

Des paramètres standard pour les codecs utilisés sont enregistrés dans votre téléphone : le premier permet d'optimiser une faible bande passante et le second permet d'optimiser une bande passante élevée.

Vous pouvez sélectionner l'un de ces réglages standard pour configurer l'ensemble des connexions VoIP de votre téléphone. Si votre connexion DSL dispose d'une faible bande passante, vous pouvez en plus exclure les connexions VoIP parallèles pour augmenter la qualité vocale.

Vous pouvez aussi définir vous-même les réglages des codecs vocaux en sélectionnant les codecs vocaux à utiliser pour chaque connexion VoIP de votre téléphone et leur ordre de préférence pour établir une connexion VoIP.

Les codecs vocaux suivants sont pris en charge par votre téléphone :

G.722

Très bonne qualité vocale. Le codec vocal **haut débit G.722** propose le même débit binaire que le G.711 (64 Kbit/s par liaison vocale), mais à une fréquence d'échantillonnage plus élevée, ce qui permet de transmettre des fréquences plus élevées. La qualité vocale est donc plus claire et meilleure qu'avec les autres codecs (High Definition Sound Performance).

G.711 a law / G.711 μ law

Très bonne qualité vocale (comparable au RNIS). La bande passante nécessaire est de 64 kbit/s par liaison vocale.

G.726

Bonne qualité vocale (moins bonne que le G.711, mais meilleure que le G.729). Votre téléphone prend en charge G.726 avec un taux de transmission de 32 kbit/s par liaison vocale.

G.729

Qualité vocale intermédiaire. La bande passante requise est légèrement inférieure à 8 kbit/s par liaison vocale.

Afin d'économiser davantage de bande passante et de capacité de transmission, vous pouvez supprimer la transmission de paquets vocaux lors des pauses pour les connexions VoIP utilisant le codec **G.729** (« Suppression du silence »). Ainsi, à la place du bruit en arrière-plan provenant de votre environnement, votre interlocuteur entend un bruit synthétique créé chez le destinataire (option : **Activer l'annexe B pour le codec G.729**).

Remarque

Pour obtenir une bonne qualité vocale, vous devez également prêter attention aux points suivants :

- ◆ Limitez vos autres activités Internet (par exemple navigation Internet) lorsque vous téléphonez via VoIP.
- ◆ A noter : selon le codec utilisé et la charge du réseau, des décalages de voix peuvent survenir.

Attribution des connexions d'émission et de réception

Pour attribuer des numéros, ouvrir la page Web :

Paramètres ▶ Téléphonie ▶ Attribution de numéros

Attribuer aux combinés inscrits des connexions d'émission et de réception.

Attention aux points suivants :

- ◆ La connexion fixe est attribuée automatiquement comme connexion d'émission tandis que toutes les connexions de la base sont attribuées comme connexions de réception à chaque combiné lors de son inscription.
- ◆ Vous pouvez attribuer une connexion d'émission fixe ou la sélection de la connexion à chaque combiné. Lors de la sélection de la connexion, vous choisissez la connexion à utiliser à chaque appel.
- ◆ Le numéro Gigaset.net est attribué comme connexion d'émission à chaque combiné inscrit. Les numéros d'appel se terminant par #9 sont sélectionnés automatiquement via Gigaset.net.

Remarque

Vous pouvez contourner l'attribution de la connexion d'émission pour certains numéros d'appel en définissant des règles de composition pour ces numéros.

Activation de la connexion fixe comme connexion d'émission de remplacement

Le téléphone vous permet d'activer la connexion fixe en tant que connexion de remplacement. Si l'appel via VoIP ne fonctionne pas, l'appareil essaie automatiquement, sans double appel, d'établir la communication sur la ligne fixe.

Une connexion de remplacement est utilisée dans les cas suivants :

- ◆ Vos lignes VoIP sont occupées ;
- ◆ Le téléphone ne dispose d'aucune connexion interne (par exemple aucune connexion directe au routeur/switch disponible ou configuration IP incorrecte).

Exception

Les SMS envoyés par une connexion VoIP ne sont **pas** envoyés par la connexion de remplacement.

Vous trouverez l'option d'activation de la connexion de remplacement sur la page Web :

Paramètres ▶ Téléphonie ▶ Attribution de numéros

Configuration de Callmanager sur le PC

Indiquez la connexion VoIP et le combiné sur lesquels une communication sélectionnée sur le PC doit être passée.

Vous trouverez les réglages sur la page Web.

Paramètres ▶ Téléphonie ▶ Attribution de numéros

Règles de composition définies par l'utilisateur – Définition de règles de téléphonie

Définissez vos propres règles de composition dans la rubrique **Règles de numérotation** de la page Web :

Paramètres ▶ Téléphonie ▶ Règles de numérotation

Vous pouvez définir les règles de composition suivantes :

- ◆ Attribuez une connexion (fixe ou VoIP) à des numéros d'appel pour que ces numéros d'appel soient toujours composés et facturés via ces connexions.
Indiquer uniquement l'indicatif (par exemple préfixe local, international ou du réseau mobile) afin de diriger l'ensemble des numéros d'appel commençant par ces chiffres vers la connexion de votre choix.
- ◆ Bloquer certains numéros d'appel pour que votre téléphone n'établisse aucune connexion VoIP avec ces numéros (par exemple les numéros spéciaux commençant par 08).

Les règles de numérotation définies s'appliquent à l'ensemble des combinés inscrits. Les réglages des connexions d'envoi ne sont pas actifs lors de la numérotation de numéros soumis à une règle de numérotation.

En cas de besoin, vous pouvez activer ou désactiver les règles de numérotation.

Remarque

Les règles de composition sont inactives lorsque vous avez attribué la sélection de la connexion à une touche écran du combiné et que vous sélectionnez explicitement une connexion d'émission dans la liste des connexions disponibles avant de composer le numéro. Si un blocage est défini dans l'une des règles de composition, celui-ci reste toutefois actif sur la connexion VoIP (mais pas sur le réseau fixe).

Conseils

- ◆ Comparer les tarifs des communications longue distance (particulièrement vers l'étranger) proposés respectivement par votre opérateur de réseau fixe et votre opérateur VoIP, afin de définir les connexions à utiliser pour les appels à destination d'un pays spécifique. Par exemple, une règle de numérotation concernant le **Numéro de téléphone** « 0049 » permet de regrouper tous les appels à destination de l'Allemagne.
- ◆ Définir une règle de numérotation redirigeant systématiquement sur la connexion du réseau fixe tous les appels vers des numéros de présélection. Entrer pour cela les numéros de présélection appropriés dans le champ **Numéro de téléphone**.

Remarque

Lorsque deux règles de numérotation se recoupent, la règle la plus pertinente est toujours appliquée en priorité.

Exemple :

Une règle de numérotation a été définie pour les chiffres « 02 » et une autre pour les chiffres « 023 ». Si vous composez un numéro commençant par « 0231... », la deuxième règle est appliquée. Si vous composez un numéro commençant par « 0208... », la première règle est appliquée.

Exemples

Tous les appels à destination du réseau mobile doivent être effectués par le biais de la connexion VoIP de l'opérateur B. Les numéros du réseau mobile commencent par 06.

Règle de numérotation

Numéro de téléphone = 06 Connexion = IP3, Opérateur B

Si d'autres préfixes de réseau mobile existaient, les mêmes règles de numérotation s'appliqueraient.

Numéros d'appel d'urgence

Si aucun numéro d'appel d'urgence n'est pré-réglé, vous devez vous-même établir des règles de composition pour ces numéros et leur attribuer une connexion dont vous savez qu'elle prend en charge les numéros d'appel d'urgence.

Préfixe – Activation des règles de composition en cas de raccordement à un autocommutateur privé

Si votre téléphone est relié à un autocommutateur privé, un appel externe peut exiger la composition d'un préfixe d'accès réseau, par exemple « 0 ».

Enregistrez un préfixe pour la connexion fixe et les connexions VoIP, puis définissez individuellement pour la connexion fixe et les connexions VoIP quand le préfixe doit précéder automatiquement les numéros d'appel.

Vous avez le choix entre **Toujours utiliser**, **Ne pas utiliser** et **Utiliser pour les listes d'appels** (uniquement en cas de composition depuis le journal des appels).

Vous trouverez ces réglages dans la rubrique **Préfixe** de la page Web :

Paramètres ▶ Téléphonie ▶ Règles de numérotation

Activation/désactivation, saisie du répondeur réseau

Vous trouverez une liste des messageries externes de toutes les connexions de votre téléphone sur la page Web :

Paramètres ▶ Téléphonie ▶ Répondeurs réseau

Vous pouvez enregistrer les numéros d'appel des messageries externes dans cette liste.

Cette liste vous permet d'activer/désactiver les messageries externes de toutes les connexions VoIP configurées.

Réglages spéciaux pour la téléphonie VoIP

Activation du renvoi d'appel pour les connexions VoIP

Vous trouverez les réglages du renvoi d'appel sur la page Web :

Paramètres ▶ Téléphonie ▶ Transfert d'appel

Vous pouvez transférer les appels vers vos connexions VoIP et vers votre numéro Gigaset.net.

En cas de renvoi d'appel vers vos connexions VoIP, vous pouvez choisir un numéro externe spécifique (numéro VoIP, fixe ou mobile). Le renvoi s'effectue via la connexion VoIP.

Vous pouvez transférer les appels destinés à votre numéro Gigaset.net sur le Gigaset.net, c'est-à-dire vers un autre numéro Gigaset.net.

Vous pouvez déterminer pour chacune de vos connexions VoIP (comptes VoIP) si et quand des appels entrants vers les numéros d'appel VoIP doivent être transférés.

Configuration du type de codage DTMF pour VoIP

Procéder aux réglages du codage DTMF dans la rubrique **DTMF pour les connexions VoIP** de la page Web :

Paramètres ▶ Téléphonie ▶ Paramètres VoIP avancés

Le codage DTMF (Dual Tone Multi Frequency) est notamment nécessaire à l'interrogation et la configuration de certaines messageries externes à l'aide de codes chiffrés, à la configuration des systèmes de renseignement automatiques ou à l'interrogation à distance d'un répondeur.

Pour l'envoi de signaux DTMF via VoIP, vous devez définir la façon dont les codes de touches sont convertis puis envoyés : sous la forme de signaux audibles via le canal vocal ou sous la forme de messages « SIP Info ». Informez-vous auprès de votre opérateur VoIP pour connaître le type de transmission DTMF qu'il prend en charge.

Vous pouvez configurer votre téléphone de manière à ce qu'il essaie à chaque appel de trouver le type de codage DTMF adapté au codec actuellement défini (**Négociation automatique de la transmission DTMF**).

Sinon, vous définissez explicitement le type de codage DTMF :

- ◆ **Audio** ou **RFC 2833** pour transmettre les signaux DTMF de manière acoustique (par paquets de données vocales).
- ◆ **SIP Info** si les tonalités DTMF doivent être transmises sous forme de code.

Remarque

- ◆ Les réglages du codage DTMF s'appliquent à toutes les connexions VoIP (comptes VoIP).
- ◆ Lorsque vous utilisez des connexions haut débit (avec le codec G.722), vous ne pouvez pas transmettre les tonalités DTMF par voie audio (**Audio**).

Définition de la fonction de la touche R pour la VoIP (Hook Flash)

Vous pouvez définir la fonction de la touche R sur la page Web :

Paramètres ▶ Téléphonie ▶ Paramètres VoIP avancés

Votre opérateur VoIP prend en charge certaines fonctionnalités. Pour pouvoir les utiliser, le téléphone doit envoyer un certain signal (paquet de données) au serveur SIP. Vous pouvez attribuer ce « signal » comme fonction R à la touche R des combinés. **Condition** : la touche R n'est pas utilisée pour le renvoi d'appel (réglage usine, voir ci-dessus).

Appuyez simplement sur cette touche du téléphone au cours d'une conversation VoIP pour envoyer le signal. Le codage DTMF doit également être activé sur le téléphone via les messages SIP Info (voir ci-dessus).

Définition des ports de communication locaux pour VoIP

Vous trouverez les réglages des ports de communication sur la page Web :

Paramètres ▶ Téléphonie ▶ Paramètres VoIP avancés

La téléphonie VoIP utilise les ports de communication suivants :

◆ Port SIP

Port de communication par lequel le téléphone reçoit les données de signalisation (SIP). Le numéro de port 5060 est le numéro de port par défaut de la signalisation SIP.

◆ Port RTP

Deux ports RTP, dont les numéros se suivent, sont nécessaires pour chaque connexion VoIP. L'un des ports reçoit les données vocales, l'autre les données de commande. Le numéro de port 5004 est le numéro de port par défaut de la transmission vocale.

Modifiez ces réglages uniquement si les numéros de port sont déjà utilisés par d'autres abonnés du réseau LAN. Vous pouvez dans ce cas attribuer d'autres numéros de port fixes ou plages de numéros de port aux ports SIP et RTP.

Si plusieurs téléphones VoIP sont utilisés sur le même routeur avec NAT, il est recommandé d'utiliser des ports sélectionnés de façon aléatoire. Les téléphones doivent alors faire appel à différents ports, afin que le NAT du routeur puisse acheminer les appels entrants et les données vocales au téléphone correspondant. Définissez sur le configurateur Web une plage de numéros de port dans laquelle sélectionner les ports SIP et RTP.

Réglages de l'accès aux services Internet

Vous bénéficiez des services Internet suivants sur votre téléphone.

◆ **Notifications d'e-mails**

Pour pouvoir utiliser la fonction de messagerie électronique de votre base, vous devez enregistrer l'adresse du serveur de réception, ainsi que vos coordonnées personnelles d'accès à votre boîte de réception sur la base.

Vous pouvez enregistrer les données d'accès de six comptes de messagerie sur votre base et affecter les listes de réception correspondantes aux différents combinés inscrits.

En outre, vous pouvez définir la fréquence à laquelle votre téléphone vérifie l'arrivée des nouveaux e-mails sur le serveur de réception et préciser si les connexions sécurisées doivent être authentifiées sur le serveur de réception.

Procéder aux réglages sur la page Web :

Paramètres ▶ Messaging ▶ E-Mail

◆ **Info Services**

Vous pouvez afficher les informations textuelles d'un service d'information sélectionné sur l'écran de veille de votre combiné. Pour ce faire, vous devez activer l'écran de veille **Live Ticker** sur le combiné. Les prévisions météo y sont pré-réglées.

Si vous inscrivez en outre un combiné Gigaset C ... (à partir du C59H), SL... ou S... (à partir du S79H) sur votre base, vous pouvez télécharger des contenus en ligne sur Internet avec ce combiné (bulletins météo, actualités, etc.), c'est-à-dire utiliser des services d'information (apps) spécialement destinés au téléphone. Vous pouvez télécharger ce centre Info à partir du menu sur le combiné.

Vous pouvez uniquement utiliser l'écran de veille **Live Ticker** et le centre Info si les services d'information sont activés sur votre téléphone.

C'est à cela que sert l'option **Activer les Services Info** sur la page suivante du configurateur Web :

Paramètres ▶ Services-info

Sur le portail Web Gigaset.net, vous pouvez personnaliser vos services personnels pour l'écran de veille **Live Ticker** et le centre Info. Pour accéder au portail Web Gigaset.net (URL et coordonnées personnelles), ouvrir cette page du configurateur Web.

◆ **Répertoires en ligne**

Les coordonnées des répertoires en ligne publics de plusieurs opérateurs sont enregistrées sur la base. Vous pouvez également enregistrer les coordonnées d'un répertoire en ligne en provenance d'un opérateur supplémentaire sur la base.

Sélectionnez dans la liste tous les répertoires en ligne enregistrés (si possible, beaucoup) que vous souhaitez utiliser sur votre téléphone.

Pour afficher la liste des répertoires en ligne activés (sélectionnés) sur le combiné Gigaset A5120H, maintenez enfoncé le bas de la touche de navigation .

Pour les appels entrants, vous pouvez également choisir d'afficher sur le téléphone et dans le journal des appels le nom sous lequel l'appelant est enregistré dans l'un des répertoires en ligne. Indiquez le répertoire en ligne de l'opérateur

dans lequel une recherche par nom doit être effectuée ou désactivez cette fonction.

Procéder aux réglages sur la page Web :

Paramètres ▶ Répertoires ▶ Répertoire en ligne

◆ **Gestion de la synchronisation de la base avec le serveur d'horloge**

Votre téléphone est paramétré par défaut pour récupérer la date et l'heure sur un serveur d'horloge.

Pour modifier les paramètres du serveur d'horloge et activer/désactiver la synchronisation, ouvrir la page Web :

Paramètres ▶ Gestion ▶ Date & Heure

Téléchargement et suppression des répertoires téléphoniques des combinés à partir du/sur le PC

Vous trouverez les fonctions de modification des répertoires téléphoniques sur la page Web :

Paramètres ▶ Répertoires ▶ Transfert du répertoire

Pour éditer les répertoires des combinés inscrits, le configurateur Web vous propose les possibilités suivantes.

- ◆ Enregistrer les répertoires sur un PC. Les entrées sont enregistrées au format vCard dans un fichier vcf sur le PC. Vous pouvez télécharger ces fichiers sur tout combiné inscrit. Il est aussi possible de transférer les entrées du répertoire au carnet d'adresses du PC.
- ◆ Transférer les contacts du carnet d'adresses du PC dans les répertoires des combinés. Exporter les contacts dans des fichiers vcf (vCards) et les transférer avec le configurateur Web aux répertoires des combinés.
- ◆ Effacer le répertoire du combiné.

Si vous avez édité le fichier de répertoire (vcf) sur le PC, par exemple, et que vous souhaitez charger ce répertoire modifié sur le combiné, vous pouvez effacer le répertoire sur le combiné avant d'effectuer le transfert.

Conseil : sauvegarder ce répertoire sur le PC avant de l'effacer. Vous pouvez alors le charger à nouveau si une erreur de formatage empêche un téléchargement (intégral) du répertoire modifié sur le combiné.

Remarques

- ◆ Vous trouverez davantage d'informations concernant le format vCard (vcf) sur Internet, notamment à l'adresse suivante :
www.en.wikipedia.org/wiki/VCard (anglais) ou
<http://fr.wikipedia.org/wiki/VCard> (français)
(Vous pouvez paramétrer la langue d'interface dans la partie inférieure gauche de la zone de navigation de la page Web)
- ◆ Si vous souhaitez charger dans le carnet d'adresses Microsoft Outlook™ un répertoire (fichier vcf) à plusieurs entrées enregistré sur le PC, notez que : Microsoft Outlook™ ne récupère toujours que la première entrée (du répertoire) du fichier vcf dans son carnet d'adresses.

Règles de téléchargement

Les entrées téléchargées sur le combiné à partir d'un fichier vcf sont ajoutées au répertoire. Si une entrée sous ce nom existe déjà, elle est complétée le cas échéant ou une autre entrée est créée avec le même nom. Aucun numéro de téléphone n'est écrasé ni effacé.

Remarque

Selon le type d'appareil, le répertoire accepte jusqu'à 3 entrées présentant le même nom par vCard, chaque entrée correspondant à un numéro.

Contenu du fichier du répertoire (fichier vcf)

Pour chaque entrée du répertoire, les informations suivantes sont (le cas échéant) incluses dans le fichier vcf et transférées dans le répertoire du combiné :

- ◆ Nom
- ◆ Prénom
- ◆ Numéro
- ◆ Numéro professionnel
- ◆ Numéro de mobile
- ◆ Adresse e-mail
- ◆ Date d'anniversaire (AAAA-MM-JJ) et heure de rappel (HH:MM) séparées par un « T » (exemple : 2008-12-24T11:00).

Les informations supplémentaires éventuellement contenues dans la vCard ne sont pas transférées au répertoire du combiné.

Exemple d'entrée au format vCard :

```
DEBUT:VCARD
VERSION:2.1
N:Martin;Anne
TEL;DOMICILE:1234567890
TEL;TRAVAIL:0299123456
TEL;PORTABLE:0175987654321
E-MAIL:anne@martin.fr
ANNIV:2008-12-24T11:00
FIN:VCARD
```

Activation/désactivation du clignotement de la touche « Messages » lors de l'arrivée de nouveaux messages

Vous pouvez définir sur les combinés les types de nouveaux messages pour lesquels le voyant de la touche « Messages »  doit clignoter ou non.

Pour les types de messages suivants, vous pouvez activer ou désactiver séparément le clignotement de la touche « Messages »:

Appels manqués, SMS, E-Mail, Répondeurs réseau.

Procéder aux réglages sur la page Web :

Paramètres ▶ Messaging ▶ Voyant MWI

Définition des réglages de base locaux, composition du préfixe

Si vous appelez sur le réseau fixe via la connexion VoIP, vous devez composer le préfixe local, le cas échéant, même pour les communications locales (selon l'opérateur). Vous pouvez éviter la saisie du préfixe local dans les cas suivants :

- ◆ vous paramétrez dans la configuration du téléphone le préfixe complet (y compris le préfixe international) de la localité dans laquelle vous utilisez votre téléphone ;
- ◆ vous définissez à l'aide d'une option que le préfixe local doit être automatiquement ajouté devant tous les numéros d'appel composés ne commençant pas par 0 (y compris les numéros figurant dans une liste ou dans le répertoire téléphonique).

Vous trouverez ces réglages sur la page Web :

Paramètres ▶ Gestion ▶ Paramètres locaux

Sauvegarde et restauration des paramètres système

À la fin de la configuration de la base, puis après chaque modification de la configuration, vous pouvez enregistrer les réglages de base actuels dans un fichier sur le PC (suffixe .cfg).

S'il vous arrive de modifier les paramètres par inadvertance ou si vous devez réinitialiser la base (réinitialisation de la base) à cause d'une erreur, vous pouvez restaurer les paramètres sauvegardés en téléchargeant le fichier correspondant du PC sur le téléphone.

Le fichier .cfg contient notamment :

- ◆ les paramètres pour le réseau local (configuration IP) ;
- ◆ les données des connexions (VoIP) configurées ;
- ◆ l'attribution des connexions de réception/d'émission ;
- ◆ Préfixe d'accès réseau ;
- ◆ le numéro de la messagerie externe ;
- ◆ les paramètres pour les services Internet ;
- ◆ les paramètres ECO DECT.

Pour sauvegarder et rétablir les paramètres système, ouvrir la page Web :

Paramètres ▶ Gestion ▶ Sauvegarde et Restauration

Redémarrage de la station de base et réinitialisation de la configuration de l'appareil

- ◆ Si jamais votre téléphone ne fonctionne plus correctement, vous pouvez le redémarrer. La plupart des problèmes peuvent être résolus de cette façon.
- ◆ Vous avez de plus la possibilité de modifier les réglages du téléphone et de le réinitialiser en rétablissant les paramètres d'usine sans le déconnecter de l'alimentation réseau, par exemple lorsque vous prêtez votre téléphone à une autre personne ou que vous oubliez votre code PIN système. Tous les paramètres individuels de la station de base, y compris le code PIN système sont réinitialisés et tous les combinés inscrits en dehors de ceux fournis sont retirés.

Si vous avez réinitialisé la base à cause d'une erreur ou de l'oubli du code PIN système, vous pouvez télécharger de nouveau le cas échéant les paramètres enregistrés sur le PC (→ « **Sauvegarde et restauration des paramètres système** », p. 147).

Le redémarrage et la réinitialisation s'effectuent à partir de la page Web :

Paramètres ▶ Gestion ▶ Redémarrer et remettre à zéro

Modification des réglages de la base, inscription/appairage des combinés

Le configurateur Web vous permet de :

- ◆ Basculer la base en mode « Inscription » pour inscrire des combinés sur la base. Sur la face avant de la base, vous devez maintenir la touche « Inscription/Paging » enfoncée pour procéder à cette opération.
- ◆ Activer ou désactiver le mode éco ou éco+. Pour en savoir plus sur le mode éco, voir p. 98.
- ◆ Modifier le code PIN système (→ p. 112) de votre téléphone.
- ◆ Activer et désactiver le voyant de la touche « Inscription/Paging » à l'avant de la base. Pour en savoir plus sur l'interprétation du voyant, voir p. 9.
- ◆ Activer/désactiver l'affichage des messages d'état VoIP sur le combiné.

Vous trouverez les réglages de base sur la page Web.

Paramètres ▶ Gestion ▶ Divers

Mise à jour du firmware de la base/réinitialisation de la mise à jour du firmware, activation/désactivation de la mise à jour automatique

Pour mettre à jour le micrologiciel ou rétablir une version antérieure, ouvrir la page Web :

Paramètres ▶ Gestion ▶ Mise à jour du logiciel

Des mises à jour du firmware de la base et des profils des opérateurs pour vos connexions VoIP (données générales de l'opérateur) sont régulièrement disponibles sur un serveur de configuration d'Internet. Si nécessaire, vous pouvez télécharger ces mises à jour sur votre base. L'URL de ce serveur est enregistrée dans la base.

Vous avez le choix entre les possibilités suivantes :

◆ Lancement de la mise à jour du micrologiciel

Si une **nouvelle** version du micrologiciel est disponible, elle est téléchargée sur la base, puis la base est redémarrée. Une mise à jour du micrologiciel prend environ 6 minutes. La durée dépend également de la bande passante de votre connexion DSL.

◆ Activation/désactivation de la vérification automatique de la version

Lorsque la vérification automatique de la version est activée, le téléphone vérifie chaque jour si de nouvelles versions du firmware sont disponibles sur le serveur de configuration du Gigaset.

Si le téléphone n'est pas connecté à Internet au moment programmé de la vérification de disponibilité (par exemple parce que le routeur est désactivé), la vérification est réalisée dès que le téléphone est de nouveau connecté à Internet.

Si une nouvelle version est disponible, l'écran des combinés inscrits affiche un message correspondant. Vous pouvez lancer la mise à jour du firmware sur l'un des combinés.

◆ Réinitialisation du micrologiciel

Vous avez le choix entre les possibilités suivantes :

- Recharger sur le téléphone la version du micrologiciel qui était sur la base avant la dernière mise à jour ;
- Recharger sur le téléphone la version du micrologiciel qui était sur votre base par défaut.

Le micrologiciel sélectionné est à nouveau chargé sur le téléphone, et remplace le micrologiciel actuel.

Affichage de l'état du téléphone et de ses connexions

L'onglet **Statut** affiche entre autres les informations suivantes :

Statut ▶ Appareil

- ◆ Adresse IP et MAC de la base
- ◆ Version du micrologiciel actuellement installée
La version s'affiche au format suivant : aabbxxyyzz.
aa est la variante produit du téléphone,
bbb la version du micrologiciel et xx la sous-version (yyyzz sont destinés au SAV).
La référence 420200000 signifie que la version 20 du micrologiciel est actuellement installée sur votre base.
- ◆ Une liste des combinés inscrits

Statut ▶ Connexions

Chaque connexion de votre téléphone affiche les informations suivantes :

- ◆ Type de connexion (ligne fixe, VoIP, Gigaset.net)
- ◆ Nom de la connexion
- ◆ Etat de la connexion (activée, connectée, etc.)
- ◆ Etat du renvoi d'appel

Service Clients

Guide étape par étape dans l'utilisation de votre solution avec le service clients Gigaset
www.gigaset.com/service



Visitez notre page dédiée au service clients, à l'adresse :

www.gigaset.com/service

Vous y trouverez notamment les éléments suivants :

- ◆ Questions-réponses
- ◆ Téléchargements gratuits de logiciels et de modes d'emploi
- ◆ Tests de compatibilité



Contactez nos collaborateurs du service clients :

Vous ne trouvez pas les réponses à vos questions dans la rubrique « Questions-réponses » ?

Nous nous tenons à votre disposition...

... **par e-mail** : www.gigaset.com/contact

... par téléphone :

Pour toute demande de réparation, de réclamation ou de garantie :

(0)1 57 32 45 22

Coût d'un appel local depuis une ligne fixe.

Munissez-vous de votre preuve d'achat.

Veillez noter que les produits Gigaset font l'objet d'une certification officielle obtenue de l'autorité afférente et en conformité avec les conditions spécifiques de réseau du pays concerné. Il est clairement spécifié sur les boîtes à côté du logo CE le ou les pays pour le(s)quel(s) le produit a été développé.

Si les équipements sont utilisés de manière contradictoire avec les instructions fournies dans le manuel, cela peut entraîner des répercussions sur les conditions de recours en garantie (réparation ou échange de produit). Afin d'utiliser la garantie, l'acheteur du produit est invité à soumettre un reçu prouvant la date d'achat (date depuis laquelle la période de garantie débute) et le type du produit acheté.

questions relatives à la Voix sur IP au travers de l'Adsl, merci de bien vouloir contacter votre fournisseur d'accès à internet.

Questions-réponses

Si vous avez des questions à propos de l'utilisation de votre téléphone, vous pouvez consulter www.gigaset.com/service 24 heures sur 24.

En complément, les tableaux suivants reprennent les étapes du dépannage.

<p>L'écran n'affiche rien.</p> <ol style="list-style-type: none">1. Le combiné n'est pas activé.<ul style="list-style-type: none">▶ Maintenir la touche « Raccrocher »  enfoncée.2. La batterie est vide.<ul style="list-style-type: none">▶ Remplacer ou recharger la batterie (p. 13).
<p>« Base » clignote à l'écran.</p> <ol style="list-style-type: none">1. Le combiné est hors de la zone de portée de la base.<ul style="list-style-type: none">▶ Réduire la distance entre le combiné et la base.2. Le mode Eco est activé, diminuant la portée de la base.<ul style="list-style-type: none">▶ Désactiver le mode éco (p. 98) ou réduire la distance entre le combiné et la base.3. La base n'est pas activée.<ul style="list-style-type: none">▶ Contrôler le bloc secteur de la base (p. 20).4. Une mise à jour du micrologiciel est en cours.<ul style="list-style-type: none">▶ Attendre que la mise à jour soit terminée.5. Le combiné n'est pas encore inscrit sur la base ou il a été désinscrit.<ul style="list-style-type: none">▶ Inscription/appairage du combiné (p. 101).
<p>Le combiné ne sonne pas.</p> <ol style="list-style-type: none">1. La sonnerie est désactivée.<ul style="list-style-type: none">▶ Activer la sonnerie (p. 110).2. Le renvoi d'appel est réglé sur « Ts appels ».<ul style="list-style-type: none">▶ Désactiver le renvoi (p. 58).3. La connexion qui réceptionne l'appel n'est pas affectée au combiné comme connexion de réception.<ul style="list-style-type: none">▶ Modifier l'affectation des connexions de réception (→ Configurateur Web, p. 139).4. Le téléphone ne sonne que lorsque le numéro d'appel est communiqué.<ul style="list-style-type: none">▶ Activer la sonnerie pour les appels masqués (p. 110).
<p>Aucune tonalité ni sonnerie de ligne fixe n'est audible.</p> <p>Le cordon téléphonique fourni n'a pas été utilisé, a été remplacé par un autre cordon avec un mauvais brochage ou est peut-être défectueux.</p> <ul style="list-style-type: none">▶ Utiliser exclusivement le cordon téléphonique fourni ou vérifier que le brochage est correct lors de l'achat d'un cordon dans un magasin spécialisé (p. 168).
<p>La communication est systématiquement coupée au bout de 30 secondes environ.</p> <p>Le répéteur a été activé ou désactivé (p. 117).</p> <ul style="list-style-type: none">▶ Désactiver le combiné puis le réactiver (p. 40).
<p>Certains services réseau ne fonctionnent pas comme ils devraient.</p> <p>Les fonctionnalités ne sont pas activées.</p> <ul style="list-style-type: none">▶ S'informer auprès de l'opérateur.
<p>Tonalité d'erreur après la demande du code PIN système.</p> <p>Le code PIN système saisi est incorrect.</p> <ul style="list-style-type: none">▶ Répéter la saisie du code PIN système.
<p>Code PIN oublié.</p> <ul style="list-style-type: none">▶ Rétablir la valeur 0000 du code PIN système (p. 119).

<p>Votre correspondant n'entend rien.</p> <p>Vous avez appuyé sur la touche « Secret »  pendant une communication. Le combiné est en mode « Secret ».</p> <ul style="list-style-type: none"> ▶ Réactiver le microphone (p. 56).
<p>Le numéro de l'appelant ne s'affiche pas malgré l'abonnement au service de présentation du numéro.</p> <p>La présentation du numéro de l'appelant n'est pas autorisée.</p> <ul style="list-style-type: none"> ▶ L'appelant doit s'abonner au service de présentation du numéro auprès de l'opérateur. Se reporter aux remarques relatives à la présentation du numéro de l'appelant → p. 52.
<p>Lors d'une saisie, une tonalité d'erreur retentit.</p> <p>Echec de l'action/saisie erronée.</p> <ul style="list-style-type: none"> ▶ Répéter l'opération. Observer l'écran et, le cas échéant, consulter le mode d'emploi.
<p>Impossible de consulter la messagerie externe.</p> <p>L'autocommutateur est réglé en mode numérotation par impulsion.</p> <ul style="list-style-type: none"> ▶ Le régler en mode fréquence vocale.
<p>Les messages sont enregistrés dans le journal des appels sans l'heure ni la date.</p> <p>Date/heure non réglées.</p> <ul style="list-style-type: none"> ▶ Définir la date/l'heure ou ▶ activer la synchronisation avec un serveur d'horloge sur Internet via le configurateur Web.
<p>Une mise à jour du logiciel ou un téléchargement de profil VoIP a échoué.</p> <ol style="list-style-type: none"> 1. Si le message Actuellement impossible s'affiche, les lignes VoIP sont peut-être occupées ou une mise à jour/un téléchargement est en cours. <ul style="list-style-type: none"> ▶ Répéter l'opération ultérieurement. 2. Si le message Fichier illisible s'affiche, le fichier micrologiciel n'est peut-être pas valide. <ul style="list-style-type: none"> ▶ Utiliser uniquement les micrologiciels mis à votre disposition sur le serveur de configuration du Gigaset préconfiguré. 3. Si le message Serveur non accessible s'affiche, le serveur de téléchargement n'est peut-être pas disponible. <ul style="list-style-type: none"> ▶ Le serveur est momentanément inaccessible. Répéter l'opération ultérieurement. ▶ Vous avez modifié l'adresse serveur préconfigurée. Rectifier l'adresse. Si nécessaire, réinitialiser la base. 4. Si le message Err. de transm. XXX s'affiche, une erreur s'est produite lors de la transmission du fichier. Pour XXX, une liste des codes d'erreur HTTP est affichée. <ul style="list-style-type: none"> ▶ Répéter l'opération. Si l'erreur se produit à nouveau, contacter le service clientèle. 5. Si le message Vérifier les réglages IP s'affiche, votre téléphone n'est peut-être pas connecté à Internet. <ul style="list-style-type: none"> ▶ Vérifier les câbles de connexion entre la base et le routeur, ainsi qu'entre le routeur et Internet. ▶ Vérifier que le téléphone est connecté au LAN, c'est-à-dire qu'il est accessible depuis son adresse IP.
<p>Impossible d'établir une connexion entre le téléphone et le navigateur Web de votre PC.</p> <ul style="list-style-type: none"> ▶ Vérifier l'adresse IP locale du téléphone enregistrée pour la connexion. L'adresse IP peut être affichée sur le combiné (p. 113). ▶ Vérifier les connexions entre le PC et la base. Envoyer par exemple une commande ping de votre PC à votre téléphone (ping <adresse IP locale du téléphone>). ▶ Vous avez essayé d'accéder au protocole Secure http (https://...) avec votre téléphone. Renouveler l'opération avec http://...

Non-responsabilité

Certains pixels de l'écran peuvent rester activés ou désactivés.

Ce phénomène est normal et n'est pas un signe de dysfonctionnement.

Remarque sur l'utilisation de téléphones VoIP Gigaset avec un routeur NAT (Network Address Translation)

En règle générale, l'utilisation d'un téléphone VoIP Gigaset avec un routeur NAT ne nécessite aucune configuration spéciale du routeur ou du téléphone. Les paramètres de configuration décrits dans cette section ne doivent être définis que si l'un des problèmes suivants survient.

Problèmes courants liés au mécanisme du NAT

- ◆ Vous ne pouvez pas répondre aux appels entrants via VoIP. Les appels vers vos numéros VoIP ne vous sont pas transmis.
- ◆ Vous ne pouvez pas passer d'appels via VoIP.
- ◆ Une connexion est bien établie, mais vous n'entendez pas votre correspondant et/ou il ne vous entend pas.

Solution possible

- 1 Modifier les numéros des ports de communication (ports SIP et RTP) sur le téléphone (→ « **1. Modification des numéros de ports SIP et RTP sur votre téléphone VoIP** »).
- 2 Dans certains cas, il faut également définir sur le routeur un renvoi de port (ou transfert de port) pour les ports de communication (→ « **2. Configuration d'un renvoi de port sur le routeur** », p. 155).

1. Modification des numéros de ports SIP et RTP sur votre téléphone VoIP

Sur votre téléphone VoIP, définir d'autres numéros (locaux) pour vos ports SIP et RTP (entre 1024 et 49152), qui

- ◆ ne sont utilisés par aucune autre application ni aucun autre hôte du réseau LAN et
- ◆ sont éloignés des numéros de ports SIP et RTP habituellement utilisés (et prédéfinis dans votre téléphone).

Cette procédure est particulièrement recommandée dans le cas où d'autres téléphones VoIP sont raccordés au routeur.

Pour modifier les numéros des ports SIP et RTP sur votre téléphone VoIP :

- ▶ Connecter le navigateur du PC au configurateur Web du téléphone et ouvrir une session.
- ▶ Ouvrir la page Web **Paramètres** ▶ **Téléphonie** ▶ **Paramètres VoIP avancés** et modifier les paramètres des ports SIP et RTP (→ p. 143).

Afin de mieux mémoriser les nouveaux numéros de ports (pour configurer le routeur, par exemple), vous pouvez choisir des numéros de ports qui ressemblent à ceux de la configuration standard. Par exemple :

Port SIP	49060	au lieu de	5060
Port RTP	49004 à 49010	au lieu de	5004 à 5010

- ▶ Enregistrer les modifications dans le téléphone.
- ▶ Attendre que les connexions VoIP actives soient de nouveau prises en compte. Sur la page Web **Paramètres ▶ Téléphonie ▶ Connexions**, le **Statut** de vos connexions VoIP est affiché.
- ▶ Vérifier si le problème persiste. Si tel est le cas, suivre l'étape 2.

2. Configuration d'un renvoi de port sur le routeur

Afin que les numéros de ports SIP et RTP configurés puissent également être utilisés avec l'adresse IP publique sur l'interface WAN, définir sur le routeur des paramètres de renvoi de port pour les ports SIP et RTP.

Pour définir le renvoi de port sur le routeur :

Les termes utilisés ci-dessous peuvent varier selon les routeurs.

Pour partager un port, définir les paramètres suivants (exemple) :

Protocole	Port public	Port local	Hôte local (IP)	
UDP	49060	49060	192.168.2.10	pour SIP
UDP	49004 - 49010	49004 - 49010	192.168.2.10	pour RTP

Protocole

Entrer **UDP** comme protocole utilisé.

Port public

Numéro de port / plage de numéros de ports sur l'interface WAN.

Port local

Numéros de ports configurés sur le téléphone pour les ports SIP et RTP.

Dans la nouvelle version du micrologiciel des téléphones VoIP Gigaset, une plage de ports RTP est configurée. Il faut donc également définir un renvoi de port correspondant à cette plage sur le routeur.

Hôte local (IP)

Adresse IP locale du téléphone sur le réseau LAN. Appuyer sur la touche « Paging » de la base pour afficher l'adresse IP actuelle du téléphone sur l'écran du combiné.

Pour que le routeur puisse exécuter ce renvoi de port, le protocole DHCP du routeur doit être paramétré de manière à ce que l'adresse IP locale attribuée au téléphone soit toujours la même. En d'autres termes, il ne faut pas que le protocole DHCP modifie l'adresse IP attribuée au téléphone en cours d'utilisation. Ou bien, attribuer à votre téléphone une adresse IP fixe (statique). Veiller cependant à ce que cette adresse IP ne fasse pas partie de la zone d'adresses réservée au protocole DHCP et qu'elle ne soit attribuée à aucun autre correspondant du réseau LAN.

Codes d'état VoIP

Les tableaux suivants indiquent la signification des principaux codes d'état et messages VoIP.

Code d'état	Signification
0x31	Erreur de configuration IP : Aucun domaine IP saisi.
0x33	Erreur de configuration IP : Aucun nom d'utilisateur SIP (Donn. fourniss. ID utilisateur) saisi. S'affiche par exemple lorsque vous composez un numéro avec un suffixe de ligne alors qu'aucune connexion n'a été configurée sur la base pour ce suffixe.
0x34	Erreur de configuration IP : Aucun mot de passe SIP (Donn. fourniss. Mot de passe) saisi.
0x300	L'appelé est joignable sur plusieurs connexions téléphoniques. Si l'opérateur VoIP le prend en charge, une liste des connexions téléphoniques est transférée avec le code d'état. L'appelé peut choisir la connexion à utiliser pour établir la communication.
0x301	Redirection définitive. L'appelé n'est plus joignable à ce numéro. Le nouveau numéro de téléphone est transmis avec le code d'état et à l'avenir, le téléphone n'utilisera plus l'ancien numéro, mais joindra à la place la nouvelle adresse.
0x302	Redirection temporaire. Le téléphone est informé que l'appelé n'est pas joignable au numéro composé. La durée du renvoi est limitée dans le temps. La durée du renvoi est également communiquée au téléphone.
0x305	La demande est transférée à un autre serveur proxy, par exemple pour équilibrer la charge des demandes. Le téléphone va réitérer la même demande auprès d'un autre serveur proxy. Il ne s'agit pas ici d'un renvoi de l'adresse.
0x380	Autre service : La demande ou l'appel n'a pas pu être transmis(e). Le téléphone est informé des autres possibilités existantes pour pouvoir établir l'appel.
0x400	Appel incorrect.
0x401	Non autorisé.
0x403	Service demandé non pris en charge par l'opérateur VoIP.
0x404	Numéro incorrect. Aucune connexion à ce numéro. Exemple : vous n'avez pas composé le préfixe local pour une communication locale bien que votre opérateur VoIP ne prenne pas en charge les communications locales.
0x405	Méthode non prise en charge.
0x406	Non acceptable. Le service demandé n'est pas disponible.
0x407	Authentification proxy obligatoire.
0x408	Interlocuteur non joignable (par exemple compte supprimé).
0x410	Le service demandé n'est pas disponible auprès de l'opérateur VoIP.

Code d'état	Signification
0x413	Message trop long.
0x414	URI trop long.
0x415	Format de demande non pris en charge.
0x416	URI erroné.
0x420	Terminaison incorrecte.
0x421	Terminaison incorrecte.
0x423	Service demandé non pris en charge par l'opérateur VoIP.
0x480	Numéro appelé temporairement injoignable.
0x481	Destinataire injoignable.
0x482	Demande de service double.
0x483	« Hops » trop nombreux : la demande effectuée a été refusée, car le serveur de services (proxy) a décidé que cette demande a déjà été faite par trop de serveur de services. Le nombre maximal est défini par l'expéditeur d'origine de la demande.
0x484	Numéro de téléphone incorrect. Dans la plupart des cas, cette réponse signifie qu'un ou plusieurs chiffres du numéro ont été oubliés.
0x485	L'URI demandé est ambigu et ne peut pas être traité par l'opérateur VoIP.
0x486	La ligne de l'appelé est occupée.
0x487	Erreur générale : L'appel a été interrompu avant d'être établi. Le code d'état confirme la réception du signal d'interruption.
0x488	Le serveur ne peut pas traiter la demande, car les données fournies dans la description du média ne sont pas compatibles.
0x491	Le serveur indique que la demande sera traitée dès que la demande précédente aura été traitée.
0x493	Le serveur refuse la demande, car le téléphone n'a pas pu décrypter le message. L'expéditeur a utilisé une méthode de cryptage que le serveur ou le téléphone destinataire ne sait pas décrypter.
0x500	Le proxy ou le récepteur a détecté une erreur lors de la transmission de la demande qui rend impossible la poursuite de la transmission. L'appelant ou le téléphone affiche dans ce cas l'erreur et répète la demande après quelques secondes. Le délai écoulé avant la répétition de la demande est, le cas échéant, transmis par le récepteur à l'appelant ou au téléphone.
0x501	La demande ne peut pas être traitée par le destinataire, car ce dernier ne dispose pas de la fonctionnalité demandée par l'expéditeur. Si le destinataire comprend tout de même la demande, mais ne la traite pas parce que l'expéditeur ne dispose pas des droits requis ou que la demande n'est pas autorisée dans les conditions actuelles, le code 501 est remplacé par le code 405.
0x502	Le correspondant qui a envoyé ce code d'erreur est dans ce cas un proxy ou une passerelle et a reçu une réponse invalide via sa passerelle, par laquelle la demande doit être effectuée.

Service Clients

Code d'état	Signification
0x503	La demande ne peut pas être traitée actuellement par le correspondant ou par le proxy, car le serveur est surchargé ou en maintenance. S'il existe une possibilité que la demande soit traitée dans un délai prévisible, le serveur l'indique à l'appelant ou au téléphone.
0x504	Dépassement du délai d'attente au niveau de la passerelle.
0x505	Le serveur refuse la demande, car le numéro de version de protocole SIP fourni ne correspond pas à la version minimum que le serveur ou l'appareil SIP impliqué dans la demande utilise.
0x515	Le serveur refuse la demande, car le message dépasse la taille maximale autorisée.
0x600	La ligne de l'appelé est occupée.
0x603	L'appelé a refusé l'appel.
0x604	L'URI appelé n'existe pas.
0x606	Les paramètres de la communication ne sont pas acceptables.
0x701	L'appelé a raccroché.
0x703	Connexion interrompue en raison d'un dépassement de délai.
0x704	Connexion interrompue en raison d'une erreur SIP.
0x705	Sonnerie erronée.
0x706	Pas d'établissement de la connexion.
0x751	Tonalité d'occupation. Pas de correspondance de codec entre l'appelant et l'appelé.
0x810	Erreur socket layer générale : utilisateur non autorisé.
0x811	Erreur socket layer générale : numéro de socket incorrect.
0x812	Erreur socket layer générale : socket non connectée.
0x813	Erreur socket layer générale : Erreur mémoire.
0x814	Erreur socket layer générale : socket non disponible - vérifier les paramètres IP/problème de connexion/paramètres VoIP erronés.
0x815	Erreur socket layer générale : utilisation illégale sur l'interface socket.

Interroger les informations de service

Vous pouvez éventuellement avoir besoin des informations de service de votre base pour le service clientèle.

Condition : vous tentez d'établir une communication externe ou êtes en communication avec un correspondant externe.

Remarque

Il se peut que vous deviez attendre quelques secondes avant que **Menu** n'apparaisse.

Menu ▶ Info Service

Confirmer la sélection avec **OK**.

Il est possible de sélectionner les fonctions/informations suivantes à l'aide de la touche  :

- 1 : Numéro de série de la base (RFPI).
- 2 : Numéro IPUI (International Portable User Identity) du combiné utilisé
- 3 : Informe l'employé du service clientèle des paramètres de la base (en représentation hex), par exemple le nombre de combinés inscrits, le répéteur.
- 4 : Variante (chiffres 1 et 2),
version du micrologiciel du téléphone (chiffres 3 à 5).
- 5 : Numéro Gigaset.net de votre téléphone. Vous pouvez être appelé via Internet par le service clientèle sans devoir être abonné auprès d'un opérateur VoIP. Il est ainsi possible de tester la connexion en ligne et la téléphonie VoIP.
- 6 : Numéro de la base. Il comporte d'autres informations destinées aux collaborateurs du SAV.

Débloq. système

(uniquement lorsque l'appareil est bloqué par l'opérateur).

Confirmer la sélection avec **OK**.

A l'aide du code correspondant, vous pouvez le cas échéant débloquent un appareil qui faisait l'objet d'un verrouillage spécifique à l'opérateur.

Mettre à jour le profil

Confirmer la sélection avec **OK**.

Les profils actuels de votre opérateur VoIP (données générales de l'opérateur sur toutes les connexions VoIP configurées) sont automatiquement téléchargés sur votre téléphone. Les réglages généraux de toutes les connexions VoIP disposant de profils sur Internet sont actualisés.

Envoyer config.

Ne sélectionner cette option qu'après y avoir été invité par un collaborateur du SAV.

Homologation

Cet appareil est destiné au réseau téléphonique analogique français.

La téléphonie en voix sur IP est disponible via l'interface LAN (IEEE 802.3).

Selon le type de connexion disponible, un modem supplémentaire peut être nécessaire.

Pour tous renseignements complémentaires, veuillez contacter votre fournisseur Internet.

Les spécificités nationales sont prises en compte.

Par la présente, la société Gigaset Communications GmbH déclare que cet appareil est conforme aux exigences fondamentales et autres dispositions applicables de la directive 1999/5/CE.

Vous trouverez une copie de la déclaration de conformité sur Internet à l'adresse : www.gigaset.com/docs

CE 0682

Certificat de garantie

La présente garantie bénéficie, dans les conditions ci-après, à l'utilisateur final ayant procédé à l'acquisition de ce Produit Gigaset Communications (ci-après le Client).

Pour la France, la présente garantie ne limite en rien, ni ne supprime, les droits du Client issus des articles suivants du Code Civil Français et du Code de la Consommation Français :

Article L.211-4 du Code de la Consommation :

« Le vendeur est tenu de livrer un bien conforme au contrat et répond des défauts de conformité existant lors de la délivrance.

Il répond également des défauts de conformité résultant de l'emballage, des instructions de montage ou de l'installation lorsque celle-ci a été mise à sa charge par le contrat ou a été réalisée sous sa responsabilité. »

Article L.211-5 du Code la Consommation :

« Pour être conforme au contrat, le bien doit :

1° Être propre à l'usage habituellement attendu d'un bien semblable et, le cas échéant :

- correspondre à la description donnée par le vendeur et posséder les qualités que celui-ci a présentées à l'acheteur sous forme d'échantillon ou de modèle ;
- présenter les qualités qu'un acheteur peut légitimement attendre eu égard aux déclarations publiques faites par le vendeur, par le producteur ou par son représentant, notamment dans la publicité ou l'étiquetage ;

2° Ou présenter les caractéristiques définies d'un commun accord par les parties ou être propre à tout usage spécial recherché par l'acheteur, porté à la connaissance du vendeur et que ce dernier a accepté. »

Article L.211-12 du Code de la Consommation :

« L'action résultant du défaut de conformité se prescrit par deux ans à compter de la délivrance du bien. »

Article 1641 du Code Civil :

« Le vendeur est tenu de la garantie à raison des défauts cachés de la chose vendue qui la rendent impropre à l'usage auquel on la destine, ou qui diminuent tellement cet usage, que l'acheteur ne l'aurait pas acquise, ou n'en aurait donné qu'un moindre prix, s'il les avait connus. »

Article 1648 du Code Civil, alinéa premier :

« L'action résultant des vices rédhibitoires doit être intentée par l'acquéreur dans un délai de deux ans à compter de la découverte du vice. »

- Si ce Produit Gigaset Communications et ses composants présentent des vices de fabrication et/ou de matière dans les 24 mois suivant son achat neuf, Gigaset Communications procédera à sa réparation ou le remplacera gratuitement et de sa propre initiative par un modèle identique ou par modèle équivalent correspondant à l'état actuel de la technique. La présente garan-

tie n'est valable que pendant une période de 6 mois à compter de sa date d'achat neuf pour les pièces et éléments de ce Produit Gigaset Communications qui sont soumis à l'usure (par ex. batteries, claviers et boîtiers).

- La présente garantie n'est pas valable en cas de non-respect des informations contenues dans le mode d'emploi, ou en cas de dommage manifestement provoqué par une manipulation ou une utilisation inadéquate.
- La présente garantie ne s'applique pas aux éléments et données fournis par le vendeur du Produit Gigaset Communications, ou installés par le Client lui-même (par ex. l'installation, la configuration, le téléchargement de logiciels, l'enregistrement de données). Sont également exclus de la présente garantie le manuel d'utilisation ainsi que tout logiciel fourni séparément sur un autre support de données, ainsi que les Produits Gigaset Communications dotés d'éléments ou d'accessoires non homologués par Gigaset Communications, les Produits dont les dommages sont causés volontairement ou par négligence (bris, casses, humidité, température inadéquate, oxydation, infiltration de liquide, surtension électrique, incendie, ou tout autre cas de force majeure), les Produits Gigaset Communications présentant des traces d'ouverture (ou de réparation et/ou modifications effectuées par un tiers non agréé par Gigaset Communications), et les Produits envoyés en port dû à Gigaset Communications ou à son centre agréé.
- La facture ou le ticket de caisse comportant la date d'achat par le Client sert de preuve de garantie. Une copie de ce document justifiant de la date de départ de la garantie est à fournir pour toute mise en œuvre de la présente garantie. Un justificatif d'achat doit au moins comporter le nom et le logo de l'enseigne, la date d'achat, le modèle concerné et le prix. Le Client doit faire valoir ses droits à garantie dans les deux mois de la découverte du vice du Produit, sauf disposition impérative contraire.
- Le présent Produit Gigaset Communications ou ses composants échangés et renvoyés à Gigaset Communications ou son prestataire deviennent propriété de Gigaset Communications.
- La présente garantie s'applique uniquement aux Produits Gigaset Communications neufs achetés au sein de l'Union Européenne. Elle est délivrée par Gigaset Communications France SAS., Energy Park, 132/134 boulevard de Verdun, Bât 7, 5ème étage, 92400 Courbevoie.
- La présente garantie représente l'unique recours du Client à l'encontre de Gigaset Communications pour la réparation des vices affectant le Produit Gigaset Communications. Gigaset Communications exclut donc toute autre responsabilité au titre des dommages matériels et immatériels directs ou indirects, et notamment la réparation de tout préjudice financier découlant d'une perte de bénéfice ou d'exploitation, ainsi que des pertes de données. En aucun cas Gigaset Communications n'est responsable des dommages survenus aux biens du Client sur lesquels est connecté, relié ou intégré le Produit Gigaset Communications, sauf disposition impérative contraire. De même, la responsabilité de Gigaset Communications ne peut être mise en cause pour les dommages survenus aux logiciels intégrés dans le Produit Gigaset Communications par le Client ou tout tiers à l'exception de Gigaset Communications.

- La mise en jeu de la présente garantie, et l'échange ou la réparation concernant le Produit Gigaset Communications ne font pas naître une nouvelle période de garantie, qui demeure en tout état de cause la durée initiale, sauf disposition impérative contraire.
- Gigaset Communications se réserve le droit de facturer au client les frais découlant du remplacement ou de la réparation du Produit Gigaset Communications lorsque le défaut du Produit Gigaset Communications n'est pas couvert par la garantie. De même Gigaset Communications pourra facturer au Client les frais découlant de ses interventions sur un Produit Gigaset Communications remis par le Client et en bon état de fonctionnement.

Pour faire usage de la présente garantie, veuillez contacter en priorité votre revendeur, ou bien le service téléphonique de Gigaset Communications dont vous trouverez le numéro dans le manuel d'utilisation ci-joint.

Environnement

Nos principes en matière d'environnement

Gigaset Communications GmbH a une responsabilité au niveau social et s'engage en faveur d'un monde meilleur. Nous mettons nos idées, nos technologies et nos actions au service des individus, de la société et de l'environnement. L'objectif de nos activités internationales est de préserver durablement le cadre de vie des individus. Nous assumons l'entière responsabilité de nos produits et donc l'ensemble de leur cycle de fonctionnement. Dès la planification des produits et des processus, nous étudions les répercussions sur l'environnement relatives à la fabrication, la recherche de matériaux, la commercialisation, l'utilisation, le service et la mise au rebut.

Pour avoir plus d'informations sur les produits et les procédures respectueux de l'environnement, consultez l'adresse Internet suivante : www.gigaset.com.

Système de gestion de l'environnement



Gigaset Communications GmbH est certifié en vertu des normes internationales ISO 14001 et ISO 9001.

ISO 14001 (environnement) : certification attribuée depuis septembre 2007 par TÜV SÜD Management Service GmbH.

ISO 9001 (qualité) : certification attribuée depuis le 17 février 1994 par TÜV SÜD Management Service GmbH.

Mise au rebut

Les batteries ne font pas partie des déchets ménagers. Au besoin, consulter la réglementation locale sur l'élimination des déchets, que vous pouvez demander à votre commune ou au revendeur du produit.

La procédure d'élimination des produits électriques et électroniques diffère de celle des déchets municipaux et nécessite l'intervention de services désignés par le gouvernement ou les collectivités locales.



Le symbole de la poubelle barrée signifie que la directive européenne 2002/96/EC s'applique à ce produit.

Le tri et la collecte séparée de vos appareils usagés aide à prévenir toute conséquence négative pour l'environnement ou pour la santé publique. Il s'agit d'une condition primordiale pour le traitement et le recyclage des équipements électriques et électroniques usagés.

Pour plus d'informations sur le traitement des appareils usagés, contacter votre mairie, la déchetterie la plus proche ou le revendeur du produit.

Valeur DAS des combinés Gigaset

Il existe une valeur pour les équipements radios qui permet de connaître le niveau maximal d'onde auquel peut être exposé le consommateur final.

Cette limite a été établie par plusieurs organisations scientifiques indépendantes, comme la commission internationale sur la protection des rayonnements non-ionisants (ICNIRP), en incluant d'importantes marges de sécurité afin de protéger les utilisateurs.

Cette directive a été adoptée et approuvée par l'organisation mondiale de la santé (OMS).

Cette valeur (DAS), débit d'absorption spécifique est le niveau maximal d'onde radio auquel le consommateur peut être exposé en utilisant un DECT ou un téléphone mobile par exemple.

La réglementation impose que le DAS ne dépasse pas 2 W/kg.

En raison de la puissance de sortie très faible de nos combinés Gigaset, l'exposition aux ondes radios des consommateurs est bien en dessous de la valeur établie.

Vous pouvez également retrouver la valeur DAS de chacun de nos produits Gigaset sur le packaging ou sur notre site Internet.

Annexe

Entretien

Essuyer l'appareil avec un chiffon **légèrement humecté** ou un chiffon antistatique. Ne pas utiliser de solvants ou de chiffon microfibre.

Ne **jamais** utiliser de chiffon sec. Il existe un risque de charge statique.

En cas de contact avec des substances chimiques, il peut arriver que la surface de l'appareil soit altérée. En raison du grand nombre de produits chimiques disponibles dans le commerce, il ne nous a pas été possible de tester toutes les substances.

En cas de détérioration de la surface brillante, il est possible d'utiliser un produit de lustrage pour écrans de téléphones portables.

Contact avec des liquides

Si l'appareil a été mis en contact avec des liquides :

1. **Débrancher l'appareil du secteur.**
2. **Retirer les batteries et laisser le logement des batteries ouvert.**
3. Laisser le liquide s'écouler de l'appareil.
4. Sécher toutes les parties avec un chiffon absorbant.
5. Placer ensuite l'appareil, clavier vers le bas (si possible), avec le compartiment des batteries ouvert dans un endroit chaud et sec pendant **au moins 72 heures** (**ne pas le placer** : dans un micro-ondes, un four, etc.).
6. **Attendre que l'appareil ait séché pour le rallumer.**

Une fois complètement sec, il est possible que le combiné puisse fonctionner à nouveau.

Caractéristiques techniques

Batteries

Technologie :

Nickel-hydrure métallique (NiMH)

Type : AAA (Micro, HR03)

Tension : 1,2 V

Capacité : 550 - 1000 mAh

L'appareil est livré avec deux batteries homologuées.

Autonomie/temps de charge du combiné

Cet appareil Gigaset peut charger des batteries d'une capacité de 1 000 mAh maximum. Il est inutile d'utiliser des batteries spéciales haute performance ou haute capacité pour un téléphone sans fil.

L'autonomie de votre Gigaset dépend de la capacité et de l'ancienneté des batteries, ainsi que de leur emploi (les durées d'autonomie en veille ou en communication indiquées sont des durées maximales, le temps de charge du téléphone est une durée moyenne).

	Capacité (mAh) env.			
	550	700	800	1000
Autonomie (heures)	220	255	290	360
Autonomie en communication (heures)	20	23	27	33
Autonomie pour 1 h 30 de communication quotidienne (heures) sans Mode Eco+ / avec Mode Eco+	130 / 90	150 / 105	170 / 120	210 / 150
Temps de charge sur la base (heures)	6,5	7,5	8,5	10,5
Temps de charge sur le chargeur (heures)	5,5	6,5	7	9

Etant donné les avancées permanentes dans ce secteur, la liste des batteries recommandées, disponible dans la FAQ des pages de l'Assistance client (Customer Care) du Gigaset, est régulièrement mise à jour :

www.gigaset.com/service

Puissance consommée de la base

En veille : env. 1,2 watt

Pendant la communication : env. 1,3 watt

Caractéristiques générales

Norme DECT	Prise en charge
Norme GAP	Prise en charge
Nombre de canaux	60 canaux duplex
Plage de fréquences radio	1880–1900 MHz
Mode duplex	Multiplexage temporel, longueur de trame 10 ms
Fréquence de répétition de l'impulsion d'envoi	100 Hz
Longueur de l'impulsion d'envoi	370 µs
Espacement entre canaux	1728 kHz
Débit binaire	1152 kbit/s
Modulation	GFSK
Codage de la voix	32 kbit/s
Puissance d'émission	Puissance moyenne par canal de 10 mW Puissance d'impulsion 250 mW
Portée	Jusqu'à 300 m à l'extérieur, jusqu'à 50 m à l'intérieur d'un bâtiment
Alimentation électrique de la base	230 V ~/50 Hz
Conditions ambiantes pour le fonctionnement	+5 °C à +45 °C ; 20 % à 75 % d'humidité relative
Mode de numérotation	FV (fréquence vocale)

Brochage de la prise téléphonique

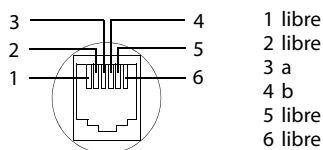

Rédaction et édition de texte

Lors de la création d'un texte, les règles suivantes s'appliquent :

- ◆ Plusieurs lettres et symboles sont affectés à chaque touche entre **0** et **9** et aux touches ***** et **#**.
- ◆ Déplacer le curseur avec les touches **←** **→** **↶** **↷**.
- ◆ Les caractères sont insérés à l'emplacement du curseur.
- ◆ Appuyer sur la touche écran **Effac.** pour effacer le **caractère** à gauche du curseur.
- ◆ Pour les entrées dans le répertoire, la première lettre du nom s'écrit automatiquement en majuscule et les lettres suivantes en minuscules.

Écriture en majuscules, minuscules ou chiffres

Vous pouvez changer le mode de saisie du texte en appuyant plusieurs fois sur la touche « Dièse » [#+].

123	Chiffres
Abc	Majuscules *
abc	Minuscules

* 1re lettre en majuscule, le reste du mot en minuscules

Le mode actif s'affiche en bas à gauche de l'écran lorsque vous changez de mode.

Rédaction d'un SMS/nom

► Saisir les lettres/caractères en appuyant sur la touche correspondante.

Les caractères associés à la touche sont affichés dans une ligne de sélection en bas à gauche de l'écran. Le caractère sélectionné s'affiche.

► Appuyer plusieurs fois **successivement** sur la touche pour passer à la lettre/au caractère désiré.

Écriture standard

	1x	2x	3x	4x	5x	6x	7x	8x	9x	10x	11x	12x	13x	14x	15x	16x
[1. esp]	1	€	£	\$	¥	¤										
[2. maj]	a	b	c	2	ä	á	à	â	ã	ç						
[3. min]	d	e	f	3	ë	é	è	ê								
[4. maj]	g	h	i	4	ï	í	ì	î								
[5. min]	j	k	l	5												
[6. maj]	m	n	o	6	ö	ñ	ó	ò	õ							
[7. min]	p	q	r	s	7	ß										
[8. maj]	t	u	v	8	ü	ú	ù	û								
[9. min]	w	x	y	z	9	ÿ	æ	ø	å							
[0.] ¹⁾	[]	.	,	?	!	← ²⁾	0	+	-	:	;	‘	”	’	;	_
[* #]	*	/	()	<	=	>	%								
[# -]		#	@	\	&	§										

1) Espace

2) Saut de ligne

Glossaire

A

Accès Internet à haut débit

Voir [ADSL](#).

Adresse IP

Adresse attribuée de manière unique sur l'ensemble du réseau aux composants réseau sur la base du protocole TCP/IP (par exemple, LAN, Internet). Sur **Internet**, on utilise habituellement des noms de domaine à la place des adresses IP. Le **DNS** se charge de l'attribution des noms de domaine aux adresses IP.

L'adresse IP comporte quatre parties (nombres décimaux entre 0 et 255) séparées par un point (par exemple 230.94.233.2).

L'adresse IP se compose du numéro de réseau et du numéro du **Correspondant du réseau** (par exemple le téléphone). En fonction du **Masque de sous-réseau**, le numéro de réseau est formé d'une, deux ou trois parties, le reste étant réservé à l'adresse IP du composant réseau. Dans un réseau, le numéro de réseau doit être identique pour tous les composants.

Les adresses IP peuvent être attribuées automatiquement avec DHCP (adresses IP dynamiques) ou manuellement (adresses IP fixes).

Voir également : [DHCP](#).

Adresse IP dynamique

Une adresse IP dynamique est automatiquement attribuée à un composant réseau à l'aide du protocole **DHCP**. L'adresse IP dynamique d'un composant réseau peut être modifiée lors de chaque connexion ou selon un intervalle défini.

Voir également : [Adresse IP fixe](#).

Adresse IP fixe

Une adresse IP fixe est attribuée manuellement à un composant réseau lors de la configuration du réseau. Contrairement à une **Adresse IP dynamique**, une adresse IP fixe ne change pas.

Adresse IP globale

Voir [Adresse IP](#).

Adresse IP locale

L'adresse IP locale ou privée est l'adresse d'un composant réseau au sein du réseau local (LAN). Elle peut être attribuée librement par le responsable du réseau. Les appareils formant une passerelle entre un réseau local et Internet (passerelle ou routeur) possèdent une adresse IP privée et une adresse IP publique.

Voir également [Adresse IP](#).

Adresse IP privée

Voir [Adresse IP publique](#).

Adresse IP publique

L'adresse IP publique est l'adresse d'un composant réseau sur Internet. Elle est attribuée par l'opérateur Internet. Les appareils formant une passerelle entre le réseau local et Internet (passerelle, routeur) possèdent une adresse IP publique et locale.

Voir également : [Adresse IP](#), [NAT](#).

Adresse IP statique

Voir [Adresse IP fixe](#).

Adresse MAC

Media Access Control Address

Adresse matérielle identifiant de manière unique dans le monde chaque appareil réseau (par exemple carte réseau, switch, téléphone). Elle comporte 6 parties (nombres hexadécimaux) séparées par un « - » (par exemple 00-90-65-44-00-3A).

L'adresse MAC est attribuée par le fabricant et ne peut être modifiée.

Adresse SIP

Voir [URI](#).

ADSL

Asymmetric Digital Subscriber Line

Technique de transmission des données permettant un accès à Internet avec par exemple **1,5 Mbps** sur des lignes téléphoniques traditionnelles. Conditions : un modem DSL et une offre correspondante auprès d'un opérateur Internet.

ALG

Application Layer Gateway (passerelle de la couche Application)

Mécanisme de régulation du NAT d'un routeur.

De nombreux routeurs avec NAT intégré disposent d'une ALG. L'ALG laisse passer les paquets de données d'une connexion VoIP et les complète avec l'adresse IP publique du réseau privé sécurisé.

L'ALG du routeur doit être désactivée lorsque l'opérateur VoIP propose un serveur STUN ou un proxy sortant.

Voir également : [Pare-feu](#), [NAT](#), [Proxy sortant](#), [STUN](#).

Authentification

Restriction de l'accès à un réseau/service par l'inscription avec un ID et un mot de passe.

C

CF

Call Forwarding

Voir [Renvoi d'appel](#).

Client

Application demandant un service à un serveur.

Glossaire

Codec

Codeur/décodeur

Codec désigne un processus qui numérise et comprime le langage analogique pour l'envoyer sur Internet et qui décode les données numériques lors de la réception des paquets vocaux, en d'autres termes, traduit le langage analogique. Il existe différents codecs qui se différencient entre autres par leur niveau de compression.

Les deux correspondants d'une connexion téléphonique (appelant/émetteur et destinataire) doivent utiliser le même codec. Le codec est défini lors de la mise en connexion entre l'émetteur et le destinataire.

Le choix du codec revient à un compromis entre la qualité vocale, la vitesse de transmission et la bande passante nécessaire. Par exemple, un niveau de compression plus important se traduit par une bande passante réduite pour la connexion vocale. Cela signifie également que le temps nécessaire à la compression/décompression des données est plus important, que la durée de transmission des données augmente, ce qui a une incidence sur la qualité vocale. La durée nécessaire à la transmission accroît la temporisation entre l'émission vocale de l'émetteur et la réception vocale chez le destinataire.

Codec vocal

Voir **Codec**.

COLP/COLR

Connected Line Identification Presentation/Restriction

Fonctionnalité d'une connexion VoIP/RNIS pour les appels sortants.

Avec la fonction COLP, le numéro d'appel du correspondant qui décroche est visible pour l'appelant.

Le numéro d'appel du correspondant qui décroche est différent du numéro composé, par exemple en cas de renvoi d'appel ou d'interception d'appel.

Avec la fonction COLR (Connected Line Identification Restriction), l'appelé peut désactiver la transmission de son numéro à l'appelant.

Correspondant du réseau

Périphériques et ordinateurs, connectés à un réseau, par exemple serveur, PC et téléphone.

CW

Call Waiting

Voir **Signal d'appel**.

D

Débit de transmission

Vitesse à laquelle les données du réseau **WAN** ou **LAN** sont transférées. Le taux de données est mesuré en une unité de données par unité de temps (Mbit/s).

DHCP

Dynamic Host Configuration Protocol

Protocole Internet qui contrôle l'attribution automatique de l' **Adresse IP** au **Correspondant du réseau**. Le protocole est proposé sur le réseau par un serveur. Un serveur DHCP peut par exemple être un routeur.

Le téléphone comprend un client DHCP. Un routeur qui contient un serveur DHCP peut attribuer automatiquement des adresses IP pour le téléphone à partir d'une zone d'adresses définie. Grâce à cette attribution dynamique, plusieurs correspondants du réseau (**Correspondant du réseau**) peuvent partager une même adresse IP, mais en alternance, non simultanément.

Avec certains routeurs, vous pouvez définir une adresse IP qui ne soit pas modifiable pour le téléphone.

DMZ (zone démilitarisée)

DMZ désigne une zone d'un réseau qui se trouve en dehors du pare-feu.

Une DMZ est mise en place entre un réseau à protéger (par exemple un LAN) et un réseau non protégé (par exemple Internet). Une DMZ autorise un accès illimité à Internet pour un ou plusieurs composants réseau, les autres composants restant protégés par le pare-feu.

DNS

Domain Name System

Système hiérarchique permettant l'attribution d'une **Adresse IP** au **Nom de domaine** pour en simplifier la mémorisation. Cette attribution doit être gérée par un serveur DNS local pour chaque (W)LAN. Le serveur DNS local détermine l'adresse IP en interrogeant les serveurs DNS de niveau supérieur et autres serveurs DNS locaux sur Internet.

Vous pouvez définir l'adresse IP du serveur DNS primaire/secondaire.

Voir également : **DynDNS**.

Double appel

La communication est établie. Le double appel vous permet d'interrompre temporairement la communication en cours afin de prendre une deuxième communication avec un autre correspondant. Dans le cas où vous terminez immédiatement la communication avec ce correspondant, il s'agit d'un double appel. Dans le cas où vous permutez les appels entre le premier et le second correspondants, il s'agit d'un **Va-et-vient**.

DSCP

Differentiated Service Code Point

Voir **Quality of Service (QoS)**.

DSLAM

Digital Subscriber Line Access Multiplexer

Le DSLAM est une armoire de distribution d'un central vers lequel convergent les lignes des abonnés.

DTMF

Dual Tone Multi-Frequency

Autre terme pour la numérotation multifréquence.

Duplex intégral

Mode de transfert de données permettant une émission et une réception simultanées.

DynDNS

Dynamic DNS

L'attribution de noms de domaine et d'adresses IP intervient par le service **DNS**. Dans le cas d'**Adresse IP dynamique**, ce service est complété par le service DNS dynamique. Il permet d'utiliser un composant réseau ayant une adresse IP dynamique comme **Serveur** sur **Internet**. Le service DynDNS permet de toujours référencer un service sur Internet sous le même **Nom de domaine**, indépendamment de l'adresse IP en cours.

E

ECT

Explicit Call Transfer

L'abonné A appelle l'abonné B. Il maintient la connexion et appelle l'abonné C. Au lieu de réaliser une conférence à trois, A transmet l'appel de B à C et raccroche.

EEPROM

Electrically Erasable Programmable Read Only Memory

Mémoire de votre téléphone avec des données fixes (par exemple configuration de l'appareil par défaut ou spécifique à l'utilisateur) et des données enregistrées automatiquement (par exemple entrées du journal des appels).

F

Forfait illimité

Mode de calcul particulier pour une connexion à **Internet**. Le fournisseur d'accès Internet perçoit dans ce cadre un forfait mensuel, indépendamment de la durée des connexions et de leur nombre.

Fournisseur Internet

Permet d'accéder à Internet moyennant paiement.

Fragmentation

Dans le cas de paquets de données importants, ceux-ci sont répartis (fragmentés) en plusieurs paquets avant d'être transmis. A la réception, ils sont regroupés (défragmentés).

G

G.711 a law, G.711 μ law

Norme de **Codec**.

G.711 fournit une très bonne qualité vocale correspondant à celle d'un réseau RNIS. La compression étant plus réduite, la bande passante nécessaire est d'environ 64 kbit/s par connexion vocale, la temporisation par codage/décodage est seulement de 0,125 ms.

« a law » désigne la norme européenne dont la correspondance nord-américaine/japonaise est « μ law ».

G.722

Norme de **Codec**.

G.722 est un codec vocal **haut débit** qui présente une bande passante entre 50 Hz et 7 kHz, un débit de transmission net de 64 kbit/s par connexion vocale, mais intègre aussi une reconnaissance et un comblement des pauses vocales.

G.722 offre une très bonne qualité vocale. Grâce à un taux de balayage plus élevé, la transmission de la voix est plus claire et de meilleure qualité qu'avec les autres codecs, ce qui permet d'obtenir un son en High Definition Sound Performance (HDSP).

G.726

Norme de **Codec**.

G.726 fournit une bonne qualité vocale. Elle est plus réduite que le codec **G.711**, mais meilleure que le **G.729**.

G.729A/B

Norme de **Codec**.

La qualité vocale est assez réduite avec G.729A/B. Grâce à une forte compression, la bande passante requise est seulement de 8 kbit/s par connexion vocale, la temporisation étant d'environ 15 ms.

GSM

Global System for Mobile Communication

Standard européen définissant à l'origine les réseaux de radiocommunication. Le GSM est devenu par la suite le standard mondial. Aux Etats-Unis et au Japon, les standards nationaux restent toutefois plus fréquemment pris en charge.

H**Hub**

Connecte plusieurs correspondants du réseau (**Correspondant du réseau**) dans un **Réseau Infrastructure**. Toutes les données envoyées au hub par un correspondant du réseau sont transmises à tous les autres correspondants du réseau.

Voir également : **Passerelle, Routeur**.

I**ID utilisateur**

Voir **Identifiant utilisateur**.

Identifiant utilisateur

Combinaison nom/chiffre pour l'accès, par exemple à votre compte VoIP ou votre carnet d'adresses privé sur Internet.

IEEE

Institute of Electrical and Electronics Engineers

Organisme international chargé de la définition de normes dans les domaines de l'électronique et l'électrotechnique, en particulier pour la normalisation des techniques LAN, des protocoles de transmission, des débits de transmission et des câblages.

Glossaire

Internet

Réseau **WAN** mondial. Concernant l'échange de données, un grand nombre de protocoles sont définis, regroupés sous l'étiquette TCP/IP.

Chaque **Correspondant du réseau** est identifiable par son **Adresse IP**. L'association entre un **Nom de domaine** et une **Adresse IP** est assurée par le **DNS**.

Les services les plus importants sur Internet sont le World Wide Web (WWW), la messagerie électronique, le transfert de données et les forums de discussion.

IP (Internet Protocol)

Protocole TCP/IP sur **Internet**. IP prend en charge l'adressage des appareils connectés sur un **Réseau** en leur attribuant une **Adresse IP** et permet de transmettre les données d'un expéditeur à un destinataire. IP définit l'acheminement (le routage) des paquets de données.

K

Kit oreillette

Combinaison microphone et oreillette. Un kit oreillette est une solution pratique permettant de téléphoner en mode « Mains-Libres ». Des kits piéton peuvent être reliés à la base par câble (filaire) ou via Bluetooth (sans fil).

L

LAN

Local Area Network

Réseau avec extension géographique limitée. Le LAN peut être connecté sans câble (WLAN) et/ou par câble.

M

Masque de sous-réseau

Une **Adresse IP** se compose d'un numéro de réseau fixe et d'un numéro de correspondant variable. Le numéro de réseau est identique pour chaque **Correspondant du réseau**. La taille du numéro de réseau est définie par le masque de sous-réseau. Pour le masque de sous-réseau 255.255.255.0 par exemple, les trois premières parties de l'adresse IP forment le numéro de réseau et la dernière partie forme le numéro du correspondant.

Mbps

Million Bits per Second

Unité de la vitesse de transfert dans un réseau.

Mélodie d'attente

Music on hold

Lecture d'une musique lors d'un **Double appel** ou d'un **Va-et-vient**. Pendant la durée de l'attente, le correspondant mis en attente écoute une mélodie.

Micrologiciel

Logiciel d'un appareil dans lequel sont enregistrées les principales informations pour le fonctionnement de l'appareil. Pour la correction d'erreurs ou la mise à jour du logiciel de l'appareil, une nouvelle version du micrologiciel peut être téléchargée (mise à jour du micrologiciel) dans la mémoire de l'appareil.

MRU

Maximum Receive Unit

Définit la taille maximale des données utiles dans un paquet de données.

MTU

Maximum Transmission Unit

Définit la taille maximale d'un paquet de données susceptible d'être transporté en une fois sur Internet.

N**NAT**

Network Address Translation

Méthode permettant de traduire des adresses IP (**Adresse IP**) (privées) en une ou plusieurs adresses IP (publiques). Grâce au NAT, les adresses IP des correspondants du réseau (**Correspondant du réseau**) (par exemple téléphone VoIP) d'un **LAN** sont cachées derrière une adresse IP commune du **Routeur** sur **Internet**.

Les téléphones VoIP derrière un routeur NAT ne sont pas accessibles par le serveur VoIP, du fait de l'adresse IP privée. Pour « contourner » le NAT, un **Proxy sortant** peut être utilisé dans le routeur **ALG**, sur le **STUN** du téléphone VoIP ou par l'opérateur VoIP.

Si un proxy sortant est proposé, vous devez en tenir compte lors de la configuration VoIP de votre téléphone.

NAT symétrique

Un NAT symétrique associe à une même adresse IP et à un même numéro de port différents numéros de ports et adresses IP externes, en fonction de l'adresse cible externe.

Nom affiché

Fonctionnalité de votre opérateur VoIP. Il est possible de choisir un nom qui s'affichera chez votre interlocuteur à la place de votre numéro de téléphone.

Nom de domaine

Description d'un (ou plusieurs) serveur Web sur Internet (par exemple gigaset.net). Le nom de domaine est attribué par le DNS de chaque adresse IP.

Numéro de port

Désigne une application donnée d'un **Correspondant du réseau**. Le numéro de port est défini de manière permanente pour chaque configuration du réseau **LAN** ou est attribué lors de chaque accès.

La combinaison **Adresse IP**/numéro de **Port** identifie l'émetteur ou le destinataire d'un paquet de données au sein d'un réseau.

Numérotation en mode bloc

Dans un premier temps, entrer le numéro d'appel complet et le corriger le cas échéant. décrocher ensuite l'écouteur ou appuyer sur la touche « Décrocher/Mains-Libres » pour composer le numéro.

O**Opérateur de passerelle**

Voir **Opérateur SIP**.

Opérateur SIP

Voir **Opérateur VoIP**.

Opérateur VoIP

Un **Opérateur de passerelle**, SIP ou VoIP est un opérateur sur Internet, qui propose une **Passerelle** pour la téléphonie sur Internet. Le téléphone fonctionnant avec la norme SIP, votre opérateur doit prendre en charge cette norme.

L'opérateur redirige la communication en voix sur IP (VoIP) sur le réseau téléphonique (analogique, RNIS et téléphone portable) et inversement.

P

Paging (recherche du combiné)

(en français : communication à distance)

Fonction de la base pour détecter les combinés inscrits. La base établit une connexion avec tous les combinés inscrits. Les combinés sonnent.

Pare-feu

Avec un pare-feu, vous pouvez protéger votre réseau contre les accès non autorisés de l'extérieur. Dans ce but, différentes mesures et techniques (solutions matérielles et/ou logicielles) sont combinées pour contrôler le flux de données entre un réseau privé à protéger et un réseau non protégé (par exemple Internet).

Voir également : **NAT**.

Passerelle

Connecte deux **Réseaux** différents, par exemple le routeur en tant que passerelle Internet.

Pour établir une communication téléphonique **VoIP** vers un réseau téléphonique, une passerelle entre le réseau IP et le réseau téléphonique doit être établie (opérateur de passerelle/opérateur VoIP). Elle dirige les appels VoIP vers le réseau téléphonique.

PIN

Numéro d'identification personnel

Fait office de protection contre les utilisations non autorisées. Une fois le code PIN activé, une combinaison de chiffres doit être saisie pour accéder à une zone protégée.

Les données de configuration de votre base peuvent être protégées par un PIN système (combinaison à 4 chiffres).

Plage du groupe IP

Zone des adresses IP pouvant être utilisées par le serveur DHCP pour attribuer les adresses IP dynamiques.

Port

L'échange de données entre deux applications dans un **Réseau** est réalisé via un port.

Port RTP

Port (local) par lequel les paquets de données vocales sont envoyés et reçus par Internet.

Port SIP local

Voir **Port SIP/port SIP local**.

Port SIP/port SIP local

Port (local) par lequel les paquets de signalisation SIP sont envoyés et reçus par Internet.

Préparation de la numérotation

Voir **Numérotation en mode bloc**.

Protocole

Description des conventions choisies pour permettre de communiquer au sein d'un **Réseau**. Il comporte des règles définissant l'établissement, la gestion et la désactivation d'une connexion, en passant par les formats de données, les durées et la gestion d'erreurs éventuelles.

Protocole de transport

Gère le transport de données entre deux partenaires de communication (applications).

Voir également : **UDP, TCP, TLS**.

Proxy HTTP

Serveur sur lequel un **Correspondant du réseau** effectue ses communications Internet.

Proxy sortant

Un mécanisme de contrôle NAT différent de STUN et ALG.

Les proxys sortants sont utilisés par l'opérateur VoIP dans les environnements pare-feu/NAT à la place du **Serveur proxy SIP**. Ils contrôlent le trafic de données à l'aide du pare-feu.

Le proxy sortant et le serveur STUN ne doivent pas être utilisés simultanément.

Voir également : **STUN** et **NAT**.

Proxy/serveur proxy

Programme informatique définissant l'échange de données entre le **Client** et le **Serveur** dans des réseaux informatiques. Si le téléphone interroge le serveur VoIP, le proxy se comporte tel un serveur pour le téléphone et tel un client pour le serveur. L'adressage d'un proxy est réalisé par l'**Adresse IP**/le **Nom de domaine** et le **Port**.

Q**Quality of Service (QoS)**

Qualité de service

Désigne la qualité de service dans les réseaux de communication. On distingue plusieurs catégories de qualité de service.

La QoS influe sur le flux de paquets de données sur Internet, par exemple en donnant la priorité à des paquets de données, en réservant de la bande passante et en optimisant les paquets.

Dans les réseaux VoIP, la QoS a un impact sur la qualité vocale. Si l'infrastructure d'ensemble (routeur, serveur de réseau, etc.) bénéficie de la QoS, alors la qualité vocale sera meilleure, ce qui se traduira par moins de retards, d'échos et de grésillements.

R**RAM**

Random Access Memory

Espace de stockage dans lequel vous avez un droit de lecture et d'enregistrement. La mémoire RAM stocke, par exemple, des sonneries et des logos téléchargés à l'aide du configurateur Web sur le téléphone.

Rappel automatique

Voir **Rappel sur occupation**.

Rappel automatique sur non-réponse

= CCNR (Completion of calls on no reply). Lorsqu'un correspondant appelé ne répond pas, l'appelant peut demander un rappel automatique. Dès que le destinataire de l'appel a établi une première communication et que sa ligne est de nouveau libre, l'appelant reçoit un signal. Cette fonctionnalité doit être prise en charge par le central de l'opérateur réseau. La demande est automatiquement effacée au bout de 2 heures environ (durée variable selon l'opérateur).

Rappel sur occupation

= CCBS (Completion of calls to busy subscriber). Lorsqu'un appelant reçoit le signal occupé, il peut activer la fonction « Rappel ». Lorsque la ligne demandée est à nouveau libérée, l'appelant reçoit un signal. Dès qu'il décroche, la connexion est automatiquement établie.

Registraire

Le registraire gère les adresses IP en cours du **Correspondant du réseau**. Si vous êtes inscrit auprès de votre opérateur VoIP, l'adresse IP en cours est enregistrée par un registraire. Vous êtes ainsi également accessible à distance.

Renvoi d'appel

AWS (renvoi d'appel)

Renvoi automatique d'un appel vers un autre numéro d'appel. On distingue trois types de renvois d'appel :

- Renvoi d'appel sans condition (CFU, Call Forwarding Unconditional)
- Renvoi d'appel occupé (CFB, Call Forwarding Busy)
- Renvoi automatique sur non-réponse (CFNR, Call Forwarding No Reply)

Renvoi de port

La passerelle Internet (par exemple votre routeur) dirige les paquets de données provenant d'**Internet** en fonction du **Port** auquel ils sont adressés. Cela permet aux serveurs du réseau **LAN** de proposer des services sur Internet sans qu'il soit nécessaire de leur attribuer une adresse IP publique.

Réseau

Ensemble d'équipements. Les équipements sont reliés entre eux par différents câbles ou connexions radio.

Les réseaux se différencient par leur portée et leur structure :

- Portée : réseau local (**LAN**) ou réseau étendu (**WAN**)
- Structure : **Réseau Infrastructure** ou réseau Ad hoc

Réseau Ethernet

LAN filaire.

Réseau Infrastructure

Réseau avec structure centrale : tous les correspondants du réseau (**Correspondant du réseau**) communiquent via un **Routeur** central.

ROM

Read Only Memory

Mémoire morte.

Routage

Le routage est la transmission de paquets de données à un autre utilisateur d'un réseau. Sur le trajet vers le destinataire, les paquets de données sont envoyés d'un nœud de réseau à l'autre, jusqu'à ce qu'ils aient atteint leur but.

Un réseau comme Internet ne pourrait pas fonctionner sans la transmission de paquets de données. Le routage relie chaque réseau à ce système global.

Un routeur constitue une partie de ce système ; il transmet aussi bien les paquets de données à l'intérieur du réseau local que d'un réseau à un autre. La transmission de données d'un réseau à l'autre s'effectue sur la base d'un protocole commun.

Routeur

Redirige les paquets de données au sein d'un réseau et entre les différents réseaux en choisissant la route la plus rapide. Peut connecter **Réseau Ethernet** et WLAN. Peut devenir une **Passe-relle** pour Internet.

RTP

Realtime Transport Protocol

Norme internationale pour la transmission des données audio et vidéo. Souvent utilisée avec UDP. D'ailleurs, les paquets RTP sont souvent incorporés aux paquets UDP.

S**Serveur**

Propose un service à un autre **Correspondant du réseau (Client)**. Le terme peut désigner une machine ou un PC ou encore une application. L'adressage d'un serveur est réalisé par l'**Adresse IP/le Nom de domaine** et le **Port**.

Serveur proxy SIP

Adresse IP du serveur passerelle de votre opérateur VoIP.

Signal d'appel

= CW (Call Waiting).

Fonctionnalité de l'opérateur. Un signal sonore annonce l'appel d'un autre participant pendant une communication. Vous pouvez accepter ou refuser le deuxième appel. Cette fonctionnalité peut être activée ou désactivée.

SIP (Session Initiation Protocol)

Protocole de signalisation indépendamment de la communication par langage. Le protocole SIP est utilisé pour l'activation et la désactivation de l'appel. En outre, les paramètres peuvent être définis pour la communication vocale.

Sous-réseau

Segment d'un **Réseau**.

Glossaire

STUN

Simple Transversal of UDP over NAT

Mécanisme de régulation du NAT.

STUN est un protocole de données dédié au téléphone VoIP. STUN remplace l'adresse IP dans les paquets de données du téléphone VoIP par l'adresse publique du réseau privé sécurisé. Un serveur STUN est nécessaire pour la régulation du transfert sur Internet. STUN ne peut pas être installé avec un NAT symétrique.

Voir également : **ALG, Pare-feu, NAT, Proxy sortant.**

T

TCP

Transmission Control Protocol

Protocole de transport. Protocole de communication sécurisé : les données sont transmises à l'aide d'une connexion établie entre l'émetteur et le destinataire.

TLS

Transport Layer Security

Protocole de cryptage pour la transmission des données sur Internet. TLS est un **Protocole de transport** parent.

U

UDP

User Datagram Protocol

Protocole de transport. A la différence du protocole **TCP, UDP** est un protocole non sécurisé. Le protocole UDP ne crée pas de connexion fixe. Les paquets de données, appelés datagrammes, sont envoyés en mode diffusion (broadcast). Le destinataire est seul responsable de la réception des données. Quant à l'émetteur, il ne reçoit aucune notification.

URI

Uniform Resource Identifier

Chaîne de caractères servant à l'identification des ressources (par exemple, destinataire d'un e-mail, <http://gigaset.com>, fichiers).

Sur **Internet**, les URI sont utilisés pour décrire les ressources de manière unique. Les URI désignent également les adresses SIP.

Les URI peuvent être saisis sous forme de numéro dans le téléphone. En sélectionnant un URI, vous pouvez appeler un correspondant Internet avec l'équipement VoIP.

URL

Universal Resource Locator

Adresse définie de manière unique sur **Internet**.

Les URL sont un sous-ensemble des **URI**. Les URL identifient une ressource et son emplacement (en anglais « Location ») sur **Internet**. Ce terme est souvent synonyme d'URI.

V**Va-et-vient**

La fonction « Va-et-vient » permet de permuter les appels entre deux correspondants ou entre une conférence et un correspondant unique sans que le correspondant en attente puisse entendre.

VoIP

Voice over Internet Protocol

Les communications téléphoniques ne sont plus établies et transmises par le réseau téléphonique, mais via **Internet** (ou d'autres réseaux IP).

W**WAN**

Wide Area Network

Réseau étendu, non limité à un espace (par exemple **Internet**).

Accessoires

Combinés Gigaset

Faites évoluer votre Gigaset en un autocommutateur privé sans fil :

Combiné Gigaset A510H

- ◆ Identification du destinataire de l'appel avec les sonneries VIP
- ◆ Clavier haute qualité
- ◆ Ecran N/B 1,8"
- ◆ Répertoire pouvant contenir 150 entrées
- ◆ Autonomie en communication/en veille jusqu'à 18 h/260 h, batteries standard
- ◆ Mode Mains-Libres confort
- ◆ Ecran de veille (horloge numérique)
- ◆ ECO-DECT
- ◆ Réveil
- ◆ Mise en sourdine des appels masqués
- ◆ SMS jusqu'à 160 caractères

www.gigaset.com/gigasetA510h



Combiné Gigaset C300H

- ◆ Identification du destinataire de l'appel avec les sonneries VIP
- ◆ Clavier rétroéclairé de haute qualité
- ◆ Ecran couleur CSTN 1,7"
- ◆ Répertoire pouvant contenir 250 entrées
- ◆ Autonomie en communication/en veille jusqu'à 20 h/300 h, batteries standard
- ◆ Mode Mains-Libres confort
- ◆ Ecran de veille (horloge numérique ou image)
- ◆ ECO-DECT
- ◆ Réveil
- ◆ Mise en sourdine des appels masqués
- ◆ SMS jusqu'à 160 caractères

www.gigaset.com/gigasetc300h



Combiné Gigaset SL400H

- ◆ Boîtier métallique
- ◆ Eclairage de clavier de haute qualité
- ◆ Ecran TFT couleur 1,8"
- ◆ Bluetooth et USB Mini
- ◆ Répertoire pouvant contenir 500 cartes de visite
- ◆ Autonomie en communication/en veille jusqu'à 14 h/230 h
- ◆ Grande police pour le journal des appels et le répertoire
- ◆ Mode Mains-Libres confort avec 4 profils configurables
- ◆ Présentation du numéro de l'appelant-images, diaporama et écran de veille (horloge analogique et numérique)
- ◆ Vibreur, téléchargement de sonneries
- ◆ ECO-DECT
- ◆ Réveil
- ◆ Calendrier avec rappel de rendez-vous
- ◆ Mode nuit avec désactivation programmée de la sonnerie
- ◆ Mise en sourdine des appels masqués
- ◆ Surveillance de pièce (surveillance radio pour bébés), appel direct
- ◆ SMS jusqu'à 640 caractères



www.gigaset.com/gigasetSL400h

Combiné Gigaset S810H

- ◆ Mode Mains-Libres confort de qualité optimale
- ◆ Clavier rétroéclairé de haute qualité
- ◆ Touche latérale pour un réglage simple du volume
- ◆ Ecran TFT couleur 1,8"
- ◆ Bluetooth et USB Mini
- ◆ Répertoire pouvant contenir 500 cartes de visite
- ◆ Autonomie en communication/en veille jusqu'à 13 h/180 h, batteries standard
- ◆ Grande police pour le journal des appels et le répertoire
- ◆ Présentation du numéro de l'appelant-images, écran de veille (horloge analogique et numérique)
- ◆ Téléchargement de sonneries
- ◆ ECO-DECT
- ◆ Réveil
- ◆ Calendrier avec rappel de rendez-vous
- ◆ Mode nuit avec désactivation programmée de la sonnerie
- ◆ Mise en sourdine des appels masqués
- ◆ Surveillance de pièce (surveillance radio pour bébés), appel direct
- ◆ SMS jusqu'à 640 caractères



www.gigaset.com/gigasetS810h

Combiné Gigaset C610H

- ◆ Le gestionnaire d'événements familiaux avec surveillance de pièce, rappel d'anniversaire
- ◆ Identification du destinataire de l'appel avec 6 groupes VIP
- ◆ Clavier rétroéclairé de haute qualité
- ◆ Ecran TFT couleur 1,8"
- ◆ Répertoire pouvant contenir 150 cartes de visite
- ◆ Autonomie en communication/en veille jusqu'à 12 h/180 h, batteries standard
- ◆ Grande police pour le journal des appels et le répertoire
- ◆ Mode Mains-Libres confort
- ◆ Ecran de veille (horloge numérique)
- ◆ ECO-DECT
- ◆ Réveil
- ◆ Mode nuit avec désactivation programmée de la sonnerie
- ◆ Mise en sourdine des appels masqués
- ◆ Surveillance de pièce (surveillance radio pour bébés), appel direct
- ◆ SMS jusqu'à 640 caractères

www.gigaset.com/gigasetc610h



Combiné Gigaset E49H

- ◆ Protection contre les chocs, la poussière et les projections d'eau
- ◆ Ecran couleur CSTN 1,7"
- ◆ Clavier solide rétroéclairé
- ◆ Ecran couleur
- ◆ Répertoire pouvant contenir 150 entrées
- ◆ Autonomie en communication/en veille jusqu'à 12 h/250 h, batteries standard
- ◆ Mode Mains-Libres confort
- ◆ Ecran de veille
- ◆ ECO-DECT
- ◆ Réveil
- ◆ Surveillance de pièce (surveillance radio pour bébés)
- ◆ SMS jusqu'à 640 caractères

www.gigaset.com/gigasete49h



Clip Mains-Libres L410 pour téléphones sans fil

- ◆ Liberté de mouvement absolue lors des appels
- ◆ Clip pratique
- ◆ Parfaite qualité sonore en mode Mains-Libres
- ◆ Poids : env. 30 g
- ◆ ECO-DECT
- ◆ 5 niveaux de réglage du volume
- ◆ Voyant indicateur d'état
- ◆ Autonomie en communication/en veille jusqu'à 5 h/120 h
- ◆ Portée dans les bâtiments jusqu'à 50 m, à l'extérieur jusqu'à 300 m

www.gigaset.com/gigasetl410



Répéteur Gigaset

Le répéteur Gigaset vous permet d'augmenter la portée de réception de votre combiné Gigaset par rapport à votre base.

www.gigaset.com/gigasetrepeater



Compatibilité

Pour de plus amples informations sur les fonctions du combiné selon les différentes stations de base Gigaset, reportez-vous à l'adresse suivante :

www.gigaset.com/compatibility

Tous les accessoires et batteries sont disponibles dans le commerce.



N'utilisez que des accessoires d'origine. Cela permet d'éviter d'éventuels dégâts matériels ou risques pour la santé et de garantir la conformité aux dispositions applicables.

Montage mural de la base

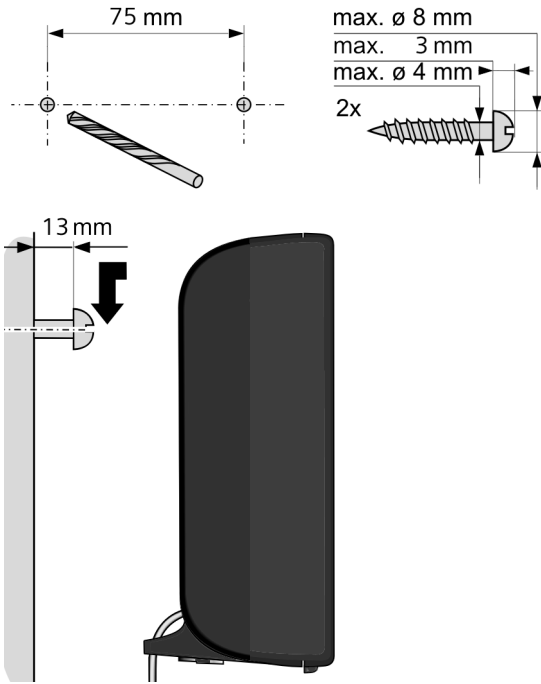

Montage mural du chargeur

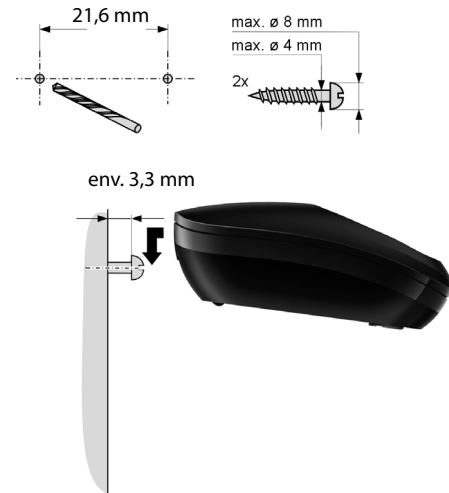

Index

A

Accès Internet (large bande) 170
 Accès Internet à haut débit..... 170
 Accessoires 184
 Activer
 combiné 40
 décroché automatique 108
 désactiver la sonnerie 85
 messagerie externe 95
 renvoi d'appel 58
 suppression de la présentation
 du numéro 57
 verrouillage du clavier 40
 Activer l'annexe B pour le G.729 138
 Adresse de l'expéditeur (e-mail) 94
 Adresse e-mail 84
 Adresse IP 170
 attribution automatique 113
 fixe 170
 sélectionner 48
 statique 171
 Adresse IP dynamique 170
 Adresse IP fixe 170
 Adresse IP globale 170
 Adresse IP locale 170
 Adresse IP privée 170
 Adresse IP statique 171
 Adresse MAC 171
 consulter 119
 Adresse SIP 171
 ADSL 171
 Affichage
 nom (CNIP) 51
 nom dans répertoire en ligne 51
 numéro (CLI/CLIP) 51
 Affichage d'appel
 nom dans répertoire en ligne 51
 Affichage du niveau de charge 6, 7
 Aide 152
 Aides auditives 10
 ALG 171
 Amplificateur de réception, voir Répéteur
 Annuaire professionnel 72
 Appairage des combinés 101
 Appel
 à partir de l'annuaire professionnel ... 75

 à partir du répertoire en ligne 75
 accepter 50
 Gigaset.net 79, 81
 transférer 64
 Appel d'un numéro inconnu 51, 52
 Appel général 102
 Appel manqué 67
 Appel masqué 57
 Appeler
 interne 102
 saisir une adresse IP 48
 Application Layer Gateway (ALG) 171
 Assistance Service Clients 151
 Assistant de connexion
 lancer (mise en service) 26
 Asymmetric Digital Subscriber
 Line 171
 Attribuer les touches numérotées 107
 Attribuer une adresse IP 113
 Attribuer une touche 107
 Authentification 171
 Autocommutateur privé
 enregistrer préfixe d'accès réseau ... 120
 raccorder la base 120
 régler la durée du flashing 120
 régler le mode de numérotation. ... 120
 régler sur la fréquence vocale 122
 SMS 89
 temps de pause 121
 Auto-configuration 24
 Automatique
 décroché automatique 50, 108

B

Barre de menus 128
 Base
 code PIN système 113
 installer 18, 19
 mise à jour du micrologiciel 116
 puissance consommée 167
 raccorder à un autocommutateur
 privé 120
 régler 112
 rétablir les réglages par défaut 118
 Batteries
 affichage 6, 7
 chargement 6, 7, 16
 icône 6, 7
 insérer 13
 tonalité 111

Index

- Bloc secteur 10
Boutons 130
Boutons radio 129
Brochage 168
- ### C
- Call Forwarding 171
Call Waiting 172
Caractères arabes, saisie 130
Caractères cyrilliques, saisie 130
Caractéristiques techniques 167
Cases à cocher 129
Centre SMS
 modifier le numéro 88
 régler 87
Certificat de garantie 161
CF 171
Champs de saisie 129
CLI, CLIP 51
Client 171
Clignotement de la touche Messages
 activation/désactivation 67
CNIP 51
Codage DTMF pour la VoIP 142
Code de configuration automatique 25
Codec vocal à haut débit 138, 175
Codec vocal à haut débit G.722 138
Codecs 172
Codes d'état (VoIP)
 tableau des codes 156
COLP 49, 172
COLR 49, 172
Combiné
 activer/désactiver 40
 désinscrire 101
 inscrire 101
 inscrire un autre Gigaset 101
 langue d'affichage 17, 106
 liste 38
 mettre en service 13
 mode veille 40
 modifier le nom 104
 modifier le numéro interne 105
 Paging 101
 rechercher 101
 régler 106
 réinitialiser 111
 transférer la communication 103
 utiliser plusieurs combinés 101
 volume de l'écouteur 108
 volume du mode Mains-Libres 108
Commande temporelle (mode nuit) ... 110
Communication
 interne 102
 mettre fin 49
 transférer 64, 103, 104
Communication externe
 signal d'appel 59
Communication interne 102
 signal d'appel 103
Composer
 à partir du répertoire 70
 adresse IP 48
 avec un numéro abrégé 71
Composition des pages Web 128
Conférence 63
Conférence (interne) 104
Conférence à trois 63
Configurateur Web
 codage DTMF pour VoIP 142
 connexion au PC 124
 langue d'interface 126
 menu 132
 retirer 127
Configuration IP 113
Connected Line Identification
 Presentation/Restriction 49, 172
Connexion
 au configurateur Web 124
Connexion au PC à l'aide du
 configurateur Web 124
Connexions haut débit 55
Consommation électrique, voir Puissance
 consommée
Contact avec des liquides 166
Contenu 12
Contenu de l'emballage 12
Contraste 107
Copier les entrées du carnet d'adresses
 du PC dans le répertoire 145
Correction d'erreurs de saisie 39
Création d'adresse IP 170
CW 172
- ### D
- DAS (valeur DAS) 164, 165
Débit de transmission 172
Décroché automatique 108
Décrocher, touche 6

- Définir
répertoire en ligne 144
- Demilitarized Zone (zone
démilitarisée) 173
- Dépannage
e-mail 93
SMS 90
- Désactivation des pauses 138
- Désactivation du module radio 98
- Désactiver
combiné. 40
décroché automatique 108
désactiver la sonnerie 85
messagerie externe. 95
pauses (VoIP) 138
première sonnerie. 85
présentation du numéro 57
renvoi d'appel 58
suppression de la présentation
du numéro 57
verrouillage du clavier 40
- Désactiver la présentation du numéro
d'appel. 57
- Désactiver le silence 138
- Désinscrire (combiné). 101
- DHCP 173
- Dièse, touche 6, 40
- Differentiated Service Code Point 173
- Digital Subscriber Line
Access Multiplexer 173
- DMZ 173
- DNS 173
- Domain Name System 173
- Données utilisateur VoIP
entrer (assistant connexion) 30
- Double appel 62, 173
- Double appel (interne) 104
- DSCP 173
- DSLAM 173
- Duplex intégral. 173
- Durée de la communication 47
- Durée du flashing 120
- Dynamic DNS 174
- Dynamic Host Configuration
Protocol 173
- DynDNS 174
- E**
- ECO DECT 98
- Ecran
contraste 107
en veille 40
modèle de couleur 107
modifier langue d'affichage 17, 106
régler 106, 107
- Ecran de veille 106, 107
- Ecrire (SMS) 82
- Effacer
touche 8
- E-mail
afficher l'adresse de l'expéditeur 94
messages à la connexion. 93
notification 91
paramètres 144
supprimer 94
- Enregistrer (préfixe d'accès réseau). 120
- Entrée
enregistrer dans le répertoire. 69
sélection dans le répertoire 70
- Entretien de l'appareil 166
- Environnement 164
- Envoyer
entrée du répertoire au combiné 71
- Equipements médicaux 10
- Erreur de certificat 24, 91
- Erreurs de saisie (correction). 39
- Etoile, touche 6
- Explicit Call Transfer 174
- F**
- Fax (SMS) 84
- Fiche du téléphone, brochage 168
- Fichier du répertoire
contenu (format vCard) 146
- Fichier vcf. 145
- Fonction secret du téléphone 56
- Forfait illimité 174
- Format vCard 146
- Fournisseur Internet 174
- Fragmentation de paquets
de données. 174
- Fréquence vocale 120, 122
- G**
- G.711 a law 138
- G.711 μ law 138
- G.722 55, 138
- G.726 138

Index

- G.729 138
- Généralités de dépannage 152
- Gigaset HDSP, voir HDSP
- Gigaset.net 53
 - appeler un correspondant 79, 81
 - entrer le nom 80
 - modifier/effacer son nom 80
 - rechercher un correspondant 78
 - renvoi d'appel 58, 142
 - répertoire 78
 - Service Echo 54
- Gigaset-config 124, 125
- Global System for
 - Mobile Communication 175
- GSM 175
- H**
- HDSP 55, 138
- High Definition Sound Performance,
voir HDSP
- Homologation 160
- Hub 175
- I**
- Icône
 - en cas de nouveaux messages 66
 - nouveau SMS 85
 - réveil 100
 - sonnerie 111
 - verrouillage du clavier 40
- ID utilisateur 175
- Identifiant utilisateur 175
- IEEE 175
- Inconnu 51, 52
- Indicatif de sortie 120
- Informations textuelles
 - en mode veille 144
- Inscription des combinés 101
- Inscrire
 - avec le configurateur Web 126
- Inscrire (combiné) 101
- Inscrire d'autres combinés Gigaset 101
- Installer, base 18, 19
- Institute of Electrical and
Electronics Engineers 175
- Interne
 - conférence 104
 - double appel 104
 - téléphoner 102
- Internet 176
- Internet Protocol 176
- Interroger les informations
de service 159
- IP 176
- K**
- Kit oreillette 176
- L**
- LAN 176
- Langue
 - configurateur Web 126
- Langue d'interface
 - configurateur Web 126
- Langue, affichage 17, 106
- Liquides 166
- Lire l'objet (e-mail) 94
- Liste
 - appels manqués 67
 - combinés 38
 - journaux des appels 67
 - liste de réception des SMS 66, 85
 - liste des brouillons SMS 83
 - messagerie externe 66, 97
 - notifications d'e-mail 92
- Liste de réception
 - ouvrir (e-mail) 92
- Liste de réception (SMS) 85
- Liste des brouillons (SMS) 83
- Liste des e-mails 92
- Liste des messages
 - e-mail 92
 - messagerie externe 97
- Listes 129
- Listes des appels 67
- Local Area Network 176
- M**
- Mains-Libres 55
- Marche/Arrêt, touche 6
- Masqué
 - appel 57
- Masque de sous-réseau 176
 - définir 114
- Maximum Receive Unit 177
- Maximum Transmission Unit 177
- Mbps 176
- Media Access Control 171
- Mélodie d'attente 113, 176

- Menu
 - commandes 39
 - ouvrir 38
 - présentation 43
 - présentation du configurateur
 - Web 132
 - tonalité de fin 111
- Message
 - écouter (messagerie externe) 97
 - supprimer (e-mail) 94
- Message texte, voir SMS
- Messagerie externe 95
 - activer/désactiver 95
 - appeler 96, 97
 - entrer le numéro 95
 - liste 97
- Messages
 - touche 6
- Messages d'état VoIP
 - tableau des codes d'état 156
- Mettre en service
 - combiné 13
- Mettre fin, communication 49
- Micrologiciel 176
 - interroger la version 159
 - lancer la mise à jour 116
 - mise à jour automatique... 117, 137, 149
 - mises à jour 13
- Microphone 6
 - désactiver 56
- Million Bits per Second 176
- Mise au rebut 164
- Mode Eco + (désactivation du module radio) 98
- Mode nuit, voir Commande temporelle
- Mode Rappel 100
- Mode veille (écran) 40
- Mode veille, retour 40
- Modèle de couleur 107
- Modifier
 - code PIN système 113
 - langue d'affichage 17, 106
 - mode de numérotation 120
 - nom d'un combiné 104
 - numéros internes 105
 - sonnerie 109
 - temps de pause 121
 - volume de l'écouteur 108
 - volume du mode Mains-Libres 108
- MRU 177
- Msg. ext., voir Messagerie externe
- MTU 177
- Music on hold 176
- N**
- NAT 177
 - symétrique 177
- NAT symétrique 177
- Network Address Translation 177
- Nom
 - affiché (VoIP) 177
 - afficher le nom de l'appelant (CNIP) 51
 - appellant dans répertoire en ligne ... 51
 - du combiné 104
- Nom affiché (VoIP) 177
- Nom de domaine 177
- Notification
 - par SMS 87
 - réception d'e-mail 91
- Numéro
 - afficher le numéro de l'appelant (CLIP) 51
 - copier dans le répertoire 72
 - entrer messagerie externe 95
 - saisie avec répertoire 72
- Numéro d'identification personnel ... 178
- Numéro d'urgence
 - règles de numérotation pour 141
- Numéro de port 177
- Numéro de réception
 - affichage sur le combiné 51, 52
- Numérotation abrégée 69, 71
- Numérotation en mode bloc 177
- Numérotation rapide, touche 6
- O**
- Opérateur de passerelle 177
- Opérateur SIP 178
- Opérateur VoIP 178
 - sélectionner 29
 - télécharger les données 29
- Options 129
- Ordre dans le répertoire 69
- Ouvrir la liste de réception 92
- P**
- Page Web
 - composition 128
- Paging 9, 101, 178

Index

- Paquets de données, fragmentation ... 174
- Paramètres système
- enregistrer 112
- Paramètres usine 148
- Pare-feu 178
- Passerelle 178
- Pause
- après préfixe d'accès réseau 122
 - après prise de ligne 121
 - après touche R 121
- Pause interchiffre 122
- PIN 178
- Plage de groupe IP 178
- Police 84, 86, 169
- Port 178
- Port RTP 178
- Port SIP 179
- Port SIP local 179
- Portée
- réduire 98
- Portrait CLIP 51
- Ports de communication locaux 143
- Préfixe d'accès réseau
- avec autocommutateur privé 120
- Préparation de la numérotation 179
- Présentation du numéro de l'appelant,
- remarques 52
- Présentation du numéro, désactiver ... 57
- Prévisions météo, en mode veille 144
- Protocole 179
- Protocole de transport 179
- Proxy 179
- Proxy HTTP 179
- Proxy sortant 179
- Proxy-Server 179
- Puissance consommée (base) 167
- ## Q
- Qualité de service 179
- Quality of Service 179
- Questions-réponses 152
- ## R
- Raccorder, base à un autocommutateur
- privé 120
- Raccrocher, touche 6
- RAM 179
- Random Access Memory 179
- Rappel (bis) 65
- Rappel automatique
- activer (réseau fixe) 60
 - en cas de non-réponse 180
 - si occupé 180
 - supprimer (réseau fixe) 64
- Read Only Memory 181
- Recherche dans le répertoire 70
- Recherche de correspondants dans
- le Gigaset.net 78
- Rechercher, combiné 101
- Rédaction et édition de texte 168
- Redémarrer 148
- Réduire la puissance d'émission 98
- Réduire les émissions 98
- Registraire 180
- Régler l'heure 112
- Régler l'heure de réveil 100
- Régler la date 112
- Régler la mélodie (sonnerie) 109
- Règles de numérotation pour les
- numéros d'appel d'urgence 141
- Réinitialisation de la configuration
- usine 148
- Renvoi d'appel 58, 180
- Gigaset.net 58, 142
- Renvoi de port 180
- Répertoire 69
- copier le numéro depuis le texte 72
 - enregistrer le numéro de l'expéditeur (SMS) 87
 - enregistrer une entrée 69
 - envoyer l'entrée/la liste au combiné .. 71
 - gérer les entrées 70
 - Gigaset.net 78
 - ordre des entrées 69
 - ouvrir 38, 72
 - rechercher une entrée 73
 - télécharger sur/à partir du PC 145
 - utiliser pour la saisie du numéro 72
- Répertoire en ligne 72
- Gigaset.net 78
 - sélectionner 144
- Répéteur 117
- Répétition manuelle de la
- numérotation 65
- Réseau 180
- Ethernet 180
- Réseau Ethernet 180
- Réseau fixe, supprimer le rappel
- automatique 64

- Réseau Infrastructure 180
- Retirer
 - configurateur Web 127
- Réveil 100
- RFC 2833 (codage DTMF) 142
- ROM 181
- Routage 181
- Routeur 181
- RTP 181
- S**
- Saisie des données utilisateur (VoIP)
 - avec le combiné 30
- Saisir des caractères
 - cyrilliques/arabes 130
- Serveur 181
- Serveur DNS
 - favori 114
- Serveur DNS préféré 114
- Serveur proxy SIP 181
- Service (mettre en service le téléphone) 12
- Service Clients 151
- Service Echo de Gigaset.net 54
- Services
 - répertoire en ligne 144
- Services réseau 57
- Signal d'appel 181
 - accepter/refuser 61
 - activer/désactiver 60
 - communication externe 59
 - communication interne 103
- Simple Transversal of UDP over NAT ... 182
- SIP 181
- SMS 82
 - à des autocommutateurs privés 89
 - auto-assistance lors de messages
 - d'erreur 90
 - centre d'envoi 87
 - dépannage 90
 - effacer 83, 86
 - enregistrer numéro 87
 - envoyer à une adresse e-mail 84
 - envoyer comme fax 84
 - lire 83, 86
 - liste de réception 66, 85
 - liste des brouillons 83
 - notification par SMS 87
 - recevoir 85
 - rédiger 82, 168
 - répondre ou transférer 86
 - transférer 86
- Son, voir Sonnerie
- Sonnerie
 - désactiver 85
 - modifier 109
 - réglage du volume 109
 - régler la mélodie 109
- Sous-réseau 181
- STUN 182
- Suppression de la présentation
 - du numéro 57
- Supprimer
 - caractère 39
- T**
- TCP 182
- Téléphone
 - mettre en service 12
- Téléphoner
 - externe 46
 - interne 102
 - prendre un appel 50
- TLS 182
- Tonalité d'erreur 111
- Tonalité de validation 111
- Tonalités de confirmation 111
- Touche 1 (numérotation rapide) 6
- Touche de navigation 6, 38
- Touche Messages
 - activation/désactivation
 - du clignotement 67
 - afficher la liste 85
 - ouverture des listes 66
- Touche R 6, 121
 - fonction pour le mode VoIP 143
- Touche
 - associer une entrée de répertoire 71
 - numéro abrégé 71
 - numérotation rapide 6
 - touche de navigation 6, 38
 - touche décrocher 6
 - touche Dièse 6, 40
 - touche Effacer 8
 - touche Etoile 6
 - touche Marche/Arrêt 6
 - touche Messages 6
 - touche Paging (base) 9
 - touche R 6
 - touche raccrocher 6

Index

touches écran	6, 8
Touches écran	6, 8
attribuer	107
Transfert de répertoire	145
Transmission Control Protocol	182
Transmission du numéro	51
Transport Layer Security	182

U

UDP	182
Uniform Resource Identifier	182
Universal Resource Locator	182
URI	182
URL	182
User Datagram Protocol	182

V

Va-et-vient	63, 183
Valeur DAS des combinés Gigaset ..	164, 165
Vérification automatique de la version	137, 149
Verrouillage activer/désactiver le verrouillage du clavier	40
Verrouillage du clavier	40
Voice over Internet Protocol	183
VoIP	183
afficher numéro de l'appelé	49
codes d'état (tableau)	156
configurer le compte (premier)	30
télécharger les données de l'opérateur	29
Volume écouteur	108
haut-parleur	108
sonnerie	109
volume du mode Mains-Libres	108
Volume de l'écouteur	108

W

WAN	183
Wide Area Network	183

Z

Zone de navigation	129
Zone de travail	129

Fabriqué par
Gigaset Communications GmbH
Frankenstr. 2a, D-46395 Bocholt
Allemagne

© Gigaset Communications GmbH 2014
Sous réserve de disponibilité.
Tous droits réservés. Droits de modification réservés.
www.gigaset.com