

Gigaset

E550

È possibile trovare le istruzioni per l'uso
aggiornate alla pagina

www.gigaset.com



Gigaset E550 – Il vostro compagno affidabile

Questo telefono si contraddistingue per il suo design ergonomico, tasti comodi da utilizzare e un display chiaro con caratteri grandi. Inoltre convince per robustezza, qualità del suono di prima classe con il viva voce così come per la sua lunga autonomia di funzionamento.

Grazie alla modalità ECO, quando è in stand-by il suo Gigaset non emette radiazioni.

Tasti a chiamata diretta

Selezionare i collegamenti più frequenti comodamente tramite tasti extra (→ pag. 28).

Caratteri grandi e contrasto

É possibile aumentare la leggibilità delle cifre digitate utilizzando un carattere più grande e aumentando la luminosità del display nel modo desiderato (→ pag. 40).

Volume

É possibile aumentare il volume del ricevitore/viva voce comodamente tramite il tasto Boost sul lato destro del telefono → pag. 25.

Rubrica per 150 voci

Memorizzare numeri di telefono e nomi nella rubrica telefonica (→ pag. 26).

Lista delle chiamate

Verificare chi ha chiamato in vostra assenza (→ pag. 31).

Ripetizione della selezione

Utilizzare gli ultimi numeri selezionati (→ pag. 30).

Tutela ambientale

Telefonare senza radiazioni in Modalità Eco (→ pag. 34).

Ulteriori informazioni sul vostro telefono si trovano in Internet alla pagina www.gigaset.com/e550.

Buon divertimento con il vostro nuovo telefono!

Prospetto



i Per modificare la lingua del display, proseguire come descritto a pag. 40.

Prospetto base Gigaset E550





Tasto di registrazione/Paging

- Premere **brevemente**: cercare i portatili („Paging“)
→ pag. 39.
- Premere **a lungo**: registrare i portatili e i dispositivi DECT → pag. 38.

Utilizzare in modo efficace le istruzioni per l'uso

Simboli

-  Avviso la cui inosservanza può causare ferite alle persone e danni agli oggetti o implicare costi aggiuntivi.
-  Presupposto per eseguire l'operazione.
-  Informazione importante per la funzione e per il corretto utilizzo.

Tasti

- Tasto di impegno linea 
- Tasto di fine chiamata 
- Tasto asterisco  / Tasto cancelletto 
- Tasto di navigazione 
- Centro del tasto di navigazione 
- Tasto viva voce 
- Tasti cifre/lettere da  a 
- Tasto messaggi  / Tasto R 
- Tasti funzione  
- Tasti a chiamata diretta da  a 

Simboli del display

Azione eseguita



Informazione

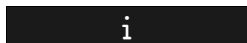

Attendere ...



Azione fallita



Sveglia (pag. 35)

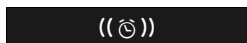

Display su/giù



Interpretazione delle operazioni descritte nel manuale

Una procedura viene rappresentata ad es. nel seguente modo:

- ▶  ▶  **Imposta** ▶ **OK** ▶  **Sistema** ▶ **OK** ▶  **Modalità Eco+**
- ▶ **OK** (☑ = attiva)

Ciò significa che si deve procedere nel modo seguente:

- i** Se in un livello del menu con molte voci si desidera selezionare una delle ultime voci, si consiglia di scorrere verso l'alto.

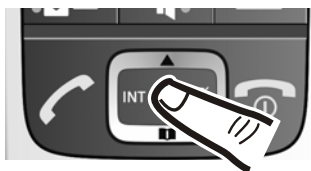

In stand-by, premere al centro del tasto di navigazione. Si apre il menu principale.



Premere il lato superiore o inferiore del tasto di navigazione, finchè ...



Imposta:

... sul display viene visualizzata la voce del menu **Imposta**.



Premere il tasto funzione sotto la visualizzazione **OK**, per aprire il sottomenu.

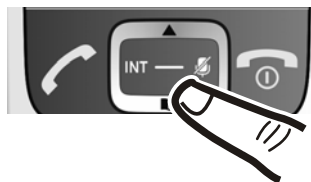

Premere il lato superiore o inferiore del tasto di navigazione, finchè ...



Sistema:

... sul display viene visualizzata la voce del menu **Sistema**.

▶ **OK**:

Premere il tasto funzione sotto la visualizzazione **OK**, per aprire il sottomenu.

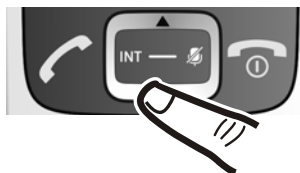

▶ 

Premere il lato superiore o inferiore del tasto di navigazione, finchè ...



Modalità Eco+:

... sul display viene visualizzata la voce del menu **Modalità Eco+**.

▶ **OK**:

Premere il tasto funzione sotto la visualizzazione **OK**, per attivare o disattivare la funzione (= attiva).

La modifica è subito attiva e non deve essere confermata.



Premere il tasto funzione sotto la visualizzazione **Indietro**, per tornare al precedente livello del menu











oppure

premere **a lungo** il tasto di fine chiamata , per tornare in stand-by.

Indice

Gigaset E550 – Il vostro compagno affidabile	1
Prospetto	2
Utilizzare in modo efficace le istruzioni per l'uso	4
Note di sicurezza	8
Primi passi	9
Utilizzare il telefono	19
Telefonare	23
Segreteria di rete	33
Ulteriori funzioni	34
ECO DECT	34
Utilizzare il portatile come sveglia	35
Sorveglianza bimbo	36
Chiamata rapida (di Emergenza)	37
Torcia (Spot-LED)	37
Utilizzare più portatili	38
Impostare il telefono	40
Impostare il portatile	40
Impostare la base	44
Collegare la base ad un centralino telefonico	45
Appendice	47
Servizio Clienti & Supporto Tecnico	47
Indicazioni del fornitore	51
Dati tecnici	52
Indice analitico	57

Note di sicurezza

	<ul style="list-style-type: none"> - Leggere attentamente il presente manuale e le avvertenze di sicurezza prima dell'uso. - Spiegarne ai bambini il contenuto e i pericoli. - Il dispositivo non può funzionare durante un'interruzione di corrente. Non è possibile effettuare nessuna chiamata di emergenza. - Con blocco-tasti attivato non è possibile selezionare neanche i numeri di emergenza.
	<p>Non utilizzare il telefono in ambienti dove sussistono rischi di esplosione, per es. luoghi di verniciatura.</p>
	<p>I dispositivi non sono protetti dagli spruzzi d'acqua. Non collocarli quindi in zone umide come per es. bagni o docce.</p>
	<p>Utilizzare soltanto l'alimentatore indicato sugli apparecchi.</p>
	<p>Utilizzare solo le batterie ricaricabili consigliate che soddisfano la specificata (vedi „Dati tecnici“), in caso contrario possono verificarsi danni rilevanti alla salute e alle persone. Le batterie visibilmente danneggiate devono venir sostituite.</p>
	<p>Nel caso in cui il Gigaset sia ceduto a terzi, allegare anche il manuale d'uso.</p>
	<p>Scollegare le stazioni base difettose e mandarle in riparazione, poiché potrebbero interferire con altri servizi radio.</p>
	<p>Non utilizzare l'apparecchio se il display è crepato oppure rotto. Il vetro o la plastica rotti possono causare lesioni alle mani e al viso. Portare l'apparecchio a far riparare in un Centro Assistenza.</p>
	<p>Non tenere il portatile con il retro dell'apparecchio vicino all'orecchio quando squilla o è attivata la funzione vivavoce. Sono altrimenti possibili danni gravi e permanenti all'udito. Durante la conversazione sul portatile è possibile impostare un volume di conversazione molto alto. In individui con udito normale questa impostazione può provocare danni alla salute ed è previsto solo per persone con ipoacusia o sordità .</p> <p>Il vostro Gigaset è compatibile con la maggior parte degli apparecchi acustici digitali presenti sul mercato. Non è però garantito il perfetto funzionamento con ogni apparecchio acustico.</p> <p>L'apparecchio può causare dei fruscii molto fastidiosi ai portatori di dispositivi di ausilio all'udito analogici. In caso di problemi contattare il vostro tecnico audioprotesista.</p>
	<p>L'apparecchio può interferire con le apparecchiature elettromedicali. Osservare quindi le indicazioni presenti nell'ambiente in cui ci si trova, per esempio ambulatori. Se si utilizzano apparecchiature medicali (per es. Pacemaker), informarsi presso il fabbricante dell'apparecchio. Là si possono avere informazioni su fino a che punto i corrispondenti apparecchi sono immuni da energie esterne ad alte frequenze (per informazioni sul vostro prodotto Gigaset vedere „Dati tecnici“).</p>

Primi passi

Verificare il contenuto della confezione



1. una base Gigaset E550,
2. un portatile Gigaset,
3. due batterie,
4. un coperchio delle batterie,
5. un alimentatore per la base,
6. un cavo telefonico,
7. le istruzioni per l'uso,

Se ha acquistato una **versione con più portatili**, per ogni portatile aggiuntivo è incluso il seguente contenuto:



Due batterie



Un coperchio delle batterie



Supporto di ricarica



Alimentatore di rete

Collocare la base e il supporto di ricarica

La base e il supporto di ricarica devono essere collocati in ambienti chiusi ed asciutti ad una temperatura compresa tra +5 °C e +45 °C.

- Per una ricezione ottimale collocare la base in posizione centrale rispetto all'area da coprire su una superficie antiscivolo oppure montare la base o il supporto di ricarica a parete → pag. 81.



Prestare attenzione alla portata della base. Si estende fino a 300 m all'aperto, fino a 50 m in ambienti chiusi. La portata si riduce se è attivata la **Modalità Eco** (pag. 34).

Generalmente i piedini degli apparecchi non lasciano tracce sulla superficie di collocazione. Considerata però la molteplicità di vernici e lucidi utilizzati per i mobili, non si può comunque escludere che con il contatto si abbiano tracce sulla superficie di appoggio.



- Non esporre mai il telefono a fonti di calore o a raggi solari diretti; inoltre non posizionarlo vicino ad altri dispositivi elettrici onde evitare interferenze reciproche.
- Proteggere il Gigaset da umidità, polvere, liquidi e vapori aggressivi

Collegare la base

Gigaset E550

- ▶ Collegare **prima** la spina del telefono **2** e collocare il cavo nell'apposita scanalatura.
- ▶ Collegare **quindi** l'alimentatore **1**.

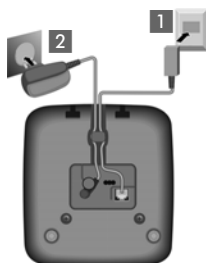

- L'alimentatore deve **essere sempre inserito**, il telefono non funziona senza collegamento alla presa di corrente.
- Utilizzare solamente l'alimentatore e il cavo telefonico **in dotazione**. I cavi telefonici possano avere collegamenti diversi (Collegamenti corretti → pag. 60).

Collegare il supporto di ricarica (se in dotazione)

- ▶ Collegare la presa piatta dell'alimentatore **1**.
- ▶ Inserire l'alimentatore nella presa di corrente **2**.

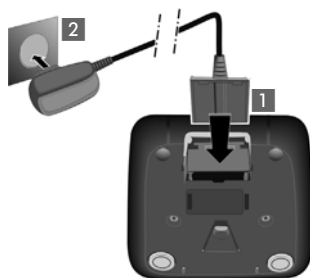

Staccare la spina dal supporto di ricarica

Se si deve rimuovere la spina dal supporto di ricarica, premere il pulsante di rilascio **3** e togliere la spina **4**.

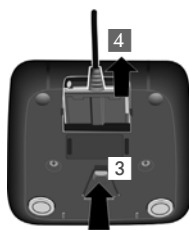

Mettere in funzione il portatile

Il display è protetto da una pellicola. **Togliere la pellicola protettiva!**

Inserire le batterie e posizionare il coperchio



Per la vostra sicurezza e per il buon funzionamento del vostro cordless utilizzate solo batterie ricaricabili dello stesso modello raccomandato da Gigaset Communications GmbH (→ pag. 52). Batterie non adatte potrebbero essere nocive o pericolose qualora il rivestimento dovesse danneggiarsi o le batterie dovessero esplodere. Batterie non certificate potrebbero, inoltre, causare disturbi di funzionamento o danni al terminale.



- ▶ Inserire le batterie secondo la polarità +/- (vedi figura)

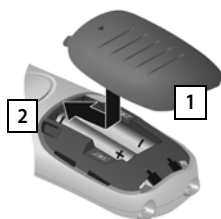

- ▶ Inserire il coperchio dall'alto **1**.
- ▶ Premere il coperchio fino al completo arresto **2**.



Per aprire il coperchio delle batterie:

- ▶ Fare pressione sulla scanalatura in alto sul coperchio **3** e spingere verso il basso **4**.

Caricare le batterie

La corretta visualizzazione del livello di carica è possibile soltanto se le batterie vengono prima caricate e poi scaricate completamente.

- ▶ Collocare il portatile nella base con il **display in avanti** per **9 ore**.



i Il portatile va riposto solo nella base E550/E550A associata oppure nel supporto di ricarica.

- i** • Il portatile è già registrato sulla base. Se avete acquistato una **variante con più portatili**, tutti i portatili sono già registrati sulla base. Non è necessario effettuare nessun'altra registrazione.
- Una volta eseguita la prima carica e scarica dopo ogni conversazione il portatile potrà essere riposto a piacimento nel supporto di ricarica.
- Ripetere il procedimento di carica e scarica ogni qualvolta le batterie vengono estratte e reinserte.
- Durante la carica è normale che le batterie si riscaldino. Ciò non comporta pericoli.
- Dopo un pò di tempo la capacità di ricarica delle batterie si riduce a causa dell'usura fisiologica delle batterie stesse.

Modificare la lingua del display

Modificare la lingua del display, se è impostata una lingua per voi incomprensibile.

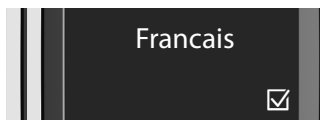
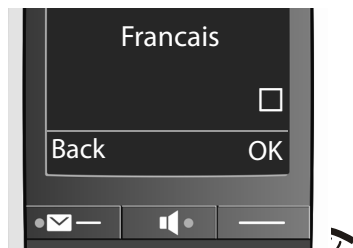
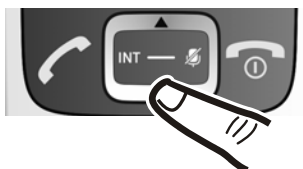
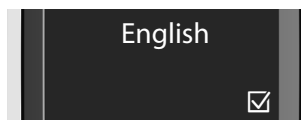

- ▶ Premere il tasto di navigazione al centro.

- ▶ Premere i tasti **5_{JKL}** e **4_{GHI}** **lentamente** uno dopo l'altro.

Appare sul display la lingua attualmente in uso (per es. inglese).

- ▶ Premere il lato inferiore del tasto di navigazione  ...

... fino a quando sul display appare la lingua desiderata, per es. italiano.

- ▶ Premere il tasto funzione **OK**, per confermare la lingua desiderata.

La lingua scelta è contrassegnata dal quadratino marcato .

- ▶ Premere **a lungo** il tasto di fine chiamata  per tornare in stand-by.

Impostare la data e l'ora

La data e l'ora sono da impostare, ad esempio, per visualizzare nella relativa lista quando sono arrivate le chiamate come pure per l'uso della sveglia.

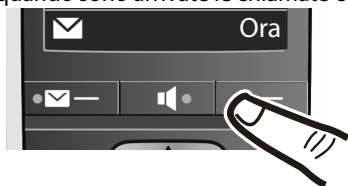

- ▶ Premere il tasto funzione **Ora** sotto alla visualizzazione **Ora**

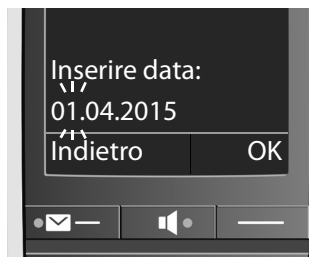

- ▶ Si apre il campo di inserimento. Inserire tramite la tastiera le 8 cifre relative al giorno, mese e anno, per es. **01** **04** **2015** per il 1° aprile 2015.



Per correggere: premere sul margine sinistro o destro del tasto di navigazione per alternare tra i campi.

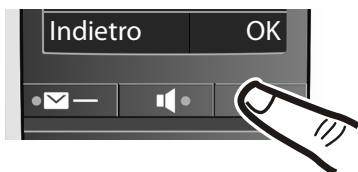
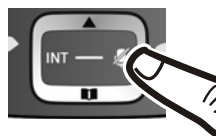

- ▶ Premere il tasto funzione **OK** situato sotto il display per memorizzare i dati inseriti.



- ▶ Inserire ore e minuti a 4 cifre tramite la tastiera, per es. **05** **78** **100** **500** per le 7.15. Eventualmente spostarsi tra i campi con il tasto di navigazione.

- ▶ Premere il tasto funzione sotto la visualizzazione **OK**, per confermare l'inserimento.



Sul display viene visualizzato **Impostazione memorizzata**. Si sente un tono di conferma.



- ▶ Premere **a lungo** il tasto di fine chiamata , per tornare in stand-by.

Cosa volete fare ora?

Dopo aver messo in funzione il vostro Gigaset, è possibile telefonare subito – oppure, adattarlo alle vostre esigenze personali. Utilizzate le seguenti indicazioni per trovare velocemente le funzioni più importanti.

Utilizzare il telefono	pag. 19
Trasferire la rubrica telefonica vecchia ad un nuovo portatile	pag. 27
Registrare altri portatili	pag. 38
Memorizzare i numeri nella rubrica telefonica	pag. 26
Modificare le suonerie e il volume delle suonerie del portatile	pag. 41
Modificare il volume di conversazione del portatile	pag. 41
Attivare Modalità Eco / Modalità Eco+	pag. 34



In caso di dubbi durante l'utilizzo del telefono, leggere i suggerimenti per la risoluzione dei problemi (pag. 48) oppure rivolgersi al nostro Servizio Clienti. I nostri dipendenti vi aiuteranno volentieri (pag. 47)!

Utilizzare il telefono

Accendere/spegnere il portatile



In stand-by premere **a lungo** il tasto di fine chiamata (tono di conferma).

Guida ai menu

Le funzioni del vostro telefono vengono visualizzate mediante un menu costituito da vari livelli (Albero dei menu → pag. 31).

Menu principale (primo livello del menu)

- ▶ Premere il tasto funzione **Menu** con portatile in stand-by per aprire il menu principale.

Le funzioni del menu principale vengono visualizzate con simbolo e definizione.

Selezionare una funzione:

- ▶ Premendo il tasto di navigazione  si scorre da una funzione a quella successiva. La funzione selezionabile è visibile sul display.
- ▶ Premendo il tasto funzione **OK** selezionare la funzione rappresentata. Si apre il relativo sottomenu, di cui viene visualizzata la prima voce.

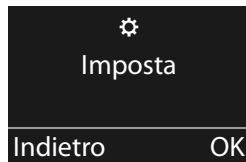

Se si preme il tasto funzione **Indietro** oppure il tasto di fine chiamata  **brevemente**, il display torna in stand-by.

Sottomenu

Le funzioni dei sottomenu sono visualizzate come definizioni.

Selezionare una funzione:

- ▶ Premendo il tasto di navigazione  si scorre da una funzione a quella successiva. La funzione selezionabile è visibile sul display.
- ▶ Premendo il tasto funzione **OK** selezionare la funzione rappresentata. Si apre il relativo sottomenu, di cui viene visualizzata la prima voce.

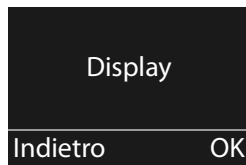

Se si preme il tasto funzione **Indietro** oppure il tasto di fine chiamata  **brevemente**, si torna al precedente livello di menu.

Le modifiche che non sono state confermate premendo il tasto funzione **OK** oppure **Si**, vengono cancellate.

Tornare in stand-by

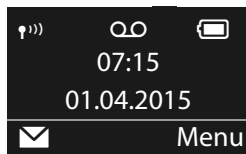

Da un punto qualsiasi del menu:

- ▶ Premere **a lungo** il tasto di fine chiamata  oppure
- ▶ Non premere alcun tasto: dopo 2 minuti il display torna **automaticamente** in stand-by.



Bloccare/sbloccare la tastiera

Il blocco dei tasti impedisce l'uso indesiderato del telefono.

-  In stand-by premere **a lungo** il tasto cancelletto (tono di conferma). Il blocco tasti viene attivato o disattivato. Se è attivato, sul display viene visualizzato il simbolo .

Se il blocco tasti è attivato, premendo i tasti si visualizza un messaggio di avviso.

Il blocco tasti si disattiva automaticamente quando si riceve una chiamata e, al termine della conversazione, si riattiva.

-  Con il blocco tasti attivo non è possibile chiamare neanche i numeri di emergenza.

Tasti funzione

Le funzioni dei tasti funzione cambiano significato a seconda delle condizioni d'uso.

Esempio:

- ① Uso corrente dei tasti funzione
- ② Tasti funzione

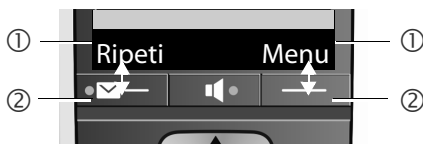



Esempi:

Ripeti	Aprire la lista dei numeri selezionati.
Menu	Aprire il menu principale/il menu a seconda della situazione.
OK	Confermare la scelta oppure l'inserimento.
	Chiamate perse oppure messaggi sulla segreteria di rete (→ pag. 32).
Cancella	Tasto cancella: cancellare per caratteri/parole da destra verso sinistra.
Indietro	Tornare ad un livello precedente del menu o annullare l'operazione.
Mute	Disattivare il microfono (pag. 25).

Tasto di navigazione



Il tasto di navigazione serve a navigare nei menu e nei campi di inserimento, e, in base alla situazione di utilizzo, a richiamare determinate funzioni.

Di seguito è evidenziato in nero il lato del tasto di navigazione (in alto, in basso, destro, sinistro), che deve essere premuto nelle varie situazioni di utilizzo, per esempio  per “premere il lato destro del tasto di navigazione” oppure  per “premere al centro del tasto di navigazione”.

In stand-by

Aprire la rubrica telefonica

 premere **brevemente**

Aprire il menu principale

 oppure 

Aprire la lista dei portatili



Aprire il menu per impostare il volume di conversazione (Ricevitore e Viva voce) del portatile a seconda della condizione d'uso.



Nei sottomenu e nei campi di selezione e inserimento

Confermare la funzione



Durante una conversazione

Aprire la rubrica telefonica



Disattivare il microfono



Avviare una consultazione interna



Tasti laterali





Tasto laterale superiore: ▶ accende la luce LED (→ pag. 37).



Tasto laterale inferiore (tasto Boost): ▶ aumenta il volume durante una conversazione (→ pag. 25).

Scrivere e modificare il testo

Scrivendo i nomi valgono le seguenti regole:

- Ad ogni tasto tra **0-9** e **97** sono associati più caratteri e cifre.
- Il cursore viene mosso con  .
- I caratteri vengono inseriti in corrispondenza del cursore.
- Premere il tasto funzione **Cancel** per cancellare il carattere a sinistra del cursore.
- La prima lettera del nome viene scritta automaticamente maiuscola, quelle successive minuscole.



I caratteri associati al tasto vengono visualizzati in una riga di selezione a sinistra in basso sul display. Il carattere selezionato è evidenziato.

- ▶ Premere il tasto più volte **brevemente** in sequenza per passare al carattere/simbolo desiderato.

Impostare la scrittura a caratteri maiuscoli, minuscoli e a cifre

Si cambia la modalità per l'inserimento del testo premendo più volte il tasto cancellato .

123	Scrittura a cifre
Abc	Scrittura maiuscola*
abc	Scrittura minuscola

* Prima lettera scritta maiuscola, tutte le altre minuscole

Il cambio di modalità viene visualizzato al centro del display.

Correzioni di inserimenti errati

Eventuali caratteri errati nei campi di inserimento si possono correggere scorrendo con il tasto di navigazione fino all'immissione errata. Quindi è possibile:

- con il tasto funzione **Cancel** cancellare il carattere a sinistra del cursore,
- aggiungere i caratteri al cursore,
- sovrascrivere il carattere contrassegnato (lampeggiante), per es. durante l'inserimento di ora e data.



Telefonare

Se l'illuminazione del display è disattivata, premendo un tasto qualsiasi la si attiva. La rispettiva funzione del tasto viene eseguita.

Telefonare sulla linea esterna/Terminare la chiamata

Le chiamate esterne sono telefonate che si effettuano sulla rete pubblica.

 (Digitare il numero di telefono) e premere

- ▶ il tasto impegno linea  **oppure**
- ▶ il tasto viva voce 

Il numero viene selezionato.

È anche possibile **prima** premere

- ▶ Premere **a lungo** il tasto di impegno linea  [segnale di libero] e poi inserire il numero.



Terminare una chiamata/Interrompere la selezione:

Premere il tasto di fine chiamata  **oppure** collocare il portatile nella base o nel supporto di ricarica.

Rispondere ad una chiamata

Una chiamata in arrivo viene segnalata sul portatile in tre modi: il portatile squilla, la chiamata viene visualizzata sul display e il tasto impegno linea  .

Per rispondere alla chiamata **sul portatile** si hanno le seguenti possibilità:

- ▶ Premere il tasto impegno linea .
- ▶ Premere il tasto viva voce .
- ▶ Premere il tasto funzione **Risp.**

Se il portatile si trova nella base e la funzione **Solleva e parla** è attivata (pag. 40), il portatile risponde automaticamente ad una chiamata non appena lo si solleva dalla base.

Se la suoneria disturba, premere il tasto funzione **Silenzia**. Fino a quando la chiamata è visualizzata sul display sarà possibile rispondere.

Trasmissione del numero telefonico

Alla ricezione di una chiamata sul display può essere visualizzato il numero del chiamante, se sono soddisfatti i seguenti requisiti:

- Il vostro operatore di rete supporta CLIP, CLI.
 - CLI (Calling Line Identification): viene trasmesso il numero del chiamante.
 - CLIP (Calling Line Identification Presentation): viene visualizzato il numero del chiamante.
- Avete richiesto il CLIP al vostro operatore di rete.
- Il chiamante ha richiesto il CLI all'operatore di rete.

Visualizzazione della chiamata

Alla ricezione di una chiamata sul display viene visualizzato il numero di telefono.

Se il numero del chiamante è salvato in rubrica, la visualizzazione viene sostituita dalla relativa voce della rubrica.

Al posto del numero viene visualizzato:

- **Esterna**, se non viene trasmesso il numero.
- **Ch. Anon.**, se il chiamante ha soppresso la trasmissione del numero di telefono.
- **Sconosc.**, se chiamante non ha richiesto la trasmissione del numero di telefono.

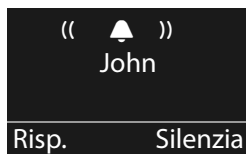

 È possibile disattivare la suoneria per le chiamate anonime (le chiamate per cui è stata soppressa la trasmissione del numero → pag. 43).



Viva voce

Con il viva voce si attiva l'altoparlante, in modo che si sente l'interlocutore senza dover tenere il portatile all'orecchio. In questo modo si hanno entrambe le mani libere e si possono sentire anche altre persone.

 Informare l'interlocutore se si fa partecipare qualcuno alla conversazione.

Attivare/disattivare il viva voce

Attivare durante la selezione

  Digitare il numero e premere il tasto viva voce.

Passare dal ricevitore al viva voce

 Premere il tasto viva voce.

Durante una conversazione attivare o disattivare il viva voce.

Se si desidera riporre il portatile nel supporto di ricarica senza far cadere la conversazione:

- ▶ Tenere premuto il tasto viva voce  mentre lo si ripone e per altri 2 secondi. Altrimenti la chiamata verrà interrotta.
- ▶ Per regolare il volume, → pag. 41.

Mute (disattivazione del microfono)

Durante una conversazione è possibile disattivare il microfono del portatile.

Mute

Premere il tasto funzione per disattivare il microfono.

Si

Premere il tasto funzione per annullare il Mute.



Premere il tasto di navigazione (a destra), per attivare/disattivare il microfono.

Aumentare il volume durante una conversazione (tasto volume alto):

Premendo il tasto laterale inferiore, aumenta il volume per la modalità attuale (viva voce, ricevitore).



Premere il tasto laterale (→ pag. 2).

L'impostazione è valida solo per la conversazione in corso.

Premendo nuovamente, il volume si riduce al volume originario.



- Questa impostazione in caso di persone con udito normale può causare danni alla salute ed è prevista solo per persone con ipoacusia o sordità.
- Le interferenze della linea telefonica possono venir amplificate.

Utilizzare la rubrica, i tasti a chiamata diretta e le liste

Sono disponibili la rubrica telefonica, i tasti a chiamata diretta, la lista dei numeri selezionati, la lista della segreteria di rete e la lista delle chiamate perse.

In rubrica telefonica è possibile memorizzare fino a 150 voci.

È possibile creare una rubrica telefonica personalizzata per il proprio portatile. È possibile trasferire tutte o singole voci ad altri portatili (pag. 27). Il trasferimento è possibile anche da portatili vecchi, purché questi siano registrati sulla vostra (nuova) base.

Rubrica telefonica

Nella **rubrica telefonica** è possibile memorizzare sia i numeri che i rispettivi nomi. Si apre la rubrica telefonica in stand-by con il tasto  oppure tramite il menu:



▶ **Menu** ▶ **Rubrica** ▶ **OK**

Lunghezza di una voce

Numero: max. 30 cifre

Nome: max. 16 caratteri

Salvare il primo numero nella rubrica telefonica

▶  ▶ **Rubrica vuota Nuova voce?** ▶ **OK** ▶  (Inserire il numero) ▶ **OK**
 ▶  (Inserire il nome) ▶ **OK**

Salvare un altro numero nella rubrica telefonica

▶  ▶ **Menu** ▶  **Nuova voce** ▶ **OK** ▶  (Inserire il numero) ▶ **OK**
 ▶  (Inserire il nome) ▶ **OK**

 Per inserire i nomi, vedere la tabella dei caratteri (pag. 55).

Posizione delle voci in rubrica

Le voci nella rubrica telefonica vengono elencate in ordine alfabetico. Spazi e cifre hanno la priorità. La sequenza è la seguente:



1. Spazio
2. Cifre (0–9)
3. Lettere (in ordine alfabetico)
4. Caratteri restanti

Per evitare che un nome venga disposto in ordine alfabetico, inserire uno spazio o un numero prima del nome. Questa voce viene inserita all'inizio della rubrica telefonica.

Selezionare una voce della rubrica telefonica

 Aprire la rubrica telefonica.

Si hanno le seguenti possibilità:

- Con  scorrere la rubrica telefonica fino alla selezione del nome desiderato.
- Inserire i primi caratteri del nome ed eventualmente scorrere la lista con  fino alla voce desiderata.

Selezionare con la rubrica telefonica

▶  ▶  (Selezionare la voce) ▶ 

Gestire le voci della rubrica telefonica

È stata selezionata una voce.

Modificare una voce

- ▶ **Menu** ▶  **Modifica la voce** ▶ **OK** ▶  (eventualmente modificare il numero) ▶ **OK** ▶  (eventualmente modificare il nome) ▶ **OK**

Utilizzare altre funzioni





È possibile selezionare le seguenti funzioni con **Menu** ▶ :

- ▶ **Mostra il numero**
Visualizzare il numero.
- ▶ **Cancella la voce**
Cancellare la voce selezionata.
- ▶ **Trasferisci la voce**
Trasferire singole voci ad un altro portatile (pag. 27).
- ▶ **Cancella tutto**
Cancellare **tutte** le voci della rubrica telefonica.
- ▶ **Trasferisci la rubrica**
Trasferire la lista completa ad una altro portatile (pag. 27).

Trasferire la rubrica telefonica ad un altro portatile

È possibile trasferire le voci della rubrica di altri portatili al vostro nuovo portatile – anche le voci di portatili vecchi sono trasferibili.

Prerequisiti:

- Il portatile del mittente e quello del destinatario sono registrati sulla stessa base.
 - L'altro portatile e la base sono in grado di inviare e ricevere voci della rubrica telefonica.
- ▶  ▶  (Selezionare la voce) ▶ **Menu** ▶  **Trasferisci la voce / Trasferisci la rubrica** ▶ **OK** ▶  (Selezionare il numero interno del portatile destinatario) ▶ **OK**

L'esito positivo del trasferimento viene confermato con un messaggio e con un tono di conferma sul portatile.

Copiare un numero di telefono visualizzato nella rubrica

È possibile copiare in rubrica i numeri visualizzati in una lista, per es. la lista delle chiamate oppure la lista dei numeri selezionati.



Viene visualizzato un numero.

- ▶ **Menu** ▶ **Salva il Nr. in rubrica** ▶ **OK**
- ▶ Completare la voce (pag. 26).

Tasti a chiamata diretta da a



Nei quattro **tasti a chiamata diretta** è possibile memorizzare dei numeri di telefono particolarmente importanti che chiamate spesso.

È possibile associare a ogni tasto di selezione diretta un **numero esterno**.

Si seleziona questo numero memorizzato premendo il corrispondente tasto a chiamata diretta da  a .

Assegnare i tasti a chiamata diretta ad una funzione

Prerequisito: al corrispondente tasto a chiamata diretta non è ancora assegnata nessuna funzione.

- ▶ In stand-by premere il tasto a chiamata diretta sul portatile (da  a ) a cui si desidera assegnare una funzione.

Selezionare la corrispondente funzione con :

▶ **Associa un Nr. esterno**

Inserire direttamente un numero di telefono esterno.



Inserire il numero e premere **OK**.

Inserire il nome e premere **OK**.

▶ **Associa Nr. in rubrica**

Assegnare il tasto ad un numero della rubrica.

Viene aperta la rubrica telefonica. Selezionare un numero e premere **OK**.

Modificare la funzione dei tasti a chiamata diretta

- ▶ **Menu** ▶  **Imposta** ▶ **OK** ▶  **Tasti chiam. diretta** ▶ **OK**
 - ▶  Selezionare il tasto a chiamata diretta (da **A** a **D**)

Dopo il numero del tasto viene visualizzata l'assegnazione attuale, per es.

- ▶ **A: <Vuoto>**
cioè il tasto  non è ancora occupato oppure



È ora possibile modificare l'assegnazione.

Selezionare una nuova funzione con **Menu** ▶ . A seconda dell'assegnazione attuale, non tutte le funzioni sono disponibili. Una voce già presente deve essere prima cancellata.

- ▶ **Cancella la voce**
Cancellare l'assegnazione attuale del tasto.
- ▶ **Modifica la voce**
Modificare il numero di telefono e/o il nome.

Telefonare sulla linea interna



Le chiamate tra portatili registrati sulla stessa base sono gratuite.

 (premere **brevemente**) ► si apre la lista dei portatili. Il proprio portatile è contrassegnato da < ►  selezionare il portatile oppure **Tutti** (chiamata collettiva) dalla lista. ► 

Premere **a lungo**  per avviare subito una chiamata a **tutti** i portatili registrati.

Rispondere ad una chiamata interna

Il vostro telefono squilla, e, se tutti i portatili sono Gigaset E550H, sul display viene visualizzato il numero interno del chiamante (per es. **INT 2**) oppure il nome assegnato.

Per rispondere premere il tasto di impegno linea o viva voce /.

Terminare la chiamata

Premere il tasto di fine chiamata .

Trasferire una chiamata ad un altro portatile/Consultazione sulla linea interna

Inoltare una chiamata esterna: ci sono due possibilità per inoltrare la chiamata:



- Aspettare finché l'utente chiamato risponde e poi riagganciare: premere il tasto di fine chiamata.

Oppure:

- Riagganciare prima che l'utente risponda: premere il tasto di fine chiamata .



Se l'utente chiamato non dovesse rispondere o non accettasse la chiamata, terminare la consultazione con **Indietro**.

Chiamata esterna, consultazione interna:

 ► si apre la lista dei portatili. ► Se sono registrati più di due portatili sulla base, selezionare un portatile oppure **Tutti** ►  oppure **OK**.

Rispondere all'avviso di chiamata



Se durante una conversazione **interna** giunge una chiamata **esterna**, si sente l'avviso di chiamata (tono breve). Con la trasmissione del numero sul display viene visualizzato il numero del chiamante.

- ▶ Premere il tasto di fine chiamata  sul portatile, per terminare la chiamata interna.
- ▶ Premere il tasto impegno linea  sul portatile, per rispondere alla chiamata esterna.



Lista dei numeri selezionati

Nella lista dei numeri selezionati sono presenti gli ultimi dieci numeri selezionati (max. 30 cifre). Se uno dei numeri è presente nella rubrica, viene visualizzato il rispettivo nome.

Selezionare dalla lista dei numeri selezionati

-  Premere il tasto impegno linea.
-  Selezionare la voce.
-  Premere il tasto impegno linea. Il numero viene selezionato.

Gestione delle voci della lista dei numeri selezionati

-  Premere il tasto impegno linea.
-  Selezionare la voce.
- Menu** Premere il tasto funzione.

Con  è possibile selezionare le seguenti funzioni:

- ▶ **Usa il numero** (come nella rubrica, pag. 27)
- ▶ **Salva il Nr. in rubrica** (come nella rubrica, pag. 27)
- ▶ **Elimina la voce** (come nella rubrica, pag. 27)
- ▶ **Elimina tutto** (come nella rubrica, pag. 27)

Lista della segreteria di rete



Tramite questa lista è possibile ascoltare i messaggi sulla segreteria di rete (→ pag. 33).

Lista delle chiamate perse

Prerequisito: CLIP (pag. 24)

Il vostro telefono memorizza le ultime 20 chiamate perse.

Aprire la lista delle chiamate perse

▶  ▶  **Ch. Perse: (vedi anche → pag. 32)**

La lista viene visualizzata nel modo seguente:

Numero dei nuovi messaggi + numero dei messaggi vecchi, già letti.

OK Premere il tasto funzione, per aprire la lista.

Come prima voce viene visualizzata l'ultima chiamata persa.

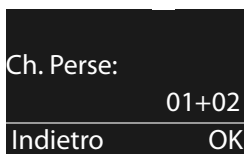

Voce della lista

Esempio di voce della lista:

- Status della voce

Nuova chiam.: nuova chiamata persa.

Vecchia chiam.: voce già letta.

- Numero del chiamante

È possibile copiare il numero del chiamante in rubrica (pag. 27).

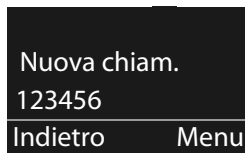

Premere il tasto funzione **Menu**, per selezionare le seguenti funzioni:

- ▶ **Cancella la voce**

Cancellare la voce selezionata.

- ▶ **Salva il Nr. in rubrica**

Copiare il numero del chiamante in rubrica.

- ▶ **Data e Ora**

Visualizzare data e ora della chiamata.

- ▶ **Mostra il numero**

Visualizzare il numero di telefono del chiamante.

- ▶ **Cancella tutto**

Cancellare tutte le voci della lista.

Quando si esce dalla lista, tutte le voci passano allo status „vecchio“.

Selezionare dalla lista delle chiamate perse

Aprire la lista (→ pag. 31).



 Selezionare la voce.

 Premere il tasto impegno linea. Il numero viene selezionato.

Cancellare tutte le voci

Attenzione! Vengono cancellate tutte le voci **vecchie e nuove**.

Aprire la lista (→ pag. 31).

▶ **Menu** ▶  **Cancella tutto** ▶ **OK**
 Premere **a lungo** (stand-by).

Richiamare le liste con nuovi messaggi

Se ci sono **messaggi**, con il tasto funzione  si richiamano

- la segreteria di rete (se il vostro operatore di rete supporta questa funzione e il numero della segreteria di rete è inserito, pag. 33),
- la lista delle chiamate perse.

Non appena in una lista viene inserita una **nuova voce**, viene emesso un tono di avviso. In **stand-by** viene visualizzato sul display un simbolo per i nuovi messaggi:

Simbolo **Nuovo messaggio ...**

 ... nella segreteria di rete

 ... nella lista

Chiamate perse

Il numero di eventuali voci **nuove** viene visualizzato sul display accanto alla rispettiva icona.

Premere il tasto funzione  e selezionare la lista desiderata.

Dopo essere usciti da una lista il tasto funzione è  nascosto. È comunque possibile accedere alle liste.

Leggere nei seguenti paragrafi:

- Ascoltare i messaggi sulla segreteria di rete → pag. 33
- Richiamare la lista delle chiamate perse → pag. 31

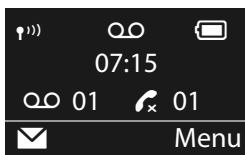

 Le nuove chiamate sulla segreteria di rete vengono visualizzate correttamente solo se il vostro operatore di rete trasmette questa informazione (vedi manuale di istruzioni del vostro operatore di rete).

Segreteria di rete

Utilizzare la segreteria di rete

La segreteria di rete è la segreteria telefonica presente nella rete del proprio operatore. Eventualmente informarsi presso di lui.

La segreteria di rete può essere usata solo se è stata **richiesta** presso il proprio operatore.

Inserire il numero della segreteria di rete

Per poter utilizzare la segreteria di rete comodamente tramite la lista della segreteria di rete e la selezione rapida, è necessario inserire il numero nel vostro telefono.

▶ **Menu** ▶  **Segret. Telefon.** ▶ **OK** ▶ **Segreteria di rete** ▶ **OK**
 Inserire il numero della segreteria di rete e premere **OK**.





Accettare un nuovo messaggio della segreteria di rete

Se arriva un messaggio per voi, si riceve una chiamata dalla segreteria di rete. Sul display viene visualizzato il numero della segreteria di rete, se avete richiesto la trasmissione del numero di telefono. Se si risponde alla chiamata, vengono riprodotti i messaggi nuovi. Se non si risponde, il numero della segreteria di rete viene salvato nella **lista delle chiamate perse** (pag. 31).

 Inserendo in rubrica il numero della segreteria di rete e la denominazione „Segr. Rete“, questa denominazione verrà visualizzata sul display e nella lista delle chiamate.

Ascoltare i messaggi

Si hanno 3 possibilità per chiamare la segreteria di rete.

- Richiamare la segreteria di rete tramite il menu **Segret. Telefon.:**
 ▶ **Menu** ▶  **Segret. Telefon.** ▶ **OK** ▶  **Ascolta i messaggi** ▶ **OK**
- Si chiama la segreteria di rete tramite la lista della segreteria di rete:
 ▶  ▶  **Segreteria di rete: (edi anche → pag. 32)**

La lista viene visualizzata nel seguente modo:

00: il numero dei messaggi nuovi viene visualizzato correttamente, solo se il vostro operatore di rete trasmette questa informazione.

****:** il numero dei messaggi vecchi non è disponibile.

OK Premere il tasto funzione per chiamare la segreteria di rete.

- Selezione rapida della segreteria di rete:

È sufficiente una pressione **prolungata** del tasto , per chiamare la segreteria telefonica – non è necessario selezionarla tramite il menu.



Ulteriori funzioni

ECO DECT

Con il vostro Gigaset date il vostro contributo alla tutela dell'ambiente.

Riduzione del consumo di corrente

Utilizzando un alimentatore a basso consumo di corrente il consumo energetico del telefono in stand-by e quando le batterie non vengono ricaricate è <0,5W.

Riduzione del segnale radio

Il segnale radio viene ridotto **automaticamente**:

- **Portatile**: più il portatile è vicino alla base, più il segnale radio è ridotto.
- **Base**: il segnale radio viene ridotto quasi a zero, se è registrato solo un portatile e questo si trova nella base.

È possibile ridurre ulteriormente il segnale radio portatile/base utilizzando la **Modalità Eco**:

- **Modalità Eco**

Riduce il segnale radio portatile/base sempre dell'80% – indipendentemente dal fatto che si stia telefonando oppure no. Con la **Modalità Eco** la copertura si riduce circa del 50%. Perciò la **Modalità Eco** è sempre utile quando basta una portata limitata.



Disattivazione del segnale radio

- **Modalità Eco+**



Se si attiva la **Modalità Eco+**, il segnale radio (potenza di trasmissione DECT) portatile/base in stand-by è disattivato. Questo anche nel caso di più portatili, se tutti supportano la **Modalità Eco+**.

Modalità Eco / Modalità Eco+ possono essere attivati o disattivati indipendentemente l'uno dall'altro e funzionare anche con più portatili. Il portatile non si deve trovare nella base.

Attivare/disattivare Modalità Eco / Modalità Eco+:

- ▶ **Menu** ▶  **Imposta** ▶ **OK** ▶  **Sistema** ▶ **OK** ▶  **Modalità Eco / Modalità Eco+** ▶ **OK** ▶ Premere il tasto funzione (☑ = attiva).

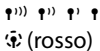
Visualizzazioni stato

Simbolo del display	
	Livello di ricezione: – da alto a basso – nessuna ricezione
	Modalità Eco+ attivato (viene visualizzato in stand-by al posto del simbolo del livello di ricezione)



- Con **Modalità Eco+** attivata è possibile controllare la raggiungibilità della base, premendo il tasto impegno linea  (**lungo**). Se la base è raggiungibile, si sente il tono di libero.
- Con **Modalità Eco+** attivata:
 - la ricezione dello squillo può essere ritardata di circa 2 secondi.
 - il tempo di stand-by del portatile diminuisce del 50%.
- Se si registrano portatili che non supportano la **Modalità Eco+**, questa modalità verrà disattivata nella base e su tutti i portatili.
- Con **Modalità Eco** attivata si riduce la portata della base.
- **Modalità Eco / Modalità Eco+** e la funzione Repeater (→ pag. 44) si escludono a vicenda, cioè se si utilizza un repeater non è possibile utilizzare la **Modalità Eco** e la **Modalità Eco+**.

Utilizzare il portatile come sveglia

Attivare/disattivare la sveglia

Prerequisito:

l'ora è impostata (pag. 16).

▶ **Menu** ▶  **Sveglia** ▶ **OK** ▶  **Attiva** ▶ **OK** (☑= attiva)

Quando si attiva la sveglia si apre automaticamente il menu per impostare l'orario della sveglia.

Impostare l'orario della sveglia

▶ **Menu** ▶  **Sveglia** ▶ **OK** ▶  **Ora allarme sveglia** ▶ **OK** ▶ Inserire l'orario della sveglia ▶ **OK**

Sul display vengono visualizzati l'ora corrente, l'icona  e l'orario per l'allarme della sveglia.

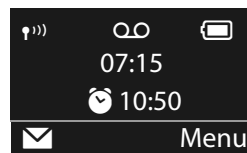



L'orario della sveglia viene visualizzato sul display, a condizione che siano state visualizzate tutte le chiamate perse memorizzate nelle liste chiamate e siano stati ascoltati eventuali nuovi messaggi in segreteria.

Impostare la sveglia

▶ **Menu** ▶ **Sveglia** ▶ **OK** ▶ **Segnale** ▶ **OK** ▶ (☑= attivato)

Disattivare la sveglia/ripetere dopo una pausa (Snooze)

Condizione: si sente la chiamata della sveglia.

▶ **Disattivare fino alla prossima sveglia:** premere **No**.

Oppure:

▶ **Modalità Snooze:**

Premere **Snooze** oppure un tasto qualsiasi. La sveglia viene disattivata e ripetuta dopo 5 minuti.

Oppure:

Non premere nulla. La sveglia viene disattivata dopo 60 secondi e ripetuta dopo 5 minuti. Dopo la quarta ripetizione, la sveglia viene disattivata per 24 ore.

Sorveglianza bimbo

Con il sorveglianza bimbo attivato, si avvia una chiamata collettiva se all'interno dell'ambiente in cui si trova il portatile viene superato un livello di rumore definito.

Le chiamate in arrivo sul portatile in modalità sorveglianza bimbo, vengono segnalate solo sul display (**no suoneria**). L'illuminazione del display viene ridotta del 50%. I toni di avviso sono disattivati.

Rispondendo a una chiamata in arrivo, la modalità sorveglianza bimbo **resta** attiva. La modalità sorveglianza bimbo non può essere disattivata spegnendo e riaccendendo il portatile.



Fare attenzione a quanto segue:

- La distanza tra il portatile ed il bambino dovrebbe essere tra 1 e 2 metri. Il microfono deve essere rivolto verso il bambino.
- La funzione attivata riduce l'autonomia del portatile. Si consiglia per questo di posizionare il portatile nel supporto di ricarica.
- Il sorveglianza bimbo è attivo solo 20 secondi dopo essere stato acceso.
- Dopo l'accensione, verificare assolutamente la funzionalità e la sensibilità.

Attivare/disattivare e impostare il sorveglianza bimbo

▶ **Interfono** ▶ **OK**

Con il tasto funzione **No**, si disattiva il sorveglianza bimbo.

Interrompere la chiamata di allarme

Interrompere durante una chiamata di allarme: premere .

Chiamata rapida (di Emergenza)

È possibile predisporre il telefono in modo che premendo un tasto qualsiasi venga selezionato un numero memorizzato precedentemente. Questo servizio può essere di estrema utilità se un bimbo o una persona anziana o diversamente abile deve poter chiamare da sola un determinato numero di telefono e, per semplicità d'uso, solo quello.

Si ricorda che l'uso dei servizi descritti non esime dall'obbligo di prestare la sorveglianza con la diligenza necessaria ove richiesto dalle specifiche condizioni della persona (per età, condizione psicofisica ecc). Provare il servizio in condizioni normali ed assicurarsi che soddisfi le esigenze di sicurezza della persona che lo dovrà utilizzare prima che la stessa si trovi ad usarlo in condizioni di reale emergenza. Non potendo conoscere la situazione di ogni singola persona per la quale i servizi potranno essere usati Gigaset non può assumersi alcuna responsabilità al riguardo..

- ▶ **Menu** ▶  **Chiamata rapida** ▶ **OK** ▶  **Attivazione** ▶ **OK** (☑= ein)
- ▶ **Destinazione: inserire o modificare un numero da chiamare.**
- ▶ **OK**



Premere il tasto di fine chiamata  per interrompere la selezione.

Terminare la modalità di chiamata rapida:

- ▶ Premere il tasto funzione **No** ▶ Premere a **lungo** il tasto .

Oppure:

- ▶ Premere a **lungo** il tasto .

 Se il tasto  è già stato programmato con la chiamata di emergenza, viene chiamato il numero di emergenza anche se è stata attivata la chiamata diretta.

Torcia (Spot-LED)

Utilizzare il telefono come torcia.

Attivare/disattivare la funzione torcia

Premere il tasto funzione **Spot-LED** (→ pag. 2).

Dopo 2 minuti la funzione viene disattivata automaticamente **oppure** premere il tasto laterale.

-  • La funzione viene disattivata automaticamente se viene attivata la chiamata di emergenza.
- Con la torcia attivata, tutte le funzioni sono bloccate, le chiamate di emergenza funzionano.

Utilizzare più portatili

Registrare i portatili

Sulla base è possibile registrare fino a quattro portatili.



Registrazione manuale di un portatile Gigaset su Gigaset E550

La registrazione manuale del portatile va eseguita sul portatile (1) e sulla base (2).

Una volta avvenuta la registrazione, il portatile passa allo stato di stand-by.

Il processo di registrazione viene interrotto dopo 60 secondi. Se la registrazione non è stata eseguita in questo intervallo di tempo, ripetere il processo.

1) Sul portatile

- ▶ **Menu** ▶  **Imposta** ▶ **OK** ▶  **Gestione dei portatili** ▶ **OK** ▶  **Registra il portatile** ▶ **OK**
- ▶ Inserire il PIN di sistema della base (impostazione iniziale: 0000) ▶ **OK**

2) Sulla base

- ▶ Entro 60 secondi premere **a lungo** (ca. 3 secondi) il tasto di registrazione/Paging sulla base (pag. 3).

Registrazione di altri portatili

Registrare altri portatili Gigaset e altri dispositivi conformi allo standard GAP nel modo seguente.

1) Sul portatile

- ▶ Avviare la registrazione del portatile seguendo le relative istruzioni.

2) Sulla base

- ▶ Premere **a lungo** (ca. 3 secondi) il tasto di registrazione/Paging sulla base (pag. 3).

Cancellare i portatili

Da ogni portatile Gigaset E550H registrato è possibile cancellare qualsiasi altro portatile registrato.

- ▶ **Menu** ▶  **Imposta** ▶ **OK** ▶  **Gestione dei portatili** ▶ **OK**
- ▶  **De-registra il portatile** ▶ **OK**



Selezionare il portatile da cancellare e premere **OK**.

(Il portatile utilizzato in questo momento è contrassegnato con <.)



Inserire il PIN di sistema attuale e premere **OK**.



Premere il tasto funzione.

Cercare il portatile („Paging“)

È possibile cercare il portatile con l'ausilio della base.

- ▶ Premere **brevemente** il tasto di registrazione/Paging sulla base (pag. 3).
- ▶ Tutti i portatili squillano contemporaneamente („Paging“), anche se le suonerie sono disattivate.

Terminare la ricerca

Premere **brevemente** il tasto di registrazione/Paging sulla base (pag. 3) oppure il tasto impegno linea  o il tasto funzione **No** sul portatile.

Modificare il nome di un portatile

Durante la registrazione, i nomi „INT 1“, „INT 2“ etc. vengono assegnati automaticamente. È possibile modificare questi nomi. Il nome può essere lungo al max. 6 caratteri. Il nome modificato viene visualizzato nella lista di ogni portatile.

In stand-by premere il corrispondente tasto a chiamata diretta (**A**... **D**) sul portatile, programmato per la **chiamata interna ad un numero selezionato**. Si apre la lista dei portatili. Il proprio portatile è contrassegnato con <.

 ▶  ▶ Selezionare il portatile **Nome** ▶  (Inserire il nome) ▶ **OK**

Inclusione di un utente interno in una chiamata esterna

Ci si vuole inserire in una chiamata esterna in corso.

Prerequisito: la funzione **Inclusione interna** è attivata.

Attivare/disattivare la funzione:

- ▶ **Menu** ▶  **Imposta** ▶ **OK** ▶  **Telefonia** ▶ **OK** ▶  **Inclusione interna** ▶ **OK** (☑= attiva)

Inserirsi in una chiamata:

Premere il tasto impegno linea  sul portatile. Tutti gli interlocutori sentono un segnale acustico. Sul display del portatile appare **Conferenza**.

Terminare l'ascolto interno:

Premere il tasto di fine chiamata  sul portatile, tutti gli interlocutori sentono un segnale acustico.

Se l'utente interno che ha iniziato la conversazione preme il tasto di fine chiamata , verrà mantenuta la linea tra il portatile che si è inserito e l'interlocutore esterno.

Impostare il telefono

Impostare il portatile

È possibile personalizzare le impostazioni del vostro portatile.



Modificare la lingua del display

È possibile visualizzare i testi del display in diverse lingue.

▶ **Menu** ▶  **Imposta** ▶ **OK** ▶  **Lingua** ▶ **OK** ▶  (Scegliere la lingua) ▶ **OK**

La lingua in uso è contrassegnata con .

Se per sbaglio è stata impostata una lingua incomprensibile:

▶ **Menu** ▶   ▶  (Scegliere la lingua) ▶ **OK**

Impostare i caratteri grandi

È possibile aumentare la leggibilità delle cifre durante la selezione. Le cifre vengono quindi visualizzate sul display in modo ingrandito e visualizzate solo su una riga anziché su due.

▶ **Menu** ▶  **Imposta** ▶ **OK** ▶  **Display** ▶ **OK** ▶  **Caratteri grandi**
▶ **OK** = attivo).



Con la funzione disattivata, in stand-by oltre all'ora viene visualizzata la data.

Modificare la retroilluminazione del display

▶ **Menu** ▶  **Imposta** ▶ **OK** ▶  **Display** ▶ **OK** ▶  **Retroillum.** ▶ **OK** ▶ **Nel caricabatt.** ▶ **OK** = attiva)

oppure

Menu ▶  **Imposta** ▶ **OK** ▶  **Display** ▶ **OK** ▶  **Retroillum.** ▶ **OK** ▶  ▶ **Fuori dal caricabatt.** ▶ **OK** ▶ **Autonomia in diminuzione** ▶ **OK** ▶

Risposta automatica

Se è stata attivata questa funzione, per rispondere ad una chiamata basta semplicemente sollevare il portatile dalla base, senza dover premere il tasto impegno linea .

▶ **Menu** ▶  **Imposta** ▶ **OK** ▶  **Telefonia** ▶ **OK** ▶  **Solleva e parla** ▶ **OK** = attiva)

Modificare il volume di conversazione

È possibile impostare il volume del viva voce e il volume del ricevitore su cinque livelli (1–5; per es. volume 3 = .

- ▶ **Menu** ▶  **Imposta** ▶ **OK** ▶  **Imposta Audio** ▶ **OK** ▶  **Volume del portatile** ▶ **OK** ▶  **Imposta il ricevitore / Imposta il viva voce** ▶ **OK**
-  Impostare il volume e premere **OK**.

Impostare il volume durante una chiamata:

Funzione Boost (→ pag. 2) tramite il tasto laterale.

Modificare le suonerie

- **Volume:**
Cinque volumi (1–5; per es. volume 3 = .
- **Melodia:**
Lista di melodie della suoneria preimpostate. Le prime tre melodie corrispondono alle suonerie „classiche“.

È possibile impostare suonerie per le seguenti funzioni in modo diverso:

- **Chiamate esterne**
- **Chiamate interne**

Impostare il volume della suoneria

Il volume è uguale per tutti i tipi di segnalazione.

- ▶ **Menu** ▶  **Imposta** ▶ **OK** ▶  **Imposta Audio** ▶ **OK** ▶  **Suonerie (portatile)** ▶ **OK** ▶ **Volume** ▶ **OK** ▶  Impostare il volume ▶ **OK**

Impostare la melodia della suoneria

Impostare la melodia della suoneria per le chiamate esterne e le chiamate interne.

Per le chiamate esterne è inoltre possibile stabilire che il vostro telefono non squilli in determinati momenti oppure con le chiamate anonime.

Per le chiamate interne:

- ▶ **Menu** ▶  **Imposta** ▶ **OK** ▶  **Imposta Audio** ▶ **OK** ▶  **Suonerie (portatile)** ▶ **OK** ▶ **Melodia** ▶ **OK** ▶  **Chiamate interne** ▶ **OK** ▶ 
- (Selezionare la melodia) ▶ **OK** (= selezionata)



Per le chiamate esterne:

- ▶ **Menu** ▶  **Imposta** ▶ **OK** ▶  **Imposta Audio** ▶ **OK** ▶  **Suonerie (portatile)** ▶ **OK** ▶ **Melodia** ▶ **OK** ▶  **Chiamate esterne** ▶ **OK** ▶ 
- (Selezionare la melodia) ▶ **OK** (= selezionata).

Controllo orario

▶ **Menu** ▶  **Imposta** ▶ **OK** ▶  **Imposta Audio** ▶ **OK** ▶  ▶ **Suonerie (portatile)** ▶ **OK** ▶ **Serv. "Non disturbare"** ▶ **OK**

È possibile indicare un intervallo di tempo in cui il vostro telefono non deve squillare con le chiamate esterne, per es. di notte.

▶  **Attiva** ▶ **OK** (☑= attivato)
▶  **Imposta** ▶ **OK** ▶ **Silenza dalle: /Squilla dalle:**
Inserire l'ora ogni volta a 4 cifre e premere **OK**.

Protezione dalle chiamate anonime

È possibile impostare che il vostro portatile non squilli con le chiamate con trasmissione del numero soppressa (non segreteria telefonica). La chiamata viene solo segnalata sul display.

▶ **Menu** ▶  **Imposta** ▶ **OK** ▶  **Imposta Audio** ▶ **OK** ▶  ▶ **Suonerie (portatile)** ▶ **OK** ▶ **Se anon. non squillare** ▶ **OK** (☑= attivata).



Attivare/disattivare la suoneria

È possibile

- disattivare la suoneria in modo permanente in **stand-by** oppure **con una chiamata prima di rispondere**
- disattivare la suoneria solo per la **chiamata attuale**.

La riattivazione durante una chiamata non è possibile.

Disattivare la suoneria in modo permanente

 Premere **a lungo** il tasto asterisco.
Sul display appare il simbolo .

Riattivare la suoneria

 Premere **a lungo** il tasto asterisco.

Disattivare la suoneria per la chiamata attuale

Silenzia Premere il tasto funzione.

Attivare/disattivare la segnalazione visiva della chiamata

Consentire la segnalazione visiva delle chiamate in arrivo (per es. in un ambiente rumoroso).

 ▶  ▶ **Segnal.chiam. LED** ▶ **OK** (☑ = attivato)



Toni di avviso/attenzione

Il vostro portatile vi avvisa acusticamente diverse attività e situazioni. È possibile attivare o disattivare i seguenti toni in modo indipendente:

- **Toni di avviso**
 - **Click dei tasti:** ogni pressione dei tasti viene confermata.
 - **Tono di conferma** (sequenza crescente): al termine dell'inserimento/impostazione, quando si ripone il portatile nella base e all'arrivo di una nuova voce nella lista delle chiamate.
 - **Tono di errore** (sequenza decrescente): in caso di inserimenti errati.
- **Batteria scarica**
Le batterie devono essere caricate.

Il tono di conferma quando si ripone il portatile nella base non può essere disattivato.

Attivare/disattivare i toni di avviso

▶ **Menu** ▶  **Imposta** ▶ **OK** ▶  **Imposta Audio** ▶ **OK** ▶  **Toni di avviso** ▶ **OK** (☑= attivo)

Attivare/disattivare il tono di batteria scarica

▶ **Menu** ▶  **Imposta** ▶ **OK** ▶  **Imposta Audio** ▶ **OK** ▶  **Batteria scarica** ▶ **OK** (☑= attivo)

Tono di assenza segnale

▶  ▶ **Tono assenza segnale** ▶ **OK**

Oppure

▶ **Menu** ▶  **Imposta** ▶ **OK** ▶  **Imposta Audio** ▶ **OK** ▶  **Tono assenza segnale** ▶ **OK** (☑= scelta attiva)

Ripristinare le impostazioni iniziali del portatile

È possibile resettare le impostazioni individuali e le modifiche. Le voci della rubrica telefonica e della lista delle chiamate, la data e l'ora e la registrazione del portatile sulla base restano invariate.

▶ **Menu** ▶  **Imposta** ▶ **OK** ▶  **Sistema** ▶ **OK** ▶  **Reset del portatile** ▶ **OK**

Con  si interrompe il ripristino.

Impostare la base

La base si imposta con un portatile registrato.

Attivare/disattivare la musica su attesa

- ▶ **Menu** ▶  **Imposta** ▶ **OK** ▶  **Telefonia** ▶ **OK** ▶  **Musica su attesa**
▶ **OK** (☑= attiva)

Repeater

Con un Repeater è possibile estendere la copertura e il livello di ricezione della vostra base. Per utilizzarlo bisogna prima attivare la funzione Repeater. In questo caso le conversazioni in corso tramite la base verranno interrotte.

Prerequisito: è registrato un Repeater.

- ▶ **Menu** ▶  **Imposta** ▶ **OK** ▶  **Sistema** ▶ **OK** ▶  **Repeater**
▶ **OK** (☑= attivato)

Dopo l'attivazione o disattivazione del repeater è necessario spegnere e riaccendere il portatile (pag. 19).



- **Modalità Eco / Modalità Eco+** (→ pag. 34) e il Repeater si escludono a vicenda, cioè quando si utilizza un Repeater, non è possibile utilizzare **Modalità Eco** e **Modalità Eco+**.
- La trasmissione codificata attivata in fabbrica viene disattivata con l'attivazione di un repeater.

Proteggere da accesso non autorizzato

Proteggere le impostazioni della base con un PIN di sistema noto soltanto a voi. Il PIN di sistema verrà richiesto quando si registra e cancella un portatile dalla base.

Modificare il PIN di sistema

È possibile cambiare il PIN di sistema a 4 cifre (impostazione iniziale: „0000“) della base con un PIN a 4 cifre noto soltanto a voi.

- ▶ **Menu** ▶  **Imposta** ▶ **OK** ▶  **Sistema** ▶ **OK** ▶  **PIN di sistema** ▶ **OK**
▶ **PIN di sistema:** (inserire il PIN di sistema attuale) ▶ **OK**
▶ **Nuovo PIN:** (inserire il nuovo PIN) ▶ **OK**

Ripristinare il PIN di sistema

Se avete dimenticato il PIN di sistema, è possibile riportare la base al codice originario **0000**:

Rimuovere il cavo di rete dalla base. Tenere premuto il tasto di registrazione/Paging sulla base, mentre contemporaneamente si riconnette la base al cavo di rete. Tenere premuto il tasto almeno 5 sec.

La base è ora reimpostata sui parametri iniziali e il PIN di sistema torna su **0000**.



Tutti i portatili sono cancellati e devono essere registrati nuovamente. Vengono ripristinate tutte le impostazioni iniziali.

Ripristinare le impostazioni iniziali della base

Durante il ripristino

- data e ora restano invariate,
- i portatili restano registrati,
- la **Modalità Eco** viene disattivata e la **Modalità Eco+** viene attivata,
- il PIN di sistema non viene ripristinato.

▶ **Menu** ▶ **Imposta** ▶ **OK** ▶ **Sistema** ▶ **OK** ▶ **Reset della base** ▶ **OK**

Collegare la base ad un centralino telefonico

Le seguenti impostazioni sono necessarie, solo se il vostro centralino telefonico lo richiede, vedi le istruzioni d'uso del sistema.

Modificare il tipo di selezione

Menu ▶ **0** **1**

▶ Inserire la cifra per il tipo di selezione: **0** = a toni (DTMF); **1** = ad impulsi (DP) ▶ **OK**.

Commutare temporaneamente sulla selezione a toni (DTMF)

Se il vostro centralino telefonico utilizza ancora la selezione ad impulsi (DP), ma per un collegamento è necessaria la selezione a toni (per es. per ascoltare la segreteria di rete), si deve passare a quella a toni per la chiamata in corso.

Prerequisito: si è in fase di conversazione o comunque è stato già selezionato un numero esterno.

▶ Premere il tasto asterisco .

La selezione a toni è attivata **solo per questo collegamento**.

Impostare il tempo di Flash

Menu ▶ *-> #-> 0-> 5-> #-> 1-> 2->

▶ Inserire la cifra per il tempo di Flash: 0-> = 80 ms; 1-> = 100 ms; 2-> = 120 ms; 3-> = 400 ms; 4-> = 250 ms; 5-> = 300 ms; 6-> = 600 ms; 7-> = 800 ms ▶ **OK**.

Modificare la pausa dopo l'impegno linea

È possibile impostare la lunghezza della pausa che intercorre tra la pressione del tasto impegno linea  e l'invio del numero di telefono.

Menu ▶ *-> #-> 0-> 5-> #-> 1-> 9-> ▶ Inserire la cifra per la durata della pausa:

1-> = 1 secondo;

2-> = 3 secondi;

3-> = 7 secondi ▶ **OK**.

Modificare la pausa relativa al tasto R

Menu ▶ *-> #-> 0-> 5-> #-> 1-> 4->

▶ Inserire la cifra per la durata della pausa attuale: 1-> = 800 ms;

2-> = 1600 ms; 3-> = 3200 ms ▶ **OK**.

Appendice

Servizio Clienti & Supporto Tecnico

Passo dopo passo verso la soluzione con il Servizio Clienti Gigaset
www.gigaset.com/service



Visitate le pagine del nostro Servizio Clienti:

www.gigaset.com/service

Qui troverete tra l'altro:

- ◆ Domande & Risposte
- ◆ Download gratuito di software e manuali
- ◆ Test di compatibilità



Contattate i nostri assistenti:

Non siete riusciti a trovare una soluzione sotto „Domande & Risposte“?
Siamo a vostra disposizione ...

... per e-mail: www.gigaset.com/contact

... per telefono:

Servizio Clienti al numero: 0848 212 000

(0,09 Fr. al minuto da telefono fisso della rete svizzera. Per le chiamate effettuate attraverso la rete di operatori mobili consultate le tariffe del vostro operatore.)

Si prega di tenere la prova d'acquisto a portata di mano.

Vi informiamo che se un prodotto Gigaset non è stato acquistato da rivenditori autorizzati sul territorio nazionale, potrebbe non essere totalmente compatibile con la rete telefonica svizzera. Il paese per il quale l'apparato è stato progettato per l'utilizzo è chiaramente indicato sulla scatola accanto al marchio CE. Se l'apparato viene comunque usato in modo non conforme alle indicazioni riportate nelle istruzioni e sul prodotto stesso potrebbero non sussistere le condizioni per usufruire dei diritti di assistenza in garanzia (riparazione o sostituzione).

Per poter usufruire della garanzia, il consumatore deve presentare lo scontrino, la ricevuta o ogni altro documento idoneo in originale, che compri la data dell'acquisto (data da cui decorre il periodo di garanzia) e della tipologia del bene acquistato.

Domande e risposte

Possibili soluzioni ai problemi alla pagina www.gigaset.com/service

Inoltre di seguito sono elencate procedure per la risoluzione dei problemi.

Il display non visualizza nulla.

- Il portatile non è acceso: ► premere il tasto di fine chiamata  a lungo.
- La batteria è scarica: ► caricare o sostituire la batteria (→ pag. 14).

Il dispositivo non si ricarica

- Il portatile non è posizionato correttamente nel supporto di ricarica: ► posizionare il portatile correttamente.

Il dispositivo si spegne, anche se secondo il display la batteria è ancora carica per 2/3.

- I contatti/le batterie sono sporchi o corrosi. ► Pulire i contatti/le batterie o sostituire le batterie (→ pag. 13).

L'autonomia in stand-by delle batterie (tempo di autonomia) è più breve di quella indicata nelle istruzioni per l'uso

-  L'utilizzo del portatile su impianti di altri produttori aumenta il consumo di elettricità fino al 90%.

La conversazione viene interrotta o cade la linea

- I segnali sono indeboliti da pareti, soffitti, isolamenti ecc. ► Non posizionare la base dietro/sotto oggetti metallici. Se possibile, non posizionare la base in cantina (→ pag. 10).

La qualità in viva voce non è buona

- Il portatile è sporco (per es. fondo tinta, polvere, trucioli di ferro; ...) ► pulire il portatile (→ pag. 52).

Forti scricchiolii, fruscio di fondo, rumori fastidiosi, stridore, volume instabile

- Disturbo dovuto a dispositivi esterni (alimentatori di fax, Pc, stampanti, telefoni cellulari). ► Aumentare la distanza dai dispositivi esterni (almeno mezzo metro) (→ pag. 10).

Non è possibile telefonare o sul display lampeggia "BASE" oppure "nessuna base"

- L'alimentatore della base non è collegato: ► controllare l'alimentatore della base (pag. 11).

Sul display si visualizza "impossibile!"

- É impossibile fare una telefonata esterna mentre è già in corso un'altra telefonata esterna. ► Attendere la fine dell'altra chiamata (non vale se è stata attivata la funzione "commutazione interna").
- Fare una telefonata esterna mentre la segreteria telefonica registra un messaggio. ► Attendere la fine della registrazione del messaggio.

Si è modificata l'ora

- L'ora è stata cambiata su un altro portatile e quindi trasferita agli altri apparecchi. ▶ Non accettare automaticamente data e ora.

L'ora viene ripristinata ai parametri iniziali

- Base e portatile sono stati spenti nello stesso momento. ▶ Reimpostare l'ora (→ pag. 16).

Nella lista chiamate non è riportato l'orario

- Data e ora non sono impostate. ▶ Impostare data e ora (→ pag. 16).

Non è possibile effettuare consultazioni interne, conversazioni alternate e conferenze

- Queste funzioni, che possono essere effettuate sul dispositivo, devono essere offerte e attivate dall'operatore di rete. La gestione può differire a seconda dell'operatore di rete. ▶ Si prega di contattare l'operatore di rete.

Il volume del portatile è troppo basso (volume ricevitore)

- Il volume è impostato su un livello troppo basso.
 - ▶ Modificare l'impostazione del volume del ricevitore (→ pag. 41).
 - ▶ Modificare la posizione del portatile rispetto all'orecchio.

Volume viva voce del portatile troppo basso

- Il volume è impostato su un livello troppo basso. ▶ Modificare l'impostazione del volume del viva voce (→ pag. 41).

Sul display viene segnalata una chiamata, ma il portatile non squilla o squilla troppo piano

- È stata registrata una suoneria personalizzata oppure è stata scaricata da internet e il file sorgente ha il volume troppo basso. ▶ Impostare la sorgente o la suoneria a volume più alto o registrarla nuovamente.

Si sente un suono durante l'utilizzo

- L'azione è fallita/l'immissione è errata. ▶ Ripetere l'operazione. Controllare il display e leggere le istruzioni per l'uso.
- Le batterie sono scariche. ▶ Caricare le batterie (→ pag. 14).
- L'inserimento del PIN di sistema è errato. ▶ Reinscrivere il PIN di sistema o ripristinarlo (→ pag. 45).

Si sente un suono durante la conversazione

- Le batterie sono scariche. ▶ Caricare le batterie (→ pag. 14).

PIN di sistema dimenticato

- Ripristinare il PIN di sistema a 0000 (→ pag. 45).

Tono d'errore dopo la richiesta del PIN di sistema

- Il PIN di sistema inserito è errato. ▶ Reinscrivere il PIN di sistema o ripristinarlo (→ pag. 45).

Il dispositivo è entrato in contatto con un liquido

- Fare asciugare il dispositivo. ▶ Contatto con liquidi (→ pag. 52).

Concessione

Questo prodotto è stato progettato per l'uso in Svizzera sulla linea telefonica analogica.

Le particolarità specifiche del Paese sono state tenute in considerazione.

Con la presente Gigaset Communications GmbH dichiara che il prodotto soddisfa tutti i requisiti di base e le altre disposizioni pertinenti della direttiva 1999/5/EC.

Una copia della dichiarazione di conformità ai sensi della direttiva 1999/5/EC è disponibile al seguente indirizzo Internet:

www.gigaset.com/docs

CE 0682

Certificato di garanzia per la Svizzera

Al consumatore (cliente) è concessa una garanzia di durata del prodotto, salvo i propri diritti in caso di vizi del prodotto nei confronti del rivenditore, per le condizioni indicate di seguito.

- ◆ Gli apparecchi nuovi e i relativi componenti che, per errori di fabbricazione e/o nei materiali presentino un difetto entro 24 mesi dall'acquisto, vengono, a scelta di Gigaset Communications, riparati o sostituiti gratuitamente con un apparecchio di livello tecnico equivalente. Per le parti soggette a usura (per es. batterie, tastiere, alloggiamenti, piccole parti degli alloggiamenti e foderine di protezione – se inclusi nella fornitura) la validità della garanzia è di sei mesi dalla data di acquisto.
- ◆ La garanzia perde ogni validità nel caso in cui il guasto degli apparecchi sia provocato da un utilizzo improprio e/o dall'inosservanza dei libretti di istruzione.
- ◆ Questa garanzia non si estende alle prestazioni aggiunte dal rivenditore o dal cliente stesso (per esempio installazione, configurazione, download di software). Sono altresì esclusi dalla garanzia i manuali e il software eventualmente fornito su supporto a parte.
- ◆ Per ottenere il riconoscimento della garanzia è necessario conservare un documento fiscalmente valido comprovante la data di acquisto. I difetti di conformità devono essere denunciati entro il termine di due mesi dal momento della loro constatazione.
- ◆ Gli apparecchi sostituiti e i relativi componenti, restituiti a Gigaset Communications nell'ambito dello scambio, diventano di proprietà di Gigaset Communications.
- ◆ La presente garanzia è valida per tutti gli apparecchi acquistati in Svizzera. Garante per i prodotti acquistati è Gigaset Communications Schweiz GmbH, Bielstrasse 20, 4550 Solothurn, Switzerland.
- ◆ La presente garanzia esclude qualsiasi altro tipo di richiesta o indennizzo. Gigaset Communications non risponderà in nessun caso di eventuali interruzioni di funzionamento dell'apparecchio, mancato guadagno, perdita di dati, danni a software supplementari installati dal cliente o perdita di altre informazioni. La sicurezza degli stessi spetta al cliente. L'esonero da responsabilità non è applicabile, nella misura in cui si è obbligatoriamente responsabili, per esempio ai sensi della legge sulla responsabilità dei prodotti, in casi di intenzionalità, di incuranza grave, a causa di ferimento, uccisione o danni alla salute
- ◆ La prestazione eseguita in garanzia non prolunga il periodo di garanzia.
- ◆ Nel caso non esista alcuna operatività della garanzia, Gigaset Communications si riserva il diritto di addebitare al cliente la sostituzione o la riparazione. In questo caso, Gigaset Communications provvederà ad avvertire anticipatamente il cliente.

- ◆ Gigaset Communications si riserva il diritto di far eseguire i lavori di manutenzione da un subappaltatore. Per l'indirizzo, vedere www.gigaset.com/ch/service il presente regolamento non modifica in alcun caso le regole probatorie a svantaggio del cliente.
- ◆ Per l'adempimento della garanzia, contattare la nostra Hotline al numero 0848 212 000.

Indicazioni del fornitore

Tutela ambientale

Il nostro modello ambientale di riferimento

Gigaset Communications GmbH si è assunta la responsabilità sociale di contribuire ad un mondo migliore. Le nostre idee, le nostre tecnologie e il nostro agire sono poste al servizio della società e dell'ambiente. La nostra politica ambientale coinvolge tutti i processi industriali del prodotto a partire dal design e dalla progettazione, alla produzione, all'imballaggio, al trasporto, all'utilizzo fino al suo smaltimento il più possibile eco-compatibile alla fine della sua vita dopo averne assicurato un uso lungo e soddisfacente.

All'indirizzo www.gigaset.com potrete trovare ulteriori informazioni al riguardo.

Sistema di gestione ambientale



Gigaset Communications GmbH è certificata in conformità alle norme internazionali EN 14001 e ISO 9001.

ISO 14001 (Ambiente): certificata da settembre 2007 da parte di TÜV SÜD Management Service GmbH.

ISO 9001 (Qualità): certificata dal 17.02.1994 da parte di TÜV Süd Management Service GmbH.

Risparmio energetico

L'impiego dell'ECO DECT (→ pag. 34) fa risparmiare energia e quindi dà un contributo alla tutela ambientale.

Smaltimento

Il pacchetto batterie non va tra i rifiuti domestici. Prestate attenzione alle norme pubbliche per l'eliminazione dei rifiuti, che potete ottenere presso il vostro Comune oppure presso il rivenditore dove avete acquistato il prodotto.

Nota concernente il riciclaggio



Questo apparecchio non deve in nessun caso essere eliminato a traverso la spazzatura normale alla fine della propria funzione. Si deve invece portare o ad un punto di vendita oppure ad un punto di smalti-

mento per apparecchi elettrici e elettronici secondo l'ordinanza concernente la restituzione, la ripresa e lo smaltimento degli apparecchi elettrici ed elettronici (ORSAE). I materiali sono riutilizzabili secondo la propria denominazione. Con la riutilizzazione, o tutt' altro impiego di questi materiali, contribuite in maniera importante alla protezione dell' ambiente.

Cura

Pulire il dispositivo con un **panno umido** oppure **antistatico**. Non utilizzare solventi e panni in microfibra.

Non utilizzare **in nessun caso** un panno asciutto poichè si potrebbero generare cariche elettrostatiche.

Contatto con liquidi

Qualora il portatile fosse venuto a contatto con liquidi:

1. **Spegnerlo e togliere subito le batterie.**
2. Lasciar defluire il liquido dal portatile.
3. Asciugare tutte le parti con un panno e conservare il portatile per **almeno 72 ore** con il vano batterie aperto e la tastiera rivolta verso il basso in un luogo caldo e asciutto (**non** in forno, sia esso a microonde, a gas, o di qualsiasi altro tipo).
4. **Riattivare il portatile solo quando asciutto.**

Una volta asciugato completamente in molti casi sarà possibile rimettere in funzione il portatile.

Dati tecnici

Batterie

Tecnologia: Nickel-Metall-Hydrid (NiMH)

Grandezza: AAA (Micro, HR03)

Tensione: 1,2 V

Capacità: 750 mAh

Autonomia/Tempi di ricarica del portatile

L'autonomia del telefono dipende dalla capacità delle batterie, da quanto tempo sono in uso e dal comportamento dell'utilizzatore. (Tutti i tempi sono indicazioni massime.)

Autonomia in stand-by (ore) *	320 * / 180 **
Autonomia in conversazione (ore)	14
Autonomia con 1,5 ore al giorno di conversazione (ore) *	120 * / 95 **
Tempo di carica nella base (ore)	9
Tempo di carica nel supporto di ricarica (ore)	7,5

* **Modalità Eco** disattivato, senza illuminazione del display in stand-by

** **Modalità Eco** attivato, senza illuminazione del display in stand by

Consumo di corrente

E550

In stand-by

- portatile nella base ca. 0,60 W
- portatile fuori dal supporto di ricarica ca. 0,40 W

Durante una conversazione ca. 0,60 W

Dati tecnici generali

Standard DECT	supportato
Standard GAP	supportato
Numero di canali	60 canali duplex
Frequenza	1880–1900 MHz
Metodo duplex	a divisione di tempo, 10 ms lunghezza trama
Frequenza di invio dell'impulso	100 Hz
Lunghezza dell'impulso	370 μ s
Passo di canalizzazione	1728 kHz
Bitrate	1152 kbit/s
Modulazione	GFSK
Codifica voce	32 kbit/s
Potenza di trasmissione	10 mW, media per canale (con 1 portatile) 250 mW, massima (con 6 portatili)
Portata	fino a 300 m all'aperto, fino a 50 m in ambienti chiusi
Alimentazione base	230 V ~/50 Hz
Condizioni ambientali di funzionamento	da +5 °C a +45 °C; da 20 % a 75 % di umidità relativa
Tipo di selezione	DTMF (selezione a toni)/DP (selezione ad impulsi)

Cavo di linea: collegamenti corretti



Tabella set di caratteri

Scrittura standard

	1x	2x	3x	4x	5x	6x	7x	8x	9x	10x	11x	12x	13x	14x	15x
1 _{lat}	1	£	\$	¥	α										
2 _{lat}	a	b	c	2	ä	á	à	â	ã	ç					
3 _{lat}	d	e	f	3	ë	é	è	ê							
4 _{lat}	g	h	i	4	ï	í	ì	î							
5 _{lat}	j	k	l	5											
6 _{lat}	m	n	o	6	ö	ñ	ó	ò	õ						
7 _{lat}	p	q	r	s	7	ß									
8 _{lat}	t	u	v	8	ü	ú	ù	û							
9 _{lat}	w	x	y	z	9	ÿ	ý	æ	ø	ã					
0 _{lat}	1)	.	,	?	!	0	+	-	:	;	‘	’	‘	’	_
* _{lat}	*	/	()	<	=	>	%							
# _{lat}			#	@	\	&	§								

1) Spazio

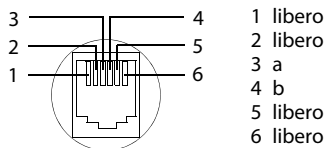
Montaggio a parete della base E550

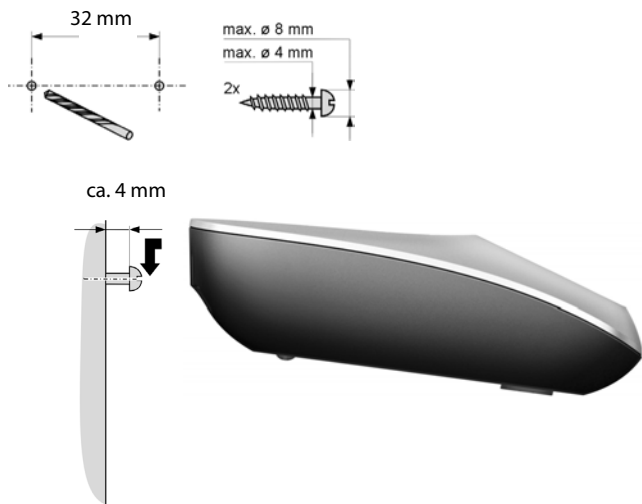

Montaggio a parete del supporto di ricarica

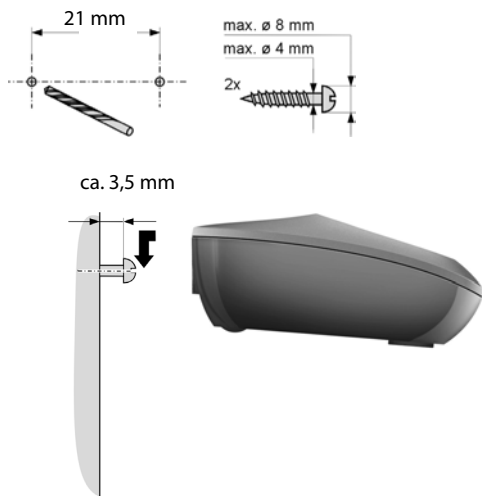

Indice analitico

A	
Accendere portatile.....	19
Accensione (tasto).....	2
Aiuto.....	48
Alimentatore.....	8
Alimentatore basso consumo.....	34
Amplificatore vedi Repeater	
Apparecchi acustici.....	8
Apparecchiature medicali.....	8
Ascoltare	
messaggi (segr. tel.).....	33
Asterisco (tasto).....	2
Attivare	
blocco-tasti.....	20
risposta automatica.....	40
toni di avviso.....	43
Avviso di chiamata.....	30
B	
Base	
collegare.....	11
collegare a centralino tel.....	45
collocare.....	10
impostare.....	44
modificare PIN di sistema.....	44
ripristinare impostazioni iniziali.....	45
ripristinare PIN di sistema.....	45
Batterie	
inserire.....	13
tono batteria scarica.....	43
Blocco-tasti.....	20
C	
Cancella (tasto).....	20
Cancellare	
caratteri.....	22
portatile.....	38
Cancelletto (tasto).....	2, 20
Caratteri grandi.....	40
Cercare	
in rubrica tel.....	26
portatile.....	39
Chiamata	
anonima.....	24
avviso di chiamata.....	30
esterna.....	23
inclusione interna.....	39
interna.....	29
lista chiamate perse.....	31
lista numeri selezionati.....	30
persa.....	31
rispondere.....	23
trasferire (collegare).....	29
Chiamata diretta	
memorizzare numeri.....	28
salvare/modificare assegnazione dei tasti.....	28
Chiamate anonime.....	42
CLI, CLIP.....	24
Click dei tasti.....	43
Collegamenti cavo di linea.....	55
Collocare base.....	10
Concessione.....	50
Consumo di corrente (base).....	53
Consumo di corrente (ridurre).....	34
Contenuto della confezione.....	9
Controllo orario.....	42
Correzione inserimenti errati.....	20
Cura del telefono.....	52
D	
Data (impostare).....	16
Dati tecnici.....	52
Disattivare	
blocco-tasti.....	20
microfono portatile.....	25
risposta automatica.....	40
toni di avviso.....	43
Display	
impostare.....	40
in stand-by.....	2, 20
lingua.....	15
modificare lingua.....	15, 40
tasti.....	2, 20
Domande e risposte.....	48

E		Mettere in funzione (portatile)	13
ECO DECT	34	Modalità Eco	34
		Modalità Eco+	34
F		Modificare	
Fine chiamata (tasto)	2	lingua display	15
Flash	46	nome di un portatile	39
Funzione ricevitore	24	PIN di sistema	44, 45
		Musica su attesa	44
G		Mute	25
Garanzia	50		
I		N	
Impegno linea (tasto)	2	Navigazione (tasto)	2
Impostare		Nome	
chiamata interna	29	di un portatile	39
data/ora	16	Note di sicurezza	8
melodia (suoneria)	41	Numero	
orario sveglia	35	del chiamante visualizzato (CLIP)	24
tempo di Flash	46	salvare in rubrica	26
Impostare volume		salvare in rubrica tel.	27
conversazione	41	Numero della segreteria di rete	
ricevitore	41	inserire	33
suoneria	41		
viva voce	41	O	
Impostazioni della base	44	Ora (impostare)	16
Inclusione interna	39		
Inserimenti errati (correzione)	20	P	
Inserire Flash	2	PABX	
Inserire il numero della segreteria		collegare base a centralino tel.	45
di rete	33	commutare su selezione a toni	45
Inviare voce della rubrica a portatile	27	impostare tempo di Flash	46
		modificare tipo di selezione	45
		Paging	39
		Passi operativi (rappresentazione)	5
		PIN di sistema	
		modificare	44, 45
		ripristinare	45
		Portata	10
		Portatile	
		accendere/spengere	19
		cancellare	38
		caratteri grandi	40
		cercare	39
		contatto con liquidi	52
		impostare	40
		lingua del display	15, 40
		mettere in funzione	13
L			
Lingua del display	15		
Lista			
chiamate perse	31		
numeri selezionati	30		
voce	31		
M			
Melodia suoneria	41		
Menu			
guida	19		
Messaggi (segr. tel.)			
ascoltare	33		

modificare nome	39	Servizio Clienti	47
Mute	25	Servizio Clienti & Supporto Tecnico ..	47
registrare	38	Set caratteri	55
ripristinare impostazioni iniziali. . .	43	Simbolo	
stand-by	20	blocco-tasti	20
toni di avviso	43	suoneria	42
trasferire chiamata	29	Smaltimento delle batterie a fine vita	51
utilizzare più portatili	38	Sorveglianza bimbo	36
volume di conversazione	41	Spegnere portatile	19
Posizione voci in rubrica	26	Spegnimento (tasto)	2
Protezione telefono	44	Stand-by (display)	2, 20
		Stand-by, tornare in	20
R		Suoneria	
R (tasto)	2	impostare melodia	41
Registrare portatile	38	impostare volume	41
Repeater	44	modificare	41
Richiamare		Sveglia	35
il chiamante	31		
le liste	32	T	
Riduzione consumo di corrente	34	Tabella set di caratteri	55
Riduzione segnale radio	34	Tasti	
Ripristinare impostazioni iniziali		tasto laterale	2
base	45	Tasto torcia	2
portatile	43	Tasti a chiamata diretta da B a D	2
Risoluzione problemi generali	48	Tasti funzione	2, 20
Rispondere ad una chiamata	23	Tasto	
Risposta automatica	23, 40	a chiamata diretta	25
Rubrica tel.	26	accensione/spegnimento	2
inviare voce/lista a portatile	27	asterisco	2
posizione voci	26	cancella	20
salvare primo numero	26	cancelletto	2, 20
salvare voce	26	di fine chiamata	2, 23
selezionare voce	26	di navigazione	2
		impegno linea	2
S		R	2
Scrittura standard	55	selezione rapida/segr. di rete	2, 33
Segnale radio (riduzione)	34	tasto 1 (sel. rapida/segr. di rete)	33
Segreteria di rete	33	tasto messaggi	32
Selezionare		Tasto (R)	2
con la rubrica tel.	26	Tasto 1 (selezione rapida/segr.	
dalla lista dei numeri selezionati ..	30	di rete)	2
dalla lista delle chiamate perse ..	31	Tasto a chiamata diretta A	2
Selezione a toni	45	Tasto laterale	2, 21
Selezione rapida		Tasto messaggi	
segreteria di rete	33	richiamare le liste	32
Selezione rapida vedi Chiamata diretta		Tasto torcia	2

Telefonare	
rispondere ad una chiamata	23
sulla linea esterna	23
sulla linea interna	29
Tempo di Flash	46
Tipo di selezione	45
Toni di avviso	43
Tono	
batteria scarica	43
click dei tasti	43
di conferma	43
di errore	43
Torcia	2
Trasmissione numero tel.	24
Tutela ambientale	51

V

Visualizzazione	
messaggi segreteria di rete	33
numero (CLI/CLIP)	24
Viva voce	24
Volume	
del ricevitore	41
di conversazione	41
suoneria	41

Gigaset si riserva il diritto di modificare le caratteristiche tecniche del prodotto e il contenuto del presente documento senza preavviso.

Issued by
Gigaset Communications GmbH
Frankenstr. 2a, D-46395 Bocholt

© Gigaset Communications GmbH 2015
Subject to availability.
All rights reserved. Rights of modification reserved.
www.gigaset.com



A31008-M2504-F101-1-2X19