

# Gigaset

## E630 - E630 A

### Вітаємо!

Придбавши продукцію Gigaset, ви обрали марку, що піклується про навколишнє середовище.

Ця продукція упакована в екологічно чисту упаковку!

Докладніше на сайті [www.gigaset.com](http://www.gigaset.com).



GIGASET. INSPIRING CONVERSATION.  
MADE IN GERMANY



## Огляд слухавки



- 1 Світлодіодний індикатор/візуальний сигнал виклику (→ стор. 48, → стор. 48)
- 2 Дисплей у стані очікування
- 3 Рядок стану (→ стор. 60)  
Значки відображають поточні налаштування та робочий стан телефону
- 4 Бічні клавіші (→ стор. 16)
- 5 Функціональні клавіші (→ стор. 16)
- 6 Клавіша завершення виклику, клавіша ввімкнення/вимкнення  
Завершення виклику, скасування функції, повернення на один рівень меню (натисніть **коротко**), назад у стан очікування (натисніть та **утримуйте**), увімкнення або вимкнення слухавки (натисніть та **утримуйте** у стані очікування)
- 7 Клавіша повідомлень (→ стор. 17)  
Доступ до списків викликів і повідомлень; **Блимає**: нове повідомлення або виклик
- 8 Клавіша профілю (→ стор. 47)
- 9 Клавіша «решітка»  
Увімкнення або вимкнення блокування клавіатури (натисніть та **утримуйте** у стані очікування);  
Переключення регістра (верхній або нижній) і цифр
- 10 Гніздо підключення гарнітури (→ стор. 9)
- 11 Мікрофон
- 12 Клавіша «зірочка»  
Під час відкритого з'єднання: переключення між імпульсним і тоновим набором (натисніть **коротко**);  
Під час введення тексту: відкриття таблиці спеціальних символів
- 13 Клавіша 1  
Вибір автовідповідача (лише Gigaset E630A → стор. 34)/поштової скриньки мережі (натисніть та **утримуйте**)
- 14 Клавіша повторного виклику  
- Консультаційний виклик (утримання) - Вставлення паузи в наборі номера (натисніть та **утримуйте**)
- 15 Клавіша відповіді на виклик/клавіша режиму «вільні руки»  
Набір номера, що відображається;  
Приймання виклику; переключення між режимом динаміка та режимом «вільні руки»;  
Відкриття списку повторного набору (натисніть **коротко**); початок набору (натисніть та **утримуйте**);  
Під час написання СМС: надсилання СМС
- 16 Клавіша керування/клавіша меню (→ стор. 15)

## Огляд бази

---



### Клавіша реєстрації/пошуку

- ◆ Пошук слухавок («Пошук») (натисніть **коротко**) → стор. 40.
- ◆ Реєстрація слухавок і пристроїв DECT (натисніть та **утримуйте**) → стор. 39.









Щоб перевірити, чи є у пристрої вбудований автовідповідач, див. → стор. 34.

# Зміст

---

Огляд слухавки .....	1
Огляд бази .....	2
Правила техніки безпеки .....	4
Початок роботи .....	5
Пояснення процедур керування, описаних у посібнику користувача .....	14
Ознайомлення з телефоном .....	15
Здійснення викликів .....	19
Регулювання налаштувань телефону .....	24
Керування ретранслятором .....	30
Змінення PIN-коду системи .....	31
Скидання налаштувань телефону до значень за замовчуванням .....	31
ECO DECT .....	32
Автовідповідач (Gigaset E630A) .....	34
Автовідповідач мережі .....	38
Кілька слухавок .....	39
Телефонна книга (Адресна книга) .....	43
Список викликів .....	46
Спеціальні можливості .....	47
Звукові профілі .....	47
Підсвітка Spot LED .....	48
Календар .....	49
Будильник .....	51
Функція контролю дитини .....	52
СМС (текстові повідомлення) .....	54
Керування телефоном через маршрутизатор/WiFi .....	58
Значки дисплея .....	60
Дерево меню .....	62
Служба підтримки клієнтів .....	65
Навколишнє середовище .....	69
Додаток .....	70
Аксесуари .....	74
Алфавітний покажчик .....	77

## Правила техніки безпеки

	<p>Перед використанням прочитайте правила техніки безпеки та посібник користувача.</p> <p>Телефон не можна використовувати у разі збою живлення. Також буде <b>неможливо</b> передати <b>екстрені виклики</b>.</p> <p>Номери екстрених служб <b>не можна</b> набрати, якщо ввімкнено <b>блокування клавіатури/екрана!</b></p>
	<p>Не використовуйте пристрої в середовищі, де є загроза вибуху (наприклад, фарбувальні камери).</p>
	<p>Базова станція та зарядний пристрій не мають водостійкого покриття. Тому не встановлюйте їх у вологому середовищі, наприклад у ванній або душовій кімнаті.</p>
	<p>Використовуйте лише адаптер живлення, зазначений на пристрої.</p>
	<p>Використовуйте лише <b>аккумулятори</b>, що відповідають <b>технічним вимогам</b> (див. розділ «Технічні характеристики»). Ні в якому разі не використовуйте звичайні (неперезаряджувані) батарейки або акумулятори інших типів, оскільки це може завдати значної шкоди здоров'ю та призвести до травми. Якщо Ви помітили пошкодження акумулятора, його потрібно замінити.</p>
	<p>Не використовуйте несправний пристрій або віддайте його в ремонт у наш сервісний центр, оскільки він може створювати перешкоди іншим бездротовим пристроям.</p>
	<p>Не використовуйте пристрій, якщо екран тріснутий або розбитий. Розбите скло або пластик можуть спричинити поранення рук та обличчя. Надішліть пристрій до нашого центру обслуговування для здійснення ремонту.</p>
	<p>Не підносьте трубку до вуха зворотнім боком під час дзвінка або в режимі гучного зв'язку. Це може призвести до серйозного хронічного погіршення слуху.</p> <p>Телефон може викликати перешкоди (дзичання або свист) в аналогових слухових апаратах або спричинити їхнє перевантаження. Якщо Вам потрібна допомога, зверніться до постачальника слухових апаратів.</p>
	<p>Робота телефону може вплинути на медичне обладнання, що міститься поблизу. Слідкуйте за дотриманням технічних вимог в конкретних умовах роботи (наприклад, в кабінеті лікаря). Якщо Ви використовуєте будь-який медичний пристрій (наприклад, кардіостимулятор), зверніться до його виробника. Він надасть Вам відомості щодо чутливості пристрою до зовнішніх джерел високочастотної енергії (технічні характеристики виробу Gigaset див. в розділі «Технічні характеристики»).</p>

## Початок роботи

### Перевірка вмісту комплекту

- ◆ Одна база,
- ◆ Один адаптер живлення для бази,
- ◆ Один телефонний шнур,
- ◆ Одна слухавка,
- ◆ Один зарядний пристрій з адаптером живлення,
- ◆ Одна кришка акумулятора (задня кришка слухавки),
- ◆ Один блокувальний диск для кришки акумулятора,
- ◆ Два акумулятори,
- ◆ Одне кріплення на пояс,
- ◆ Одна гумова перемичка для гнізда слухавки,
- ◆ Один посібник користувача.

Якщо Ви придбали модель із кількома слухавками, комплект повинен містити два акумулятори, кришку акумулятора, кріплення на пояс і зарядний пристрій з адаптером живлення для кожної додаткової слухавки.

### Установка бази та зарядного пристрою

Базу та зарядний пристрій слід використовувати в закритому сухому приміщенні при температурі в межах від +5°C до +45°C.

- ▶ Установіть базу на рівній неслизькій поверхні в центрі будівлі чи будинку або закріпіть її на стіні (→ стор. 7).

Нижня частина телефону зазвичай не залишає слідів на поверхні. Однак у зв'язку з великою кількістю різноманітних засобів для блиску та полірування поверхні неможливо повністю уникнути появи слідів.

#### Примітки

- ◆ Ніколи не піддавайте телефон впливу джерел тепла, прямого сонячного світла або інших електричних пристроїв.
- ◆ Захищайте пристрій Gigaset від вологи, пилу, їдких рідин і газів.
- ◆ Зверніть увагу на радіус дії бази. Він становить 50 м всередині будинку та до 300 м надворі за відсутності перешкод. Діапазон дії зменшується, коли **Макс. віддалення** вимкнено (→ стор. 32).

## Підключення базової станції до телефонної мережі та джерела електричного струму

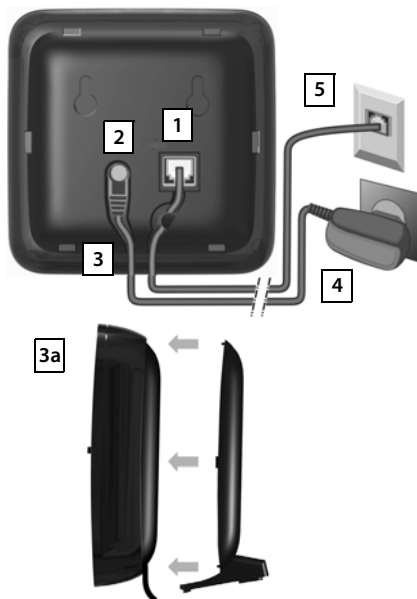

- ◆ Вставте телефонний кабель у роз'єм, розташований праворуч або внизу [1] на задній поверхні бази (до клацання).
- ◆ Вставте кабель живлення адаптера в роз'єм, розташований ліворуч або зверху [2].
- ◆ Просуньте обидва кабелі у відповідні кабельні канали [3].
- ◆ Розташуйте кришку у пазах на задній поверхні бази [3a] (якщо вона не прикріплюється на стіні).
- ◆ Приєднайте адаптер живлення [4].
- ◆ Підключіть до телефонної розетки [5].

### Примітки

- ◆ Адаптер живлення має **завжди бути підключений**, адже без джерела живлення телефон не працюватиме.
- ◆ Використовуйте тільки адаптер живлення та телефонний кабель, **які входять у комплект**. Контакти телефонних кабелів можуть різнитись (контакти, → стор. 72).



## Прикріплення бази до стіни (необов'язково)

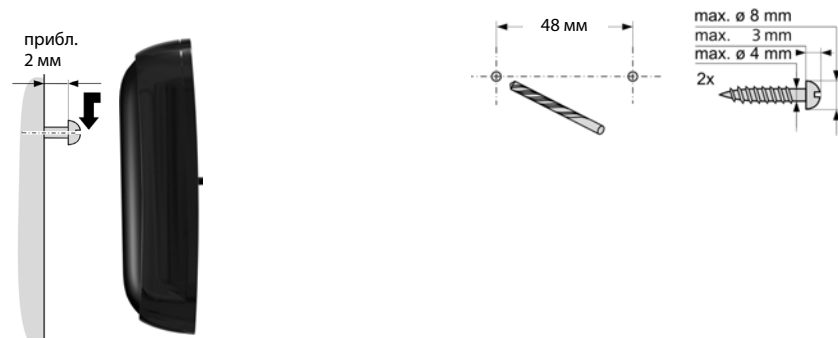

## Під'єднання зарядного пристрою

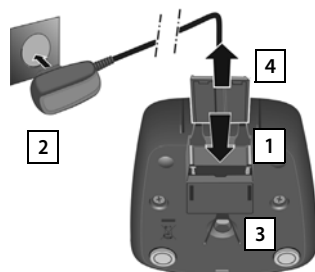

- ▶ Приєднайте плоский штекер до зарядного пристрою **1**.
- ▶ Вставте адаптер живлення в розетку **2**.

У разі необхідності знову витягти штекер із зарядного пристрою:

- ▶ Від'єднайте адаптер живлення від джерела електричного струму.
- ▶ Натисніть кнопку фіксатора **3** та від'єднайте штекер **4**.

## Налаштування телефону для використання

Екран захищено пластиковою плівкою. Зніміть захисну плівку!

## Вставлення акумуляторів та закриття кришки

### Обережно!

Використовуйте тільки акумулятори, рекомендовані компанією Gigaset Communications GmbH (→ стор. 71), в іншому випадку може виникати значна загроза для здоров'я та ризик тілесних ушкоджень. Наприклад, можливе пошкодження зовнішньої оболонки акумуляторів або їх вибух. Також можливі несправна робота або пошкодження телефону в результаті використання акумуляторів типу, відмінного від рекомендованого.

## Початок роботи

- ▶ Встановіть акумулятори у правильне положення з урахуванням полярності (правильне розташування полюсів +/- див. на схемі).
- ▶ Тримайте кришку акумулятора під невеликим кутом і спершу вставте її низ у корпус **1**.
- ▶ Потім натисніть на кришку **2**, щоб вона встала на місце з клацанням.
- ▶ Вставте блокувальний диск, як показано на схемі (під кутом близько 20°) **3**. Зверніть увагу на позначки зі стрілками.
- ▶ Поверніть блокувальний диск за годинниковою стрілкою до упору **4**. Блокувальний диск буде закрито, коли позначки на диску вирівняються з позначками на кришці **5**.

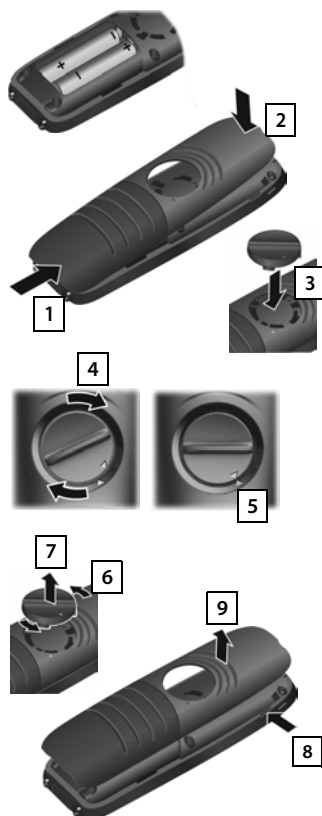

Щоб відкрити кришку акумулятора, наприклад для заміни акумуляторів:

- ▶ Поверніть блокувальний диск проти годинникової стрілки до упору **6** (прибл. 20°) та зніміть його **7**.
- ▶ Вставте ніготь у паз збоку між кришкою і корпусом **8** і зніміть кришку **9**.

## Кріплення на пояс

З кожного боку слухавки є пази для приєднання затискача для ремня.

- ◆ **Щоб прикріпити** – притисніть кріплення до задньої сторони телефону таким чином, щоб виступи на кріпленні з'єдналися із пазами.
- ◆ **Щоб зняти** – міцно притисніть центр кріплення великим пальцем правої руки, вставте ніготь великого пальця лівої руки між кріпленням і корпусом і потягніть кріплення вгору.

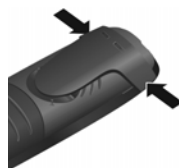

## Підключення гарнітури



Гарнітуру можна підключити до гніздового роз'єму 2,5-мм на нижній панелі телефону **1**. Відомості про рекомендовані гарнітури див. на відповідній сторінці продукту за адресою [www.gigaset.com](http://www.gigaset.com).



Якщо Ви **не** бажаєте підключати гарнітуру, вставте гумову перемичку з комплекту постачання **2**, щоб захистити пристрій від потрапляння вологи всередину.

## Зарядження акумуляторів

Акумулятори надаються частково зарядженими. Перед використанням слід повністю зарядити акумулятори. (Якщо на дисплеї погаснув значок акумулятора , акумулятори заряджені повністю.



### Примітки

- ◆ Слухавку можна розміщувати тільки на призначених для цього базі та зарядному пристрої.
- ◆ Під час зарядження акумулятор може нагріватися. Це не становить небезпеки.
- ◆ Через деякий час зарядна ємність акумулятора зменшиться з технічних причин.
- ◆ Слухавки, які входять у комплект, уже зареєстровані на базі. Проте якщо слухавку не було зареєстровано (відображається «Зареєструйте слухавку» або «Поставте слухавку на базу»), зареєструйте її вручну (→ стор. 39).

## Змінення мови дисплея

Також можна змінити мову дисплея за допомогою меню:



 ►  ► Підтверд ►  Мова ► Підтверд ►  Виберіть мову ► Вибір

або, якщо не розумієте поточну налаштовану мову, перейдіть до пункту:

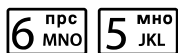

► Натисніть праву клавішу керування.



► Натисніть клавіші  і  **повільно** одну за одною.

### Наприклад



З'явиться вікно вибору мови.

Вибрана поточна мова (наприклад, англійська).



► Натискайте нижню клавішу керування 

...

### Наприклад





... доки не з'явиться потрібна Вам мова (наприклад, французька).

Натисніть **праву** клавішу, розташовану під дисплеєм, щоб вибрати мову.

### Наприклад



Вибрану мову буде відмічено значком .

► Натисніть та **утримуйте** клавішу завершення виклику , щоб повернутись у режим очікування.

## Налаштування дати й часу

Налаштуйте дату та час, щоб вони правильно визначалися для вхідних викликів, а також для використання сигналів.



- ▶ Натисніть клавішу **Вст. час** під екраном дисплея, щоб відкрити поле вводу. (Якщо час та дата вже налаштовані, відкрийте поле вводу через меню: **☰** ▶ **⚙️** ▶ Підтверд ▶ Дата/час ▶ Підтверд)

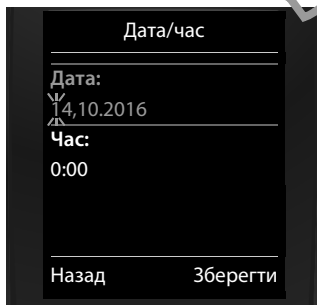

На дисплеї з'явиться вкладене меню **Дата/час**.

- ▶ Активна позиція введення блимає. Введіть день, місяць і рік у форматі 8 цифр за допомогою клавіатури, наприклад

**1** **0** **4** **0** **1** **0** **2** **0** **1** **6**  
для 14.10.2016.

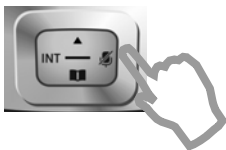

Натисніть **праву** або **ліву** клавішу керування, щоб змінити позицію вводу, наприклад для виправлення запису.

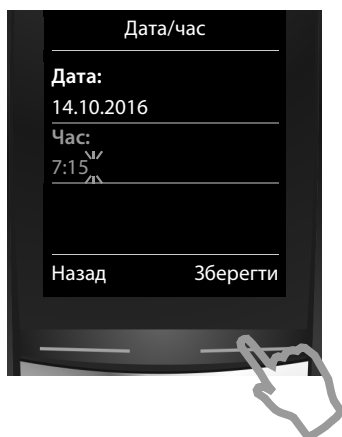

- ▶ Натисніть **нижню** клавішу керування, щоб перейти в поле введення часу.
- ▶ Введіть години та хвилини у форматі 4 цифр за допомогою клавіатури, наприклад **0** **7** **1** **5** для 07:15. Змінійте позицію введення за допомогою клавіші керування, якщо необхідно.
- ▶ Натисніть клавішу **Зберегти** під екраном дисплея, щоб зберегти запис.

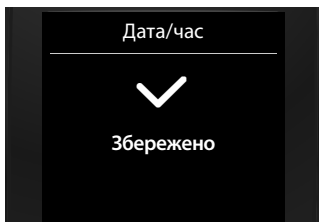

На дисплеї з'явиться повідомлення: **Збережено**. Ви почуєте тон підтвердження.

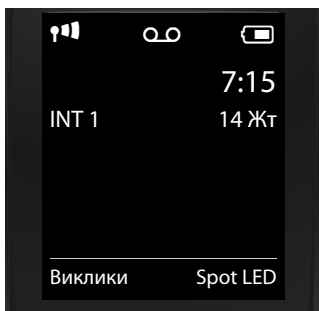

Ви автоматично повернетесь у режим очікування.

**Тепер телефон готовий до використання.**

## Що Ви бажаєте зробити далі?

Після успішного налаштування телефону можна відразу починати здійснювати виклики, коригувати налаштування пристрою Gigaset відповідно до своїх потреб або спочатку ознайомитися з його експлуатацією.

---

### Налаштування мелодій

Призначте окремі мелодії для внутрішніх та зовнішніх викликів, нагадувань (→ стор. 26), сигналів будильника (→ стор. 51) та для конкретних абонентів (→ стор. 43).

---

### Захист від небажаних викликів

Налаштуйте телефон таким чином, щоб він не дзвонив під час анонімних викликів, або використовуйте функцію контролю часу (→ стор. 28).

---

### Пристосування телефону до свого оточення

Використовуйте 3 профілі звуку, щоб пристосувати свій телефон до тихого або голосного оточення (→ стор. 47).

---

### Налаштування автовідповідача

Записуйте свої повідомлення та налаштовуйте параметри записування (→ стор. 34).

---

### Реєстрація існуючої слухавки Gigaset та додавання її до телефонної книги

Продовжуйте користуватися своїми слухавками, щоб здійснювати виклики з нової бази. Перенесіть записи з директорії цих слухавок на нову слухавку (→ стор. 39, → стор. 44).

---

### Коригування налаштувань ECO DECT











Зменште потужність передаваного сигналу (випромінювання) телефону (→ стор. 32).

---

У разі виникнення запитань щодо користування телефоном читайте поради по виправленню помилок (→ стор. 66) або зверніться до нашої служби підтримки клієнтів (→ стор. 65).

## Пояснення процедур керування, описаних у посібнику користувача



В інструкції з використання показано таке розташування клавіш на слухавці Gigaset:

 /  / 	Клавіша відповіді / клавіша меню / клавіша завершення виклику
від  до 	Клавіші цифр / літер
 / 	Клавіша «зірочка» / клавіша «решітка»
 /  / 	Клавіша повідомлень / клавіша повторного виклику / клавіша профілю









Огляд значків дисплея (→ стор. 60).

### Наприклад: Увімкнення та вимкнення автовідповіді

Приклад у посібнику користувача:

 ►  ► Підтверд ►  Телефон.зв'язок ► Підтверд ► Автовідповідь  
► Змінити  = активовано)

Виконайте такі дії:

- : Коли слухавка перебуває в режимі очікування, натисніть **праву** клавішу керування, щоб відкрити головне меню.
- : Перейдіть до значка  за допомогою клавіші керування .
- **Підтверд**: Натисніть функціональну клавішу **Підтверд** або центральну клавішу керування , щоб відкрити вкладене меню **Налаштування**.
-  **Телефон.зв'язок**: Прокрутіть до запису **Телефон.зв'язок** клавішею керування .
- **Підтверд**: Натисніть функціональну клавішу **Підтверд** або центральну клавішу керування , щоб відкрити вкладене меню **Телефон.зв'язок**.
- **Автовідповідь**: Функція увімкнення/вимкнення автовідповіді вибрана.
- **Змінити** ( = активовано): Натисніть функціональну клавішу **Змінити** або центральну клавішу керування , щоб переключитися між активацією та деактивацією ( = активовано,  = деактивовано).



# Ознайомлення з телефоном

## Увімкнення та вимкнення слухавки

- ▶ Натисніть та **утримуйте** клавішу завершення виклику  у стані очікування, щоб увімкнути або вимкнути слухавку.

## Блокування та розблокування клавіатури

Блокування клавіатури запобігає випадковому використанню телефону. Якщо натиснути будь-яку кнопку при заблокованій клавіатурі, буде з'являтися повідомлення.

- ▶ Натисніть та утримуйте клавішу , щоб заблокувати або розблокувати клавіатуру.

Коли слухавка сповіщає про виклик, клавіатура автоматично розблоковується, надаючи можливість прийняти виклик. Після завершення виклику блокування знову вмикається.





## Клавіша керування

В описі нижче сторону клавіші керування (вгору, вниз, праворуч, ліворуч, посередині), яку потрібно натиснути в різних режимах роботи, позначено чорним, наприклад , що означає «натисніть клавішу керування праворуч».





Клавіша керування дає змогу перемикатися між меню та полями введення. У стані очікування або під час зовнішнього виклику клавіша керування має наведені нижче функції:

### Слухавка в режимі очікування

-  Відкриття телефонної книги.
-  або  Відкриття головного меню.
-  Відкриття списку слухавок.

### Під час зовнішнього виклику

-  Відкриття телефонної книги.
-  Початок внутрішнього консультативного виклику.
-  Регулювання гучності гучномовця в режимі динаміка та режимі «вільні руки».

### Функції при натисканні клавіші керування по центру

Функції клавіші відрізняються залежно від режиму роботи.

- ◆ У стані очікування клавіша відкриває головне меню.
- ◆ У підменю, полях вибору та введення клавіша виконує функцію функціональних клавіш Підтверд, Так, Зберегти, Вибір або Змінити.

### Примітка

Ці вказівки демонструють відкриття головного меню натисканням клавіші керування праворуч та підтвердження вибору функцій натисканням відповідної функціональної клавіші. Можна також натиснути клавішу керування посередині.

## Бічні клавіші

-  Натискайте ці клавіші з правого боку слухавки для налаштування гучності динаміка, сигналу дзвінка, режиму «вільні руки», будильника, сигналів зустрічей і гарнітури залежно від ситуації.

## Функціональні клавіші

Функціональні клавіші мають функції, попередньо встановлені за замовчуванням в режимі очікування, але ці функції можна змінити (→ стор. 29).

Призначення функціональних клавіш змінюється залежно від режиму роботи.

Наприклад

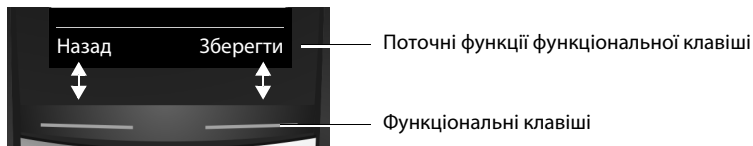

Одними з важливих функцій функціональних клавіш є:

- Опції** Відкриття меню для подальших функцій.
- Підтверд** Підтвердження вибору.
- Назад** Повернення на один рівень меню або скасування операції.
- Зберегти** Збереження запису.

Огляд значків на функціональних клавішах (→ стор. 61).

## Інструкції щодо використання меню

Функції телефону відображаються в меню, яке складається з кількох рівнів. Огляд меню → стор. 62.

### Головне меню (перший рівень меню)

- ▶ Коли слухавка перебуває у стані очікування, натисніть **праворуч** на клавіші керування , щоб відкрити головне меню.

Функції головного меню відображаються на екрані як значки. Значок вибраної функції виділяється, і назва відповідної функції з'являється в заголовку екрана.

Доступ до функції, тобто відкриття відповідного підменю (наступний рівень меню):

- ▶ Перейдіть до потрібної функції за допомогою клавіші керування  та натисніть функціональну клавішу **Підтверд**.

Повернення у стан очікування: **коротко** натисніть функціональну клавішу **Назад** або клавішу завершення виклику .

Наприклад

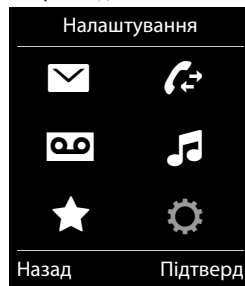

## Підменю

Функції в підменю відображаються списком.

Для доступу до функції:

- ▶ Перейдіть до функції за допомогою клавіші керування  та натисніть **Підтверд.**

Повернення до попереднього рівня меню: **коротко** натисніть функціональну клавішу **Назад** або клавішу завершення виклику .

## Повернення у стан очікування

З будь-якого меню:

- ▶ Натисніть та **утримуйте** клавішу завершення виклику .

Або:

- ▶ Якщо не натиснути кнопку, екран **автоматично** повернеться до стану очікування через 2 хвилини.



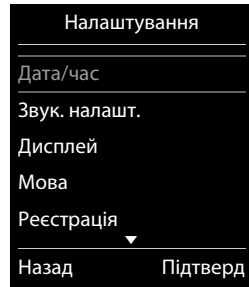

Наприклад



## Списки повідомлень

Отримані повідомлення зберігаються у списках повідомлень. Інформаційний сигнал лунатиме, як тільки **нове повідомлення** з'явиться у списку. Також блиматиме клавіша повідомлень (якщо активовано, → стор. 25). Значки типів повідомлень та кількість нових повідомлень відображаються на екрані у стані очікування.

Є нові повідомлення:

- ◆  На автовідповідачі (лише Gigaset E630A)/у поштовій скриньці мережі (→ стор. 35, → стор. 38)
- ◆  У списку пропущених викликів
- ◆  У списку СМС (→ стор. 55)
- ◆  У списку пропущених сигналів (→ стор. 50)

Наприклад

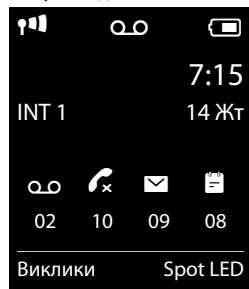

Відкрийте список повідомлень, натиснувши клавішу повідомлень . Можна відкрити такі списки повідомлень:

- ◆ **Автовідпов.:** Список повідомлень автовідповідача (лише Gigaset E630A → стор. 34)
- ◆ **А/відп. мережі:** Поштова скринька мережі (якщо Ваш постачальник послуг мережі підтримує цю функцію, а номер скриньки мережі збережено в телефоні.)
- ◆ **СМС:** Список вхідних повідомлень
- ◆ **Пропущ. викл.:** Список пропущених викликів (див.«Список викликів» → стор. 46)
- ◆ **Пропущ. сигн.:** Список пропущених зустрічей

Значок поштової скриньки мережі відображається завжди, якщо її номер зберігається в телефоні. Інші списки відображаються лише тоді, коли в них містяться повідомлення.

**Відкриття списку:**  Вибір потрібного списку. ▶ **Підтверд**

**Вияток:** Якщо вибрати **поштову скриньку мережі**, буде вибрано номер поштової скриньки мережі (→ стор. 38). Списки не відкриваються на екрані.

## Введення цифр і тексту

Якщо відображено кілька цифрових і/або текстових полів (наприклад, **Ім'я** та **Прізвище** у записі телефонної книги), поле автоматично активується. Наведені далі поля потрібно активувати переходом за допомогою клавіші керування (↩). Поле активовано, якщо в ньому блимає курсор.

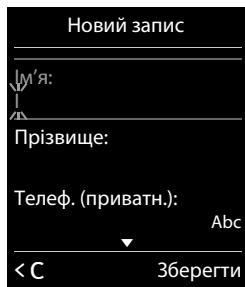

### Виправлення записів із помилками

- ◆ Видалення **символів** перед курсором: натисніть функціональну клавішу **<C** **коротко**.
- ◆ Видалення **слів** перед курсором: натисніть та **утримуйте** функціональну клавішу **<C**.

### Введення тексту

- ◆ **Літери/символи:** Кожній клавіші від **0** до **9** призначено декілька літер і символів. Символи показано у відповідності з клавішами в рядку вибору в лівому нижньому кутку екрана. Вибраний символ підсвічується. Швидко натисніть клавішу кілька разів, щоб вибрати потрібну літеру або символ.
- ◆ **Розташування курсора:** Літери/символи вставляються в позиції курсора. Можна вставити курсор, натиснувши клавішу керування (↩) або (↪) у полях із кількома символами.
- ◆ **Введення в нижньому регістрі, верхньому регістрі та режимі цифр:** Натисніть клавішу «решітка» (#) для переключення між нижнім регістром, верхнім регістром та цифрами для **наступних літер**. Коли Ви редагуєте запис у телефонній книзі, перша літера, а також кожна літера після пробілу автоматично вставляється у верхньому регістрі.
- ◆ **Спеціальні символи:** Натисніть клавішу «зірочка» (\*), щоб відкрити таблицю спеціальних символів. Перейдіть до потрібного символу за допомогою клавіші «зірочка» й натисніть функціональну клавішу **Вставити**, щоб вибрати його.
- ◆ **Спеціальні літери:** Умлаути або інші маркіровані/діакритичні символи можна вибрати, натиснувши відповідну літеру кілька разів. Див. таблицю символів → стор. 73.

## Здійснення викликів

### Здійснення зовнішнього виклику

▶ Введіть номер, **коротко** натисніть клавішу відповіді .

Або:



▶ Натисніть та **утримуйте** клавішу відповіді , введіть номер.

Процес набору можна відмінити за допомогою клавіші завершення виклику .

### Набір номера зі списку повторного набору

Список повторного набору містить 20 останніх номерів, набраних слухавкою. Ним можна управляти так само, як і списками повідомлень телефону (→ стор. 17).

▶ Натисніть кнопку відповіді  **коротко**, щоб відкрити список повторного набору.

▶  Виберіть запис. ▶ Натисніть клавішу відповіді . Номер буде набрано.

Коли на екрані з'являється ім'я та відповідний номер, натисніть функціональну клавішу **Вигляд**.

### Керування записами у списку повторного набору:



▶ Відкрити список повторного набору. ▶  Виберіть запис. ▶ Опції

Можна вибрати такі функції:

◆ **Коп.в директорію** ▶ Підтверд

Копіювання запису в телефонну книгу (→ стор. 43).

◆ **Показати номер** ▶ Підтверд

Скопіюйте номер на дисплей та відредагуйте, потім виберіть його клавішею  або збережіть як новий запис у телефонній книзі за допомогою клавіші .

◆ **Видалити запис** ▶ Підтверд



Видалить вибраний запис.

◆ **Видалити все** ▶ Підтверд

Видалити всі записи.

### Набір номера за допомогою списку викликів

 ▶  ▶ Підтверд ▶  Виберіть список. ▶ Підтверд

▶  Виберіть запис. ▶ 

▶ Номер буде набрано.

#### Примітки



- ◆ Відкрити список викликів також можна за допомогою функціональної клавіші **Виклики**, але для цього потрібно відповідно призначити клавішу (→ стор. 29).

- ◆ Також можна відкрити список **Пропущені виклики**, використовуючи клавішу повідомлень .

Наприклад

Усі виклики

---

  Олексій  
Сьогодні, 18:30

---

 01712233445566  
11.06.2016, 18:30

---



 0681234567  
10.06.2016, 17:16

---

Вигляд Опції

### Набір із телефонної книги

 ▶  Виберіть запис. ▶ 

- ▶ Якщо введено кілька номерів: Виберіть номер за допомогою клавіш  і натисніть кнопку відповіді  або **Підтверд.**
- ▶ Номер буде набрано.

### Набір у системах внутрішніх номерів (Затримка набору внутрішнього номера)

Здійснюючи набір у великій корпоративній мережі (системи ВАТС), можна набрати додатковий номер одразу після набору номера додзвону. Для цього збережіть номер додзвону, після якого набрано 2 зірочки та додатковий номер, у телефонну книгу (наприклад, 1234567\*\*128). Телефон спершу вибере номер, вказаний перед \*\*. Потім Ви зможете вирішити, чи вибрати збережений додатковий номер, або, якщо ця лінія зайнята, інший вибраний Вами додатковий номер.

Далі виконайте такі дії:

- ▶ Виберіть запис із телефонної книги.

Буде набрано номер, вказаний до \*\*. З'явиться функціональна клавіша **Дод.ном.**

- ▶ Додатковий номер (номер після \*\*) можна залишити без змін або ввести знову за допомогою клавіатури.
- ▶ Тримайте натиснутою функціональну клавішу **Дод.ном.** протягом 15 секунд для набору додаткового номера.

Буде встановлено з'єднання з додатковим номером.

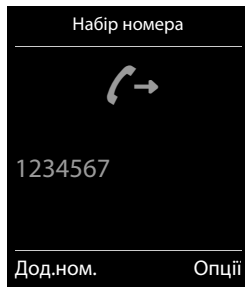

### Виклик одним дотиком

Телефон можна налаштувати таким чином, щоб при натисненні **будь-якої вибраної Вами клавіші** здійснювався набір певного номера. Це дає можливість, наприклад дітям, які не можуть ввести номер, здійснювати виклик на потрібний номер.

 ▶  ▶ Підтверд ▶  Викл. одним дот. ▶ Підтверд

- ▶ **Активізація:**  Вмк. / Вимк.
- ▶ **Подзвонити до:** Введіть або змініть номер, який потрібно набрати.
- ▶ **Зберегти**

На дисплеї у стані очікування з'явиться активований виклик одним дотиком. Збережений номер буде набиратися натисненням будь-якої клавіші. Натисніть клавішу завершення виклику , щоб скасувати набір.

#### Завершення режиму виклику одним дотиком:



▶ Натисніть функціональну клавішу **Вимк.** ▶ Натисніть та **утримуйте** клавішу .

Або:

- ▶ Натисніть та **утримуйте** клавішу .





## Прийняття виклику





Можна виконати такі дії:

- ▶ Натиснути клавішу .
- ▶ Якщо функція **Автовідповідь** увімкнена (→ стор. 26), витягнути слухавку із зарядного пристрою.
- ▶ Gigaset E630A (→ стор. 34): Натисніть функціональну клавішу  для переадресації виклику на автовідповідач (→ стор. 36).

**Прийняття виклику з гарнітурою Gigaset L410** (→ стор. 75): Натисніть кнопку відповіді. Щоб користуватися гарнітурою L410, необхідно зареєструвати її на своїй базі. Виконайте дії, описані в інструкції з використання Gigaset L410.

## Увімкнення та вимкнення простої автовідповіді

Крім клавіші відповіді  на виклик можна відповідати також клавішами  ... ,  і .

 ▶  ▶ Підтверд ▶  Телефон.зв'язок ▶ Підтверд ▶  Швидкий прийом  
▶ Змінити (☑ = активовано)

Зверніть увагу Зміни зберігаються на постійній основі тільки тоді, коли встановлено **Режим Особистий** (→ стор. 47).

## Відображення абонента

Можна відобразити на дисплеї номер абонента для даного виклику.





**Необхідна умова:** потрібно торкнутися опції **АОН**, **перед тим як** приймати вхідний виклик, або активувати FSK-CLIP (автоматичне відображення номера телефону).



## Налаштування відображення номера телефону для CLIP/CLI

(CLIP = Calling Line Identification Presentation (презентація визначення лінії абонента), CLI = Calling Line Identification (визначення лінії абонента))

Необхідно налаштувати телефон відповідним чином, щоб відображати номер абонента.





Настроювання розпізнавання протоколу:

 ▶  ▶ Підтверд ▶  Телефон.зв'язок ▶ Підтверд ▶  Параметри CLIP  
▶ Підтверд ▶ Вибір протоколу:







-  Автоматично (усі формати CLIP розпізнаються, FSK і DTMF відображаються відразу)
-  АОН (розпізнається тільки CLIP Росії)
-  Ідент-р контакту (розпізнається тільки CLIP формату DTMF і FSK)

## Лише для CLIP Росії:

Настроювання кількості символів для номера телефону абонента:

 ▶  ▶ Підтверд ▶  Телефон.зв'язок ▶ Підтверд ▶  Параметри CLIP  
▶ Підтверд ▶  Кільк. цифр CLIP: Введіть кількість цифр (1–9) (налаштування за замовчуванням: 7 цифр)

Налаштування автоматичного захоплення лінії:

 ▶  ▶ Підтверд ▶  Телефон.зв'язок ▶ Підтверд ▶  Параметри CLIP  
▶ Підтверд ▶  Авт. займання лінії:  Вмк./Вимк.

### Визначення номера телефону абонента

Відображається номер телефону абонента. Якщо номер абонента збережено в телефонній книзі, відображається тип номеру та ім'я.

### Налаштування FSK-CLIP вимкнено:

**Зовн.** відображається замість номера,

- ◆ якщо номер не було перенесено або функціональну клавішу **АОН** не натиснуто;
- ◆ якщо абонент приховав визначення лінії абонента;
- ◆ якщо абонент не запитав ідентифікатор абонента.

### Ідентифікатор абонента відсутній

Замість імені й номера відображається наведене нижче:

- ◆ **Зовн.:** номер не було перенесено.
- ◆ **Прихований:** абонент приховав ідентифікацію лінії виклику.
- ◆ **Невідомий:** абонент не запитав ідентифікатор абонента.

### Примітки щодо відображення номера телефону для CLIP

За замовчуванням номер абонента відображається на слухавці телефону, → стор. 67 або

▶ [www.gigaset.com/service](http://www.gigaset.com/service)

### «Вільні руки»

Якщо хтось слухатиме Вашу розмову, слід попередити про це іншого її учасника.

Увімкнення та вимкнення режиму «вільні руки» під час встановлення підключення або прослуховування автовідповідача (тільки Gigaset E630A → стор. 34):





- ▶ Натиснути клавішу .

Поклавши під час виклику слухавку в зарядний пристрій:

- ▶ Натисніть та утримуйте клавішу  протягом 2 секунд, встановлюючи слухавку в зарядний пристрій.



## Регулювання гучності гучномовця

- ◆ Отримання доступу до налаштувань за допомогою меню:
  - 📱 ▶ 🎵 ▶ Підтверд ▶ Гучність слухавки ▶ Підтверд
    - ▶ **Навушник:** 📱 Для гучності динаміка та слухавки можна встановити один з 5 рівнів.
    - ▶ **Мікрофон:** 📱 Установіть один з 5 рівнів гучності.
    - ▶ **Зберегти**
- ◆ Отримання доступу до налаштувань **під час виклику** для поточного режиму («вільні руки», динамік, слухавка):
  - ▶ Натисніть бічні клавіші  /  ( → стор. 1) або клавішу керування  ▶ .
  - ▶ Налаштування буде збережено автоматично через 2 секунди. Також можна натиснути функціональну клавішу **Зберегти**. Екран повернеться до попереднього дисплея.

### Примітка

Зміни зберігаються на постійній основі тільки тоді, коли встановлено **Режим Особистий** ( → стор. 47).

## Увімкнення та вимкнення мікрофона (вимкнення звуку)

Якщо вимкнути мікрофон під час виклику, абонент перестане Вас чути.

- ▶ Натисніть клавішу , щоб увімкнути або вимкнути мікрофон.

## Регулювання налаштувань телефону

Слухавка та база постачаються з попередніми налаштуваннями, але їх можна змінювати згідно з Вашими особистими потребами.

Налаштування можна змінити в меню **Налаштування** під час виклику або в режимі очікування.

### Змінення мови дисплея

☰ ▶ ⚙ ▶ Підтверд ▶ 🔄 Мова ▶ Підтверд ▶ 🔄 Виберіть мови  
▶ Вибір (●) = вибрано

### Налаштування коду країни та місцевого зонального коду

Необхідно зберегти свій зональний код (міжнародний і місцевий зональний код) на телефоні, перш ніж переносити номери телефону (напр. у форматі vCard). Деякі з цих номерів встановлено попередньо. Будь ласка, переконайтеся, що префікс правильно відділено від решти зонального коду.

☰ ▶ ⚙ ▶ Підтверд ▶ 🔄 Телефон.зв'язок ▶ Підтверд  
▶ 🔄 Зональні коди ▶ Підтверд ▶ 🔄 Перейдіть у поле вводу, за необхідності кнопкою **<C** видаліть номер  
▶ Введіть номер ▶ Зберегти

#### Наприклад

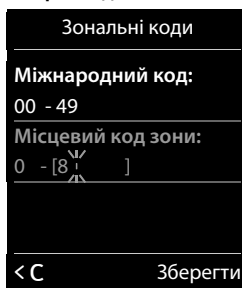

### Регулювання налаштувань дисплея слухавки

#### Налаштування заставки

Можна встановити заставку для дисплея у стані очікування. Для заставки можна вибрати аналоговий годинник, цифровий годинник або зображення

Щоб перевірити вигляд дисплея у стані очікування, **коротко** натисніть кнопку **📞**.

☰ ▶ ⚙ ▶ Підтверд ▶ 🔄 Дисплей ▶ Підтверд  
▶ Хранитель екрана (✓ = активовано) ▶ Правка  
▶ Активізація: 📞 Вмк. / Вимк.  
▶ Вибір:  
📞 Цифр. годинник / Аналог. годинник / [Images]  
Або:  
▶ Вигляд (Переглянути заставку)  
▶ 📞 Виберіть заставку ▶ Підтверд  
▶ Зберегти

#### Наприклад

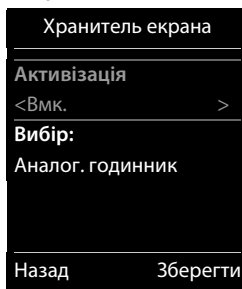

## Налаштування кольорової схеми

Для дисплея можна налаштувати темний або світлий фон.

► ► Підтверд ► Дисплей ► Підтверд ► Кольорові схеми ► Підтверд  
 ► Кольор. гама 1 / Кольор. гама 2 ► Вибір (● = вибрано)

## Налаштування підсвітки дисплея

Підсвітка дисплея завжди горить, коли слухавку не встановлено на базу чи в зарядний пристрій, або якщо натиснуто будь-яку клавішу. Якщо натиснути будь-яку **цифрову клавішу**, вона з'являється на дисплеї для попереднього набору.

Також можна увімкнути чи вимкнути підсвітку дисплея для стану очікування:

► ► Підтверд ► Дисплей ► Підтверд ► Підсвітка ► Підтверд

У заряд. пристрої: Вмк. / Вимк.

Поза зар.пристр.: Вмк. / Вимк.

► Зберегти

### Примітка

Час очікування слухавки може суттєво зменшитися, якщо підсвітку дисплея увімкнено.

## Увімкнення та вимкнення блимання клавіші повідомлень

Вкажіть, чи повинне нове повідомлення відобразитися на слухавці за допомогою індикатора.

► У стані очікування натисніть такі клавіші: ► \* ##-# 0 5 ##-#  
 На дисплеї з'явиться цифра 9.

► Щоб вибрати тип повідомлення, натисніть такі клавіші:

4 min 4 sec

для повідомлень поштової скриньки мережі

5 min 5 sec

для пропущених викликів

6 min 6 sec

для нових СМС-повідомлень

7 min 7 sec

для повідомлень на автовідповідачі (тільки Gigaset E630A → стор. 34)

Перед введеною цифрою з'явиться цифра 9 (напр., 975); поточне налаштування блиматиме в полі вводу (напр., 0).

► Натисніть клавішу або , щоб визначити налаштування для нових повідомлень:

Клавіша повідомлень блимає (перестає блимати, якщо натиснути клавішу)

Клавіша повідомлень не блимає

► Підтвердьте, натиснувши **Підтверд**, або поверніться в режим очікування без збереження змін, натиснувши **Назад**.



## Увімкнення та вимкнення візуального сигналу виклику

Сповіщення про вхідні виклики відбувається візуально (напр., у шумних середовищах).

 ► Підтверд ► Телефон.зв'язок ► Підтверд ► Підсв.сигн.викл.  
► Змінити  = активовано

Зверніть увагу Зміни зберігаються на постійній основі тільки тоді, коли встановлено **Режим Особистий** (→ стор. 47).

## Увімкнення та вимкнення автовідповіді

Якщо слухавку налаштовано на автовідповідь, вхідні виклики приймаються відразу після того, як слухавку знімають із зарядного пристрою.

 ► Підтверд ► Телефон.зв'язок ► Підтверд ► Автовідповідь  
► Змінити  = активовано

Незалежно від налаштування **Автовідповідь** з'єднання припиняється відразу після того, як слухавка встановлюється в зарядному пристрої. Виняток: натисніть та утримуйте клавішу  протягом 2 секунд, встановлюючи слухавку в зарядний пристрій.

## Налаштування профілів динаміка

Можна налаштувати різні профілі для режимів **динаміка**, щоб якнайкраще пристосувати телефон до свого середовища. Перевірте, який із профілів для Вас найзручніший.

 ► Підтверд ► Режими гучномовця ► Підтверд ► Виберіть профіль  
► Вибір  = вибрано

**Режими гучномовця:** Гучно і Тихо. Профіль Тихо налаштовано за замовчуванням.

## Налаштування сигналів дзвінка слухавки

### Налаштування гучності мелодії

 ► Підтверд ► Уст. дзвін. (слух.)  
► Підтверд ► Гучність ► Підтверд



#### ► Для вн. викликів та зустрічей:

 Для внутрішніх викликів та річниць можна встановити 5 рівнів гучності або кресцендо (збільшення гучності).

#### ► Зовнішні виклики:

 Для зовнішніх викликів можна встановити 5 рівнів гучності або кресцендо (збільшення гучності).

#### ► Зберегти





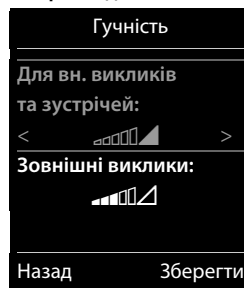

Коли телефон дзвонить, гучність дзвінка можна змінити на постійній основі за допомогою бічних клавіш  (голосніше) або  (тихіше).

Зверніть увагу Зміни зберігаються на постійній основі тільки тоді, коли встановлено **Режим Особистий** (→ стор. 47).



### Наприклад



## Налаштування мелодії дзвінка

-  ▶  ▶ Підтверд ▶  Уст. дзвін. (слух.) ▶ Підтверд ▶  Мелодії ▶ Підтверд
- ▶ **Внутрішні виклики:**  Налаштування гучності/мелодії для внутрішніх викликів і річниць.
  - ▶ **Зовнішні виклики:**  Налаштування гучності/мелодій для зовнішніх викликів.
  - ▶ **Зберегти**

## Увімкнення та вимкнення сигналу дзвінка

**Вимкнення сигналу дзвінка на постійній основі:** За допомогою клавіші профілю  установіть **Режим Беззвучний** (→ стор. 47). У рядку стану з'явиться значок .

**Увімкнення сигналу дзвінка на постійній основі:** За допомогою клавіші профілю  установіть **Режим Гучний** або **Режим Особистий** (→ стор. 47).

Вимкнення сигналу дзвінка для **поточного виклику:** Натисніть **Без зв.** або .

## Беззвучний сигнал



Використання беззвучного сигналу для вхідних викликів та інших повідомлень.



-  ▶  ▶ Підтверд ▶  Вібродзвінок ▶ Підтверд

**Зверніть увагу** Зміни зберігаються на постійній основі тільки тоді, коли встановлено **Режим Особистий** (→ стор. 47). Це налаштування зберігається в **Режим Беззвучний**.

## Увімкнення та вимкнення сигналів порад

Ваша слухавка використовує сигнали порад для попередження про різні дії та стани. Ці сигнали порад можна вмикати й вимикати незалежно один від одного.

-  ▶  ▶ Підтверд ▶  Звук. сигн. порад ▶ Підтверд

- ▶ **Ключові звуки:**  **Вмк. / Вимк.**  
Сигнал під час натискання клавіш.
- ▶ **Підтвердження:**  **Вмк. / Вимк.**  
Сигнал підтвердження/помилки після створення записів, сигнал порад під час отримання нового повідомлення.
- ▶ **Акумулятор:**  **Вмк. / Вимк.**  
Сигнал попередження, коли часу розмови залишилось менше 10 хвилин (кожні 60 секунд). Повідомлення про заряд акумулятора не звучать, якщо активовано сигнал радіо няні.
- ▶ **Зберегти**

**Зверніть увагу** Зміни зберігаються на постійній основі тільки тоді, коли встановлено **Режим Особистий** (→ стор. 47).

## Увімкнення та вимкнення мелодії чекання

Можна увімкнути або вимкнути мелодію чекання для зовнішніх викликів, що лунатиме під час консультаційного виклику або переадресації.

-  ▶  ▶ Підтверд ▶  Мелодія чекання ▶ **Змінити** (☑ = увімкнено)

## Захист від небажаних викликів

### Налаштування керування часом для зовнішніх викликів

Можна вказати період часу, коли телефон не повинен дзвонити.

- ▶ ▶ Підтверд ▶ Уст. дзвін. (слух.)
- ▶ Підтверд ▶ Контроль часу ▶ Підтверд
- ▶ Для зовн. викл.: Вмк. / Вимк.

Якщо активовано:

- ▶ Скасув. дзвінки з: Введіть початок періоду.
- ▶ Скасув. дзвінки по: Введіть кінець періоду.
- ▶ Зберегти

Наприклад

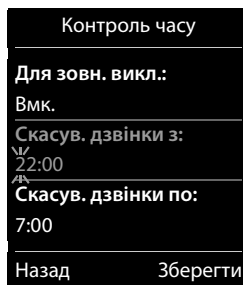

### Примітка

Протягом цього періоду телефон продовжуватиме дзвонити під час викликів з номерів, для яких у телефонній книзі призначено VIP-сигнали.

## Захист від анонімних абонентів

Телефон можна налаштувати так, щоб він не дзвонив під час анонімних викликів (→ стор. 22, від абонентів, які навмисно приховали ідентифікацію лінії виклику). Виклики тільки відображаються на дисплеї. Це налаштування застосовується тільки до слухавок, для яких воно встановлене.

- ▶ ▶ Підтверд ▶ Уст. дзвін. (слух.) ▶ Підтверд ▶ Відкл.невід.викл.
- ▶ Змінити  = функцію активовано

## Швидкий доступ до номерів і функцій

Цифровим клавішам і можна призначити номер із телефонної книги.

Ліва та права функціональні клавіші мають функцію, встановлену за замовчуванням, але їх можна призначити заново (→ стор. 29).

Після цього ви зможете набирати номер або запускати функцію одним натисненням клавіші.

### Призначення цифрових клавіш

**Необхідна умова:** Необхідно призначити номер цифровій клавіші.

- ▶ Натисніть та утримуйте цифрову клавішу.  
Або:  
Коротко натисніть цифрову клавішу. ▶ Натисніть функціональну клавішу Шв.набір.
- ▶ Відкриється телефонна книга. ▶ Виберіть запис. ▶ Підтверд

Для відповідної цифрової клавіші буде збережено запис.

### Примітка

Якщо згодом видалити або відредагувати запис у телефонній книзі, це не вплине на призначення цифрової клавіші.

## Вибір номерів / змінення призначення

**Необхідна умова:** Цифровій клавіші повинен бути призначений номер.

Слухавка в режимі очікування

- ▶ Натисніть та **утримуйте** цифрову клавішу: Одразу буде набрано номер.

Або:

- ▶ **Коротко** натисніть цифрову клавішу: Для набору номера натисніть ліву функціональну клавішу з номером/ім'ям (за необхідності скороченим).

Або:

Натисніть функціональну клавішу **Змінити**, щоб змінити призначення клавіші, або натисніть функціональну клавішу **Пробіл**, щоб видалити призначення.

## Призначення функціональних клавіш

- ▶ У режимі очікування натисніть та **утримуйте** ліву або праву функціональну клавішу.
  - ▶ Відкриється список можливих призначень для клавіші. ▶  Виберіть запис.
  - ▶ Підтверд

Виберіть одну з таких функцій:

<b>Радіо-няня</b>	Установити та активувати функцію контролю дитини ( → стор. 52).
<b>Будильник</b>	Установити та активувати будильник ( → стор. 51).
<b>Календар</b>	Відкрити календар ( → стор. 49).
<b>Викл. одним дот.</b>	Налаштувати виклик одним дотиком ( → стор. 20).
<b>Повторний набір</b>	Показати список повторного набору ( → стор. 19).
<b>Підсвітка Spot LED:</b>	Увімкнути/вимкнути світлодіодний індикатор (функція ліхтарика) ( → стор. 48).
<b>Інші функції...</b>	Також можна вибрати такі функції:
<b>Списки викликів</b>	Показати список викликів ( → стор. 46).
<b>СМС</b>	Відкрити СМС-меню ( → стор. 54).

## Керування ретранслятором

---

Для збільшення радіуса дії телефону Gigaset можна використовувати ретранслятор Gigaset.

Функції та налаштування ретранслятора залежать від версії ретранслятора, що використовується. Версію ретранслятора можна визначити за номером виробу, вказаним на виробничому маркуванні:

Ретранслятор Gigaset (версія раніше 2.0) S30853-S601-...

Ретранслятор Gigaset 2.0 S30853-S602-...

Додаткові відомості див. у інструкції користувача ретранслятора або на нашому веб-сайті за адресою [www.gigaset.com](http://www.gigaset.com).

### Ретранслятор Gigaset (версія раніше 2.0)

Необхідні умови:

- ◆ Функція ECO DECT Макс. віддалення повинна бути активована.
- ◆ Функція ECO DECT Без випромін. повинна бути деактивована.
- ◆ Шифрування повинно бути деактивоване.

 ▶  ▶ Підтверд ▶  Система ▶ Підтверд ▶  Шифрування  
▶ Змінити (□ = деактивовано)

Редагування функцій ECO DECT → стор. 32.

Реєстрація ретранслятора:

▶ Приєднайте ретранслятор до мережі електричного струму. ▶ Натисніть та **утримуйте** (не менше 3 сек.) кнопку реєстрації/пошуку на базі (→ стор. 2). ▶ Ретранслятор буде зареєстрований автоматично.

Можна зареєструвати до 6 ретрансляторів.

### Ретранслятор Gigaset 2.0





Реєстрація ретранслятора Gigaset 2.0:

▶ Приєднайте ретранслятор до мережі електричного струму. ▶ Натисніть та **утримуйте** (не менше 3 сек.) кнопку реєстрації/пошуку на базі (→ стор. 2). ▶ Ретранслятор буде зареєстрований автоматично.

Можна зареєструвати не більше 2 ретрансляторів Gigaset 2.0.

Функція ECO DECT Макс. віддалення активована, а функція Без випромін. деактивована. Під час реєстрації ретранслятора параметри не можна змінювати.





Скасування реєстрації ретранслятора Gigaset 2.0:

 ▶  ▶ Підтверд ▶  Система ▶ Підтверд ▶  Ретранслятор ▶ Підтверд  
▶  Виберіть ретранслятор. ▶ Ск.реєс.



## Змінення PIN-коду системи

---

-  ▶  ▶ Підтверд ▶  Система ▶ Підтверд ▶  PIN сист. ▶ Підтверд  
 ▶ Якщо для поточного PIN-коду не встановлено значення 0000: введіть поточний PIN-код ▶ Підтверд  
 ▶ Введіть новий PIN-код системи (4 цифри, від 0 до 9) ▶ Зберегти

### Скидання PIN-коду системи

Якщо Ви забули PIN-код системи, його можна скинути до значення 0000. У такому разі всі налаштування бази буде скинуто, а реєстрацію всіх слухавок – скасовано!

- ▶ Витягніть шнур живлення з бази.
- ▶ Натисніть та утримуйте кнопку виклику/реєстрації (→ стор. 2) і одночасно знову підключіть шнур живлення до бази.
- ▶ Утримуйте кнопку виклику/реєстрації щонайменше 5 секунд.

## Скидання налаштувань телефону до значень за замовчуванням

---

Зміни певних налаштувань бази та слухавок можна скасувати окремо.





Скидання налаштувань не впливає на перелічені нижче параметри:

- ◆ дата і час,
- ◆ реєстрація слухавок у базі і поточний вибір бази,
- ◆ PIN-код системи,
- ◆ записи календаря й телефонної книги,
- ◆ список повторного набору.

У разі скидання налаштувань слухавки (**Перез. слух-ки**) налаштування звуку й дисплея будуть видалені.

Після скидання налаштувань бази (**Перезапуск бази**) такі налаштування, як ECO DECT, СМС, автовідповідач, системні налаштування, імена внутрішніх слухавок, а також списки викликів/списки автовідповідача будуть скинуті

### Скидання налаштувань слухавки/бази

-  ▶  ▶ Підтверд ▶  Система ▶ Підтверд ▶  Перез. слух-ки / Перезапуск бази ▶ Для застосування функції **Перезапуск бази**: Введіть PIN-код системи ▶ Підтверд  
 ▶ Підтвердьте запит безпеки, вибравши пункт **Так**



Технологія ECO DECT забезпечує нижчий рівень споживання енергії та зменшує потужність передаваного сигналу.

## Зменшення потужності передаваного сигналу (випромінювання)

### За нормального режиму роботи (налаштування за замовчуванням):

Радіус дії пристрою встановлено на максимальне значення за замовчуванням. Це гарантує оптимальне бездротове керування. У стані очікування слухавка не працюватиме (оскільки вона не буде передавати сигнал). Тільки база підтримуватиме зв'язок зі слухавкою за допомогою слабого бездротового сигналу. Під час здійснення виклику потужність передаваного сигналу автоматично пристосовується до відстані між базою та слухавкою. Що ближче до бази, то нижча потужність передачі сигналу.

Потужність передаваного сигналу можна знизити ще більше:

### 1) Зменшення радіуса дії та пов'язане з ним зниження потужності передаваного сигналу до 80%

У багатьох місцях, таких як квартири, виробничі приміщення та офіси, необов'язково встановлювати радіус дії на максимальне значення. Якщо вимкнути налаштування **Макс. віддалення**, можна зменшити потужність передаваного сигналу під час виклику до 80%, використовуючи половину радіуса.

▶ ▶ Підтверд ▶ ECO DECT ▶ Підтверд ▶ Макс. віддалення  
▶ Змінити  = активовано)

Значок дисплея для зменшеного радіуса дії → стор. 60.

Це налаштування не застосовується до ретранслятора (→ стор. 30).

### 2) Деактивація бездротового модуля DECT у стані очікування (Eco Mode+)

Завдяки налаштуванню **Без випромін.** можна повністю деактивувати потужність передаваного сигналу бази під час режиму очікування.

▶ ▶ Підтверд ▶ ECO DECT ▶ Підтверд ▶ Без випромін.  
▶ Змінити  = активовано)

Якщо бездротовий модуль деактивовано, у стані очікування замість значка інтенсивності сигналу відображається значок .

Це налаштування не застосовується до ретранслятора (→ стор. 30).

### Примітки

- ◆ Для отримання всіх переваг налаштування **Без випромін.** всі зареєстровані слухавки повинні підтримувати цю функцію.
- ◆ Якщо налаштування **Без випромін.** активовано, а всі слухавки зареєстровано в базі, яка не підтримує цю функцію, налаштування **Без випромін.** буде автоматично вимкнено. Налаштування **Без випромін.** буде знову автоматично увімкнено одразу після скасування реєстрації цієї слухавки.
- ◆ Це бездротове з'єднання буде встановлено тільки для вхідного або вихідного виклику, а підключення буде відкладено приблизно на 2 секунди.
- ◆ Таким чином, щоб слухавка змогла швидше встановити бездротове з'єднання з базою для вхідного виклику, вона повинна частіше «прислухатися» до бази (тобто сканувати середовище). Це збільшує рівень використання енергії та зменшує час очікування і тривалість часу розмови для слухавки.
- ◆ Якщо функцію **Без випромін.** увімкнено, на слухавці не відображається індикатор/сигнал радіуса дії. Якість зв'язку можна перевірити, призначивши лінію: Натисніть та утримуйте клавішу відповіді . Ви почуєте сигнал.

## Автовідповідач (Gigaset E630A)

Можна перевірити, чи є у пристрої вбудований автовідповідач, виконавши такі дії:

► ► Підтверд

Ваш пристрій обладнано внутрішнім автовідповідачем, якщо підменю **Активізація** доступне.

### Увімкнення та вимкнення автовідповідача

► ► Підтверд ► Активізація (✓ = активовано)

► Змінити

► Активізація: Вмк. / Вимк.

Якщо активовано:

► Режим:

Відповідь/запис / Лише відповідь / По черзі

- **Відповідь/запис:** абонент може залишити повідомлення;
- **Лише відповідь:** абонент може лише прослухати оголошення, але не може залишити повідомлення;
- **По черзі:**  
Якщо активовано, у полях **Запис з:** / **Запис до:** уведіть період часу, протягом якого записується повідомлення.

► Зберегти

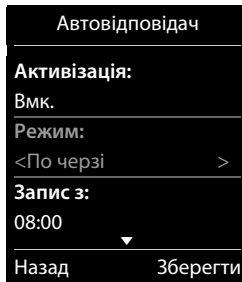

### Налаштування автовідповідача

#### Записування власного оголошення та інформаційного повідомлення

► ► Підтверд ► Оголошення ► Підтверд ► Запис оголошення / Запис поради ► Підтверд ► Для запису натисн. "Підтвер." говор. п/сигналу ► Підтверд  
► Запишіть повідомлення після сигналу готовності (мін. 3 секунди, макс. 180 секунд).  
► **Кінець** (Завершіть та збережіть запис.)

**Скасування записування:** Коротко натисніть клавішу відповіді/завершення виклику або **Назад** під час записування.

Після записування оголошення буде відтворено, щоб Ви змогли його перевірити.

**Повторення записування:** Натисніть **Новий** під час відтворення.

#### Примітки

- ◆ Записування припиняється, якщо пауза триває довше 3 секунд.
- ◆ Після скасування записування використовується оголошення за замовчуванням.
- ◆ Якщо пам'ять автовідповідача заповнена, він переходить у режим **Лише відповідь**. Після видалення старих повідомлень він повертається в режим **Відповідь/запис**.

## Прослуховування оголошень/інформаційних повідомлень

► ► Підтверд ► Оголошення ► Підтверд ► Відтв.оголошення /  
 Відтвор. поради ► Підтверд

Якщо Ви не записали власне оголошення, буде відтворюватися відповідне оголошення за замовчуванням.

Записування нового оголошення: Натисніть **Новий** під час відтворення.

## Видалення оголошення/інформаційного повідомлення

► ► Підтверд ► Оголошення ► Підтверд ► Стерти оголошення /  
 Стерти пораду ► Підтверд ► Так (підтвердження запиту)

## Додаткові можливості налаштування

### ◆ Налаштування параметрів записування:

► ► Підтверд ► Записи ► Підтверд

- Довжина: 1 хв. / 2 хв. / 3 хв. / Необмежено.

- Якість: Подовжений / Відмінний.

- Затримка дзвінка: Негайно / 10 сек. / 18 сек. / 30 сек. / Автом. (якщо є нові повідомлення, – 10 секунд, в іншому випадку – 18 секунд).

► Зберегти

### ◆ Увімкнення/вимкнення фільтрації викликів на слухавці:

► ► Підтверд ► Слух. розмову ► Змінити  = увімкнено)

Вимкнення фільтрації викликів на слухавці для поточного відтворення: Натисніть **Без зв.**

## Відтворення повідомлень

► Натисніть та **утримуйте** клавішу .

**Необхідна умова:** Клавіші 1 призначено функцію автовідповідача.

► ► Підтверд ► Признач. клавішу 1 ► Підтверд ► Автовідповідач  
 ► Вибір (● = вибрано)

Або:

► Відтворення повідомлень зі списку повідомлень:

Клавіша повідомлень ► Автовідпов.: ► Підтверд

Або:

► Відтворення повідомлень через меню:













► ► Підтверд ► Прослухати повід. ► Підтверд

Якщо встановлено поштову скриньку мережі (→ стор. 38): ► Автовідповідач

► Підтверд

Автовідповідач одразу починає відтворювати повідомлення. Спочатку відтворюються нові повідомлення.

Під час відтворення доступні такі параметри:



- ◆ Керування гучністю відтворення за допомогою бічних клавш.
- ◆ Зупинення відтворення:  
натисніть **2** , натисніть ще раз, щоб продовжити.  
Або:  
Натисніть **Опції**. Відтворення припинено. Для продовження: ▶  **Продовжити**  
▶ **Підтверд**
- ◆ Перехід до наступного повідомлення: натисніть  або **3** .
- ◆ Перехід на 5 секунд назад (> 5 секунд) під час відтворення повідомлення: натисніть **4** .
- ◆ Перехід до попереднього повідомлення:  
Натисніть  або **1**  під час відтворення з позначкою часу.
- ◆ Перехід на початок поточного повідомлення:  
Натисніть  або **1**  під час відтворення повідомлення.
- ◆ Видалення поточного повідомлення: **Стерти**
- ◆ Для видалення всіх старих повідомлень:  
**Опції** ▶  **Стер. стар. список** ▶ **Підтверд** ▶ **Так** (підтвердження запити)
- ◆ Зворотний виклик абонента: **Опції** ▶  **Набір** ▶ **Підтверд**
- ◆ Для копіювання номера в директорію: **Опції** ▶  **Коп.в директорію** ▶ **Підтверд**
- ◆ Позначення старого повідомлення як «нового»: **Опції** ▶  **Помітити як нове**  
▶ **Підтверд**

## Інші функції автовідповідача

- ◆ **Приймання виклику під час записування автовідповідача:**  
Натисніть клавішу відповіді на виклик  або **Прийняти**.

### Примітка

Якщо на слухавці ввімкнено фільтрацію викликів, і виклик вже лунає, клавішею відповіді на виклик  можна лише ввімкнути чи вимкнути режим «вільні руки».

- ◆ **Переадресація виклику на автовідповідач:**  
Автовідповідач вмикається, і на слухавці відображається зовнішній виклик:  **→ до**, автовідповідач одразу запускається в режимі **Відповідь/запис**.
- ◆ **Двостороннє записування зовнішнього виклику: Опції** ▶  **Запис у двох напр.**  
▶ **Підтверд**  
Завершення двостороннього записування: **Кінець**  
Попередьте іншого учасника, що виклик записується.
- ◆ Можна отримувати сповіщення про нові повідомлення на автовідповідачі через СМС (→ стор. 47).

## Керування в дорозі (віддалене керування)

Перевіряйте або вмикайте автовідповідач з іншого телефону (наприклад, телефону в готелі або мобільного телефону).

**Необхідні умови:** Для поточного PIN-коду системи встановлено значення, відмінне від 0000 (→ стор. 31), а на іншому телефоні є тоновий набір (DTMF). Крім того, можна використати кодовий передавач (доступний у пунктах роздрібної торгівлі).

### Увімкнення автовідповідача

**Необхідна умова:** Автовідповідач вимкнено.

- ▶ Зателефонуйте за своїм номером телефону й дочекайтеся, поки почуєте: «Введіть PIN-код».
- ▶ Введіть PIN-код системи протягом 10 секунд.

### Виклик автовідповідача та відтворення повідомлень

**Необхідна умова:** Автовідповідач увімкнено.

- ▶ Зателефонуйте за своїм номером телефону й натисніть клавішу **9**, коли почуєте своє оголошення. ▶ Введіть PIN-код системи телефону.

Можна здійснювати керування автовідповідачем за допомогою клавіатури.

Використовуються такі клавіші:

- |          |   |
|----------|---|
| <b>1</b> | Під час відтворення з позначкою часу:<br>Перехід до попереднього повідомлення.<br>Під час відтворення повідомлення:<br>Перехід на початок поточного повідомлення. |
| <b>2</b> | Зупинення відтворення. Натисніть ще раз, щоб продовжити.<br>Після паузи близько 60 секунд з'єднання завершується.   |
| <b>3</b> | Перехід до наступного повідомлення.   |
| <b>4</b> | Перехід на 5 секунд назад у поточному повідомленні.   |
| <b>0</b> | Видалення поточного повідомлення.   |
| <b>*</b> | Змінення стану попереднього відтвореного повідомлення на «нове».  |

### Скасування віддаленого керування

- ▶ Натисніть клавішу завершення виклику або покладіть слухавку.

#### Примітка



Автовідповідач завершує з'єднання за таких умов:

- ◆ Введено неправильний PIN-код системи.
- ◆ На автовідповідачі немає повідомлень.
- ◆ Після зазначення пам'яті, що залишилася.

## Автовідповідач мережі

---

Автовідповідач мережі можна використовувати лише в тому разі, якщо таку функцію було **замовлено** в постачальника послуг, і номер автовідповідача мережі було збережено в телефоні.

 ▶  ▶ Підтверд ▶  A/відпов. мережі ▶ Підтверд ▶ A/відпов. мережі: Введіть номер автовідповідача мережі ▶ Підтверд



### Відтворення повідомлень з автовідповідача мережі

▶ Натисніть та **утримуйте** клавішу .



**Необхідна умова:** Призначте клавішу 1 автовідповідачу мережі (Gigaset E630A → стор. 34).

 ▶  ▶ Підтверд ▶  Признач. клавішу 1 ▶ Підтверд ▶  A/відп. мережі  
▶ Вибір (● = вибрано)

Або:

▶ Відтворення повідомлень зі списку повідомлень:  
Клавіша повідомлень  ▶  A/відп.мережі: ▶ Підтверд

Або:

▶ Відтворення повідомлень через меню:  
 ▶  ▶ Підтверд ▶ Прослухати повід. ▶ Підтверд ▶ (Gigaset E630A → стор. 34):  
A/відпов. мережі ▶ Підтверд

Автовідповідач мережі буде викликано одразу. Повідомлення можна прослуховувати.



## Кілька слухавок

### Реєстрація слухавок

На базі можна зареєструвати до шести слухавок. Здійснити реєстрацію потрібно на слухавці та на базі. Обидві реєстрації повинні бути виконані протягом **60 с.**

- ▶ **На базі: утримуйте** (мін. 3 секунди) клавішу реєстрації/пошуку (→ стор. 2).
- ▶ **На слухавці E630** (для інших слухавок див. «Примітки»):
  - Якщо слухавка ще не зареєстрована на базі: натисніть функціональну клавішу **Реєстр.**
  - Якщо слухавка вже зареєстрована на базі:
    - ☰ ▶ ⚙️ ▶ Підтверд ▶ 🔄 ▶ **Реєстрація** ▶ Підтверд ▶ **Реєстр. слухавки**
    - ▶ Підтверд ▶ Якщо слухавка вже зареєстрована на чотирьох базах: 📄 виберіть базу. ▶ Підтверд

Встановлюється з'єднання з базою, що може зайняти певний час.

- ▶ За необхідності введіть PIN-код системи (заводська настройка: **0000**). ▶ Підтверд

На екрані відобразиться повідомлення про успішну реєстрацію.

#### Примітки

- ◆ Якщо на базі вже зареєстровано 6 слухавок (усі внутрішні номери призначено), замініть слухавку із внутрішнім номером «6» новою слухавкою. Якщо це неможливо, наприклад, під час проведення розмови, з'явиться повідомлення **Немає вільного внутр. номера**. У такому разі скажіть реєстрацію іншої слухавки, яка більше не потрібна, і повторіть процедуру реєстрації.
- ◆ Для **інших слухавок Gigaset** та слухавок для інших пристроїв із функціями GAP здійсніть реєстрацію слухавок згідно з відповідним посібником користувача.

### Використання слухавки на кількох базах

Слухавку можна зареєструвати максимум на чотирьох базах.

Активна база — це база, на якій слухавка була зареєстрована востаннє. Інші бази зберігаються у списку доступних баз.

Призначення бази можна змінити **вручну в будь-який момент**.





Можна також налаштувати слухавку так, щоб вона вибирала базу з найкращим прийомом (**Найкраща база**) після втрати з'єднання з поточною базою.

- ☰ ▶ ⚙️ ▶ Підтверд ▶ 🔄 ▶ **Реєстрація** ▶ Підтверд ▶ **Вибір бази** ▶ Підтверд
- ▶ 📄 Виберіть базу або параметр **Найкраща база**. ▶ Вибір (● = вибрано)

#### Змінення назви бази

- ☰ ▶ ⚙️ ▶ Підтверд ▶ 🔄 ▶ **Реєстрація** ▶ Підтверд ▶ **Вибір бази** ▶ Підтверд
- ▶ 📄 Виберіть базу. ▶ **Вибір** (● = вибрано) ▶ **Ім'я** ▶ Змініть ім'я. ▶ **Зберегти**

## Скасування реєстрації слухавок

- ▶  ▶  ▶ Підтверд ▶  Реєстрація ▶ Підтверд ▶  Скас. р-ції.слухав. ▶ Підтверд
- ▶ Вибрано слухавку, що використовується. ▶  За необхідності виберіть іншу слухавку.
- ▶ Підтверд ▶ Якщо PIN-код системи <> 0000: введіть PIN-код системи. ▶ Підтверд
- ▶ Підтвердьте скасування реєстрації, натиснувши Так.



Якщо слухавка все ще зареєстрована на інших базах, вона переключиться на базу із кращим прийомом (Найкраща база → стор. 39).

## Пошук слухавки («Пошук»)

- ▶ Натисніть **коротко** клавішу реєстрації/пошуку на базі (→ стор. 2).

Усі слухавки будуть дзвонити одночасно («сигнал пошуку»), навіть якщо сигнали вимкнено. (Виняток: слухавка, на якій активовано функцію контролю дитини).





## Завершення пошуку

- ▶ На базі: ще раз **коротко** натисніть клавішу реєстрації/пошуку, або
- ▶ На слухавці: натисніть  чи  чи **Без зв.**, або
- ▶ **Не виконуйте жодних дій:** приблизно через 3 хвилини сигнал пошуку завершиться автоматично.

## Змінення назви та внутрішнього номера слухавки

Під час реєстрації кількох слухавок їм автоматично призначаються назви: «INT 1», «INT 2» тощо. Кожній слухавці автоматично призначається найменший непризначений номер (1-6).

Для змінення:

-  ▶ Список слухавок відкрито. Вашу слухавку позначено <.
- ▶  За необхідності виберіть іншу слухавку. ▶ Опції
- ▶  **Перейменувати** ▶ Підтверд ▶ Введіть назви. ▶ Підтверд
- Або:
- ▶  **Змін.ном.слухавки** ▶ Підтверд ▶  Виберіть номер. ▶ Підтверд
- ▶ **Зберегти**

## Здійснення внутрішніх викликів

Внутрішні виклики на інші слухавки, зареєстровані на тій самій базі, є безкоштовними.

- ☎ (натисніть **коротко**) ▶ Відкриється список слухавок. Вашу слухавку позначено <.
- ▶ 📞 За необхідності виберіть слухавку або **Дзвін.усім** (груповий виклик) зі списку. ▶ 🗨

**Натиснення з утриманням** ☎ одразу починає виклик усіх зареєстрованих слухавок.

## Внутрішня консультація/внутрішня переадресація

Якщо Ви отримали виклик від **зовнішнього** учасника й бажаєте переадресувати цей виклик на **внутрішнього** учасника або проконсультуватися з ним.

- ☎ ▶ Відкриється список слухавок. ▶ Якщо на базі зареєстровано більше двох слухавок, виберіть одну або **Дзвін.усім**. ▶ 🗨 або **Підтверд**

**Утримання консультаційного виклику:** коли Ви розмовляєте із внутрішнім учасником і повертаєтеся до зовнішнього виклику: ▶ **Опції** ▶ 📞 **Закінчити розмову** ▶ **Підтверд**

**Переадресація зовнішнього виклику.** Є два варіанти переадресації виклику:

- ▶ Дочекайтеся, поки відповідь абонент, якого викликають, і покладіть слухавку: натисніть клавішу завершення виклику 📞.

Або:

- ▶ Покладіть слухавку до того, як абонент подзвонить: натисніть клавішу завершення виклику 📞.

Якщо абонент, якого викликають, не відповідає або не переадресовує виклик, завершіть консультацію, натиснувши **Кінець**.

## Встановлення конференційних викликів/комутація викликів

Ви приймаєте виклик, коли інший виклик утримується. Обидва абоненти відображаються на екрані.

- ▶ **Комутація виклику:** можна перемикається між двома учасниками за допомогою 🗨.
- ▶ **Здійснення тристороннього конференційного виклику:** натисніть **Конфер.**  
**Завершення конференційного виклику:** натисніть **Кін.кон.** Вас знову буде з'єднано із зовнішнім учасником. Можна знову перемикається між учасниками за допомогою 🗨.

Кожен абонент може завершити участь у конференційному виклику, натиснувши клавішу завершення виклику 📞.

## Приймання/відхилення виклику, що очікує

Якщо Ви отримали зовнішній виклик під час проведення внутрішнього, ви почуєте сигнал очікування виклику. Якщо номер переадресовано, на екрані відобразатиметься номер або ім'я абонента.





- ▶ **Відхилення виклику:** ▶ Натисніть функціональну клавішу **Відмова**.
- ▶ **Прийняття виклику:** ▶ Натисніть функціональну клавішу **Прийняти**. Тепер Ви розмовляєте з новим абонентом.  
Попередній виклик переведено на утримання.  
**Завершення поточного виклику та повернення до виклику на утриманні:**  
▶ **Опції** ▶ 📞 **Закінчити розмову** ▶ **Підтверд**.

## Прослуховування зовнішнього виклику

Ви здійснюєте зовнішній виклик. Внутрішній учасник може прослуховувати цей виклик та приймати участь у розмові (конференція).

Необхідна умова: функцію **Внутр. підкл.** активовано.

## Активація/деактивація внутрішнього прослуховування

 ▶  ▶ Підтверд ▶  Телефон.зв'язок ▶ Підтверд ▶  Внутр. підкл.

▶ Змінити  = увімкнено)

## Внутрішнє прослуховування

Лінія зайнята зовнішнім викликом. На екрані відобразиться інформація про це. Можна прослуховувати зовнішній виклик.

- ▶ **Натисніть та утримуйте** . Усі учасники почують попереджувальний сигнал. Очікування виклику не відображається.

## Завершення прослуховування

- ▶ Натисніть . Усі учасники почують попереджувальний сигнал.

## Телефонна книга (Адресна книга)

У записі телефонної книги можна зберігати імена та прізвища, до трьох номерів, річницю з нагадуванням та мелодію дзвінка.



Можна створити директорію (до 200 записів) окремо для кожної слухавки. Можна також надіслати списки та записи на інші слухавки (→ стор. 44).

### Довжина записів



3 номери: макс. 32 цифри для кожного  
Ім'я та прізвище: макс. 16 символів для кожного

## Керування записами директорії

### Відкриття телефонної книги

У стані очікування натисніть клавішу , або (залежно від ситуації) функціональну клавішу .

### Створення нового запису

- ▶ Відкрийте директорію. ▶  <Новий запис>
  - ▶ Підтверд
- ▶ Перемикайтеся між полями введення за допомогою  та введіть відповідні компоненти запису (імена, номери, річниця, сигнал дзвінка).  
Перейдіть нижче, щоб відобразити наступні компоненти.
- ▶ Натисніть функціональну клавішу **Зберегти**.

Щоб створити запис, потрібно ввести принаймні один номер. Якщо абоненту призначено мелодію дзвінка, запис у телефонній книзі позначено символом .

Наприклад

Новий запис

---

Ім'я:  
Микола

---

Прізвище:  
[ ]



---

Телеф. (приватн.):  
[ ] Abc



---

< C
Зберегти

### Відображення/змінення запису

- ▶ Відкрийте телефонну книгу. ▶  Виберіть потрібний запис.
  - ▶ **Вигляд** ▶ Відобразіть усі компоненти запису. ▶ **Правка**
- Або:
- ▶ Опції ▶  Правка запису ▶ Підтверд

### Видалення запису

- ▶ Відкрийте телефонну книгу. ▶  Виберіть потрібний запис. ▶ Опції ▶  Видалити запис ▶ Підтверд

Видалення всіх записів у директорії:

- ▶ Відкрийте телефонну книгу. ▶ Опції ▶  Видалити список ▶ Підтверд

## Визначення порядку записів у списку контактів

Можна визначити, як буде відсортовано записи: за іменем чи за прізвищем.

- ▶ Відкрийте телефонну книгу. ▶ Опції ▶ Натисніть **Сорт. за прізвищем** або **Сорт. за іменем**.

Якщо ім'я не введено, у полі прізвища відображається номер за замовчуванням. Такі записи розташовані на початку списку незалежно від того, яким чином відсортовано записи.



Порядок сортування такий:

Пробіл | Цифри (0-9) | Літери (за алфавітним порядком) | Інші символи

## Відображення кількості записів, доступних у директорії

- ▶ Відкрийте телефонну книгу. ▶ Опції ▶  **Наявна пам'ять** ▶ Підтверд

## Вибір запису в телефонній книзі, пошук у телефонній книзі

- ▶ Відкрийте телефонну книгу.
- ▶ Прокручіть за допомогою , доки не з'явиться потрібне ім'я. **Утримуючи** , записи в телефонній книзі можна прокручувати безперервно вгору або вниз.

Або:

- ▶ Введіть кілька перших літер (максимум 8) за допомогою клавіатури. Відображення переміститься до першого імені, яке починається з указаних літер. За необхідності прокрутіть до потрібного запису за допомогою .

## Перенесення запису/телефонної книги на іншу слухавку

### Необхідні умови:





- ◆ І слухавка, яка надсилає, і та, яка отримує, мають бути зареєстровані на одній базі.
- ◆ Інша слухавка та база можуть надсилати та отримувати записи телефонної книги.

Можна перенести директорію повністю або один чи кілька її окремих записів.

### Примітки

- ◆ Зовнішній виклик перериває перенесення.
- ◆ Фотографії абонентів і сигнали перенести не можна. Щодо річниця, переноситься лише дата.
- ◆ Стосовно перенесення запису між двома слухавками з підтримкою технології vCard: Якщо на слухавці-одержувачі ще немає запису з таким ім'ям, створюється новий запис. Якщо запис із таким іменем уже існує, до нього додаються нові номери. Якщо запис містить більше номерів, ніж дозволено для одержувача, створюється наступний запис із таким самим іменем.
- ◆ Якщо слухавка-одержувач не підтримує технологію vCard: для кожного номера створюється та надсилається окремий запис.
- ◆ Якщо Ваша слухавка отримує записи зі слухавки, яка не підтримує технологію vCard: записи з уже збереженими номерами відхиляються; в іншому разі створюється новий запис.

## Перенесення окремих записів





- ▶ Відкрийте телефонну книгу. ▶  Виберіть потрібний запис. ▶ Опції
- ▶  Копіювати запис ▶ Підтверд ▶  на внутрішній ▶ Підтверд ▶  Виберіть слухавку-одержувача. ▶ Підтверд

Записи телефонної книги можна надіслати у форматі vCard в СМС-повідомленні за допомогою функції **Візитка по СМС**.

Після успішного перенесення:



- ▶ Натисніть **Так**, якщо потрібно надіслати інший запис. В іншому разі натисніть **Ні**.

## Перенесення всієї директорії



- ▶ Відкрийте телефонну книгу. ▶  Виберіть потрібний запис. ▶ Опції
- ▶  Копіювати список ▶ Підтверд ▶  на внутрішній ▶ Підтверд ▶  Виберіть слухавку-одержувача. ▶ Підтверд

## Додавання номера, що відображається, до телефонної книги

Можна переносити до телефонної книги номери, які відображаються у списку (зокрема у списку викликів, списку повторного набору або в СМС), а також номери, які щойно було вибрано або введено для вибору.

- ▶ Номер відображається або підсвічується.
- ▶ Натисніть функціональну клавішу  або Опції ▶  Коп.в директорію. ▶ Підтверд
  - ▶ <Новий запис> ▶ Підтверд ▶  Виберіть тип номера. ▶ Підтверд
  - ▶ Завершіть запис. ▶ Підтверд





Або:

- ▶  Виберіть запис. ▶ Підтверд ▶  Виберіть тип номера. ▶ Підтверд
  - ▶ Номер введено або перезаписано номер, що вже існує (на запит дайте відповідь **Так/Ні**).

- ▶ Зберегти





## Перенесення номера з телефонної книги

У деяких режимах роботи можна перенести номер із телефонної книги, наприклад надсиланням СМС або набором (навіть після введення префіксу).

- ▶ Залежно від режиму роботи відкрийте телефонну книгу за допомогою  або .
- ▶  Виберіть запис телефонної книги. ▶ Підтверд
- ▶ Якщо вибрано кілька номерів:  Виберіть номер. ▶ Підтверд

## СПИСОК ВИКЛИКІВ









Виклики зберігаються на телефоні в різних списках. Відкривання списків:

- ◆ **Список пропущених викликів:** Клавіша повідомлень  ►  **Пропущ. викл.:**
  - Підтверд
- ◆ **Вибір списку:**  ►  ► Підтверд ►  Виберіть список. ► Підтверд

У списку викликів відображено 20 останніх викликів.

### Запис у списку



У записах списку відображається така інформація:

- ◆ Тип списку (у рядку заголовка).
- ◆ Значок типу запису:
  -  (Пропущені виклики),  (Прийняті виклики),
  -  (Вихідні виклики),  (виклик на автовідповідачі, лише Gigaset E630A → стор. 34)
- ◆ Номер абонента. Якщо номер збережено в телефонній книзі, ім'я та тип номера відображаються замість ( Телеф. (приватн.),  Телефон (роб.),  Телеф. (мобільн.)). Якщо виклик пропущено, у квадратних дужках також відобразатиметься кількість пропущених викликів із даного номера.
- ◆ Дата й час виклику (якщо налаштовано).
-  Виберіть запис. ► Опції





► **Вигляд:** відображається вся доступна інформація, наприклад відповідний номер, якщо відображено ім'я.

► **Опції:** Запис можна видалити або перенести номер до телефонної книги( → стор. 45).

**Зворотній виклик абонента зі списку викликів:**

►  Виберіть запис. ► Натисніть клавішу відповіді на виклик .

Наприклад

Усі виклики	
  Олексій	Сьогодні, 18:35
 01712233445566	11.06.2016, 18:30
 0168123477945	10.06.2016, 17:16
Вигляд	Опції



## Спеціальні можливості

### СМС-сповіщення

Можна отримувати сповіщення про пропущені виклики та/або нові повідомлення на автовідповідачі (Gigaset E630A → стор. 34) по СМС.

СМС-сповіщення ще не активовано, або потрібно змінити поточне налаштування:

 ▶  ▶ Підтверд ▶  Налаштування ▶ Підтверд ▶  Сповіщення ▶ Правка

▶ до : Введіть номер, на який потрібно надсилати СМС.

▶ Про пропущ.викл.:  Вмк. / Вимк.

▶ Викл. на автовідп.:  Вмк. / Вимк. (Gigaset E630A → стор. 34)

▶ Зберегти

#### Зверніть увагу

- ◆ Не вводьте свій власний номер мережі стаціонарної лінії для сповіщень про пропущені виклики. Це може викликати безкінечні повтори, результатом чого стануть значні витрати.
- ◆ СМС-сповіщення можуть потребувати **додаткових витрат**. Зверніться до свого постачальника послуг.

## Звукові профілі

Ви можете встановити 3 звукові профілі на слухавці, які можна змінювати послідовно відповідно до умов навколишнього середовища за допомогою клавіші . Профіль перемикається миттєво без відображення запиту. За замовчуванням активовано профіль **Режим Особистий**.

 ▶ Режим Гучний ▶  ▶ Режим Беззвучний ▶  ▶ Режим Особистий

## Підсвітка Spot LED

За замовчуванням для профілів встановлено такі налаштування:

Налаштування за замовчуванням	Режим Гучний	Режим Беззвучний	Режим Особистий	
Беззвучний виклик (→ стор. 27)	Увімкнено	як Режим Особистий	Вимкнено	
Сигнал дзвінка (→ стор. 27)	Увімкнено	Вимкнено	Увімкнено	
Гучність мелодії дзвінка (→ стор. 26)	Внутрішній	5	Вимкнено	3
	Зовнішній	5	Вимкнено	3
Гучність слухавки (→ стор. 23)	Слухавка	5	3	3
	«Вільні руки»	5	3	3
Світлодіодний індикатор під час виклику (→ стор. 26)	Так	Ні	Ні	
Проста автовідповідь (→ стор. 21)	Так	Ні	Ні	
Сигнали порад (→ стор. 27)	Натиснення клавіш	Так	Ні	Так
	Сигнал підтвердження	Так	Ні	Так
	Сигнал акумулятора	Так	Так	Так

При переході до налаштування **Режим Беззвучний** звуковий сигнал можна налаштувати, натиснувши функціональну клавішу **Гудок**. У рядку стану з'явиться значок .

Зміни в налаштуваннях **Режим Гучний** і **Режим Беззвучний** застосовуються лише за умови, що профіль не змінюється (натисненням клавіші профілю ). Зміни в налаштуванні **Режим Особистий** зберігаються для цього профілю на постійній основі.

Установлений профіль зберігається при вимкненні та повторному ввімкненні телефону.

## Підсвітка Spot LED

Телефон можна використовувати як ліхтарик.

### Увімкнення та вимкнення функції ліхтарика

Натисніть функціональну клавішу **Підсвітка Spot LED** (→ стор. 29).

Або:

 ▶  ▶ Підтверд ▶ Підсвітка Spot LED ▶ Підтверд

Функція вмикається автоматично через 2 хвилини, або можна натиснути функціональну клавішу **Вимк.**

# Календар

Можна встановити нагадування про приблизно 30 зустрічей.

У календарі поточний день виділяється білим кольором; дати днів, на які призначено зустрічі, позначаються кольором. Якщо вибрано день, він виділяється кольором.

## Збереження зустрічей в календарі

**Необхідна умова:** мають бути налаштовані параметри дати й часу (→ стор. 11).

  Підтверд  Календар  Підтверд

▶  Виберіть потрібний день. ▶ Підтверд

- ◆ Відображаються зустрічі, які вже було збережено.  
<Новий запис> ▶ Підтверд відкриває вікно для введення додаткової зустрічі.
- ◆ Якщо не внесено жодної зустрічі, одразу відкривється вікно для введення даних, щоб додати нову зустріч.

**Актив.:**  Вмк./Вимк.

Можна додати таку інформацію:

- ◆ **Дата:** Вибраний день попередньо встановлено. Введіть нові дані для змінення.
- ◆ **Час:** Час (години та хвилини) зустрічі.
- ◆ **Текст:** Назва зустрічі (наприклад, обід, нарада).
- ◆ **Сигнал:**  Виберіть мелодію сигналу нагадування або вимкніть звуковий сигнал.
- ▶ **Зберегти**

## Сигнали про зустрічі/річниці

Річниці переносяться з телефонної книги й відображаються як зустрічі. Зустрічі та річниці відображаються у стані очікування; сповіщення про їх наявність у вигляді вибраного сигналу дзвінка лунає протягом 60 секунд.



**Можна вимкнути сигнал нагадування та надіслати СМС у відповідь:**

- ▶ Натисніть **Вимк** для підтвердження й завершення сигналу нагадування.

Або:

- ▶ Натисніть **СМС**. Відкриється меню СМС.

**Під час телефонної розмови** сигнал нагадування лунає у слухавці у вигляді **одного** інформаційного сигналу.

**Коли лунає сигнал нагадування**, гучність мелодії можна регулювати за допомогою бічних клавіш  (гучніше) або  (тихіше).



Травень 2016						
Пн	Вт	Ср	Чт	Пт	Сб	Нд
			01	02	03	04 05
06	07	08	09	10	11	12
13	14	15	16	17	18	19
20	21	22	23	24	25	26
27	28	29	30	31		
Назад			Підтверд			

## Відображення пропущених зустрічей та річниць

У списку **Пропущені сигнали** зберігаються такі зустрічі та річниці:

- ◆ Зустрічі або річниці, сигнали про які не було підтверджено.
- ◆ Зустрічі або річниці, про які було сповіщено під час виклику.
- ◆ Зустрічі або річниці, під час сповіщення про які слухавку було вимкнено.

Зберігаються останні 10 записів. На дисплеї відображаються значок  та кількість нових записів. На початку списку розташовано останній запис.

**Щоб відкрити список:** ▶ Клавіша повідомлень  ▶  **Пропущені сигнали**

▶ **Підтверд**

Або за допомогою меню:  ▶  ▶ **Підтверд** ▶  **Пропущені сигнали** ▶ **Підтверд**

▶  прокрутіть список за необхідності

Відображається інформація про зустріч/річницю. Доступні такі можливості:

▶ Видалення зустрічі/річниці: **Стерти**

Або, якщо список відкрито за допомогою меню:

▶ Написання СМС: **СМС**

## Відображення/змінення/видалення збережених зустрічей

 ▶  ▶ **Підтверд** ▶  **Календар** ▶ **Підтверд** ▶  **Виберіть потрібний день.**

▶ **Підтверд** ▶ Відображається список зустрічей. ▶  **Виберіть потрібну зустріч.**

▶ **Вигляд:** відображення налаштувань зустрічі; за необхідності змініть їх за допомогою меню **Правка**.

Або:



▶ **Опції:** змінення налаштувань та видалення зустрічей.

- **Правка запису** ▶ **Підтверд**
- **Видалити запис** ▶ **Підтверд**
- **Активізація/Деактивація** ▶ **Підтверд**
- **Видалити всі зустр.** ▶ **Підтверд** ▶ **Підтвердьте запит, натиснувши Так.**  
Буде видалено всі зустрічі, призначені на **вибраний день**.



## Будильник

**Необхідна умова:** мають бути налаштовані параметри дати й часу (→ стор. 11).

Вмикати, вимикати й налаштовувати будильник можна таким чином:

 ▶  ▶ Підтверд ▶ Будильник ▶ Підтверд ▶ Актив.:  
 Вмк./Вимк.



▶ Змінення налаштувань:

- **Час:** Установіть години та хвилини для пробудження (налаштування часу → стор. 11).
- **Періодичність:**  Щодня/Пнд - Птн
- **Гучність:**  Можна вибрати один із п'яти рівнів гучності або активувати функцію крещендо (поступове збільшення гучності).
- **Мелодія:**  Виберіть мелодію для сигналу будильника.

▶ Натисніть функціональну клавішу **Зберегти**.

Якщо ввімкнено будильник, значок  і час будильника відображаються у стані очікування.

Дзвінок будильника відображається на дисплеї, а вибраний сигнал дзвінка лунає щонайбільше 60 секунд. Під час виклику сигнал пробудження лунає лише як короткий сигнал.

**Під час лунання сигналу будильника** гучність мелодії можна регулювати безперервно за допомогою бічних клавіш  (гучніше) або  (тихіше).

### Вимкнення сигналу будильника та повторення після паузи (режим повторення)

**Необхідна умова:** Лунає один сигнал будильника.

▶ **Вимкнення до наступного сигналу будильника:** Натисніть **Вимк**.

Або:

▶ **Режим повтору сигналу будильника:**

Натисніть **П.буд.** або будь-яку клавішу. Сигнал пробудження деактивовано та буде повторено через 5 хвилин.

Або:

Не натискайте нічого. Сигнал будильника буде деактивовано через 60 секунд та повторено через 5 хвилин. Після четвертого повторення сигнал будильника буде вимкнено на 24 години.

**Наприклад**

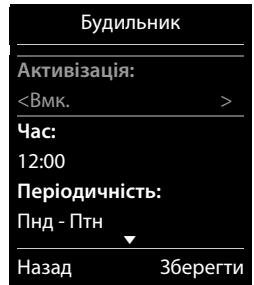

## Функція контролю дитини

---

Коли ввімкнуто функцію контролю дитини, збережений номер виклику (внутрішній або зовнішній) набирається, як тільки поблизу слухавки буде зафіксовано певний рівень шуму. Сигнал радіо няні скасовує виклик зовнішнього номера приблизно через 90 секунд.

У режимі сигналу радіо няні вхідні виклики тільки відображаються на дисплеї (**без мелодії дзвінка**). Яскравість підсвітки дисплея зменшується на 50%. Інформаційні сигнали вимкнено. Усі клавіші заблоковано, за винятком функціональних клавіш та середньої клавіші керування.

На виклик радіо няні можна відповісти за допомогою функції **Дуплексний зв'яз**. Вимикайте та вмикайте гучномовець слухавки за допомогою цієї функції.

Якщо прийняти вхідний виклик, режим радіо няні перейде у стан очікування, доки виклик не буде завершено, але функція **залишиться** активованою. Режим радіо няні не вимикається після вимикання та повторного вмикання слухавки.

### Обережно!

Майте на увазі:

- ◆ Слухавку слід розташовувати на відстані від 1 до 2 метрів від дитини. Мікрофон має бути спрямований на дитину.
- ◆ Увімкнення даної функції зменшує час роботи слухавки. За потреби розташуйте слухавку в зарядному пристрої.
- ◆ Функція контролю дитини активується через 20 секунд після увімкнення.

Вмикаючи слухавку, завжди перевіряйте правильність функціонування режиму:

- ◆ Перевірте чутливість.
- ◆ Перевірте з'єднання, якщо виклик радіо няні переадресується на зовнішній номер.
- ◆ Переконайтеся, що автовідповідач на телефоні з номером призначення вимкнено.

## Увімкнення, вимкнення та налаштування функції контролю дитини

☰ ▶ ★ ▶ Підтверд ▶ 📞 Контроль дитини

▶ Підтверд

▶ Актив.: 📞 Вмк./Вимк.

▶ Налаштування функції контролю дитини:

- Сигнал на: 📞 Внутр. (zareєстровано принаймні 2 слухавки)/ Зовн.

Якщо вибрано Внутр.:

▶ слухав.: Натисніть функціональну клавішу Змінити. ▶ 📞 Виберіть слухавку. ▶ Підтверд

Якщо вибрано Зовн.:

▶ Номер: Введіть номер вручну або виберіть його з телефонної книги (натисніть функціональну клавішу 📞).

- Дуплексний зв'яз.: 📞 Вмк./Вимк.

- Чутливість: 📞 Високий/Низький

▶ Зберегти

Якщо активовано функцію контролю дитини, номер призначення відображається у стані очікування. Сигнал радіо няні вимикається за допомогою функціональної клавіші **Вимк.**

## Скасування сигналу радіо няні

Скасування під час виклику радіо няні: Натисніть 📞.

## Віддалене вимкнення функції контролю дитини

**Необхідні умови:** Виклик радіо няні переадресується на зовнішній номер призначення. Телефон одержувача має підтримувати тоновий режим набору.

▶ Прийміть виклик радіо няні й натисніть клавіші 📞 #.

Виклик буде завершено. Функцію контролю дитини буде вимкнено, а слухавка перейде у стан очікування.

Сигнал радіо няні  
ввімкнено

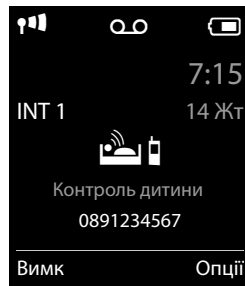

## СМС (текстові повідомлення)





Для використання функції СМС мають бути виконані такі попередні умови.

### Необхідні умови:



- ◆ Визначення лінії абонента (CLIP) увімкнено.
- ◆ Ваш постачальник послуг мережі підтримує послугу СМС у межах мережі стаціонарного зв'язку.
- ◆ Введено номер принаймні одного СМС-центру (→ стор. 56).
- ◆ Щоб отримувати СМС-повідомлення, необхідно зареєструватися у свого постачальника послуг мережі.  
Зазвичай це відбувається автоматично під час надсилання першого текстового повідомлення.

## Написання та надсилання СМС

Ваша система може надсилати **пов'язані** СМС (до яких входить до чотирьох окремих СМС-повідомлень) як одне повідомлення. Пов'язування відбувається автоматично.

-  ▶  ▶ Підтверд ▶ Нове СМС ▶ Підтверд
- ▶ Введення тексту СМС (введення тексту і спеціальних символів, → стор. 18).
  - ▶ Натисніть клавішу відповіді  або ▶ Опції ▶  Відправ. ▶ Підтверд
  - ▶ **Відправити СМС на:** Виберіть номер із кодом набору (навіть якщо ви перебуваєте в цій місцевості) із директорії або введіть його вручну. ▶ Відправ.

### Зверніть увагу

- ◆ Якщо текст СМС не вміщується на екрані, прокручіть його за допомогою клавіш .
- ◆ Курсор можна встановити в будь-якому потрібному місці тексту, використовуючи клавіші .
- ◆ У разі зовнішнього виклику або переривання введення більше ніж на 2 хвилини текст автоматично зберігається у списку чернеток. Якщо пам'ять заповнено, СМС видаляється.
- ◆ **Надсилання СМС може спричинити додаткові витрати.** Зверніться до свого постачальника послуг.

## Тимчасове збереження СМС (список чернеток)

СМС-повідомлення можна тимчасово зберігати, а пізніше змінювати та надсилати.

- ▶ Введіть текст. ▶ Опції ▶  Зберегти ▶ Підтверд

## Відкривання СМС зі списку чернеток

-  ▶  ▶ Підтверд ▶  Вихідне ▶ Підтверд ▶  Виберіть запис. ▶ Підтверд

Можна вибрати такі варіанти:

- ▶ **Читати:** прочитати, а потім змінити або надіслати СМС

Або:

- ▶ **Опції:** надіслати, змінити, видалити СМС або видалити весь список чернеток.



## Отримання СМС

Вхідні СМС-повідомлення зберігаються у списку вхідних повідомлень. Пов'язані СМС, як правило, відображаються як **одне** повідомлення.

## Активация та деактивация функції вимкнення звуку першого дзвінка

Кожне вхідне СМС-повідомлення сповіщається одним дзвінком. Якщо прийняти «виклик», СМС буде втрачено. Щоб запобігти цьому, вимкніть звук першого сигналу дзвінка для всіх зовнішніх викликів. У стані очікування натисніть такі клавіші:

 ►       

Поточне налаштування блимає в полі вводу (наприклад 1).

Якщо налаштування необхідно змінити:



► Вимкніть звук першого сигналу дзвінка: ►  ► Підтверд





Або:

► Не вимикайте звук першого сигналу дзвінка: ►  ► Підтверд

## Список вхідних СМС-повідомлень

Папка «Вхідні» містить усі отримані СМС-повідомлення, а також СМС, які не вдалося надіслати через помилку.

На всіх слухавках Gigaset про нові СМС-повідомлення сигналізують значок  на дисплеї, мигаюча клавіша повідомлень  і сигнал порад.

- ◆ Відкриття списку вхідних повідомлень клавішею повідомлень:
  -  ►  СМС: ► Підтверд
- ◆ Відкриття списку вхідних повідомлень за допомогою меню СМС:
  -  ►  ► Підтверд ►  Вхідне ► Підтверд

Список вхідних СМС-повідомлень (приклад)

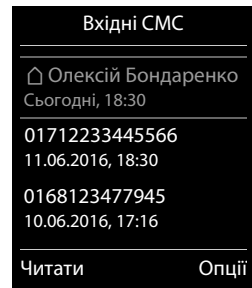

## Читання та керування СМС-повідомленнями

►  Виберіть запис СМС

Можна виконати такі дії:

► Натисніть : Виклик відправника СМС.

Або:

- **Читати:** Читання СМС і використання пункту **Опції**
  - **Відповісти:** написати та надіслати СМС відправнику.
  - **Редагувати:** змінити текст СМС та надіслати його іншому отримувачу.
  - **Переадресація:** переслати СМС іншому отримувачу.
  - **Набір символів:** відобразити текст у вибраному наборі символів.

Або:

- **Опції**
  - **Видалити запис:** видалити поточний запис.
  - **Коп.в директорію:** зберегти номер у директорії.
  - **Видалити список:** видалити всі записи списку вхідних СМС-повідомлень.

### Збереження номерів із тексту СМС у телефонній книзі

Якщо номер телефону в тексті СМС розпізнається, він автоматично виділяється.

▶ Збережіть номер у телефонній книзі, вибравши пункт .

Або:

▶ Натисніть клавішу відповіді  для вибору номера.

### СМС із технологією vCard

vCard – це електронна візитна картка. Вона позначається значком  у тексті СМС. vCard може містити ім'я, домашній, робочий або мобільний номер, а також день народження.

Окремі записи з vCard можна зберігати в телефонній книзі одна за одною.



▶ Прочитайте СМС із vCard. ▶ **Вигляд** ▶ **Зберегти**

Телефонна книга відкривається автоматично. Номер та ім'я буде скопійовано. Якщо у vCard вказано день народження, його буде скопійовано до директорії як річницю.

▶ За необхідності відредагуйте запис у директорії та збережіть його. Ви автоматично повернетеся до vCard.

## СМС-центр





Щоб мати можливість надсилати СМС, потрібно зберегти на пристрої номер телефону щонайменше одного центру СМС-обслуговування.

**Перевірка центру надсилання:**  ▶  ▶ **Підтверд** ▶  **Налаштування** ▶ **Підтверд**  
▶  **Центри сервісу** ▶ **Підтверд** ▶ (✓ = поточний центр надсилання)

Ви отримаєте номер СМС-центру від свого постачальника послуг.

СМС-повідомлення надходять із **кожного** введеного центру СМС-обслуговування, поки вони зареєстровані у відповідного постачальника послуг. Ваші СМС-повідомлення надсилаються через центр СМС-обслуговування, введений як активний центр надсилання.

### Введення та зміна СМС-центру, налаштування центру надсилання

 ▶  ▶ **Підтверд** ▶  **Налаштування** ▶ **Підтверд** ▶  **Центри сервісу**  
▶ **Підтверд** ▶  **Виберіть СМС-центр** (✓ = поточний центр надсилання). ▶ **Правка**

▶ **Активне відправл.:**

Виберіть **Так** для надсилання через цей СМС-центр. Тільки **один** СМС-центр можна вказати як центр надсилання.

▶ **Номер центру СМС-обслуг.:** Введіть номер служби СМС.

▶ **Зберегти/Підтверд**

#### Примітка

У разі, якщо Ви узгодили зі своїм оператором мережі фіксований тариф за користування стаціонарною лінією зв'язку, номери з кодом набору 0900, за які стягується плата, часто бувають відключені. Якщо в такому разі ввести номер 0900 для центру СМС-обслуговування, Ви не зможете надсилати текстові повідомлення зі свого телефону.

## Надсилання СМС на ВАТС

- ◆ **Визначення лінії абонента (CLIP) повинне переадресовуватися** на додатковий номер ВАТС.
- ◆ За необхідності додайте до номера СМС-центру код доступу (залежно від використовуваної ВАТС).  
Перевірка: Надішліть СМС на свій власний номер: спочатку з кодом доступу, а потім без нього.
- ◆ Якщо СМС надсилається без додаткового номера внутрішньої лінії, отримувач не зможе відповісти на нього напряму.

Надсилання та отримання СМС на ВАТС із функціями ISDN можливе тільки за допомогою MSN-номера, призначеного бази.

## Усунення неполадок, пов'язаних із СМС

EO	Визначення лінії абонента приховано на постійній основі (CLIR) або не активовано.
FE	Під час пересилання СМС сталася помилка.
FD	Не вдалося з'єднатися з СМС-центром, див. довідник із самообслуговування.

### Довідник із самостійного виправлення помилок

Не вдається надіслати повідомлення.

1. Ви не подали запит на послугу CLIP (визначення та відображення лінії абонента).
  - ▶ Подайте заявку своєму постачальнику послуг мережі на підключення цієї функції.
2. Пересилання СМС було перервано (наприклад, викликом).
  - ▶ Надішліть текстове повідомлення ще раз.
3. Постачальник послуг мережі не підтримує цю функцію.
4. Номер центру надсилання не введено або введений номер неправильний.
  - ▶ Введіть номер ( → стор. 56).

Ви отримали неповне СМС-повідомлення.

1. Пам'ять телефону переповнена.
  - ▶ Видаліть старі СМС-повідомлення.
2. Постачальник послуг мережі ще не надіслав іншу частину СМС.

СМС-повідомлення відтворюється.



1. Послугу «відображення номера абонента» не активовано.
  - ▶ Подайте заявку своєму постачальнику послуг мережі на підключення цієї функції (за це стягується плата).
2. Ваш оператор мобільного зв'язку та постачальник СМС-послуг не співпрацюють.
  - ▶ Отримайте відомості від свого постачальника СМС-послуг.
3. Телефон не зареєстровано в постачальника СМС-послуг.
  - ▶ Надішліть СМС-повідомлення, щоб зареєструвати свій телефон для приймання СМС.

## Керування телефоном через маршрутизатор/BATC

### Керування через маршрутизатор

Під час керування на основі аналогового з'єднання з маршрутизатором може виникати ефект луни, який можна зменшити, перейшовши до режиму XES 1\*. Якщо режим XES 1 недостатньо приглушує ефект луни, можна активувати режим XES 2.

Якщо проблем з луною не виникає, потрібно активувати звичайний режим (заводські налаштування).

 >   0 >   7 >  0 >

>  > Підтверд (для звичайного режиму)

>  > Підтверд (для режиму XES 1)

>  > Підтверд (для режиму XES 2)





### Керування через BATC

Щоб дізнатися, які налаштування потрібно виконати для BATC, див. посібник користувача до BATC.

Не можна надсилати або отримувати СМС-повідомлення на BATC, що не підтримує функцію визначення лінії виклику.

### Режими набору та період тимчасового відключення лінії

#### Змінення режиму набору





 >  > Підтверд >  Телефон.зв'язок > Підтверд >  Режим набору > Підтверд >  Виберіть тональний набір (Тональний)/ імпульсний набір (Імпульсний) > Вибір (● = вибрано)

#### Налаштування часу тимчасового відключення лінії

 >  > Підтверд >  Телефон.зв'язок > Підтверд >  Виклик з пам'яті > Підтверд >  Виберіть період тимчасового відключення лінії > Вибір (● = вибрано)

### Збереження коду доступу (код зовнішньої лінії)

Якщо потрібно ввести код доступу перед будь-яким зовнішнім номером на BATC, наприклад «0»:

 >  > Підтверд >  Телефон.зв'язок > Підтверд >  Код доступу > Підтверд > Підкл. до зовн. лінії за допом.: введіть код доступу (макс. 3 символи).

> Для:

 Вимк.: вимкнення коду доступу.

Або:

 Списки викликів: Префікс додається до коду доступу лише в разі набору з одного з таких списків: список СМС, список пропущених викликів, список прийнятих викликів, список автовідповідача (Gigaset E630A → стор. 34).







Або:

 Усі виклики: Код доступу слід додавати до кожного номера.

> Зберегти

\* Аббревіатура XES означає «посилене приглушення луни» (eXtended Echo Suppression).

## Налаштування пауз

Клавіша меню  ▶      ▶ Потім введіть один із наведених нижче кодів, що відповідають конкретним функціям:

◆ **пауза після захоплення лінії:**





    ▶ Підтверд (на 1 сек.)





    ▶ Підтверд (на 3 сек.)

     ▶ Підтверд (на 7 сек.)

◆ **пауза після повторного виклику:**

    ▶ Підтверд (на 800 мс)

    ▶ Підтверд (на 1600 мс)

     ▶ Підтверд (на 3200 мс)

◆ **Пауза в наборі номера (пауза після коду доступу):**

   ▶ Підтверд (на 1 сек.)

    ▶ Підтверд (на 2 сек.)

    ▶ Підтверд (на 3 сек.)

    ▶ Підтверд (на 6 сек.)

**Щоб увести паузу в наборі номера:**

натисніть та утримуйте клавішу повторного виклику  . На екрані з'явиться R.

## Тимчасовий перехід до тонального набору (Тональний)

Після набору зовнішнього номера або після встановлення з'єднання:

▶ Натисніть клавішу «зірочка» () **коротко**.

Або:



▶ Опції ▶  Тональний набір ▶ Підтверд

## Значки дисплея



### Значки в рядку стану



Перелічені нижче значки відображаються в рядку стану залежно від налаштувань та поточного стану телефону:

Значок	Значення
	Інтенсивність сигналу ( <b>Без випромін.</b> вимкнено)  76% – 100% } Білий, якщо функція 51% – 75% } <b>Макс. віддалення</b> 26% – 50% } ввімкнена; 1% – 25% } Зелений, якщо функція <b>Макс.</b> <b>віддалення</b> вимкнена  Червоний: підключення до бази відсутнє
	<b>Без випромін.</b> активовано: білий, якщо функція <b>Макс. віддалення</b> ввімкнена; зелений, якщо функція <b>Макс. віддалення</b> вимкнена
	Автовідповідач активовано (тільки Gigaset E630A → стор. 34) мигає: автовідповідач записує повідомлення або використовується іншим внутрішнім абонентом
	<b>Режим Беззвучний</b> активований (мелодія вимкнена)
	Мелодія «гудок» активована
	Блокування клавіш

Значок	Значення
	Стан заряду акумулятора:  Білий: заряд становить більше 66%  Білий: заряджено від 34% до 66%  Білий: заряджено від 11% до 33%  Червоний: заряджено менше 11%  Мигає червоний: заряд акумулятора майже вичерпаний (залишилось близько 5 хвилин розмови)
	Акумулятор заряджається (поточний стан заряду акумулятора):  0% – 10%  11% – 33%  34% – 66%  67% – 100%



### Значки меню



	СМС
	Списки викликів
	Автовідповідач

	Звук. налашт.
	Додаткові функції
	Налаштування

## Значки функціональних клавіш

Перелічені нижче значки вказують на поточні функції функціональних клавіш відповідно до поточного стану телефону:

Значок	Дія
	Повторний набір останніх номерів
	Видалення тексту
	Відкриття телефонної книги

Значок	Дія
	Копіювання номера в телефонну книгу
	Переадресація виклику на автовідповідач (тільки Gigaset E630A → стор. 34)

## Сигнальні значки дисплея



Встановлюється з'єднання (вихідний виклик)



З'єднання встановлено



З'єднання не встановлено/ з'єднання розірване



Зовнішній виклик



Внутрішній виклик



Сигнал нагадування про річницю



Сигнал нагадування про зустріч



Сигнал будильника



Запис автовідповідача (тільки Gigaset E630A → стор. 34)

## Інші значки дисплея



Інформація



Підказка



Зачекайте, будь ласка...



Дію завершено (зелений)



Помилка виконання дії (червоний)

## Дерево меню

Відкриття головного меню: натисніть , коли телефон перебуває у стані очікування.

### Примітка

Не всі функції, описані в цьому посібнику користувача, доступні в усіх країнах або в усіх постачальників послуг мережі.

### СМС

Нове СМС	→ стор. 54				
Вхідне	→ стор. 55				
Вихідне	→ стор. 54				
Налаштування	<table border="1"> <tr> <td>Центри сервісу</td> <td>→ стор. 56</td> </tr> <tr> <td>Сповідення</td> <td>→ стор. 47</td> </tr> </table>	Центри сервісу	→ стор. 56	Сповідення	→ стор. 47
Центри сервісу	→ стор. 56				
Сповідення	→ стор. 47				

### Списки викликів

Усі виклики	→ стор. 46
Вихідні виклики	→ стор. 46
Прийняті виклики	→ стор. 46
Пропущені виклики	→ стор. 46

### Автовідповідач

Прослухати повід.	A/відпов. мережі **	→ стор. 38
	Автовідповідач **	→ стор. 35
Активізація *	→ стор. 34	
Оголошення *	Запис оголошення *	→ стор. 34
	Відтв.оголошення *	→ стор. 35
	Стерти оголошення *	→ стор. 35
	Запис поради *	→ стор. 34
	Відтвор. поради *	→ стор. 35
	Стерти пораду *	→ стор. 35
Записи *	→ стор. 35	
Слух. розмову *	→ стор. 35	
A/відпов. мережі	→ стор. 38	
Признач. клавішу 1 *	A/відп. мережі	→ стор. 38
	Автовідповідач	→ стор. 35

\* База лише з автовідповідачем

\*\* База лише з автовідповідачем та введеним номером поштової скриньки мережі



## Звук. налашт.

Гучність слухавки	→ стор. 23	
Режими гучномовця		Гучно → стор. 26
		Тихо → стор. 26
Звук. сигн. порад	→ стор. 27	
Вібродзвінок	→ стор. 27	
Уст. дзвін. (слух.)		Гучність → стор. 26
		Мелодії → стор. 27
		Контроль часу → стор. 28
		Відкл.невід.викл. → стор. 28
Мелодія чекання	→ стор. 27	

## Додаткові функції

Підсвітка Spot LED	→ стор. 48
Календар	→ стор. 49
Будильник	→ стор. 51
Контроль дитини	→ стор. 52
Викл. одним дот.	→ стор. 20
Пропущені сигнали	→ стор. 50

## Налаштування

Дата/час	→ стор. 11	
Дисплей		Хранитель екрана → стор. 24
		Кольорові схеми → стор. 25
		Підсвітка → стор. 25
Мова	→ стор. 24	
Реєстрація		Реєстр. слухавки → стор. 39
		Скас. р-ції.слухав. → стор. 40
		Вибір бази → стор. 39

## Дерево меню

Телефон.зв'язок	Автовідповідь	→ стор. 26
	Швидкий прийом	→ стор. 21
	Підсв.сигн.викл.	→ стор. 26
	Зональні коди	→ стор. 24
	Внутр. підкл.	→ стор. 42
	Параметри CLIP	→ стор. 21
	Код доступу	→ стор. 58
	Режим набору	→ стор. 58
	Виклик з пам'яті	→ стор. 58
Система	Перезап. слух-ки	→ стор. 31
	Перезапуск бази	→ стор. 31
	Шифрування	→ стор. 30
	PIN сист.	→ стор. 31
ECO DECT	Макс. віддалення	→ стор. 32
	Без випромін.	→ стор. 32

## Служба підтримки клієнтів

---

Крок за кроком до вирішення Ваших проблем – разом зі службою підтримки Gigaset  
[www.gigaset.com/service](http://www.gigaset.com/service)



### Відвідайте сайт нашої служби підтримки:

[www.gigaset.com/service](http://www.gigaset.com/service)

Тут Ви знайдете:

- ◆ Запитання та відповіді
- ◆ Безкоштовне програмне забезпечення та посібники користувача
- ◆ Перевірки на сумісність



### Зверніться до працівників нашої служби підтримки:

Не знайшли вирішення в розділі питань і відповідей?

Ми з радістю допоможемо Вам...

**... за електронною поштою:** [www.gigaset.com/service](mailto:www.gigaset.com/service)

### ... за телефоном:

Тут Ви можете отримати пораду від фахівця щодо встановлення, роботи та налаштування:

**+380-44-451-71-72**

При зверненні до служби підтримки тримайте напоготові документи, які підтверджують Вашу покупку.

Зверніть увагу! Якщо телефон Gigaset придбано не в авторизованого дилера на території України, він може не повністю відповідати вимогам державної телефонної мережі.

На коробці біля логотипу SE чітко вказано, для яких країн розроблено обладнання. Якщо обладнання експлуатувалося неналежним чином без дотримання цієї поради та інструкцій, описаних в посібнику користувача й на самому пристрої, це може вплинути на умови гарантійного обслуговування (ремонт або обмін продукції).





Для обслуговування за гарантією покупець виробу повинен пред'явити чек, який підтверджує дату покупки (дата, з якої починається гарантійний термін) та тип придбаних товарів.

Гарантійні зобов'язання виконуються тільки за наявності правильно і чітко заповненого Гарантійного Талону із зазначенням назви, моделі виробу, дати його продажу, гарантійного терміну, назви, адреси та чіткого штампу фірми-продавця.

## Запитання та відповіді

Якщо у Вас є будь-які питання стосовно використання телефону, можливі рішення можна знайти на нашому веб-сайті за адресою [www.gigaset.com/service](http://www.gigaset.com/service) ▶ Запитання та відповіді ▶ Перші дії для усунення несправностей.

У таблиці нижче також наведені дії для усунення несправностей.

<p><b>Ви не впевнені, чи є у пристрої вбудований автовідповідач.</b></p> <p>▶ Відкрийте меню автовідповідача:  ▶  ▶ Підтверд</p> <p>Ваш пристрій обладнано внутрішнім автовідповідачем, якщо підменю <b>Активізація</b> доступне.</p>
<p><b>На дисплеї нічого немає.</b></p> <p>1. Слуховку не ввімкнено. ▶ <b>Утримуйте клавішу</b> .</p> <p>2. Акумулятор розряджений. ▶ Зарядіть акумулятор або замініть його (→ стор. 7).</p> <p>3. Активовано блокування клавіш та екрана. ▶ <b>Утримуйте</b> клавішу «решітка» .</p>
<p><b>На екрані блимає повідомлення «Немає бази».</b></p> <p>1. Слуховка за межами діапазону дії бази. ▶ Розташуйте слухавку ближче до бази.</p> <p>2. Базу не ввімкнено. ▶ Перевірте адаптер живлення бази.</p> <p>3. Діапазон дії бази зменшено через те, що вимкнено <b>Макс. віддалення</b>. ▶ Увімкнення <b>Макс. віддалення</b> (→ стор. 32) або зменште відстань між слухавкою та базою.</p>
<p><b>На екрані блимає повідомлення «Зареєструйте слухавку» або «Поставте слухавку на базу».</b></p> <p>Слуховку ще не зареєстровано або її реєстрацію скасовано через реєстрацію додаткової слухавки (більше шести реєстрацій DECT).</p> <p>▶ Зареєструйте слухавку ще раз (→ стор. 39).</p>
<p><b>Установлені налаштування не прийнято.</b></p> <p>▶ Переконайтеся, що було встановлено <b>Режим Особистий</b> до внесення змін у налаштування пристрою (→ стор. 47).</p>
<p><b>Слуховка не дзвонить.</b></p> <p>1. Сигнал дзвінка деактивовано. ▶ Активуйте сигнал дзвінка (→ стор. 27).</p> <p>2. Телефон не дзвонить, якщо абонент приховав свій номер. ▶ Активуйте сигнал дзвінка для невідомих викликів (→ стор. 28).</p> <p>3. Телефон не дзвонить протягом певного періоду часу або для певних номерів. ▶ Перевірте контроль часу для зовнішніх викликів (→ стор. 28) .</p>
<p><b>Не чути сигнал дзвінка/набору з мережі стаціонарної лінії.</b></p> <p>Телефонний шнур, що постачається в комплекті, не використано або замінено на новий із неправильними контактами для підключення.</p> <p>▶ Використовуйте тільки телефонний шнур, що постачається в комплекті, а при покупці в роздрібній точці продажу слідкуйте, щоб контакти для підключення підходили (→ стор. 72).</p>
<p><b>Підключення завжди переривається приблизно через 30 секунд.</b></p> <p>Було активовано або деактивовано ретранслятор (до версії 2.0) (→ стор. 30).</p> <p>▶ Вимкніть слухавку та ввімкніть її знову (→ стор. 15).</p>

**Після запиту на PIN-код системи звучить сигнал помилки.**

Введено неправильний PIN-код системи.

- ▶ Повторіть дії, за необхідності скиньте PIN-код системи до 0000 (→ стор. 31).

**Забули PIN-код системи.**

- ▶ Скиньте PIN-код системи до 0000 (→ стор. 31).

**Інша сторона Вас не чує.**

Мікрофон слухавки вимкнено.

- ▶ Повторно активуйте мікрофон (→ стор. 23).

**Не відображається номер абонента.**

1. Для абонента не активовано функцію **Визначення номера виклику (CLI)**.
  - ▶ **Абоненту** слід звернутися до постачальника послуг мережі із проханням активувати функцію визначення номера виклику (CLI).
2. Функція **Відображення абонента, який викликає (CLIP)** не підтримується постачальником послуг мережі, або її не активовано.
  - ▶ Відображення абонента, який викликає (CLIP), увімкнено постачальником послуг.
3. Телефон підключено через ВАТС або маршрутизатор з інтегрованою ВАТС (шлюз), який не передає всю інформацію.
  - ▶ Перезавантажте систему: на короткий проміжок часу витягніть штепсель. Вставте штепсель назад і зачекайте, поки пристрій перезапуститься.
  - ▶ Перевірте налаштування на ВАТС і, якщо потрібно, активуйте функцію відображення номера телефону. Для цього шукайте в посібнику користувача такі терміни, як CLIP, визначення лінії виклику, визначення номера телефону, ідентифікатор абонента тощо, або зверніться до виробника системи.

**Під час введення лунає звук помилки.**

Не вдалося виконати операцію/введено неприпустиме значення.

- ▶ Повторіть процедуру.  
Дотримуйтеся вказівок на екрані та, якщо потрібно, перегляньте посібник користувача.

**Не вдається прослухати повідомлення в поштової скриньці мережі.**

На ВАТС встановлено імпульсний набір.

- ▶ Налаштуйте ВАТС на тональний набір.

**лише Gigaset E630A (→ стор. 34):****Не вказано час повідомлення у списку викликів.**

Дату/час не встановлено.

- ▶ Установіть дату й час (→ стор. 11).

**Під час дистанційної роботи автовідповідач повідомляє: «Неправильний PIN-код».**

1. Введено неправильний PIN-код системи.
  - ▶ Повторіть введення PIN-коду системи.
2. PIN-код системи досі встановлено на 0000.
  - ▶ Встановіть для PIN-коду системи значення, відмінне від 0000 (→ стор. 31).

**Автовідповідач не записує повідомлення або перейшов у режим «Лише відповідь».**

Пам'ять заповнена.

- ▶ Видаліть старі повідомлення.
- ▶ Відтворіть нові повідомлення та видаліть їх.

## Дозвіл на експлуатацію

Цей пристрій призначений для підключення до аналогових абонентських ліній. Використання за межами ЄЄП (за винятком Швейцарії) можливе за ухвалення державного сертифіката відповідності.

До уваги взято вимоги конкретної країни.

Ця компанія Gigaset Communications GmbH заявляє, що радіообладнання типу Gigaset E630/E630A відповідає вимогам Директиви ЄС 2014/53/EU.

Повний текст декларації відповідності стандартам ЄС можна знайти за адресою: [www.gigaset.com/docs](http://www.gigaset.com/docs).

Ця декларація також міститься у файлах «Міжнародні сертифікати відповідності» або «Європейські декларації відповідності».

Будь ласка, перегляньте всі ці файли.



## Відмова від відповідальності

Роздільна здатність дисплея слухавки пікселів. Кожен піксель складається із трьох субпікселів (червоного, зеленого та блакитного).

Піксель може управлятися неналежним чином або характеризуватися відхиленням кольору.

**Це нормально й не є причиною для претензій щодо гарантії.**

У таблиці нижче приведено кількість помилок пікселів, що можуть виникнути, але не є підставою до висловлення претензій щодо гарантії.

Опис	Максимальна кількість допустимих помилок пікселів
Субпікселі з кольоровим світінням	1
Темні субпікселі	1
Загальна кількість кольорових і темних субпікселів	1



3 гарантії виключено ознаки зносу екрана та корпусу.

## Навколишнє середовище

### Заява про наші завдання щодо охорони навколишнього середовища

Ми, компанія Gigaset Communications GmbH, несемо соціальну відповідальність і активно прагнемо покращити світ, що нас оточує. Наші ідеї, технології та дії служать людям, суспільству та охороні навколишнього середовища. Мета нашої глобальної діяльності – зберегти ресурси, необхідні людству. Ми усвідомлюємо відповідальність за наші виробничі процеси протягом усього їхнього життєвого циклу. Вплив виробів на навколишнє середовище, зокрема їхнє виробництво, поставка, розповсюдження, використання, обслуговування та утилізація, оцінюються ще на стадії розробки виробу та технологічного процесу.

Додаткова інформація про екологічні товари та процеси доступна в Інтернеті за адресою [www.gigaset.com](http://www.gigaset.com).

### Система управління охороною навколишнього середовища



Компанія Gigaset Communications GmbH сертифікована відповідно до міжнародних стандартів ISO 14001 та ISO 9001.

**ISO 14001 (охорона навколишнього середовища):** сертифіковано у вересні 2007 р. сертифікаційним органом TV SD Management Service GmbH.

**ISO 9001 (якість):** сертифіковано 17 лютого 1994 р. сертифікаційним органом TV SD Management Service GmbH.

### Утилізація

Акумулятори не можна утилізувати як звичайні побутові відходи. Дотримуйтесь місцевих положень утилізації відходів, деталі яких можна дізнатися у місцевих органів влади.

Все електричне та електронне обладнання має утилізуватися окремо від звичайних побутових відходів у місцях, обладнаних місцевими органами влади.



Символ перекресленого сміткового бака на товарі означає, що виріб підпадає під дію європейської директиви 2012/19/EU.

Належна утилізація та окремий збір використаного обладнання допомагає запобігти потенційному негативному впливові на навколишнє середовище та здоров'я людей. Вони виступають передумовою для повторного використання та переробки старого електронного та електричного обладнання.

За додатковою інформацією про утилізацію використаного обладнання звертайтеся до органів місцевої влади або служби збору побутових відходів.

## Додаток

---

### Догляд

Протирайте пристрій **вологою** або антистатичною тканиною. Не використовуйте розчинники або мікрОВОЛОКНИСТІ тканини.

**Ні в якому разі** не використовуйте суху тканину, це може викликати статичний розряд.

В окремих випадках під впливом хімічних речовин зовнішня поверхня пристрою може змінитися. Через широке різноманіття хімічних продуктів на ринку неможливо перевірити вплив усіх речовин.

Недоліки глянцевого покриття можна акуратно усунути за допомогою полірувальної пасти для дисплеїв мобільних телефонів.

### Контакт із рідиною

Ваш телефон захищений від попадання бризок

Якщо стався контакт з водою, необхідно вибити воду з отвору мікрофону і видалити воду з трубки абсорбуючою тканиною. Трубка готова до використання.

Якщо Ваш телефон вступив в контакт зі значною кількістю рідини, необхідні наступні кроки:

- 1 Відключіть живлення.
- 2 Витягніть акумулятори та залиште акумуляторний відсік відкритим.
- 3 Нехай рідина витече з корпусу.
- 4 Струсіть всі частини для усунення залишків вологи.
- 5 Помістіть пристрій у сухе тепле місце **мінімум на 72 години** (**не** в піч, мікрохвильову піч тощо) з відкритим акумуляторним відсіком і клавіатурою донизу (якщо це можливо).
- 6 Не вмикайте пристрій, доки він повністю не висохне.

Коли пристрій повністю висохне, ним знову можна буде користуватися як зазвичай.



## Технічні характеристики

### Акумулятори

Технологія: 2 x AAA NiMH  
 Напруга: 1,2 В  
 Ємність: 800 мА•год

### Час роботи/час заряджання слухавки

Час роботи телефону Gigaset залежить від ємності й терміну служби акумулятора та способу його використання. (Наведено максимально можливий час).

Час роботи в режимі очікування (у годинах) *	310 * 160 **
Час роботи в режимі розмови (у годинах)	14
Час роботи при щоденних викликах тривалістю 1,5 години (у годинах) *	125 * 100 **
Час заряджання на зарядному пристрої (у годинах)	7,5

\* Без випромін. вимкнено, без підсвітки дисплея у стані очікування

\*\* Без випромін. увімкнено, без підсвітки дисплея у стані очікування

### Енергоспоживання бази

	E630	E630A
У режимі очікування		
– Слухавка в зарядному пристрої	прибл. 0,3 Вт	прибл. 0,3 Вт
– Слухавка за межами зарядного пристрою	прибл. 0,5 Вт	прибл. 0,5 Вт
Під час виклику	прибл. 0,6 Вт	прибл. 0,6 Вт

## Загальні технічні характеристики

## DECT

Стандарт DECT	Підтримується
Стандарт GAP	Підтримується
Кількість каналів	60 двосторонніх каналів
Радіочастотний діапазон	1880–1900 МГц
Двосторонній метод	Часове ущільнення, довжина рамки – 10 мс
Частота повторення імпульсу передачі	100 Гц
Тривалість імпульсу передачі	370 мкс
Сітка каналу	1728 кГц
Швидкість потоку	1152 кбіт/с
Модуляція	GFSK
Код мови	32 кбіт/с
Потужність передачі	Середня потужність на канал – 10 мВт, потужність імпульсу – 250 мВт
Діапазон дії	До 50 м у приміщенні, до 300 м на вулиці
Джерело живлення бази	230 В ~/50 Гц
Умови навколишнього середовища для функціонування	Від +5°C до +45°C, від 20 % до 75 % відносної вологості
Режим набору	DTMF (тоновий набір)/PD (імпульсний набір)

### Контакти для підключення на роз'ємі телефону

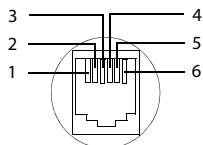

- 1 не використаний
- 2 не використаний
- 3 а
- 4 b
- 5 не використаний
- 6 не використаний

## Таблиці символів

### Стандартні символи

Натисніть відповідну клавішу вказану кількість разів.

	1x	2x	3x	4x	5x	6x	7x	8x	9x	10x
1 <small>на</small>	1									
2 <small>натисніть двічі</small>	a	b	c	2	ä	á	à	â	ã	ç
3 <small>натисніть тричі</small>	d	e	f	3	ë	é	è	ê		
4 <small>натисніть чотиричі</small>	g	h	i	4	ï	í	ì	î		
5 <small>натисніть п'ять разів</small>	j	k	l	5						
6 <small>натисніть шість разів</small>	m	n	o	6	ö	ñ	ó	ò	ô	õ
7 <small>натисніть сім разів</small>	p	q	r	s	7	ß				
8 <small>натисніть вісім разів</small>	t	u	v	8	ü	ú	ù	û		
9 <small>натисніть дев'ять разів</small>	w	x	y	z	9	ÿ	ý	æ	ø	å
0 <small>натисніть десять разів</small>	← <sup>1)</sup>	.	,	?	!	← <sup>2)</sup>	0			

- 1) Пробіл
- 2) Розрив рядка

### Кирилиця для України

Натисніть відповідну клавішу вказану кількість разів.

	1x	2x	3x	4x	5x	6x	7x	8x	9x	10x
1 <small>на</small>	1									
2 <small>натисніть двічі</small>	а	б	в	г	2	а	б	с		
3 <small>натисніть тричі</small>	д	е	є	є	ж	з	3	д	е	ф
4 <small>натисніть чотиричі</small>	и	і	ї	й	к	л	4	г	h	i
5 <small>натисніть п'ять разів</small>	м	н	о	5	j	k	l			
6 <small>натисніть шість разів</small>	п	р	с	6	m	n	o			
7 <small>натисніть сім разів</small>	т	у	ў	ф	х	7	р	q	r	s
8 <small>натисніть вісім разів</small>	ц	ч	ш	щ	ъ	8	t	u	v	
9 <small>натисніть дев'ять разів</small>	ы	ь	э	ю	я	9	w	x	y	z
0 <small>натисніть десять разів</small>	← <sup>1)</sup>	.	,	?	!	← <sup>2)</sup>	0	Nº		

- 1) Пробіл
- 2) Розрив рядка

## Аксессуары

---

Розширте функціональність Gigaset до бездротової BATC:

### Слухавка Gigaset C620H

- ◆ Неперевершена якість звуку в режимі «вільні руки»
- ◆ Кольоровий дисплей TFT розміром 1,8 дюйма
- ◆ Директорія на 250 записів
- ◆ Час роботи в режимі розмови — до 26 годин, у режимі очікування — до 530 годин, зі стандартними акумуляторами
- ◆ Чудова якість звуку в режимі динаміка: 4 профілі гучного зв'язку з можливістю регулювання
- ◆ Заставка (аналоговий або цифровий годинник)
- ◆ ECO-DECT
- ◆ Будильник
- ◆ Календар із планувальником зустрічей
- ◆ Нічний режим із функцією вимкнення сигналу дзвінка на певний проміжок часу
- ◆ Уникнення анонімних викликів
- ◆ Чорний список на 15 небажаних номерів
- ◆ Функція контролю дитини, виклик одним дотиком
- ◆ СМС ємністю до 612 символів

[www.gigaset.com](http://www.gigaset.com)



### Слухавка Gigaset E630H

- ◆ Неперевершена якість звуку в режимі «вільні руки»
- ◆ Бічні клавіші для спрощеного керування гучністю
- ◆ Кольоровий дисплей TFT розміром 1,8 дюйма
- ◆ Водостійке покриття
- ◆ Проста автовідповідь будь-якою клавішею
- ◆ Директорія на 200 записів
- ◆ Час роботи в режимі розмови — до 20 годин, у режимі очікування — до 250 годин, зі стандартними акумуляторами
- ◆ Функція ліхтарика
- ◆ Світлодіодний індикатор для відображення виклику
- ◆ Клавіша профілю для швидкого регулювання відповідно до навколишніх умов
- ◆ Заставка (аналоговий або цифровий годинник)
- ◆ ECO-DECT
- ◆ Будильник
- ◆ Календар із планувальником зустрічей
- ◆ Нічний режим із функцією вимкнення сигналу дзвінка на певний проміжок часу
- ◆ Уникнення анонімних викликів
- ◆ Функція контролю дитини, виклик одним дотиком
- ◆ СМС ємністю до 612 символів

[www.gigaset.com](http://www.gigaset.com)



## Слухавка Gigaset C430H-C530H

- ◆ Неперевершена якість звуку в режимі «вільні руки»
- ◆ Кольоровий дисплей TFT розміром 1,8 дюйма
- ◆ Директорія на 200 записів
- ◆ Час роботи в режимі розмови — до 20 годин, у режимі очікування — до 250 годин, зі стандартними акумуляторами
- ◆ Заставка (аналоговий або цифровий годинник)
- ◆ ECO-DECT
- ◆ Будильник
- ◆ Календар із планувальником зустрічей
- ◆ Нічний режим із функцією вимкнення сигналу дзвінка на певний проміжок часу
- ◆ Уникнення анонімних викликів
- ◆ Функція контролю дитини, виклик одним дотиком
- ◆ СМС ємністю до 612 символів

[www.gigaset.com](http://www.gigaset.com)



## Гарнітура L410 із кріпленням для використання бездротових телефонів у режимі «вільні руки»

- ◆ Повна свобода руху під час здійснення дзвінків
- ◆ Практичне зажимне кріплення
- ◆ Неперевершена якість звуку в режимі «вільні руки»
- ◆ Проста переадресація викликів зі слухавки
- ◆ Вага близько 30 г
- ◆ ECO-DECT
- ◆ 5 рівнів гучності
- ◆ Світлодіодний індикатор для відображення стану
- ◆ Час роботи в режимі розмови — до 5 годин, у режимі очікування — до 120 годин
- ◆ Діапазон дії у приміщенні — до 50 м, на вулиці — до 300 м.

[www.gigaset.com](http://www.gigaset.com)



## Гарнітура ZX300

- ◆ Неперевершена якість звуку
- ◆ Оптимальний комфорт носіння
- ◆ Вага: близько 12 г

[www.gigaset.com](http://www.gigaset.com)



## Гарнітура ZX400

- ◆ Неперевершена якість звуку
- ◆ Оптимальний комфорт носіння
- ◆ Вага: близько 75 г

[www.gigaset.com](http://www.gigaset.com)



## Ретранслятор Gigaset/Ретранслятор Gigaset 2.0

Можна скористатися ретранслятором Gigaset для збільшення дальності прийому між слухавкою Gigaset і базою.

[www.gigaset.com](http://www.gigaset.com)



## Сумісність

Додаткові відомості про функції слухавки в поєднанні з окремими базами Gigaset можна знайти за адресою:

[www.gigaset.com/compatibility](http://www.gigaset.com/compatibility)

Усі акcesуари та акумулятори доступні в точці продажу, де було придбано телефон.



Використовуйте лише оригінальні акcesуари. Таким чином Ви уникнете можливих тілесних ушкоджень та ризику для здоров'я, а також будете певні, що всі важливі правила виконуються.

# Алфавітний покажчик

<b>А</b>	
Автовідповідач . . . . .	34
видалення окремих повідомлень . . . . .	36
віддалене керування . . . . .	37
відтворення повідомлень . . . . .	35
двостороннє записування . . . . .	36
записування власного оголошення/ інформаційного повідомлення . . . . .	34
керування часом . . . . .	34
режим . . . . .	34
список повідомлень автовідповідача . . . . .	17
увімкнення та вимкнення . . . . .	34
функція переходу назад . . . . .	37
Автовідповідач мережі . . . . .	38
Автовідповідь . . . . .	26
проста . . . . .	21
Адаптер живлення . . . . .	4
Адресна книга, див. Телефонна книга	
Аксесуари . . . . .	74
Активация	
вимкнення сигналу дзвінка . . . . .	55
індикатор повідомлень . . . . .	25
Акумулятор	
відображення . . . . .	1
вставлення . . . . .	7
заряджання . . . . .	9
значок . . . . .	1
стан заряду . . . . .	60
Анонімний . . . . .	22
<b>Б</b>	
База	
змінення . . . . .	39
змінення назви . . . . .	39
змінення налаштувань . . . . .	24
змінення PIN-коду системи . . . . .	31
налаштування . . . . .	5
підключення до джерела струму/ телефонної мережі . . . . .	6
прикріплення до стіни . . . . .	7
скидання налаштувань до заводських . . . . .	31
Беззвучний сигнал . . . . .	27
Бічна клавіша . . . . .	16
Блокування та розблокування клавіатури . . . . .	15
Будильник . . . . .	51
<b>В</b>	
ВАТС	
збереження коду доступу . . . . .	58
налаштування періоду тимчасового відключення лінії . . . . .	58
настроювання режиму набору . . . . .	58
паузи . . . . .	59
перехід до тонального набору . . . . .	59
підключення бази . . . . .	58
СМС . . . . .	57
Введення спеціальних літер . . . . .	18
Введення спеціальних символів . . . . .	18
Введення тексту . . . . .	18
Введення умлаутів . . . . .	18
Верхній/нижній регістр . . . . .	18
Вибір запису в телефонній книзі . . . . .	44
Видалення	
оголошення для автовідповідача . . . . .	35
Визначення номера телефону абонента . . . . .	21
Виклик	
автоматичне приймання . . . . .	26
внутрішній . . . . .	41
внутрішня переадресація (з'єднання) . . . . .	41
двостороннє записування . . . . .	36
зовнішній . . . . .	19
переадресація (автовідповідач) . . . . .	36
переадресація (з'єднання) . . . . .	41
переведення (автовідповідач) . . . . .	36
приймання з автовідповідача . . . . .	36
прийняття . . . . .	21
прослуховування учасника . . . . .	42
Виклик одним дотиком . . . . .	20
Виклики	
внутрішні . . . . .	41
зовнішні . . . . .	19
Вимкнення	
автовідповідача . . . . .	34
двостороннього записування . . . . .	36
Вимкнення анонімних викликів . . . . .	28
Вимкнення звуку слухавки . . . . .	23
Вимкнення звуку, перший дзвінок . . . . .	55
Виправлення записів із помилками . . . . .	18
Виправлення неполадок	
СМС . . . . .	57
Віддалене керування . . . . .	37
Відмова від відповідальності . . . . .	68

## Алфавітний покажчик

Відображення	
пам'ять телефонної книги . . . . .	44
повідомлення автовідповідача	
мережі . . . . .	17, 38
пропущені зустрічі та річниці . . . . .	50
Відображення номера телефону,	
примітки . . . . .	22
Відтворення	
оголошення (автовідповідач) . . . . .	35
Відтворення повідомлення	
(автовідповідач) . . . . .	35
Візуальний сигнал виклику . . . . .	1, 26
Вміст комплекту . . . . .	5
Внутрішні	
здійснення викликів . . . . .	41
Внутрішній	
прослуховування . . . . .	42
Внутрішній виклик . . . . .	41
очікування виклику . . . . .	41
Внутрішній консультаційний виклик . . . . .	41
Внутрішня переадресація зовнішнього	
виклику . . . . .	41
<b>Г</b>	
Гучність	
гучність динаміка . . . . .	23
гучність режиму «вільні руки» . . . . .	23
Гучномовець . . . . .	22
<b>Д</b>	
Двостороннє записування . . . . .	36
(автовідповідач) . . . . .	36
Деактивація	
бездротовий модуль . . . . .	32
вимкнення сигналу дзвінка . . . . .	55
внутрішнє прослуховування . . . . .	42
індикатор повідомлень . . . . .	25
кімнатного монітора . . . . .	53
День народження, див. Річниця	
Директорія	
збереження запису . . . . .	43
Дисплей	
активація/деактивація нового	
повідомлення . . . . .	25
заставка . . . . .	24
змінення мови дисплея . . . . .	10
кольорова схема . . . . .	25
налаштування . . . . .	24
налаштування підсвітки . . . . .	25
номер (CLI/CLIP) . . . . .	21
підсвітка . . . . .	25
Діапазон дії . . . . .	5
Довжина повідомлення	
(автовідповідач) . . . . .	35
Довідка . . . . .	65, 66
Догляд за пристроєм . . . . .	70
Дозвіл на експлуатацію . . . . .	68
<b>Е</b>	
Екран	
розбитий . . . . .	4
Енергоспоживання . . . . .	71
<b>З</b>	
З'єднання з базою . . . . .	39
Завершення конференційного виклику . . . . .	41
Заводські налаштування . . . . .	31
Запис у списку . . . . .	46
Записування	
двостороннє записування . . . . .	36
оголошення (автовідповідач) . . . . .	34
Запитання та відповіді . . . . .	66
Зарядний пристрій (слухавка)	
налаштування . . . . .	5
під'єднання . . . . .	7
Заставка . . . . .	24
Затримка дзвінка . . . . .	35
Затримка набору внутрішнього	
номера . . . . .	20
Захист від викликів від анонімних	
абонентів . . . . .	28
Збереження номера в директорії . . . . .	43
Звук, див. Сигнал дзвінка	
Звукові профілі . . . . .	47
Здійснення викликів	
внутрішні . . . . .	41
зовнішні . . . . .	19
прийняття виклику . . . . .	21
Зменшення випромінювання . . . . .	32
Зменшення потужності передаваного	
сигналу . . . . .	32
Змінення	
мови дисплея . . . . .	10
назви слухавки . . . . .	40
налаштування . . . . .	24
налаштування телефону . . . . .	24
режиму набору . . . . .	58
PIN-коду системи . . . . .	31



Значки	Код доступу (BATS) . . . . .	58
відображення нових повідомлень . . . 17	Код зовнішньої лінії. . . . .	58
на функціональних клавішах . . . . . 61	Код зовнішньої лінії (BATS). . . . .	58
рядок стану. . . . .	Кольорова схема . . . . .	25
Значки дисплея . . . . .	Консультаційний виклик	
Значок	внутрішній . . . . .	41
будильника . . . . .	Контакт із рідиною . . . . .	70
нове СМС. . . . .	Контакти для підключення. . . . .	72
Зовнішні виклики		
керування часом для сигналу		
дзвінка . . . . .		28
Зовнішній . . . . .		22
Зовнішній виклик		
внутрішня переадресація (з'єднання). 41		
Зональний код		
налаштування власного зонального		
коду. . . . .		24
Зустріч		
відображення пропущених . . . . .		50
<b>I</b>		
Імпульсний набір . . . . .		58
Індикатор стану заряду . . . . .		1
<b>K</b>		
Керування календарем . . . . .		49
Керування часом		
сигнал дзвінка для зовнішніх		
викликів . . . . .		28
Керування часом (автовідповідач) . . . . 34		
Клавіша		
призначення функції чи номера . . . . 28		
Клавіша 1 (швидкий доступ) . . . . .		1
Клавіша повідомлень		
відкриття списку . . . . .		55
Клавіші		
бічна клавіша . . . . .		16
клавіша «зірочка». . . . .		1
клавіша «решітка» . . . . .		1
клавіша ввімкнення/вимкнення . . . . 1		
клавіша відповіді на виклик . . . . .		1
клавіша завершення виклику. . . . .		1
клавіша завершення виклику/ завершення . . . . .		19
клавіша керування. . . . .		1, 15
клавіша повідомлень. . . . .		1
клавіша повторного виклику . . . . .		1, 59
клавіша профілю . . . . .		1, 47
функціональні клавіші. . . . .		1, 16
швидкий доступ . . . . .		1
	Л	
	Луна. . . . .	58
	<b>M</b>	
	Маркіровані символи. . . . .	18
	Маршрутизатор	
	підключення бази . . . . .	58
	Медичне обладнання . . . . .	4
	Мелодія	
	сигнал дзвінка для внутрішніх/ зовнішніх викликів. . . . .	27
	Мелодія чекання . . . . .	27
	Меню	
	відкриття . . . . .	15
	дерево . . . . .	62
	Мікрофон . . . . .	1
	Мова	
	дисплея . . . . .	10
	<b>H</b>	
	Набір	
	використання швидкого набору. . . . .	28
	із директорії. . . . .	20
	Набір номера	
	за допомогою списку повторного набору . . . . .	19
	зі списку викликів . . . . .	19
	Навколишнє середовище. . . . .	69
	Надсилання	
	запису телефонної книги на слухавку 44	
	СМС. . . . .	54
	Найкраща база. . . . .	39
	Налаштування	
	слухавка . . . . .	7
	Налаштування автовідповідача. . . . .	34
	Налаштування дати. . . . .	11, 63
	Налаштування за замовчуванням. . . . .	31
	Налаштування захисту від небажаних викликів . . . . .	28
	Налаштування зустрічі . . . . .	49
	Налаштування мови дисплея. . . . .	24

## Алфавітний покажчик

Налаштування часу . . . . .	11, 63	Правила техніки безпеки . . . . .	4
Написання (СМС) . . . . .	54	Приєднання кабелю електричного живлення . . . . .	6
Невідомий . . . . .	22	Приєднання телефонного кабелю . . . . .	6
Нижній/верхній регістр . . . . .	18	Призначення цифрових клавіш . . . . .	28
Номер введення за допомогою телефонної книги . . . . .	45	Прикріплення бази до стіни . . . . .	7
відображення номера абонента (CLIP) . . . . .	21	Пропущений виклик . . . . .	46
копіювання в телефонну книгу . . . . .	45	Пропущені зустрічі та річниці . . . . .	50
Номери екстрених служб набір неможливий . . . . .	4	Прослуховування зовнішнього виклику . . . . .	42
<b>О</b>		Проста автовідповідь . . . . .	21
Обмеження викликів . . . . .	28	Профілі . . . . .	47
Оголошення . . . . .	34	Профіль динаміка . . . . .	26
Оголошення (автовідповідач) . . . . .	34, 35	<b>Р</b>	
Опції налаштувань телефон . . . . .	24	Радіус дії зменшення . . . . .	32
Очікування виклику внутрішній виклик під час зовнішнього . . . . .	41	Реєстрація (слухавка) . . . . .	39
зовнішній виклик під час внутрішнього . . . . .	41	Реєстрація інших слухавок Gigaset . . . . .	39
<b>П</b>		Реєстрація слухавки . . . . .	39
Пам'ять у телефонній книзі . . . . .	44	Режим «вільні руки» . . . . .	22
Параметри налаштування автовідповідач . . . . .	34	Режим повторення (будильник) . . . . .	51
Пауза після захоплення лінії . . . . .	59	Режим XES . . . . .	58
після коду доступу . . . . .	59	Ретранслятор . . . . .	30
після повторного виклику . . . . .	59	Рівень сигналу . . . . .	60
Пауза в наборі номера . . . . .	59	Рідина . . . . .	70
Переведення (автовідповідач) . . . . .	36	Річниця відображення пропущених . . . . .	43
Переведення виклику на автовідповідач . . . . .	36	Роз'єм для гарнітури . . . . .	9
Перегляд повідомлення з автовідповідача мережі . . . . .	17, 38	Роз'єм телефону, контакти для підключення . . . . .	72
Період тимчасового відключення лінії . . . . .	58	Розбитий екран . . . . .	4
Підключення бази до ВАТС . . . . .	58	Рядок стану . . . . .	1
до маршрутизатора . . . . .	58	значки . . . . .	60
Підключення гарнітури . . . . .	9	<b>С</b>	
Підсвітка, дисплей . . . . .	25	Світлодіодний індикатор . . . . .	1, 48
Підсилювач сигналу, див. Ретранслятор		Сигнал виклику, візуальний . . . . .	26
Порядок записів у телефонній книзі . . . . .	44	Сигнал дзвінка вимкнення звуку . . . . .	55
Початок роботи . . . . .	5	вимкнення звуку першого . . . . .	55
Пошук слухавки . . . . .	40	змінення . . . . .	26
у телефонній книзі . . . . .	44	керування часом для зовнішніх викликів . . . . .	28
		мелодія для внутрішніх/зовнішніх викликів . . . . .	27
		тихий режим для анонімних викликів . . . . .	28
		Сигнал дзвінка VIP . . . . .	43
		Сигнал попередження, див. Сигнали порад	
		Сигнал, див. Сигнали порад	

Сигнали дзвінка . . . . .	26	СМС-сповіщення . . . . .	47
Сигнали порад . . . . .	27	СМС-центр	
Системи внутрішніх номерів, набір (Затримка набору внутрішнього номера) . . . . .	20	змінення номера . . . . .	56
Скасування реєстрації (слухавка) . . . . .	40	налаштування . . . . .	56
Скасування реєстрації слухавки . . . . .	40	Спеціальні можливості . . . . .	47
Скидання налаштувань до заводських значень . . . . .	31	Списки викликів . . . . .	46
Скидання налаштувань до значень за замовчуванням . . . . .	31	видалення запису . . . . .	46
Служба підтримки клієнтів . . . . .	65	Списки повідомлень . . . . .	17
Слухавка		відкриття . . . . .	17
використання в режимі радіо няні . . . . .	52	Список	
використання кількох слухавок. . . . .	39	вихідні виклики . . . . .	46
вимкнення звуку . . . . .	23	повідомлень автовідповідача . . . . .	17
гучність гучномовця . . . . .	23	прийняті виклики . . . . .	46
гучність динаміка . . . . .	23	пропущені виклики . . . . .	46
заставка . . . . .	24	слухавки . . . . .	15
змінення на іншу базу . . . . .	39	списки викликів. . . . .	46
змінення на найкращий прийом . . . . .	39	список вхідних СМС-повідомлень . . . . .	55
змінення назви. . . . .	40	список повторного набору . . . . .	19
змінення налаштувань . . . . .	24	список чернеток СМС . . . . .	54
кольорова схема . . . . .	25	Стан заряду акумуляторів . . . . .	60
мова дисплея . . . . .	10, 24	Стан очікування, повернення . . . . .	17
налаштування. . . . .	7, 24	<b>Т</b>	
переадресація виклику. . . . .	41	Таблиці символів . . . . .	73
під'єднання зарядного пристрою . . . . .	7	Текстове повідомлення, див. СМС	
підсвітка дисплея . . . . .	25	Телефон	
пошук . . . . .	40	керування. . . . .	15
реєстрація на іншій базі . . . . .	39	налаштування . . . . .	24
сигнали порад . . . . .	27	скидання налаштувань	
скидання налаштувань		до заводських . . . . .	31
до заводських . . . . .	31	Телефонна книга . . . . .	43
список . . . . .	15	використання для введення номерів . . . . .	45
стан очікування . . . . .	17	відкриття . . . . .	15
увімкнення та вимкнення . . . . .	15	копіювання номера з тексту . . . . .	45
Слухові апарати . . . . .	4	надсилання запису/списку на	
СМС . . . . .	54	слухавку . . . . .	44
виправлення неполадок . . . . .	57	надсилання на слухавку . . . . .	44
довідник із самостійного усунення		порядок записів . . . . .	44
помилки . . . . .	57	Технічні характеристики . . . . .	71
написання/надсилання . . . . .	54	Тональний набір (DTMF) . . . . .	58, 59
отримання . . . . .	55	Тристоронній конференційний виклик	
список вхідних повідомлень . . . . .	17, 55	завершення . . . . .	41
список чернеток . . . . .	54	<b>У</b>	
тимчасове збереження . . . . .	54	Увімкнення	
у систему ВАС . . . . .	57	автовідповідача . . . . .	34
центр надсилання . . . . .	56	автовідповідача	
vCard . . . . .	56	(віддалене керування) . . . . .	37
		двостороннього записування . . . . .	36
		Увімкнення/вимкнення мікрофона	
		(слухавки). . . . .	23

## Алфавітний покажчик

Усунення несправностей	
загальні . . . . .	66
Утилізація . . . . .	69

## Ф

Фільтрація викликів під час	
записування (автовідповідач) . . . . .	35
Функціональні клавіші . . . . .	1, 16
значки . . . . .	61
призначення . . . . .	28
Функція контролю дитини . . . . .	52
Функція ліхтарика . . . . .	48
Функція переходу назад	
(автовідповідач) . . . . .	37

## Ц

Цифри	
введення . . . . .	18

## Ч

Час заряджання слухавки . . . . .	71
Час роботи слухавки . . . . .	71

## Ш

Швидкий набір . . . . .	28
-------------------------	----

## Я

Якість записування (автовідповідач) . . . . .	35
---	----

## С

CLIP . . . . .	22
----------------	----

## Д

DTMF (тональний набір) . . . . .	58, 59
----------------------------------	--------

## Е

ECO DECT . . . . .	32
Eco mode + (деактивація бездротового	
модуля) . . . . .	32

## Р

PD (імпульсний набір) . . . . .	58
PIN-код системи	
змінення . . . . .	31
скидання . . . . .	31

## V

vCard (CMC) . . . . .	56
-----------------------	----

Усі права захищені. Ми залишаємо за собою право вносити зміни.

Issued by  
Gigaset Communications GmbH  
Frankenstr. 2a, D-46395 Bocholt

© Gigaset Communications GmbH 2016  
Subject to availability.  
All rights reserved. Rights of modification reserved.  
[www.gigaset.com](http://www.gigaset.com)