

Gigaset

E630 H

Вітаємо!

Придбавши продукцію Gigaset, ви обрали марку, що піклується про навколишнє середовище.

Ця продукція упакована в екологічно чисту упаковку!

Докладніше на сайті www.gigaset.com.



GIGASET. INSPIRING CONVERSATION.
MADE IN GERMANY

Огляд слухавки



Зміст

Огляд слухавки	1
Правила техніки безпеки	3
Початок роботи	4
Пояснення процедур керування, описаних у посібнику користувача	12
Ознайомлення з телефоном	13
Здійснення викликів	17
Регулювання налаштувань телефону	20
Скидання налаштувань телефону до значень за замовчуванням	25
ECO DECT	25
Кілька слухавок	26
Телефонна книга (Адресна книга)	28
Список викликів	30
Звукові профілі	31
Підсвітка Spot LED	31
Календар	32
Будильник	33
Функція контролю дитини	34
Значки дисплея	36
Дерево меню	38
Customer Care	40
Навколишнє середовище	43
Додаток	44
Алфавітний покажчик	47

Правила техніки безпеки



Перед використанням прочитайте правила техніки безпеки та посібник користувача.

Телефон не можна використовувати у разі збою живлення. Також буде **неможливо** передати екстрені виклики.

Номери екстрених служб **не можна** набрати, якщо ввімкнено **блокування** клавіатури/екрана!



Використовуйте лише **акумулятори**, що відповідають **технічним вимогам** (див. список дозволених акумуляторів → www.gigaset.com/service). Ні в якому разі не використовуйте звичайні (неперезаряджувані) батарейки або акумулятори інших типів, оскільки це може завдати значної шкоди здоров'ю та призвести до травми. Якщо Ви помітили пошкодження акумулятора, його потрібно замінити.



Слухавку не слід використовувати, коли кришку акумулятора відкрито.



Не використовуйте пристрій в середовищі, де є загроза вибуху (наприклад, фарбувальні камери).



Базова станція та зарядний пристрій не мають водостійкого покриття. Тому не встановлюйте їх у вологому середовищі, наприклад у ванній або душовій кімнаті.



Використовуйте лише адаптер живлення, зазначений на пристрої.

Під час заряджання доступ до розетки має бути відкрито.



Не використовуйте несправний пристрій або віддайте його в ремонт у наш сервісний центр, оскільки він може створювати перешкоди іншим бездротовим пристроям.



Не використовуйте пристрій, якщо екран тріснутий або розбитий. Розбите скло або пластик можуть спричинити поранення рук та обличчя. Надішліть пристрій до нашого центру обслуговування для здійснення ремонту.



Не підносьте трубку до вуха зворотнім боком під час дзвінка або в режимі гучного зв'язку. Це може призвести до серйозного хронічного погіршення слуху.

Телефон може викликати перешкоди (дзижчання або свист) в аналогових слухових апаратах або спричинити їхнє перевантаження. Якщо Вам потрібна допомога, зверніться до постачальника слухових апаратів.



Робота телефону може вплинути на медичне обладнання, що міститься поблизу. Слідкуйте за дотриманням технічних вимог в конкретних умовах роботи (наприклад, в кабінеті лікаря).

Якщо Ви використовуєте будь-який медичний пристрій (наприклад, кардіостимулятор), зверніться до його виробника. Він надасть Вам відомості щодо чутливості пристрою до зовнішніх джерел високочастотної енергії (технічні характеристики виробу Gigaset див. в розділі «Технічні характеристики»).

Початок роботи

Перевірка вмісту комплекту

- ◆ Одна слухавка,
- ◆ Один зарядний пристрій з адаптером живлення,
- ◆ Одна кришка акумулятора (задня кришка слухавки),
- ◆ Один блокувальний диск для кришки акумулятора,
- ◆ Два акумулятори,
- ◆ Одне кріплення на пояс,
- ◆ Одна гумова перемичка для гнізда слухавки,
- ◆ Один посібник користувача.

Установка зарядного пристрою

Зарядний пристрій слід використовувати в закритому сухому приміщенні при температурі в межах від +5°C до +45°C.

- ▶ Зарядний пристрій необхідно встановити на рівній неслизькій поверхні.

Нижня частина телефону зазвичай не залишає слідів на поверхні. Однак у зв'язку з великою кількістю різноманітних засобів для блиску та полірування поверхні неможливо повністю уникнути появи слідів.

Примітки

- ◆ Ніколи не піддавайте телефон впливу джерел тепла, прямого сонячного світла або інших електричних пристроїв.
- ◆ Захищайте пристрій Gigaset від вологи, пилу, їдких рідин і газів.
- ◆ Зверніть увагу на радіус дії бази. Він становить 50 м всередині будинку та до 300 м надворі за відсутності перешкод. Діапазон дії зменшується, коли **Макс. віддалення** вимкнено.

Під'єднання зарядного пристрою

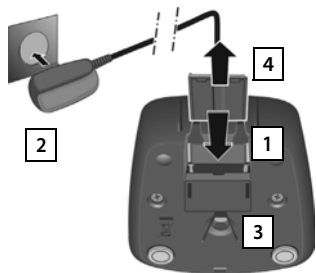

- ▶ Приєднайте плоский штекер до зарядного пристрою **1**.
- ▶ Вставте адаптер живлення в розетку **2**.

У разі необхідності знову витягти штекер із зарядного пристрою:

- ▶ Від'єднайте адаптер живлення від джерела електричного струму.
- ▶ Натисніть кнопку фіксатора **3** та від'єднайте штекер **4**.

Налаштування телефону для використання

Екран захищено пластиковою плівкою. Зніміть захисну плівку!

Вставлення акумуляторів та закриття кришки

Обережно!

Використовуйте тільки акумулятори, рекомендовані компанією Gigaset Communications GmbH (→ стор. 45), в іншому випадку може виникати значна загроза для здоров'я та ризик тілесних ушкоджень. Наприклад, можливе пошкодження зовнішньої оболонки акумуляторів або їх вибух. Також можливі несправна робота або пошкодження телефону в результаті використання акумуляторів типу, відмінного від рекомендованого.

- ▶ Встановіть акумулятори у правильне положення з урахуванням полярності (правильне розташування полюсів +/- див. на схемі).
- ▶ Тримайте кришку акумулятора під невеликим кутом і спершу вставте її низ у корпус **1**.
- ▶ Потім натисніть на кришку **2**, щоб вона встала на місце з клацанням.
- ▶ Вставте блокувальний диск, як показано на схемі (під кутом близько 20°) **3**. Зверніть увагу на позначки зі стрілками.
- ▶ Поверніть блокувальний диск за годинниковою стрілкою до упора **4**. Блокувальний диск буде закрито, коли позначки на диску вирівняються з позначками на кришці **5**.

Щоб відкрити кришку акумулятора, наприклад для заміни акумуляторів:

- ▶ Поверніть блокувальний диск проти годинникової стрілки до упора **6** (прибл. 20°) та зніміть його **7**.
- ▶ Вставте ніготь у паз збоку між кришкою і корпусом **8** і зніміть кришку **9**.

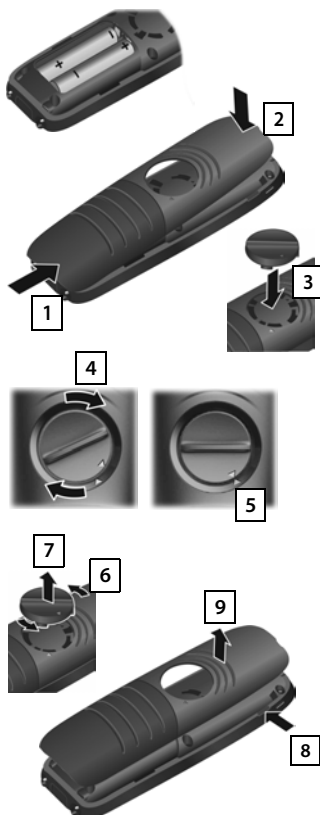

Початок роботи

Кріплення на пояс

З кожного боку слухавки є пази для приєднання затискача для ремня.

- ◆ **Щоб прикріпити** – притисніть кріплення до задньої сторони телефону таким чином, щоб виступи на кріпленні з'єдналися із пазами.
- ◆ **Щоб зняти** – міцно притисніть центр кріплення великим пальцем правої руки, вставте ніготь великого пальця лівої руки між кріпленням і корпусом і потягніть кріплення вгору.

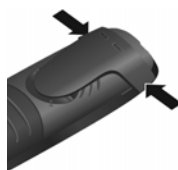

Підключення гарнітури



Гарнітуру можна підключити до гніздового роз'єму 2,5-мм на нижній панелі телефону **1**.
Відомості про рекомендовані гарнітури див. на відповідній сторінці продукту за адресою www.gigaset.com.

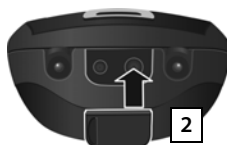

Якщо Ви **не** бажаєте підключати гарнітуру, вставте гумову перемичку з комплекту постачання **2**, щоб захистити пристрій від потрапляння вологи всередину.

Зарядження акумуляторів

Акумулятори надаються частково зарядженими. Перед використанням слід повністю зарядити акумулятори. (Якщо на дисплеї погаснув значок акумулятора , акумулятори заряджені повністю.

- ▶ Зарядіть слухавку в зарядному пристрої протягом **7,5 годин**.



Примітки

- ◆ Слухавку можна розміщувати тільки на призначених для цього базі та зарядному пристрої.
- ◆ Під час зарядження акумулятор може нагріватися. Це не становить небезпеки.
- ◆ Через деякий час зарядна ємність акумулятора зменшиться з технічних причин.

Змінення мови дисплея

Також можна змінити мову дисплея за допомогою меню:

► ► Підтверд ► Мова ► Підтверд ► Виберіть мову ► Вибір

або, якщо не розумієте поточну налаштовану мову, перейдіть до пункту:



► Натисніть праву клавішу керування.



► Натисніть клавіші і **повільно** одну за одною.

Наприклад



З'явиться вікно вибору мови.

Вибрана поточна мова (наприклад, англійська).



► Натискайте нижню клавішу керування

...

Наприклад



... доки не з'явиться потрібна Вам мова (наприклад, французька).

Натисніть **праву** клавішу, розташовану під дисплеєм, щоб вибрати мову.

Наприклад





Вибрану мову буде відмічено значком .

► Натисніть та **утримуйте** клавішу завершення виклику , щоб повернутись у режим очікування.

Реєстрація слухавки

Процес реєстрації залежить від бази. Необхідно запустити реєстрацію на слухавці та на базі. Обидві реєстрації повинні бути виконані протягом 60 с.

- ▶ **На базі:** Натисніть та **утримуйте** (щонайменше 3 секунди) клавішу реєстрації/пошуку.
- ▶ **На слухавці** натисніть функціональну клавішу **Реєстр.**
Або:
 ▶ **Підтверд** ▶  **Реєстрація** ▶ **Підтверд**
▶ **Реєстр. слухавки** ▶ **Підтверд**

На дисплеї з'явиться повідомлення: **Пошук бази, що знаходиться в режимі реєстрації.** Буде встановлено підключення до бази; це може зайняти трохи часу.

- ▶ За необхідності введіть PIN-код системи (заводська настройка: 0000). ▶ **Підтверд**

Під час реєстрації на дисплеї з'явиться повідомлення: **Триває реєстрація слухавки**

Після реєстрації на дисплеї з'явиться повідомлення: **Слухавку зареєстровано**

Слухавку можна зареєструвати максимум на чотирьох базах. Відомості про використання слухавки з кількома базами та скидання реєстрації слухавки див. у посібнику користувача бази.



Налаштування дати й часу

Налаштуйте дату та час, щоб вони правильно визначалися для вхідних викликів, а також для використання сигналів.



- ▶ Натисніть клавішу **Вст. час** під екраном дисплея, щоб відкрити поле вводу. (Якщо час та дата вже налаштовані, відкрийте поле вводу через меню: **☰** ▶ **⚙️** ▶ Підтверд ▶ Дата/час ▶ Підтверд)

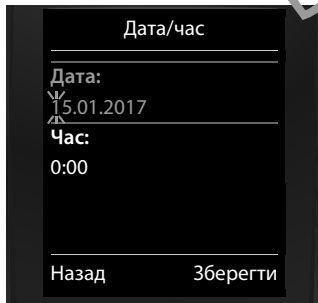

На дисплеї з'явиться вкладене меню **Дата/час**.

- ▶ Активна позиція введення блимає. Введіть день, місяць і рік у форматі 8 цифр за допомогою клавіатури, наприклад

1 **0** **0** **4** **0** **0** **1** **0** **0** **2** **0** **0** **1** **7** **0** **0** **0**
для 14.10.2017.



Натисніть **праву** або **ліву** клавішу керування, щоб змінити позицію вводу, наприклад для виправлення запису.

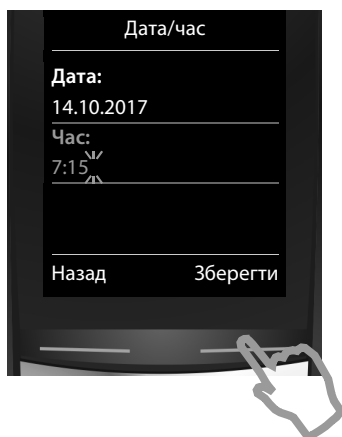

- ▶ Натисніть **нижню** клавішу керування, щоб перейти в поле введення часу.
- ▶ Введіть години та хвилини у форматі 4 цифр за допомогою клавіатури, наприклад **0** **7** **15** **0** для 07:15. Змінійте позицію введення за допомогою клавіші керування, якщо необхідно.
- ▶ Натисніть клавішу **Зберегти** під екраном дисплея, щоб зберегти запис.

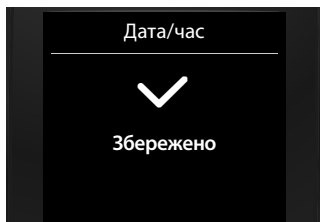

На дисплеї з'явиться повідомлення: **Збережено**.
Ви почуєте тон підтвердження.

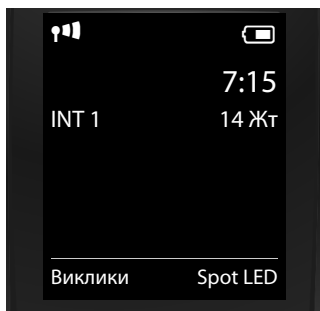

Ви автоматично повернетесь у режим очікування.

Тепер телефон готовий до використання.

Що Ви бажаєте зробити далі?

Після успішного налаштування телефону можна відразу починати здійснювати виклики, коригувати налаштування пристрою Gigaset відповідно до своїх потреб або спочатку ознайомитися з його експлуатацією.

Налаштування мелодій

Призначте окремі мелодії для внутрішніх та зовнішніх викликів, нагадувань (→ стор. 22), сигналів будильника (→ стор. 33) та для конкретних абонентів (→ стор. 28).

Захист від небажаних викликів

Налаштуйте телефон таким чином, щоб він не дзвонив під час анонімних викликів, або використовуйте функцію контролю часу (→ стор. 23).

Пристосування телефону до свого оточення

Використовуйте 3 профілі звуку, щоб пристосувати свій телефон до тихого або голосного оточення (→ стор. 31).

Реєстрація існуючої слухавки Gigaset та додавання її до телефонної книги

Продовжуйте користуватися своїми слухавками, щоб здійснювати виклики з нової бази. Перенесіть записи з директорії цих слухавок на нову слухавку (→ стор. 29).











Коригування налаштувань ECO DECT

Зменште потужність передаваного сигналу (випромінювання) телефону (→ стор. 25).

У разі виникнення запитань щодо користування телефоном читайте поради по виправленню помилок (→ стор. 41) або зверніться до нашої служби підтримки клієнтів (→ стор. 40).

Пояснення процедур керування, описаних у посібнику користувача



В інструкції з використання показано таке розташування клавіш на слухавці Gigaset:

 /  / 	Клавіша відповіді / клавіша меню / клавіша завершення виклику
від  до 	Клавіші цифр / літер
 / 	Клавіша «зірочка» / клавіша «решітка»
 /  / 	Клавіша повідомлень / клавіша повторного виклику / клавіша профілю







Огляд значків дисплея (→ стор. 36).

Наприклад: Увімкнення та вимкнення автовідповіді

Приклад у посібнику користувача:

 ►  ► Підтверд ►  Телефон.зв'язок ► Підтверд ► Автовідповідь
► Змінити = активовано)

Виконайте такі дії:

- : Коли слухавка перебуває в режимі очікування, натисніть **праву** клавішу керування, щоб відкрити головне меню.
- : Перейдіть до значка  за допомогою клавіші керування .
- **Підтверд**: Натисніть функціональну клавішу **Підтверд** або центральну клавішу керування , щоб відкрити вкладене меню **Налаштування**.
-  **Телефон.зв'язок**: Прокрутіть до запису **Телефон.зв'язок** клавішею керування .
- **Підтверд**: Натисніть функціональну клавішу **Підтверд** або центральну клавішу керування , щоб відкрити вкладене меню **Телефон.зв'язок**.
- **Автовідповідь**: Функція увімкнення/вимкнення автовідповіді вибрана.
- **Змінити** (= активовано): Натисніть функціональну клавішу **Змінити** або центральну клавішу керування , щоб переключитися між активацією та деактивацією (= активовано, = деактивовано).

Ознайомлення з телефоном

Увімкнення та вимкнення слухавки

- ▶ Натисніть та **утримуйте** клавішу завершення виклику  у стані очікування, щоб увімкнути або вимкнути слухавку.

Блокування та розблокування клавіатури

Блокування клавіатури запобігає випадковому використанню телефону. Якщо натиснути будь-яку кнопку при заблокованій клавіатурі, буде з'являтися повідомлення.

- ▶ Натисніть та утримуйте клавішу , щоб заблокувати або розблокувати клавіатуру.

Коли слухавка сповіщає про виклик, клавіатура автоматично розблоковується, надаючи можливість прийняти виклик. Після завершення виклику блокування знову вмикається.





Клавіша керування

В описі нижче сторону клавіші керування (вгору, вниз, праворуч, ліворуч, посередині), яку потрібно натиснути в різних режимах роботи, позначено чорним, наприклад , що означає «натисніть клавішу керування праворуч».





Клавіша керування дає змогу перемикатися між меню та полями введення. У стані очікування або під час зовнішнього виклику клавіша керування має наведені нижче функції:

Слухавка в режимі очікування

-  Відкриття телефонної книги.
-  або  Відкриття головного меню.
-  Відкриття списку слухавок.

Під час зовнішнього виклику

-  Відкриття телефонної книги.
-  Початок внутрішнього консультативного виклику.
-  Регулювання гучності гучномовця в режимі динаміка та режимі «вільні руки».

Функції при натисканні клавіші керування по центру

Функції клавіші відрізняються залежно від режиму роботи.

- ◆ У стані очікування клавіша відкриває головне меню.
- ◆ У підменю, полях вибору та введення клавіша виконує функцію функціональних клавіш Підтверд, Так, Зберегти, Вибір або Змінити.

Примітка

Ці вказівки демонструють відкриття головного меню натисканням клавіші керування праворуч та підтвердження вибору функцій натисканням відповідної функціональної клавіші. Можна також натиснути клавішу керування посередині.

Бічні клавіші

-  Натискайте ці клавіші з правого боку слухавки для налаштування гучності динаміка, сигналу дзвінка, режиму «вільні руки», будильника, сигналів зустрічей і гарнітури залежно від ситуації.

Функціональні клавіші

Функціональні клавіші мають функції, попередньо встановлені за замовчуванням в режимі очікування, але ці функції можна змінити (→ стор. 24).

Призначення функціональних клавіш змінюється залежно від режиму роботи.

Наприклад

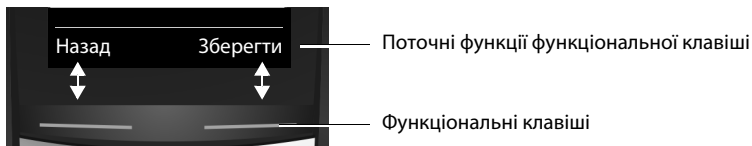

Одними з важливих функцій функціональних клавіш є:

- Опції** Відкриття меню для подальших функцій.
- Підтверд** Підтвердження вибору.
- Назад** Повернення на один рівень меню або скасування операції.
- Зберегти** Збереження запису.

Огляд значків на функціональних клавішах (→ стор. 37).

Інструкції щодо використання меню

Функції телефону відображаються в меню, яке складається з кількох рівнів. Огляд меню → стор. 38.

Головне меню (перший рівень меню)

- ▶ Коли слухавка перебуває у стані очікування, натисніть **праворуч** на клавіші керування , щоб відкрити головне меню.

Функції головного меню відображаються на екрані як значки. Значок вибраної функції виділяється, і назва відповідної функції з'являється в заголовку екрана.

Доступ до функції, тобто відкриття відповідного підменю (наступний рівень меню):

- ▶ Перейдіть до потрібної функції за допомогою клавіші керування  та натисніть функціональну клавішу **Підтверд**.

Повернення у стан очікування: **коротко** натисніть функціональну клавішу **Назад** або клавішу завершення виклику .

Наприклад

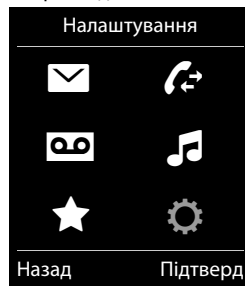

Підменю

Функції в підменю відображаються списком.

Для доступу до функції:

- ▶ Перейдіть до функції за допомогою клавіші керування  та натисніть **Підтверд.**

Повернення до попереднього рівня меню: **коротко** натисніть функціональну клавішу **Назад** або клавішу завершення виклику .

Повернення у стан очікування

З будь-якого меню:

- ▶ Натисніть та **утримуйте** клавішу завершення виклику .

Або:

- ▶ Якщо не натиснути кнопку, екран **автоматично** повернеться до стану очікування через 2 хвилини.



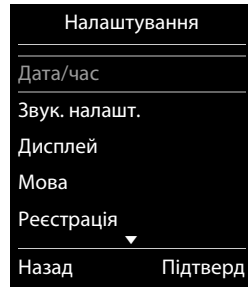

Наприклад



Списки повідомлень

Отримані повідомлення зберігаються у списках повідомлень. Інформаційний сигнал лунатиме, як тільки **нове повідомлення** з'явиться у списку. Також блиматиме клавіша повідомлень. Значки типів повідомлень та кількість нових повідомлень відображаються на екрані у стані очікування.

Є нові повідомлення:

- ◆  На автовідповідачі (залежно від бази)/у поштової скриньці мережі
- ◆  У списку пропущених викликів
- ◆  У списку СМС (залежно від бази)
- ◆  У списку пропущених сигналів

Наприклад

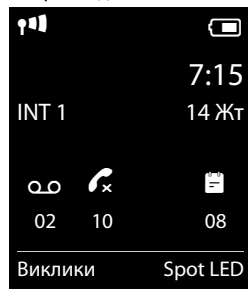

Відкрийте список повідомлень, натиснувши клавішу повідомлень . Можна відкрити такі списки повідомлень:

- ◆ **Автовідпов.:** Список повідомлень автовідповідача (залежно від бази)
- ◆ **А/відп. мережі:** Поштова скринька мережі (якщо Ваш постачальник послуг мережі підтримує цю функцію, а номер скриньки мережі збережено в телефоні.)
- ◆ **СМС:** Список вхідних СМС-повідомлень (залежно від бази)
- ◆ **Пропущ. викл.:** Список пропущених викликів (див. «Список викликів» → стор. 30)
- ◆ **Пропущ. сигн.:** Список пропущених зустрічей

Значок поштової скриньки мережі відображається завжди, якщо її номер зберігається в телефоні. Інші списки відображаються лише тоді, коли в них містяться повідомлення.

Відкриття списку:  Вибір потрібного списку. ▶ **Підтверд**

Вияток: Якщо вибрати **поштову скриньку мережі**, буде вибрано номер поштової скриньки мережі. Списки не відкриваються на екрані.

Введення цифр і тексту

Якщо відображено кілька цифрових і/або текстових полів (наприклад, **Ім'я** та **Прізвище** у записі телефонної книги), поле автоматично активується. Наведені далі поля потрібно активувати переходом за допомогою клавіші керування (↩). Поле активовано, якщо в ньому блимає курсор.

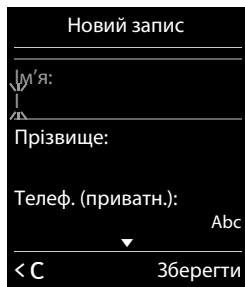

Виправлення записів із помилками

- ◆ Видалення **символів** перед курсором: натисніть функціональну клавішу **<C** **коротко**.
- ◆ Видалення **слів** перед курсором: натисніть та **утримуйте** функціональну клавішу **<C**.

Введення тексту

- ◆ **Літери/символи:** Кожній клавіші від **0** до **9** призначено декілька літер і символів. Символи показано у відповідності з клавішами в рядку вибору в лівому нижньому кутку екрана. Вибраний символ підсвічується. Швидко натисніть клавішу кілька разів, щоб вибрати потрібну літеру або символ.
- ◆ **Розташування курсора:** Літери/символи вставляються в позиції курсора. Можна вставити курсор, натиснувши клавішу керування (↩) або (↪) у полях із кількома символами.
- ◆ **Введення в нижньому регістрі, верхньому регістрі та режимі цифр:** Натисніть клавішу «решітка» (#) для переключення між нижнім регістром, верхнім регістром та цифрами для **наступних літер**. Коли Ви редагуєте запис у телефонній книзі, перша літера, а також кожна літера після пробілу автоматично вставляється у верхньому регістрі.
- ◆ **Спеціальні символи:** Натисніть клавішу «зірочка» (*), щоб відкрити таблицю спеціальних символів. Перейдіть до потрібного символу за допомогою клавіші «зірочка» й натисніть функціональну клавішу **Вставити**, щоб вибрати його.
- ◆ **Спеціальні літери:** Умлаути або інші маркіровані/діакритичні символи можна вибрати, натиснувши відповідну літеру кілька разів. Див. таблицю символів → стор. 46.

Здійснення викликів

Здійснення зовнішнього виклику

▶ Введіть номер, **коротко** натисніть клавішу відповіді .

Або:



▶ Натисніть та **утримуйте** клавішу відповіді , введіть номер.

Процес набору можна відмінити за допомогою клавіші завершення виклику .

Набір номера зі списку повторного набору

Список повторного набору містить 20 останніх номерів, набраних слухавкою. Ним можна управляти так само, як і списками повідомлень телефону (→ стор. 15).

▶ Натисніть кнопку відповіді  **коротко**, щоб відкрити список повторного набору.

▶  Виберіть запис. ▶ Натисніть клавішу відповіді . Номер буде набрано.

Коли на екрані з'являється ім'я та відповідний номер, натисніть функціональну клавішу **Вигляд**.

Керування записами у списку повторного набору:



▶ Відкрити список повторного набору. ▶  Виберіть запис. ▶ Опції

Можна вибрати такі функції:

◆ **Коп.в директорію** ▶ Підтверд

Копіювання запису в телефонну книгу (→ стор. 28).

◆ **Показати номер** ▶ Підтверд

Скопіюйте номер на дисплей та відредагуйте, потім виберіть його клавішею  або збережіть як новий запис у телефонній книзі за допомогою клавіші .

◆ **Видалити запис** ▶ Підтверд

Видалить вибраний запис.

◆ **Видалити все** ▶ Підтверд

Видалити всі записи.

Набір номера за допомогою списку викликів

 ▶  ▶ Підтверд ▶  Виберіть список. ▶ Підтверд

▶  Виберіть запис. ▶ 

▶ Номер буде набрано.



Примітки

- ◆ Відкрити список викликів також можна за допомогою функціональної клавіші **Виклики**, але для цього потрібно відповідно призначити клавішу (→ стор. 24).

- ◆ Також можна відкрити список **Пропущені виклики**, використовуючи клавішу повідомлень .

Наприклад

Усі виклики

  Олексій
Сьогодні, 18:30



 01712233445566
11.06.2017, 18:30

 0681234567
10.06.2017, 17:13

Вигляд Опції

Набір із телефонної книги

 ►  Виберіть запис. ► 

- Якщо введено кілька номерів: Виберіть номер за допомогою клавіш  і натисніть кнопку відповіді  або **Підтверд.**
- Номер буде набрано.

Набір у системах внутрішніх номерів (Затримка набору внутрішнього номера)

Здійснюючи набір у великій корпоративній мережі (системи ВАТС), можна набрати додатковий номер одразу після набору номера додзвону. Для цього збережіть номер додзвону, після якого набрано 2 зірочки та додатковий номер, у телефонну книгу (наприклад, 1234567**128). Телефон спершу вибере номер, вказаний перед **. Потім Ви зможете вирішити, чи вибрати збережений додатковий номер, або, якщо ця лінія зайнята, інший вибраний Вами додатковий номер.

Далі виконайте такі дії:

- Виберіть запис із телефонної книги.

Буде набрано номер, вказаний до **. З'явиться функціональна клавіша **Дод.ном.**

- Додатковий номер (номер після **) можна залишити без змін або ввести знову за допомогою клавіатури.
- Тримайте натиснутою функціональну клавішу **Дод.ном.** протягом 15 секунд для набору додаткового номера.

Буде встановлено з'єднання з додатковим номером.

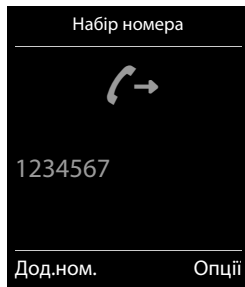

Виклик одним дотиком

Телефон можна налаштувати таким чином, щоб при натисненні **будь-якої вибраної Вами клавіші** здійснювався набір певного номера. Це дає можливість, наприклад дітям, які не можуть ввести номер, здійснювати виклик на потрібний номер.

 ►  ► Підтверд ►  Викл. одним дот. ► Підтверд

- **Активізація:**  Вмк. / Вимк.
- **Подзвонити до:** Введіть або змініть номер, який потрібно набрати.
- **Зберегти**

На дисплеї у стані очікування з'явиться активований виклик одним дотиком. Збережений номер буде набиратися натисненням будь-якої клавіші. Натисніть клавішу завершення виклику , щоб скасувати набір.

Завершення режиму виклику одним дотиком:

► Натисніть функціональну клавішу **Вимк.** ► Натисніть та **утримуйте** клавішу .

Або:





- Натисніть та **утримуйте** клавішу .





Прийняття виклику

Можна виконати такі дії:

- ▶ Натиснути клавішу .
- ▶ Якщо функція **Автовідповідь** увімкнена (→ стор. 21), витягнути слухавку із зарядного пристрою.

Увімкнення та вимкнення простої автовідповіді

Крім клавіші відповіді  на виклик можна відповідати також клавішами ... ,  і .

 ▶  ▶ Підтверд ▶  Телефон.зв'язок ▶ Підтверд ▶  Швидкий прийом
▶ Змінити (☑ = активовано)

Зверніть увагу Зміни зберігаються на постійній основі тільки тоді, коли встановлено **Режим Особистий** (→ стор. 31).

«Вільні руки»

Якщо хтось слухатиме Вашу розмову, слід попередити про це іншого її учасника.



- ▶ Натиснути клавішу .



Поклавши під час виклику слухавку в зарядний пристрій:

- ▶ Натисніть та утримуйте клавішу  протягом 2 секунд, встановлюючи слухавку в зарядний пристрій.

Регулювання гучності гучномовця

- ◆ Отримання доступу до налаштувань за допомогою меню:

 ▶  ▶ Підтверд ▶ Гучність слухавки ▶ Підтверд

- ▶ **Навушник:**  Для гучності динаміка та слухавки можна встановити один з 5 рівнів.
- ▶ **Мікрофон:**  Установіть один з 5 рівнів гучності.
- ▶ **Зберегти**

- ◆ Отримання доступу до налаштувань **під час виклику** для поточного режиму («вільні руки», динамік, слухавка):

▶ Натисніть бічні клавіші /  (→ стор. 1) або клавішу керування  ▶ .

▶ Налаштування буде збережено автоматично через 2 секунди. Також можна натиснути функціональну клавішу **Зберегти**. Екран повернеться до попереднього дисплея.

Примітка

Зміни зберігаються на постійній основі тільки тоді, коли встановлено **Режим Особистий** (→ стор. 31).

Увімкнення та вимкнення мікрофона (вимкнення звуку)

Якщо вимкнути мікрофон під час виклику, абонент перестане Вас чути.

- ▶ Натисніть клавішу , щоб увімкнути або вимкнути мікрофон.

Регулювання налаштувань телефону

Слухавка та база постачаються з попередніми налаштуваннями, але їх можна змінювати згідно з Вашими особистими потребами.

Налаштування можна змінити в меню **Налаштування** під час виклику або в режимі очікування.

Змінення мови дисплея

☰ ▶ ⚙ ▶ Підтверд ▶ 🔄 Мова ▶ Підтверд ▶ 🔄 Виберіть мови
▶ Вибір (● = вибрано)

Налаштування коду країни та місцевого зонального коду

Необхідно зберегти свій зональний код (міжнародний і місцевий зональний код) на телефоні, перш ніж переносити номери телефону (напр. у форматі vCard). Деякі з цих номерів встановлено попередньо. Будь ласка, переконайтеся, що префікс правильно відділено від решти зонального коду.

☰ ▶ ⚙ ▶ Підтверд ▶ 🔄 Телефон.зв'язок ▶ Підтверд
▶ 🔄 Зональні коди ▶ Підтверд ▶ 🔄 Перейдіть у поле вводу, за необхідності кнопкою **<C** видаліть номер
▶ Введіть номер ▶ Зберегти

Наприклад

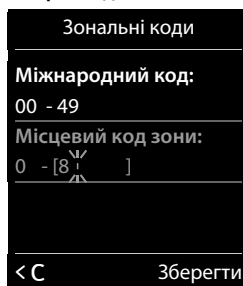

Регулювання налаштувань дисплея слухавки

Налаштування заставки

Можна встановити заставку для дисплея у стані очікування. Для заставки можна вибрати аналоговий годинник, цифровий годинник або зображення

Щоб перевірити вигляд дисплея у стані очікування, **коротко** натисніть кнопку **🔍**.

☰ ▶ ⚙ ▶ Підтверд ▶ 🔄 Дисплей ▶ Підтверд
▶ Хранитель екрана (✓ = активовано) ▶ Правка
▶ Активізація: 🔄 Вмк. / Вимк.
▶ Вибір:
🔄 Цифр. годинник / Аналог. годинник / [Images]
Або:
▶ **Вигляд** (Переглянути заставку)
▶ 🔄 Виберіть заставку ▶ Підтверд
▶ Зберегти

Наприклад

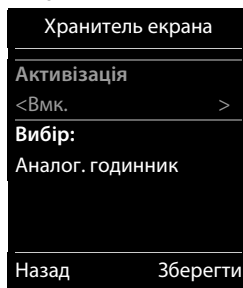

Налаштування кольорової схеми

Для дисплея можна налаштувати темний або світлий фон.

 ▶  ▶ Підтверд ▶  Дисплей ▶ Підтверд ▶  Кольорові схеми ▶ Підтверд
▶  Кольор. гама 1 / Кольор. гама 2 ▶ Вибір (● = вибрано)

Налаштування підсвітки дисплея

Підсвітка дисплея завжди горить, коли слухавку не встановлено на базу чи в зарядний пристрій, або якщо натиснуто будь-яку клавішу. Якщо натиснути будь-яку **цифрову клавішу**, вона з'являється на дисплеї для попереднього набору.

Також можна увімкнути чи вимкнути підсвітку дисплея для стану очікування:

 ▶  ▶ Підтверд ▶  Дисплей ▶ Підтверд ▶  Підсвітка ▶ Підтверд

У заряд. пристрої:  Вмк. / Вимк.

Поза зар.пристр.:  Вмк. / Вимк.





▶ Зберегти

Примітка

Час очікування слухавки може суттєво зменшитися, якщо підсвітку дисплея увімкнено.

Увімкнення та вимкнення візуального сигналу виклику



Сповіщення про вхідні виклики відбувається візуально (напр., у шумних середовищах).

 ▶  ▶ Підтверд ▶  Телефон.зв'язок ▶ Підтверд ▶  Підсв.сигн.викл.
▶ Змінити = активовано

Зверніть увагу Зміни зберігаються на постійній основі тільки тоді, коли встановлено **Режим Особистий** (→ стор. 31).

Увімкнення та вимкнення автовідповіді

Якщо слухавку налаштовано на автовідповідь, вхідні виклики приймаються відразу після того, як слухавку знімають із зарядного пристрою.

 ▶  ▶ Підтверд ▶  Телефон.зв'язок ▶ Підтверд ▶ Автовідповідь
▶ Змінити = активовано

Незалежно від налаштування **Автовідповідь** з'єднання припиняється відразу після того, як слухавка встановлюється в зарядному пристрої. Виняток: натисніть та утримуйте клавішу  протягом 2 секунд, встановлюючи слухавку в зарядний пристрій.

Налаштування профілів динаміка

Можна налаштувати різні профілі для режимів **динаміка**, щоб якнайкраще пристосувати телефон до свого середовища. Перевірте, який із профілів для Вас найзручніший.

 ▶  ▶ Підтверд ▶  Режими гучномовця ▶ Підтверд ▶  Виберіть профіль
▶ Вибір (● = вибрано)

Режими гучномовця: Гучно і Тихо. Профіль Тихо налаштовано за замовчуванням.

Налаштування сигналів дзвінка слухавки

Налаштування гучності мелодії

☰ ▶ 🎵 ▶ Підтверд ▶ 📞 Уст. дзвін. (слух.)

▶ Підтверд ▶ Гучність ▶ Підтверд

▶ Для вн. викликів та зустрічей:

🔊 Для внутрішніх викликів та річних можна встановити 5 рівнів гучності або крещендо (збільшення гучності).

▶ Зовнішні виклики:

🔊 Для зовнішніх викликів можна встановити 5 рівнів гучності або крещендо (збільшення гучності).

▶ Зберегти

Коли телефон дзвонить, гучність дзвінка можна змінити на постійній основі за допомогою бічних клавіш **[+]** (голосніше) або **[-]** (тихіше).

Зверніть увагу Зміни зберігаються на постійній основі тільки тоді, коли встановлено **Режим Особистий** (→ стор. 31).

Налаштування мелодії дзвінка

☰ ▶ 🎵 ▶ Підтверд ▶ 📞 Уст. дзвін. (слух.) ▶ Підтверд ▶ 📞 Мелодії ▶ Підтверд

▶ **Внутрішні виклики:** 🗄 Налаштування гучності/мелодії для внутрішніх викликів і річних.

▶ **Зовнішні виклики:** 🗄 Налаштування гучності/мелодій для зовнішніх викликів.

▶ Зберегти

Увімкнення та вимкнення сигналу дзвінка

Вимкнення сигналу дзвінка на постійній основі: За допомогою клавіші профілю **[▲]** установіть **Режим Беззвучний** (→ стор. 31). У рядку стану з'явиться значок **🔇**.

Увімкнення сигналу дзвінка на постійній основі: За допомогою клавіші профілю **[▲]** установіть **Режим Гучний** або **Режим Особистий** (→ стор. 31).

Вимкнення сигналу дзвінка для **поточного виклику:** Натисніть **Без зв.** або **📞**.

Беззвучний сигнал

Використання беззвучного сигналу для вхідних викликів та інших повідомлень.

☰ ▶ 🎵 ▶ Підтверд ▶ 📞 Вібродзвінок ▶ Підтверд

Зверніть увагу Зміни зберігаються на постійній основі тільки тоді, коли встановлено **Режим Особистий** (→ стор. 31). Це налаштування зберігається в **Режим Беззвучний**.



Увімкнення та вимкнення сигналів порад

Ваша слухавка використовує сигнали порад для попередження про різні дії та стани. Ці сигнали порад можна вмикати й вимикати незалежно один від одного.

☰ ▶ 🎵 ▶ Підтверд ▶ 📞 Звук. сигн. порад ▶ Підтверд

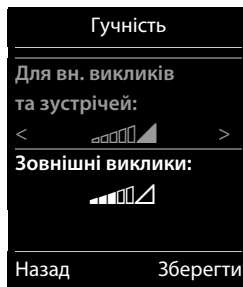
Наприклад







- ▶ **Ключові звуки:**  Вмк. / Вимк.
Сигнал під час натискання клавіш.
- ▶ **Підтвердження:**  Вмк. / Вимк.
Сигнал підтвердження/помилки після створення записів, сигнал порад під час отримання нового повідомлення.
- ▶ **Акумулятор:**  Вмк. / Вимк.
Сигнал попередження, коли часу розмови залишилось менше 10 хвилин (кожні 60 секунд). Повідомлення про заряд акумулятора не звучать, якщо активовано сигнал радіо няні.
- ▶ **Зберегти**

Зверніть увагу Зміни зберігаються на постійній основі тільки тоді, коли встановлено **Режим Особистий** (→ стор. 31).

Захист від небажаних викликів

Налаштування керування часом для зовнішніх викликів

Можна вказати період часу, коли телефон не повинен дзвонити.

-  ▶  ▶ Підтверд ▶  Уст. дзвін. (слух.)
- ▶ Підтверд ▶  Контроль часу ▶ Підтверд
- ▶ Для зовн. викл.:  Вмк. / Вимк.

Якщо активовано:

- ▶ **Скасув. дзвінки з:** Введіть початок періоду.
- ▶ **Скасув. дзвінки по:** Введіть кінець періоду.
- ▶ **Зберегти**

Наприклад

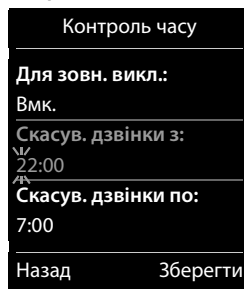





Примітка



Протягом цього періоду телефон продовжуватиме дзвонити під час викликів з номерів, для яких у телефонній книзі призначено VIP-сигнали.

Захист від анонімних абонентів

Телефон можна налаштувати так, щоб він не дзвонив під час анонімних викликів (від абонентів, які навмисно приховали ідентифікацію лінії виклику). Виклики тільки відображаються на дисплеї. Це налаштування застосовується тільки до слухавок, для яких воно встановлене.

-  ▶  ▶ Підтверд ▶  Уст. дзвін. (слух.) ▶ Підтверд ▶  Відкл.невід.викл.
- ▶ **Змінити** = функцію активовано

Швидкий доступ до номерів і функцій

Цифровим клавішам  і  можна призначити номер із телефонної книги.

Ліва та права **функціональні клавіші** мають **функцію**, встановлену за замовчуванням, але їх можна призначити заново (→ стор. 24).

Регулювання налаштувань телефону

Після цього ви зможете набирати номер або запускати функцію одним натисненням клавіші.

Призначення цифрових клавіш

Необхідна умова: Необхідно призначити номер цифровій клавіші.

- ▶ Натисніть та **утримуйте** цифрову клавішу.
Або:
Коротко натисніть цифрову клавішу. ▶ Натисніть функціональну клавішу **Шв.набір**.
- ▶ Відкриється телефонна книга. ▶  Виберіть запис. ▶ **Підтверд**

Для відповідної цифрової клавіші буде збережено запис.

Примітка

Якщо згодом видалити або відредагувати запис у телефонній книзі, це не вплине на призначення цифрової клавіші.

Вибір номерів / змінення призначення

Необхідна умова: Цифровій клавіші повинен бути призначений номер.

Слухавка в режимі очікування

- ▶ Натисніть та **утримуйте** цифрову клавішу: Одразу буде набрано номер.

Або:

- ▶ **Коротко** натисніть цифрову клавішу: Для набору номера натисніть ліву функціональну клавішу з номером/ім'ям (за необхідності скороченим).

Або:

Натисніть функціональну клавішу **Змінити**, щоб змінити призначення клавіші, або натисніть функціональну клавішу **Пробіл**, щоб видалити призначення.

Призначення функціональних клавіш

- ▶ У режимі очікування натисніть та **утримуйте** ліву або праву функціональну клавішу.
 - ▶ Відкриється список можливих призначень для клавіші. ▶  Виберіть запис.
 - ▶ **Підтверд**

Виберіть одну з таких функцій:

Радіо-няня	Установити та активувати функцію контролю дитини (→ стор. 34).
Будильник	Установити та активувати будильник (→ стор. 33).
Календар	Відкрити календар (→ стор. 32).
Викл. одним дот.	Налаштувати виклик одним дотиком (→ стор. 18).
Повторний набір	Показати список повторного набору (→ стор. 17).
Підсвітка Spot LED:	Увімкнути/вимкнути світлодіодний індикатор (функція ліхтарика) (→ стор. 31).
Інші функції...	Також можна вибрати такі функції:
Списки викликів	Показати список викликів (→ стор. 30).
СМС	Відкрити СМС-меню (залежно від бази).

Скидання налаштувань телефону до значень за замовчуванням



Окремі зміни на слухавці можна скасувати.

Скидання налаштувань **не** впливає на перелічені нижче параметри:

- ◆ дата і час,
- ◆ реєстрація слухавок у базі і поточний вибір бази,
- ◆ записи календаря й телефонної книги,
- ◆ список повторного набору.

У разі скидання налаштувань слухавки (**Перез. слух-ки**) налаштування звуку й дисплея будуть видалені.

Скидання налаштувань слухавки

 >  > Підтверд >  Система > Підтверд >  Перез. слух-ки > Підтверд
> Підтвердьте запит безпеки, вибравши пункт Так



Технологія ECO DECT забезпечує нижчий рівень споживання енергії та зменшує потужність передаваного сигналу.

Зменшення випромінювання (залежно від бази)

Випромінювання можна зменшити тільки в тому разі, якщо база підтримує цю функцію.

Потужність передаваного сигналу телефону **автоматично** зменшується відповідно до відстані до бази.

Випромінювання від слухавки чи бази можна знизити ще більше, якщо

- ◆ вимкнути функцію **Макс. віддалення**,
- ◆ увімкнути функцію **Без випромін.**

Додаткові відомості див. у довіднику користувача до своєї бази.

Кілька слухавок

Здійснення внутрішніх викликів

Внутрішні виклики на інші слухавки, зареєстровані на тій самій базі, є безкоштовними.

- ☐ (натисніть **коротко**) ▶ Відкриється список слухавок. Вашу слухавку позначено <.
- ▶ 📞 За необхідності виберіть слухавку або **Дзвін.усім** (груповий виклик) зі списку. ▶ 📞

Натиснення з утриманням ☐ одразу починає виклик **усіх** зареєстрованих слухавок.

Внутрішня консультація/внутрішня переадресація

Якщо Ви отримали виклик від **зовнішнього** учасника й бажаєте переадресувати цей виклик на **внутрішнього** учасника або проконсультуватися з ним.

- ☐ ▶ Відкриється список слухавок. ▶ Якщо на базі зареєстровано більше двох слухавок, виберіть одну або **Дзвін.усім**. ▶ 📞 або **Підтверд**

Утримання консультаційного виклику: коли Ви розмовляєте із внутрішнім учасником і повертаєтеся до зовнішнього виклику: ▶ **Опції** ▶ 📞 **Закінчити розмову** ▶ **Підтверд**

Переадресація зовнішнього виклику. Є два варіанти переадресації виклику:

- ▶ Дочекайтеся, поки відповідь абонент, якого викликають, і покладіть слухавку: натисніть клавішу завершення виклику 📞.



Або:

- ▶ Покладіть слухавку до того, як абонент подзвонить: натисніть клавішу завершення виклику 📞.

Якщо абонент, якого викликають, не відповідає або не переадресує виклик, завершіть консультацію, натиснувши **Кінець**.

Встановлення конференційних викликів/комутація викликів

Ви приймаєте виклик, коли інший виклик утримується. Обидва абоненти відображаються на екрані.

- ▶ **Комутація виклику:** можна перемикатися між двома учасниками за допомогою .
- ▶ **Здійснення тристороннього конференційного виклику:** натисніть **Конфер.**
Завершення конференційного виклику: натисніть **Кін.кон.** Вас знову буде з'єднано із зовнішнім учасником. Можна знову перемикатися між учасниками за допомогою .

Кожен абонент може завершити участь у конференційному виклику, натиснувши клавішу завершення виклику .

Приймання/відхилення виклику, що очікує

Якщо Ви отримали зовнішній виклик під час проведення внутрішнього, ви почуєте сигнал очікування виклику. Якщо номер переадресовано, на екрані відобразатиметься номер або ім'я абонента.

- ▶ Відхилення виклику: ▶ Натисніть функціональну клавішу **Відмова**.
- ▶ Прийняття виклику: ▶ Натисніть функціональну клавішу **Прийняти**. Тепер Ви розмовляєте з новим абонентом.
 Попередній виклик переведено на утримання.
Завершення поточного виклику та повернення до виклику на утриманні:
 ▶ Опції ▶  **Закінчити розмову** ▶ **Підтверд.**

Телефонна книга (Адресна книга)

У записі телефонної книги можна зберігати імена та прізвища, до трьох номерів, річницю з нагадуванням та мелодію дзвінка.

Можна створити директорію (до 200 записів) окремо для кожної слухавки. Можна також надіслати списки та записи на інші слухавки (→ стор. 29).

Довжина записів

3 номери:



макс. 32 цифри для кожного

Ім'я та прізвище:



макс. 16 символів для кожного

Керування записами директорії

Відкриття телефонної книги

У стані очікування натисніть клавішу , або (залежно від ситуації) функціональну клавішу .

Створення нового запису



- ▶ Відкрийте директорію. ▶  <Новий запис>
 - ▶ Підтверд
- ▶ Перемикайтеся між полями введення за допомогою  та введіть відповідні компоненти запису (імена, номери, річниця, сигнал дзвінка).
Перейдіть нижче, щоб відобразити наступні компоненти.
- ▶ Натисніть функціональну клавішу **Зберегти**.

Щоб створити запис, потрібно ввести принаймні один номер. Якщо абоненту призначено мелодію дзвінка, запис у телефонній книзі позначено символом .

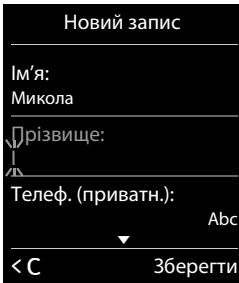

Наприклад



Відображення/змінення запису

- ▶ Відкрийте телефонну книгу. ▶  Виберіть потрібний запис.
 - ▶ **Вигляд** ▶ Відобразіть усі компоненти запису. ▶ **Правка**
- Або:
- ▶ **Опції** ▶  **Правка запису** ▶ Підтверд

Видалення запису

- ▶ Відкрийте телефонну книгу. ▶  Виберіть потрібний запис. ▶ **Опції** ▶  **Видалити запис** ▶ Підтверд

Видалення всіх записів у директорії:

- ▶ Відкрийте телефонну книгу. ▶ **Опції** ▶  **Видалити список** ▶ Підтверд

Визначення порядку записів у списку контактів

Можна визначити, як буде відсортовано записи: за іменем чи за прізвищем.

- ▶ Відкрийте телефонну книгу. ▶ **Опції** ▶ Натисніть **Сорт. за прізвищем** або **Сорт. за іменем**.

Якщо ім'я не введено, у полі прізвища відображається номер за замовчуванням. Такі записи розташовані на початку списку незалежно від того, яким чином відсортовано записи.

Порядок сортування такий:



Пробіл | Цифри (0-9) | Літери (за алфавітним порядком) | Інші символи

Відображення кількості записів, доступних у директорії

▶ Відкрийте телефонну книгу. ▶ Опції ▶  Наявна пам'ять ▶ Підтверд

Вибір запису в телефонній книзі, пошук у телефонній книзі

▶ Відкрийте телефонну книгу.

▶ Прокручіть за допомогою , доки не з'явиться потрібне ім'я. Утримуючи , записи в телефонній книзі можна прокручувати безперервно вгору або вниз.

Або:

▶ Введіть кілька перших літер (максимум 8) за допомогою клавіатури. Відображення переміститься до першого імені, яке починається з указаних літер. За необхідності прокрутіть до потрібного запису за допомогою .

Перенесення запису/телефонної книги на іншу слухавку

Необхідні умови:





- ◆ І слухавка, яка надсилає, і та, яка отримує, мають бути зареєстровані на одній базі.
- ◆ Інша слухавка та база можуть надсилати та отримувати записи телефонної книги.

Можна перенести директорію повністю або один чи кілька її окремих записів.





Примітки

- ◆ Зовнішній виклик перериває перенесення.
- ◆ Фотографії абонентів і сигнали перенести не можна. Щодо річниця, переноситься лише дата.
- ◆ Стосовно перенесення запису між двома слухавками з підтримкою технології vCard: Якщо на слухавці-одержувачі ще немає запису з таким ім'ям, створюється новий запис. Якщо запис із таким іменем уже існує, до нього додаються нові номери. Якщо запис містить більше номерів, ніж дозволено для одержувача, створюється наступний запис із таким самим іменем.
- ◆ Якщо слухавка-одержувач не підтримує технологію vCard: для кожного номера створюється та надсилається окремий запис.
- ◆ Якщо Ваша слухавка отримує записи зі слухавки, яка не підтримує технологію vCard: записи з уже збереженими номерами відхиляються; в іншому разі створюється новий запис.





Перенесення окремих записів

▶ Відкрийте телефонну книгу. ▶  Виберіть потрібний запис. ▶ Опції
▶  Копіювати запис ▶ Підтверд ▶  на внутрішній ▶ Підтверд ▶  Виберіть слухавку-одержувача. ▶ Підтверд

Перенесення всієї директорії





- ▶ Відкрийте телефонну книгу. ▶  Виберіть потрібний запис. ▶ Опції
- ▶  Копіювати список ▶ Підтверд ▶  на внутрішній ▶ Підтверд ▶  Виберіть слухавку-одержувача. ▶ Підтверд

Додавання номера, що відображається, до телефонної книги

- ▶ Номер відображається або підсвічується.
- ▶ Натисніть функціональну клавішу  або Опції ▶  Коп.в директорію. ▶ Підтверд
 - ▶ <Новий запис> ▶ Підтверд ▶  Виберіть тип номера. ▶ Підтверд
 - ▶ Завершіть запис. ▶ Підтверд
- Або:
 - ▶  Виберіть запис. ▶ Підтверд ▶  Виберіть тип номера. ▶ Підтверд
 - ▶ Номер введено або перезаписано номер, що вже існує (на запит дайте відповідь Так/Ні).
- ▶ Зберегти

Список викликів







Виклики зберігаються на телефоні в різних списках. Відкриття списків:

- ◆ **Список пропущених викликів:** Клавіша повідомлень  ▶  Пропущ. викл.:
 - ▶ Підтверд
- ◆ **Вибір списку:**  ▶  Підтверд ▶  Виберіть список. ▶ Підтверд

У списку викликів відображено 20 останніх викликів.

Запис у списку

У записах списку відображається така інформація:

- ◆ Тип списку (у рядку заголовка).
- ◆ Значок типу запису:
 -  (Пропущені виклики),  (Прийняті виклики),
 -  (Вихідні виклики)
- ◆ Номер абонента. Якщо номер збережено в телефонній книзі, ім'я та тип номера відображаються замість ( Телеф. (приватн.),  Телефон (роб.),  Телеф. (мобільн.)). Якщо виклик пропущено, у квадратних дужках також відобразатиметься кількість пропущених викликів із даного номера.
- ◆ Дата й час виклику (якщо налаштовано).
- ▶  Виберіть запис. ▶ Опції





▶ **Вигляд:** відображається вся доступна інформація, наприклад відповідний номер, якщо відображено ім'я.

▶ **Опції:** Запис можна видалити або перенести номер до телефонної книги(→ стор. 30).

Зворотній виклик абонента зі списку викликів:

- ▶  Виберіть запис. ▶ Натисніть клавішу відповіді на виклик .

Наприклад

Усі виклики	
  Олексій	
Сьогодні, 18:35	
 01712233445566	
11.06.2017, 18:30	
 0168123477945	
10.06.2017, 17:13	
Вигляд	Опції

Звукові профілі

Ви можете встановити 3 звукові профілі на слухавці, які можна змінювати послідовно відповідно до умов навколишнього середовища за допомогою клавіші . Профіль перемикається миттєво без відображення запиту. За замовчуванням активовано профіль **Режим Особистий**.

 ▶ **Режим Гучний** ▶  ▶ **Режим Беззвучний** ▶  ▶ **Режим Особистий**

За замовчуванням для профілів встановлено такі налаштування:

Налаштування за замовчуванням	Режим Гучний	Режим Беззвучний	Режим Особистий	
Беззвучний виклик (→ стор. 22)	Увімкнено	як Режим Особистий	Вимкнено	
Сигнал дзвінка (→ стор. 22)	Увімкнено	Вимкнено	Увімкнено	
Гучність мелодії дзвінка (→ стор. 22)	Внутрішній	5	Вимкнено	3
	Зовнішній	5	Вимкнено	3
Гучність слухавки (→ стор. 19)	Слухавка	5	3	3
	«Вільні руки»	5	3	3
Світлодіодний індикатор під час виклику (→ стор. 21)	Так	Ні	Ні	
Проста автовідповідь (→ стор. 19)	Так	Ні	Ні	
Сигнали порад (→ стор. 22)	Натиснення клавіш	Так	Ні	Так
	Сигнал підтвердження	Так	Ні	Так
	Сигнал акумулятора	Так	Так	Так

При переході до налаштування **Режим Беззвучний** звуковий сигнал можна налаштувати, натиснувши функціональну клавішу **Гудок**. У рядку стану з'явиться значок .

Зміни в налаштуваннях **Режим Гучний** і **Режим Беззвучний** застосовуються лише за умови, що профіль не змінюється (натисненням клавіші профілю ). Зміни в налаштуванні **Режим Особистий** зберігаються для цього профілю на постійній основі.

Установлений профіль зберігається при вимкненні та повторному увімкненні телефону.

Підсвітка Spot LED

Телефон можна використовувати як ліхтарик.

Увімкнення та вимкнення функції ліхтарика

Натисніть функціональну клавішу **Підсвітка Spot LED** (→ стор. 24).

Або:

 ▶  ▶ **Підтверд** ▶ **Підсвітка Spot LED** ▶ **Підтверд**

Функція вимикається автоматично через 2 хвилини, **або** можна натиснути функціональну клавішу **Вимк**.

Календар

Можна встановити нагадування про приблизно 30 зустрічей.

У календарі поточний день виділяється білим кольором; дати днів, на які призначено зустрічі, позначаються кольором. Якщо вибрано день, він виділяється кольором.

Збереження зустрічей в календарі

Необхідна умова: мають бути налаштовані параметри дати й часу (→ стор. 9).

  Підтверд  Календар  Підтверд

▶  Виберіть потрібний день. ▶ Підтверд

- ◆ Відображаються зустрічі, які вже було збережено.
<Новий запис> ▶ Підтверд відкриває вікно для введення додаткової зустрічі.
- ◆ Якщо не внесено жодної зустрічі, одразу відкривється вікно для введення даних, щоб додати нову зустріч.

Актив.:  Вмк./Вимк.

Можна додати таку інформацію:

- ◆ **Дата:** Вибраний день попередньо встановлено. Введіть нові дані для змінення.
- ◆ **Час:** Час (години та хвилини) зустрічі.
- ◆ **Текст:** Назва зустрічі (наприклад, обід, нарада).
- ◆ **Сигнал:**  Виберіть мелодію сигналу нагадування або вимкніть звуковий сигнал.
- ▶ Зберегти



Сигнали про зустрічі/річниці

Річниці переносяться з телефонної книги й відображаються як зустрічі. Зустрічі та річниці відображаються у стані очікування; сповіщення про їх наявність у вигляді вибраного сигналу дзвінка лунає протягом 60 секунд.

Можна вимкнути сигнал нагадування:

- ▶ Натисніть **Вимк** для підтвердження й завершення сигналу нагадування.

Під час телефонної розмови сигнал нагадування лунає у слухавці у вигляді **одного** інформаційного сигналу.

Коли лунає сигнал нагадування, гучність мелодії можна регулювати за допомогою бічних клавіш  (гучніше) або  (тихіше).



Відображення пропущених зустрічей та річниць

У списку **Пропущені сигнали** зберігаються такі зустрічі та річниці:

- ◆ Зустрічі або річниці, сигнали про які не було підтверджено.
- ◆ Зустрічі або річниці, про які було сповіщено під час виклику.
- ◆ Зустрічі або річниці, під час сповіщення про які слухавку було вимкнено.

Травень 2017						
Пн	Вт	Ср	Чт	Пт	Сб	Нд
			01	02	03	04 05
06	07	08	09	10	11	12
13	14	15	16	17	18	19
20	21	22	23	24	25	26
27	28	29	30	31		
Назад				Підтверд		

Зберігаються останні 10 записів. На дисплеї відображаються значок  та кількість нових записів. На початку списку розташовано останній запис.

Щоб відкрити список: ▶ Клавіша повідомлень  ▶  Пропущені сигнали

▶ Підтверд

Або за допомогою меню:  ▶  Підтверд ▶  Пропущені сигнали ▶ Підтверд

▶  прокрутіть список за необхідності

Відображається інформація про зустріч/річницю. Доступні такі можливості:

▶ Видалення зустрічі/річниці: **Стерти**

Відображення/змінення/видалення збережених зустрічей

 ▶  Підтверд ▶  Календар ▶ Підтверд ▶  Виберіть потрібний день.

▶ Підтверд ▶ Відображається список зустрічей. ▶  Виберіть потрібну зустріч.

▶ **Вигляд:** відображення налаштувань зустрічі; за необхідності змініть їх за допомогою меню **Правка**.

Або:

▶ **Опції:** змінення налаштувань та видалення зустрічей.

- **Правка запису** ▶ Підтверд

- **Видалити запис** ▶ Підтверд

- **Активізація/Деактивізація** ▶ Підтверд

- **Видалити всі зустр.** ▶ Підтверд ▶ Підтвердьте запит, натиснувши **Так**.

Буде видалено всі зустрічі, призначені на **вибраний день**.

Будильник

Необхідна умова: мають бути налаштовані параметри дати й часу (→ стор. 9).

Вмикати, вимикати й налаштовувати будильник можна таким чином:

 ▶  Підтверд ▶ Будильник ▶ Підтверд ▶ **Актив.:**

 **Вмк./Вимк.**

▶ Змінення налаштувань:

- **Час:** Установіть години та хвилини для пробудження (налаштування часу → стор. 9).

- **Періодичність:**  Щодня/Пнд - Птн



- **Гучність:**  Можна вибрати один із п'яти рівнів гучності або активувати функцію кресcendo (поступове збільшення гучності).

- **Мелодія:**  Виберіть мелодію для сигналу будильника.

▶ Натисніть функціональну клавішу **Зберегти**.

Якщо ввімкнено будильник, значок  і час будильника відображаються у стані очікування.

Дзвінок будильника відображається на дисплеї, а вибраний сигнал дзвінка лунає щонайбільше 60 секунд. Під час виклику сигнал пробудження лунає лише як короткий сигнал.

Під час лунання сигналу будильника гучність мелодії можна регулювати безперервно за допомогою бічних клавіш  (гучніше) або  (тихіше).

ru uk

Наприклад

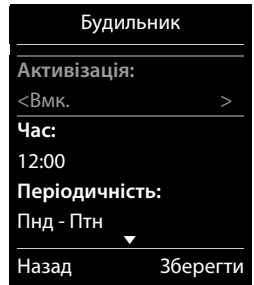

Вимкнення сигналу будильника та повторення після паузи (режим повторення)

Необхідна умова: Лунає один сигнал будильника.

- ▶ **Вимкнення до наступного сигналу будильника:** Натисніть **Вимк.**

Або:

- ▶ **Режим повтору сигналу будильника:**

Натисніть **П.буд.** або будь-яку клавішу. Сигнал пробудження деактивовано та буде повторено через 5 хвилин.

Або:

Не натискайте нічого. Сигнал будильника буде деактивовано через 60 секунд та повторено через 5 хвилин. Після четвертого повторення сигнал будильника буде вимкнено на 24 години.

Функція контролю дитини

Коли ввімкнуто функцію контролю дитини, збережений номер виклику (внутрішній або зовнішній) набирається, як тільки поблизу слухавки буде зафіксовано певний рівень шуму. Сигнал радіо няні скасовує виклик зовнішнього номера приблизно через 90 секунд.

У режимі сигналу радіо няні вхідні виклики тільки відображаються на дисплеї (**без мелодії дзвінка**). Яскравість підсвітки дисплея зменшується на 50%. Інформаційні сигнали вимкнено. Усі клавіші заблоковано, за винятком функціональних клавіш та середньої клавіші керування.

На виклик радіо няні можна відповісти за допомогою функції **Дуплексний зв'яз.** Вимикайте та вмикайте гучномовець слухавки за допомогою цієї функції.

Якщо прийняти вхідний виклик, режим радіо няні перейде у стан очікування, доки виклик не буде завершено, але функція **залишиться** активованою. Режим радіо няні не вимикається після вимикання та повторного вмикання слухавки.

Обережно!

Майте на увазі:

- ◆ Слухавку слід розташовувати на відстані від 1 до 2 метрів від дитини. Мікрофон має бути спрямований на дитину.
- ◆ Увімкнення даної функції зменшує час роботи слухавки. За потреби розташуйте слухавку в зарядному пристрої.
- ◆ Функція контролю дитини активується через 20 секунд після ввімкнення.

Вмикаючи слухавку, завжди перевіряйте правильність функціонування режиму:

- ◆ Перевірте чутливість.
- ◆ Перевірте з'єднання, якщо виклик радіо няні переадресується на зовнішній номер.
- ◆ Переконайтеся, що автовідповідач на телефоні з номером призначення вимкнено.

Увімкнення, вимкнення та налаштування функції контролю дитини

☰ ▶ ★ ▶ Підтверд ▶ 📞 Контроль дитини

▶ Підтверд

▶ Актив.: 📞 Вмк./Вимк.

▶ Налаштування функції контролю дитини:

- Сигнал на: 📞 Внутр. (zareєстровано принаймні 2 слухавки)/ Зовн.

Якщо вибрано Внутр.:

▶ слухав.: Натисніть функціональну клавішу Змінити. ▶ 📞 Виберіть слухавку. ▶ Підтверд

Якщо вибрано Зовн.:

▶ Номер: Введіть номер вручну або виберіть його з телефонної книги (натисніть функціональну клавішу 📞).

- Дуплексний зв'яз.: 📞 Вмк./Вимк.

- Чутливість: 📞 Високий/Низький

▶ Зберегти

Якщо активовано функцію контролю дитини, номер призначення відображається у стані очікування. Сигнал радіо няні вимикається за допомогою функціональної клавіші **Вимк.**

Скасування сигналу радіо няні

Скасування під час виклику радіо няні: Натисніть 📞.

Віддалене вимкнення функції контролю дитини

Необхідні умови: Виклик радіо няні переадресується на зовнішній номер призначення. Телефон одержувача має підтримувати тоновий режим набору.

▶ Прийміть виклик радіо няні й натисніть клавіші 📞 #.

Виклик буде завершено. Функцію контролю дитини буде вимкнено, а слухавка перейде у стан очікування.

Сигнал радіо няні
ввімкнено

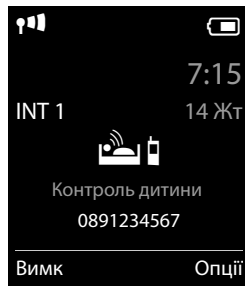

Значки дисплея

Значки в рядку стану

Перелічені нижче значки відображаються в рядку стану залежно від налаштувань та поточного стану телефону:

Значок	Значення
	Інтенсивність сигналу (Без випромін. вимкнено)
	76% – 100%
	51% – 75%
	26% – 50%
	1% – 25%
	Білий, якщо функція Макс. віддалення ввімкнена; Зелений, якщо функція Макс. віддалення вимкнена
	Червоний: підключення до бази відсутнє
	Без випромін. активовано: білий, якщо функція Макс. віддалення ввімкнена; зелений, якщо функція Макс. віддалення вимкнена
	Режим Беззвучний активований (мелодія вимкнена)
	Мелодія «Гудок» активована
	Блокування клавіш

Значок	Значення
	Стан заряду акумулятора:
	Білий: заряд становить більше 66%
	Білий: заряджено від 34% до 66%
	Білий: заряджено від 11% до 33%
	Червоний: заряджено менше 11%
	Мигає червоний: заряд акумулятора майже вичерпаний (залишилось близько 5 хвилин розмови)
	Акумулятор заряджається (поточний стан заряду акумулятора):
	0% – 10%
	11% – 33%
	34% – 66%
	67% – 100%



Значки меню



	СМС
	Списки викликів
	Автовідповідач

	Звук. налашт.
	Додаткові функції
	Налаштування

Значки функціональних клавіш

Перелічені нижче значки вказують на поточні функції функціональних клавіш відповідно до поточного стану телефону:

Значок	Дія
	Повторний набір останніх номерів
	Видалення тексту

Значок	Дія
	Відкривання телефонної книги
	Копіювання номера в телефонну книгу

Сигнальні значки дисплея



Встановлюється з'єднання (вихідний виклик)



З'єднання встановлено



З'єднання не встановлено/
з'єднання розірване



Зовнішній виклик



Внутрішній виклик



Сигнал нагадування про річницю



Сигнал нагадування про зустріч



Сигнал будильника

Інші значки дисплея



Інформація



Підказка



Зачекайте, будь ласка...



Дію завершено (зелений)



Помилка виконання дії (червоний)

Дерево меню

Відкриття головного меню: натисніть , коли телефон перебуває у стані очікування.

Примітка

Не всі функції, описані в цьому посібнику користувача, доступні в усіх країнах або в усіх постачальників послуг мережі.

 **Списки викликів** (залежно від бази)

 **Автовідповідач** (залежно від бази)

 **Вибрати послуги** (залежно від бази)

 **Звук. налашт.**

Гучність слухавки	→ стор. 19
Режими гучномовця	Гучно → стор. 21
	Тихо → стор. 21
Звук. сигн. порад	→ стор. 22
Вібродзвінок	→ стор. 22
Уст. дзвін. (слух.)	Гучність → стор. 22
	Мелодії → стор. 22
	Контроль часу → стор. 23
	Відкл.невід.викл. → стор. 23

★ Додаткові функції

Підсвітка Spot LED	→ стор. 31
Календар	→ стор. 32
Будильник	→ стор. 33
Контроль дитини	→ стор. 34
Викл. одним дот.	→ стор. 18
Пропущені сигнали	→ стор. 32



Налаштування

Дата/час	→ стор. 9
Дисплей	Хранитель екрана → стор. 20
	Кольорові схеми → стор. 21
	Підсвітка → стор. 21
Мова	→ стор. 20
Реєстрація	Реєстр. слухавки → стор. 8 (подальші підменю залежать від бази)
Телефон.зв'язок	Автовідповідь → стор. 21
	Швидкий прийом → стор. 19
	Підсв.сигн.викл. → стор. 21
	Зональні коди → стор. 20 (подальші підменю залежать від бази)
	Перезап. слух-ки → стор. 25 (подальші підменю залежать від бази)
Система	

Customer Care

Крок за кроком до вирішення Ваших проблем – разом зі службою підтримки Gigaset
www.gigaset.com/service.



Відвідайте сайт нашої служби підтримки

Тут Ви знайдете:

- Запитання та відповіді
- Безкоштовне програмне забезпечення та посібники користувача
- Перевірки на сумісність



Зверніться до працівників нашої служби підтримки

Не знайшли вирішення в розділі питань і відповідей?

Ми з радістю допоможемо Вам...

... Інтернет:

через форму зворотного зв'язку на сторінці служби технічної підтримки користувачів

... за телефоном:

Тут Ви можете отримати пораду від фахівця щодо встановлення, роботи та налаштування:

+380-44-451-71-72

При зверненні до служби підтримки тримайте наготові документи, які підтверджують Вашу покупку.

Зверніть увагу! Якщо телефон Gigaset придбано не в авторизованого дилера на території України, він може не повністю відповідати вимогам державної телефонної мережі.

На коробці біля логотипу SE чітко вказано, для яких країн розроблено обладнання. Якщо обладнання експлуатувалося неналежним чином без дотримання цієї поради та інструкцій, описаних в посібнику користувача й на самому пристрої, це може вплинути на умови гарантійного обслуговування (ремонт або обмін продукції).

Для обслуговування за гарантією покупець виробу повинен пред'явити чек, який підтверджує дату покупки (дата, з якої починається гарантійний термін) та тип придбаних товарів.



Гарантійні зобов'язання виконуються тільки за наявності правильно і чітко заповненого Гарантійного Талону із зазначенням назви, моделі виробу, дати його продажу, гарантійного терміну, назви, адреси та чіткого штампу фірми-продавця.

Запитання та відповіді

Якщо у Вас є будь-які питання стосовно використання телефону, можливі рішення можна знайти на нашому веб-сайті за адресою www.gigaset.com/service ▶ Запитання та відповіді ▶ Перші дії для усунення несправностей.



У таблиці нижче також наведені дії для усунення несправностей.

Ви не впевнені, чи є у пристрої вбудований автовідповідач.

- ▶ Відкрийте меню автовідповідача:  ▶  ▶ Підтверд

Ваш пристрій обладнано внутрішнім автовідповідачем, якщо підменю **Активізація** доступне.

На дисплеї нічого немає.

1. Слуховку не ввімкнено.
 - ▶ **Утримуйте** клавішу .
2. Акумулятор розряджений.
 - ▶ Зарядіть акумулятор або замініть його (→ стор. 5).
3. Активовано блокування клавіш та екрана.
 - ▶ **Утримуйте** клавішу «решітка» .

На екрані блимає повідомлення «Немає бази».

1. Слуховка за межами діапазону дії бази.
 - ▶ Розташуйте слухавку ближче до бази.
2. Базу не ввімкнено.
 - ▶ Перевірте адаптер живлення бази.
3. Діапазон дії бази зменшено через те, що вимкнено **Макс. віддалення**.
 - ▶ Увімкнення **Макс. віддалення** (→ стор. 25) або зменште відстань між слухавкою та базою.

На екрані блимає повідомлення «Зареєструйте слухавку» або «Поставте слухавку на базу».

Слуховку ще не зареєстровано або її реєстрацію скасовано через реєстрацію додаткової слухавки (більше шести реєстрацій DECT).

- ▶ Зареєструйте слухавку ще раз (→ стор. 8).

Установлені налаштування не прийнято.

- ▶ Переконайтеся, що було встановлено **Режим Особистий** до внесення змін у налаштування пристрою (→ стор. 31).

Слуховка не дзвонить.

1. Сигнал дзвінка деактивовано.
 - ▶ Активуйте сигнал дзвінка (→ стор. 22).
2. Телефон не дзвонить, якщо абонент приховав свій номер.
 - ▶ Активуйте сигнал дзвінка для невідомих викликів (→ стор. 23).
3. Телефон не дзвонить протягом певного періоду часу або для певних номерів.
 - ▶ Перевірте контроль часу для зовнішніх викликів (→ стор. 23) .

Інша сторона Вас не чує.

Мікрофон слухавки вимкнено.

- ▶ Повторно активуйте мікрофон (→ стор. 19).

Не відображається номер абонента.

1. Для абонента не активовано функцію **Визначення номера виклику (CLIP)**.
 - ▶ **Абоненту** слід звернутися до постачальника послуг мережі із проханням активувати функцію визначення номера виклику (CLIP).
2. Функція **Відображення абонента, який викликає (CLIP)** не підтримується постачальником послуг мережі, або її не активовано.
 - ▶ Відображення абонента, який викликає (CLIP), увімкнено постачальником послуг.
3. Телефон підключено через ВАТС або маршрутизатор з інтегрованою ВАТС (шлюз), який не передає всю інформацію.
 - ▶ Перезавантажте систему: на короткий проміжок часу витягніть штепсель. Вставте штепсель назад і зачекайте, поки пристрій перезапуститься.
 - ▶ Перевірте налаштування на ВАТС і, якщо потрібно, активуйте функцію відображення номера телефону. Для цього шукайте в посібнику користувача такі терміни, як CLIP, визначення лінії виклику, визначення номера телефону, ідентифікатор абонента тощо, або зверніться до виробника системи.

Під час введення лунає звук помилки.

Не вдалося виконати операцію/введено неприпустиме значення.

- ▶ Повторіть процедуру.
Дотримуйтеся вказівок на екрані та, якщо потрібно, перегляньте посібник користувача.

Не вдається прослухати повідомлення в поштової скриньці мережі.

На ВАТС встановлено імпульсний набір.

- ▶ Налаштуйте ВАТС на тональний набір.

Дозвіл на експлуатацію

Цей пристрій призначений для використання в усьому світі. Використання за межами ЄЄП (за винятком Швейцарії) підлягає державному утвердженню.

До уваги взято вимоги конкретної країни.

Ця компанія Gigaset Communications GmbH заявляє, що радіообладнання типу Gigaset E630H відповідає вимогам Директиви ЄС 2014/53/EU.

Повний текст декларації відповідності стандартам ЄС можна знайти за адресою: www.gigaset.com/docs.

Ця декларація також міститься у файлах «Міжнародні сертифікати відповідності» або «Європейські декларації відповідності».

Будь ласка, перегляньте всі ці файли.



Відмова від відповідальності

Роздільна здатність дисплея слухавки – 128 x 160 пікселів. Кожен піксель складається із трьох субпікселів (червоного, зеленого та блакитного).

Піксель може управлятися неналежним чином або характеризуватися відхиленням кольору.

Це нормально й не є причиною для претензій щодо гарантії.

У таблиці нижче приведено кількість помилок пікселів, що можуть виникнути, але не є підставою до висловлення претензій щодо гарантії.

Опис	Максимальна кількість допустимих помилок пікселів
Субпікселі з кольоровим світінням	1
Темні субпікселі	1
Загальна кількість кольорових і темних субпікселів	1

Примітка

З гарантії виключено ознаки зносу екрана та корпусу.

Навколишнє середовище

Заява про вплив на навколишнє середовище

Компанія Gigaset Communications GmbH усвідомлює свою соціальну відповідальність. Саме тому ми вживаємо активних заходів для покращення світу, що нас оточує. В усіх сферах нашої діяльності – від розробки й виробництва продукції до її утилізації – ми завжди керуємося принципами охорони навколишнього середовища.

Дізнайтеся більше про нашу екологічну продукцію та процеси в Інтернеті за адресою www.gigaset.com.

Система управління охороною навколишнього середовища



Компанія Gigaset Communications GmbH сертифікована відповідно до міжнародних стандартів ISO 14001 та ISO 9001.

ISO 14001 (охорона навколишнього середовища): сертифіковано у вересні 2007 р. сертифікаційним органом TV SD Management Service GmbH.

ISO 9001 (якість): сертифіковано 17 лютого 1994 р. сертифікаційним органом TV SD Management Service GmbH.

Утилізація

Акумулятори не можна утилізувати як звичайні побутові відходи. Дотримуйтесь місцевих положень утилізації відходів, деталі яких можна дізнатися у місцевих органів влади.

Все електричне та електронне обладнання має утилізуватися окремо від звичайних побутових відходів у місцях, обладнаних місцевими органами влади.



Символ перекресленого сміттевого бака на товарі означає, що виріб підпадає під дію європейської директиви 2012/19/EU.

Належна утилізація та окремий збір використаного обладнання допомагає запобігти потенційному негативному впливові на навколишнє середовище та здоров'я людей. Вони виступають передумовою для повторного використання та переробки старого електронного та електричного обладнання.

За додатковою інформацією про утилізацію використаного обладнання звертайтеся до органів місцевої влади або служби збору побутових відходів.

Додаток

Догляд

Протирайте пристрій **вологою** або антистатичною тканиною. Не використовуйте розчинники або мікрОВОЛОКНИСТІ тканини.

Ні в якому разі не використовуйте суху тканину, це може викликати статичний розряд.

В окремих випадках під впливом хімічних речовин зовнішня поверхня пристрою може змінитися. Через широке різноманіття хімічних продуктів на ринку неможливо перевірити вплив усіх речовин.

Недоліки глянцевого покриття можна акуратно усунути за допомогою полірувальної пасти для дисплеїв мобільних телефонів.

Контакт із рідиною

Ваш телефон захищений від попадання бризок

Якщо стався контакт з водою, необхідно вибити воду з отвору мікрофону і видалити воду з трубки абсорбуючою тканиною. Трубка готова до використання.

Якщо Ваш телефон вступив в контакт зі значною кількістю рідини, необхідні наступні кроки:

- 1 Відключіть живлення.**
- 2 Витягніть акумулятори та залиште акумуляторний відсік відкритим.**
- 3** Нехай рідина витече з корпусу.
- 4** Струсіть всі частини для усунення залишків вологи.
- 5** Помістіть пристрій у сухе тепле місце **мінімум на 72 години** (не в піч, мікрохвильову піч тощо) з відкритим акумуляторним відсіком і клавіатурою донизу (якщо це можливо).
- 6** **Не вмикайте пристрій, доки він повністю не висохне.**

Коли пристрій повністю висохне, ним знову можна буде користуватися як зазвичай.

Технічні характеристики

Акумулятори

Технологія: 2 x AAA NiMH
 Напруга: 1,2 В
 Ємність: 800 мА•год

Час роботи/час заряджання слухавки

Час роботи телефону Gigaset залежить від ємності й терміну служби акумулятора та способу його використання. (Наведено максимально можливий час).

Час роботи в режимі очікування (у годинах) *	310 * 160 **
Час роботи в режимі розмови (у годинах)	14
Час роботи при щоденних викликах тривалістю 1,5 години (у годинах) *	125 * 100 **
Час заряджання на зарядному пристрої (у годинах)	7,5

* Без випромін. вимкнено, без підсвітки дисплея у стані очікування

** Без випромін. увімкнено, без підсвітки дисплея у стані очікування

Енергоспоживання слухавки в зарядному пристрої

Коли заряджається: прибіл. 1,5 Вт

Для підтримки стану заряду: прибіл. 0,5 Вт

Загальні технічні характеристики

DECT

Стандарт DECT	Підтримується
Стандарт GAP	Підтримується
Кількість каналів	60 двосторонніх каналів
Радіочастотний діапазон	1880–1900 МГц
Двосторонній метод	Часове ущільнення, довжина рамки – 10 мс
Частота повторення імпульсу передачі	100 Гц
Тривалість імпульсу передачі	370 мкс
Сітка каналу	1728 кГц
Швидкість потоку	1152 кбіт/с
Модуляція	GFSK
Код мови	32 кбіт/с
Потужність передачі	Середня потужність на канал – 10 мВт, потужність імпульсу – 250 мВт
Діапазон дії	До 50 м у приміщенні, до 300 м на вулиці
Умови навколишнього середовища для функціонування	Від +5°C до +45°C, від 20 % до 75 % відносної вологості

Таблиці символів

Стандартні символи

Натисніть відповідну клавішу вказану кількість разів.

	1x	2x	3x	4x	5x	6x	7x	8x	9x	10x
1 <small>1 раз</small>	1									
2 <small>2 рази</small>	a	b	c	2	ä	á	à	â	ã	ç
3 <small>3 рази</small>	d	e	f	3	ë	é	è	ê		
4 <small>4 рази</small>	g	h	i	4	ï	í	ì	î		
5 <small>5 рази</small>	j	k	l	5						
6 <small>6 рази</small>	m	n	o	6	ö	ñ	ó	ò	ô	õ
7 <small>7 рази</small>	p	q	r	s	7	ß				
8 <small>8 рази</small>	t	u	v	8	ü	ú	ù	û		
9 <small>9 рази</small>	w	x	y	z	9	ÿ	ý	æ	ø	å
0 <small>0 разів</small>	← ¹⁾	.	,	?	!	← ²⁾	0			

- 1) Пробіл
- 2) Розрив рядка

Кирилиця для України

Натисніть відповідну клавішу вказану кількість разів.

	1x	2x	3x	4x	5x	6x	7x	8x	9x	10x
1 <small>1 раз</small>	1									
2 <small>2 рази</small>	а	б	в	г	2	а	б	с		
3 <small>3 рази</small>	д	е	є	є	ж	з	3	д	е	ф
4 <small>4 рази</small>	и	і	ї	й	к	л	4	г	h	і
5 <small>5 рази</small>	м	н	о	5	ј	к	l			
6 <small>6 рази</small>	п	р	с	6	т	п	о			
7 <small>7 рази</small>	т	у	ў	ф	х	7	р	q	r	s
8 <small>8 рази</small>	ц	ч	ш	щ	ъ	8	t	u	v	
9 <small>9 рази</small>	ы	ь	э	ю	я	9	w	x	y	z
0 <small>0 разів</small>	← ¹⁾	.	,	?	!	← ²⁾	0	N ⁰		

- 1) Пробіл
- 2) Розрив рядка

Алфавітний покажчик

A	
Автовідповідач	
список повідомлень автовідповідача	15
Автовідповідь	21
проста	19
Адаптер живлення	3
Адресна книга, див. Телефонна книга	
Акумулятор	
відображення	1
вставлення	5
заряджання	6
значок	1
стан заряду	36
Б	
База	
змінення налаштувань	20
налаштування	4
Беззвучний сигнал	22
Бічна клавіша	14
Блокування та розблокування	
клавіатури	13
Будильник	33
В	
Введення спеціальних літер	16
Введення спеціальних символів	16
Введення тексту	16
Введення умлаутів	16
Верхній/нижній регістр	16
Вибір запису в телефонній книзі	29
Виклик	
автоматичне приймання	21
внутрішній	26
внутрішня переадресація (з'єднання)	26
зовнішній	17
переадресація (з'єднання)	26
прийняття	19
Виклик одним дотиком	18
Виклики	
внутрішні	26
зовнішні	17
Вимкнення анонімних викликів	23
Вимкнення звуку слухавки	19
Виправлення записів із помилками	16
Відмова від відповідальності	43
Відображення	
пам'ять телефонної книги	29
повідомлення автовідповідача	
мережі	15
пропущені зустрічі та річниця	32
Візуальний сигнал виклику	1, 21
Вміст комплекту	4
Внутрішні	
здійснення викликів	26
Внутрішній виклик	26
очікування виклику	27
Внутрішній консультаційний виклик	26
Внутрішня переадресація зовнішнього	
виклику	26
Г	
Гучність	
гучність динаміка	19
гучність режиму «вільні руки»	19
Гучномовець	19
Д	
Деактивація	
кімнатного монітора	35
День народження, див. Річниця	
Директорія	
збереження запису	28
Дисплей	
заставка	20
змінення мови дисплея	7
кольорова схема	21
налаштування	20
налаштування підсвітки	21
підсвітка	21
Діапазон дії	4
Довідка	40, 41
Догляд за пристроєм	44
Дозвіл на експлуатацію	42
Е	
Екран	
розбитий	3
З	
Завершення конференційного виклику	27
Заводські налаштування	25
Запис у списку	30
Запитання та відповіді	41
Зарядний пристрій (слухавка)	
налаштування	4
під'єднання	4
Заставка	20
Затримка набору внутрішнього	
номера	18

Алфавітний покажчик

Захист від викликів від анонімних абонентів	23	клавіша завершення виклику	1
Збереження номера в директорії	28	клавіша завершення виклику/ завершення	17
Звук, див. Сигнал дзвінка		клавіша керування	1, 13
Звукові профілі	31	клавіша повідомлень	1
Здійснення викликів		клавіша повторного виклику	1
внутрішні	26	клавіша профілю	1, 31
зовнішні	17	функціональні клавіші	1, 14
прийняття виклику	19	швидкий доступ	1
Зменшення випромінювання	25	Кольорова схема	21
Зменшення потужності передаваного сигналу	25	Консультаційний виклик внутрішній	26
Змінення		Контакт із рідиною	44
мови дисплея	7		
налаштування	20	М	
налаштування телефону	20	Маркіровані символи	16
Значки		Медичне обладнання	3
відображення нових повідомлень	15	Мелодія	
на функціональних клавішах	37	сигнал дзвінка для внутрішніх/ зовнішніх викликів	22
рядок стану	36	Меню	
Значки дисплея	36	відкриття	13
Значок		дерево	38
будильника	33	Мікрофон	1
Зовнішні виклики		Мова	
керування часом для сигналу дзвінка	23	дисплей	7
Зовнішній виклик			
внутрішня переадресація (з'єднання)	26	Н	
Зональний код		Набір	
налаштування власного зонального коду	20	використання швидкого набору	24
Зустріч		із директорії	18
відображення пропущених	32	Набір номера	
		за допомогою списку повторного набору	17
I		зі списку викликів	17
Індикатор стану заряду	1	Навколишнє середовище	43
K		Надсилання	
Керування календарем	32	запису телефонної книги на слухавку	29
Керування часом		Налаштування	
сигнал дзвінка для зовнішніх викликів	23	слухавка	5
Клавіша		Налаштування дати	9, 39
призначення функції чи номера	23	Налаштування за замовчуванням	25
Клавіша 1 (швидкий доступ)	1	Налаштування захисту від небажаних викликів	23
Клавіші		Налаштування зустрічі	32
бічна клавіша	14	Налаштування мови дисплея	20
клавіша «зірочка»	1	Налаштування часу	9, 39
клавіша «решітка»	1	Нижній/верхній регістр	16
клавіша ввімкнення/вимкнення	1	Номер	
клавіша відповіді на виклик	1	копіювання в телефонну книгу	30

Номери екстрених служб набір неможливий	3
О	
Обмеження викликів	23
Опції налаштувань телефон	20
Очікування виклику внутрішній виклик під час зовнішнього	27
зовнішній виклик під час внутрішнього	27
П	
Пам'ять у телефонній книзі	29
Перегляд повідомлення з автовідповідача мережі	15
Підключення гарнітури	6
Підсвітка, дисплей	21
Порядок записів у телефонній книзі	28
Початок роботи	4
Пошук у телефонній книзі	29
Правила техніки безпеки	3
Призначення цифрових клавіш	23
Пропущений виклик	30
Пропущені зустрічі та річниці	32
Проста автовідповідь	19
Профілі	31
Профіль динаміка	21
Р	
Радіус дії зменшення	25
Реєстрація (слухавка)	8
Режим «вільні руки»	19
Режим повторення (будильник)	34
Рівень сигналу	36
Рідина	44
Річниця	28
відображення пропущених	32
Роз'єм для гарнітури	6
Розбитий екран	3
Рядок стану	1
значки	36

С	
Світлодіодний індикатор	1, 31
Сигнал виклику, візуальний	21
Сигнал дзвінка змінення	22
керування часом для зовнішніх викликів	23
мелодія для внутрішніх/зовнішніх викликів	22
тихий режим для анонімних викликів	23
Сигнал дзвінка VIP	28
Сигнал попередження, див. Сигнали порад Сигнал, див. Сигнали порад	22
Сигнали дзвінка	22
Сигнали порад	22
Системи внутрішніх номерів, набір (Затримка набору внутрішнього номера)	18
Скидання налаштувань до заводських значень	25
Скидання налаштувань до значень за замовчуванням	25
Служба підтримки клієнтів	40
Слухавка використання в режимі радіо няні	34
використання кількох слухавок	26
вимкнення звуку	19
гучність гучномовця	19
гучність динаміка	19
заставка	20
змінення налаштувань	20
кольорова схема	21
мова дисплея	7, 20
налаштування	5, 20
переадресація виклику	26
під'єднання зарядного пристрою	4
підсвітка дисплея	21
реєстрація	8
сигнали порад	22
скидання налаштувань до заводських	25
список	13
стан очікування	15
увімкнення та вимкнення	13
Слухові апарати	3
СМС список вхідних повідомлень	15
Списки викликів	30
видалення запису	30

Алфавітний покажчик

Списки повідомлень	15	Ц	
відкриття	15	Цифри	
Список		введення	16
вихідні виклики	30	Ч	
повідомлень автовідповідача	15	Час заряджання слухавки	45
прийняті виклики	30	Час роботи слухавки	45
пропущені виклики	30	Ш	
слухавки	13	Швидкий набір	24
списки викликів	30	Е	
список вхідних СМС-повідомлень	15	ECO DECT	25
список повторного набору	17		
Стан заряду акумуляторів	36		
Стан очікування, повернення	15		
Т			
Таблиці символів	46		
Телефон			
керування	13		
налаштування	20		
скидання налаштувань			
до заводських	25		
Телефонна книга	28		
відкриття	13		
копіювання номера з тексту	30		
надсилання запису/списку на			
слухавку	29		
надсилання на слухавку	29		
порядок записів	28		
Технічні характеристики	45		
Тристоронній конференційний виклик			
завершення	27		
У			
Увімкнення/вимкнення мікрофона			
(слухавки)	19		
Усунення несправностей			
загальні	41		
Утилізація	43		
Ф			
Функціональні клавіші	1, 14		
значки	37		
призначення	23		
Функція контролю дитини	34		
Функція ліхтарика	31		

Усі права захищені. Ми залишаємо за собою право вносити зміни.

Issued by
Gigaset Communications GmbH
Frankenstr. 2a, D-46395 Bocholt

© Gigaset Communications GmbH 2017
Subject to availability.
All rights reserved. **Rights of modification reserved.**
www.gigaset.com