

EN	Dear Customer, Gigaset Communications GmbH is the legal successor to Siemens Home and Office Communication Devices GmbH & Co. KG (SHC), which in turn continued the Gigaset business of Siemens AG. Any statements made by Siemens AG or SHC that are found in the user guides should therefore be understood as statements of Gigaset Communications GmbH. We hope you enjoy your Gigaset.	DA	Kære Kunde, Gigaset Communications GmbH er retlig efterfølger til Siemens Home and Office Communication Devices GmbH & Co. KG (SHC), som fra deres side videreførte Siemens AGs Gigaset-forretninger. Siemens AGs eller SHCs eventuelle forklaringer i betjeningsvejledningerne skal derfor forstås som Gigaset Communications GmbHs forklaringer. Vi håber, du får meget glæde af din Gigaset.
DE	Sehr geehrte Kundin, sehr geehrter Kunde, die Gigaset Communications GmbH ist Rechtsnachfolgerin der Siemens Home and Office Communication Devices GmbH & Co. KG (SHC), die ihrerseits das Gigaset-Geschäft der Siemens AG fortführte. Etwaige Erklärungen der Siemens AG oder der SHC in den Bedienungsanleitungen sind daher als Erklärungen der Gigaset Communications GmbH zu verstehen. Wir wünschen Ihnen viel Freude mit Ihrem Gigaset.	FI	Arvoisa asiakkaamme, Gigaset Communications GmbH on Siemens Home and Office Communication Devices GmbH & Co. KG (SHC)-yhtiöksen oikeudenomistaja, joka jatkoj puolestaan Siemens AG:n Gigaset-liiketoimintaa. Käyttöoppaissa mahdollisesti esiintyvät Siemens AG:n tai SHC:n selosteet on tämän vuoksi ymmärrettävä Gigaset Communications GmbH:n selosteina. Toivotamme Teille paljon iloa Gigaset-laitteestanne.
FR	Chère Cliente, Cher Client, la société Gigaset Communications GmbH succède en droit à Siemens Home and Office Communication Devices GmbH & Co. KG (SHC) qui poursuivait elle-même les activités Gigaset de Siemens AG. Donc les éventuelles explications de Siemens AG ou de SHC figurant dans les modes d'emploi doivent être comprises comme des explications de Gigaset Communications GmbH. Nous vous souhaitons beaucoup d'agrément avec votre Gigaset.	SV	Kära kund, Gigaset Communications GmbH övertar rättigheterna från Siemens Home and Office Communication Devices GmbH & Co. KG (SHC), som bedrev Gigaset-verksamheten efter Siemens AG. Alla förklaringar från Siemens AG eller SHC i användarhandboken gäller därför som förklaringar från Gigaset Communications GmbH. Vi önskar dig mycket nöje med din Gigaset.
IT	Gentile cliente, la Gigaset Communications GmbH è successore della Siemens Home and Office Communication Devices GmbH & Co. KG (SHC) che a sua volta ha proseguito l'attività della Siemens AG. Eventuali dichiarazioni della Siemens AG o della SHC nei manuali d'istruzione, vanno pertanto intese come dichiarazioni della Gigaset Communications GmbH. Le auguriamo tanta soddisfazione con il vostro Gigaset.	NO	Kjære kunde, Gigaset Communications GmbH er rettslig etterfølger etter Siemens Home and Office Communication Devices GmbH & Co. KG (SHC), som i sin tur videreførte Gigaset-geskjeften i Siemens AG. Eventuelle meddelelser fra Siemens AG eller SHC i bruksanvisningene er derfor å forstå som meddelelser fra Gigaset Communications GmbH. Vi håper du får stor glede av din Gigaset-enhet.
NL	Geachte klant, Gigaset Communications GmbH is de rechtsopvolger van Siemens Home and Office Communication Devices GmbH & Co. KG (SHC), de onderneming die de Gigaset-activiteiten van Siemens AG heeft overgenomen. Eventuele uitspraken of mededelingen van Siemens AG of SHC in de gebruiksaanwijzingen dienen daarom als mededelingen van Gigaset Communications GmbH te worden gezien. Wij wensen u veel plezier met uw Gigaset.	EL	Αγαπητή πελάτισσα, αγαπητέ πελάτη, η Gigaset Communications GmbH είναι η νομική διάδοχος της Siemens Home and Office Communication Devices GmbH & Co. KG (SHC), η οποία έχει αναλάβει την εμπορική δραστηριότητα Gigaset της Siemens AG. Οι δηλώσεις της Siemens AG ή της SHC στις οδηγίες χρήσης αποτελούν επομένως δηλώσεις της Gigaset Communications GmbH. Σας ευχόμαστε καλή διασκέδαση με τη συσκευή σας Gigaset.
ES	Estimado cliente, la Gigaset Communications GmbH es derechohabiente de la Siemens Home and Office Communication Devices GmbH & Co. KG (SHC) que por su parte continuó el negocio Gigaset de la Siemens AG. Las posibles declaraciones de la Siemens AG o de la SHC en las instrucciones de uso se deben entender por lo tanto como declaraciones de la Gigaset Communications GmbH. Le deseamos que disfrute con su Gigaset.	HR	Poštovani korisnici, Gigaset Communications GmbH pravni je sljednik tvrtke Siemens Home and Office Communication Devices GmbH & Co. KG (SHC), koji je nastavio Gigaset poslovanje tvrtke Siemens AG. Zato sve izjave tvrtke Siemens AG ili SHC koje se nalaze u uputama za upotrebu treba tumačiti kao izjave tvrtke Gigaset Communications GmbH. Nadamo se da sa zadovoljstvom koristite svoj Gigaset uređaj.
PT	SCaros clientes, Gigaset Communications GmbH é a sucessora legal da Siemens Home and Office Communication Devices GmbH & Co. KG (SHC), que, por sua vez, deu continuidade ao sector de negócios Gigaset, da Siemens AG. Quaisquer declarações por parte da Siemens AG ou da SHC encontradas nos manuais de utilização deverão, portanto, ser consideradas como declarações da Gigaset Communications GmbH. Desejamos que tenham bons momentos com o seu Gigaset.	SL	Spoštovani kupec! Podjetje Gigaset Communications GmbH je pravni naslednik podjetja Siemens Home and Office Communication Devices GmbH & Co. KG (SHC), ki nadaljuje dejavnost znamke Gigaset podjetja Siemens AG. Vse izjave podjetja Siemens AG ali SHC v priložnikih za uporabnike torej veljajo kot izjave podjetja Gigaset Communications GmbH. Želimo vam veliko učinkov ob uporabi naprave Gigaset.

- CS** Vážení zákazníci,
společnost Gigaset Communications GmbH je právním nástupcem společnosti Siemens Home and Office Communication Devices GmbH & Co. KG (SHC), která dále přejala segment produktů Gigaset společnosti Siemens AG. Jakékoli prohlášení společnosti Siemens AG nebo SHC, které naleznete v uživatelských příručkách, je třeba považovat za prohlášení společnosti Gigaset Communications GmbH. Doufáme, že jste s produkty Gigaset spokojeni.
- SK** Vážený zákazník,
Spoločnosť Gigaset Communications GmbH je právnym nástupcom spoločnosti Siemens Home and Office Communication Devices GmbH & Co. KG (SHC), ktorá zasa pokračovala v činnosti divízie Gigaset spoločnosti Siemens AG. Z tohto dôvodu je potrebné všetky vyhlásenia spoločnosti Siemens AG alebo SHC, ktoré sa nachádzajú v používateľských príručkách, chápať ako vyhlásenia spoločnosti Gigaset Communications GmbH. Veríme, že budete so zariadením Gigaset spokojní.
- RO** Stimatе client,
Gigaset Communications GmbH este succesorul legal al companiei Siemens Home and Office Communication Devices GmbH & Co. KG (SHC), care, la rândul său, a continuat activitatea companiei Gigaset a Siemens AG. Orice afirmații efectuate de Siemens AG sau SHC și incluse în ghidurile de utilizare vor fi, prin urmare, considerate a aparține Gigaset Communications GmbH.
Sperăm ca produsele Gigaset să fie la înălțimea dorințelor dvs.
- SR** Poštovani potrošaču,
Gigaset Communications GmbH je pravni naslednik kompanije Siemens Home and Office Communication Devices GmbH & Co. KG (SHC), kroz koju je nastavljeno poslovanje kompanije Gigaset kao dela Siemens AG. Stoga sve izjave od strane Siemens AG ili SHC koje se mogu naći u korisničkim uputstvima treba tumačiti kao izjave kompanije Gigaset Communications GmbH.
Nadamo se da ćete uživati u korišćenju svog Gigaset uređaja.
- BG** Уважаеми потребители,
Gigaset Communications GmbH е правоприемникът на Siemens Home and Office Communication Devices GmbH & Co. KG (SHC), която на свой ред продължи бизнеса на подразделението Siemens AG. По тази причина всякакви изложения, направени от Siemens AG или SHC, които се намират в ръководствата за потребителя, следва да се разбират като изложения на Gigaset Communications GmbH.
Надяваме се да ползвате с удоволствие вашия Gigaset.
- HU** Tisztelt Vásárló!
A Siemens Home and Communication Devices GmbH & Co. KG (SHC) törvényes jogutódja a Gigaset Communications GmbH, amely a Siemens AG Gigaset üzletágának utódja. Ebből következően a Siemens AG vagy az SHC felhasználói kézikönyveiben található bármely kijelentést a Gigaset Communications GmbH kijelentésének kell tekinteni.
Reméljük, megelégedéssel használja Gigaset készülékét.
- PL** Szanowny Kliencie,
Firma Gigaset Communications GmbH jest spadkobiercą prawnym firmy Siemens Home and Office Communication Devices GmbH & Co. KG (SHC), która z kolei przejęła segment produktów Gigaset od firmy Siemens AG. Wszelkie oświadczenia firm Siemens AG i SHC, które można znaleźć w instrukcjach obsługi, należy traktować jako oświadczenia firmy Gigaset Communications GmbH.
Życzymy wiele przyjemności z korzystania z produktów Gigaset.
- TR** Sayın Müşterimiz,
Gigaset Communications GmbH, Siemens AG'nin Gigaset işletmesini yürüten Siemens Home and Office Communication Devices GmbH & Co. KG (SHC)'nin yasal halefidir. Kullanma kılavuzlarında bulunan ve Siemens AG veya SHC tarafından yapılan bildiriler Gigaset Communications GmbH tarafından yapılmış bildiriler olarak algılanmalıdır.
Gigaset'ten memnun kalmanızı ümit ediyoruz.
- RU** Уважаемые покупатель!
Компания Gigaset Communications GmbH является правопреемником компании Siemens Home and Office Communication Devices GmbH & Co. KG (SHC), которая, в свою очередь, приняла подразделение Gigaset в свое управление от компании Siemens AG. Поэтому любые заявления, сделанные от имени компании Siemens AG или SHC и встречающиеся в руководствах пользователя, должны восприниматься как заявления компании Gigaset Communications GmbH.
Мы надеемся, что продукты Gigaset удовлетворяют вашим требованиям.

SIEMENS

Be inspired

Gigaset
SL 100
150
DECT



Kurzübersicht des Mobilteils

Empfangsstärke

Abheben-Taste

- ◆ Gespräch annehmen
- ◆ Wahlvorgang einleiten
- ◆ Umschalten von Freisprech- auf „Hörerbetrieb“

Steuer-Taste

Öffnet das Menü, Telefonbuch, Sprachwahl. Navigation im Eingabefeld

Freisprech-Taste

- ◆ Umschalten von „Hörer“- auf Freisprechbetrieb
- ◆ Leuchtet: Freisprechen ist eingeschaltet
- ◆ Blinkt: ankommender Ruf, automatische Wahlwiederholung

Telefonbuch öffnen

Taste 1

Anrufbeantworter (bei SL 150)/T-NetBox auswählen

Stern-Taste

- ◆ Klingeltöne ein/aus (ca. 2 Sek. lang drücken)
- ◆ Wechsel zwischen Groß-, Klein- und Ziffernschreibung

R-Taste

Wahlpause eingeben (lang drücken)

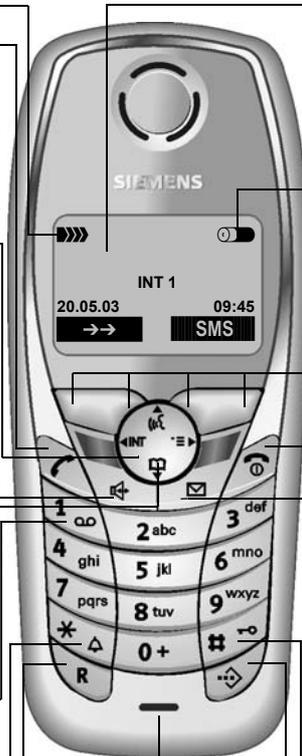

Display (Anzeigefeld)

Ladezustand

- ☐ leer 🔘 voll
- ☐ blinkt: Akku fast leer bzw. Akku wird geladen

Aktuelle Funktionen und Display-Tasten

Mit den Display-Tasten haben Sie Zugriff auf die im Display dargestellten Funktionen.

Auflegen-, Ein-/Aus-Taste

- ◆ Gespräch beenden
- ◆ Funktion abbrechen
- ◆ Eine Menüebene zurück (kurz drücken)
- ◆ Zurück in Ruhezustand (ca. 1 Sek. lang drücken)
- ◆ Mobilteil ein/aus (ca. 2 Sek. lang drücken)

Nachrichten-Taste

- ◆ Zugriff auf die Listen von SMS, T-NetBox, Anruferliste/Anrufbeantworter (bei SL 150),
- ◆ Blinkt: neue SMS, Nachrichten, Anrufe

Raute-Taste

Tastensperre ein/aus (ca. 1 Sek. lang drücken)

Kurzwahllisten-Taste

Kurzwahlliste öffnen (kurz drücken)

Mikrofon

Anschlussbuchse für Headset und PC-Interface

Inhaltsverzeichnis

Kurzübersicht des Mobilteils	1
Sicherheitshinweise	6
Telefon in Betrieb nehmen	7
Basis aufstellen	7
Basis anschließen	8
Mobilteil in Betrieb nehmen	9
Gürtelclip befestigen	10
Mobilteil ein-/ausschalten	10
Tastensperre ein-/ausschalten	11
Bedienen des Telefons und Menü-Führung	12
Tasten	12
Korrektur von Falscheingaben	13
Ruhezustand	14
Menü-Einstieg am Beispiel „Freisprechlautstärke einstellen“	14
Zeitfunktionen	15
Datum und Uhrzeit einstellen	15
Wecker einstellen	15
Termin einstellen	16
Nicht angenommene Termine, Jahrestage anzeigen	17
Telefonieren	19
Extern anrufen und Gespräch beenden	19
Anruf annehmen	19
Rufnummernübermittlung	19
Freisprechen	20
Stummschalten	20
T-Net-Leistungsmerkmale	21
Funktion, die für den nächsten Anruf eingestellt wird	21
Funktionen, die für alle folgenden Anrufe eingestellt werden	21
Funktionen während eines Anrufs	23
Funktion, die nach einem Anruf eingestellt wird	24

Telefonbuch und weitere Listen nutzen	25
Telefonbuch und Kurzwahlliste	25
Telefonbuch- bzw. Kurzwahllisten-Einträge verwalten	27
Sprachwahl	30
Wahlwiederholungsliste	32
E-Mail-Verzeichnis	33
Freien Speicherplatz anzeigen	34
Listen über die Nachrichten-Taste aufrufen	34
Kostenbewusst telefonieren	39
Verketten einer Call-by-Call-Nummer mit einer Rufnummer	39
Automatische Netzanbietervorwahl (Preselection)	39
Gesprächsdauer und Gesprächskosten anzeigen lassen	41
SMS (Textmeldungen)	43
Allgemeines	43
Voraussetzungen für das Senden und Empfangen von SMS	44
SMS senden und empfangen	44
SMS senden und Entwurfsliste	45
SMS empfangen und Eingangsliste	50
Mehrere SMS-Postfächer nutzen	54
Benachrichtigung via SMS	56
Neue Klingeltöne und Screensaver für das Mobilteil nutzen	57
SMS an eine E-Mail-Adresse senden	58
Weitere SMS-Zentren eintragen bzw. ändern	60
SMS an Telefonanlagen	61
SMS-Info-Dienste	61
Fehler beim Senden und Empfangen einer SMS	62
Anrufbeantworter der Basis SL 150 nutzen	64
Bedienung des Anrufbeantworters über das Mobilteil	64
Infos aufnehmen	70
Bedienung des Anrufbeantworters mit Sprachsteuerung	72
Anrufbeantworter von unterwegs bedienen (Fernbedienung)	73
Anrufbeantworter der Basis SL 150 einstellen ..	75
Rufannahme und Kostensparfunktion für die Fernbedienung	75
Aufzeichnungslänge und Aufzeichnungsqualität festlegen	75
Mithören ein-/ausschalten	76
Schnellwahl auf den Anrufbeantworter zurücksetzen	76
T-NetBox nutzen	77
T-NetBox für die Schnellwahl festlegen	77
Meldung der T-NetBox ansehen	77

Mobilteile an- und abmelden	78
Manuelle Anmeldung: Gigaset SL 1 an Gigaset SL 100 bzw. SL 150	78
Manuelle Anmeldung: Gigaset 1000 bis 4000 und andere GAP-fähige Mobilteile	78
Mobilteile abmelden	79
Mobilteil suchen („Paging“)	79
Basis wechseln	79
Mehrere Mobilteile nutzen	80
Intern anrufen und Gespräch beenden	80
Namen eines Mobilteils ändern	80
Interne Nummer eines Mobilteils ändern	80
Intern rückfragen	81
Anklopfen beim internen Gespräch annehmen/abweisen	81
Zu einem externen Gespräch zuschalten	82
Durchwahl Mobilteil gezielt anrufen (bei SL 150)	83
Mobilteil als Babyfon nutzen	84
Walkie-Talkie-Modus einstellen	87
Mobilteil einstellen	89
Display-Sprache ändern	89
Automatische Rufannahme aus-/einschalten	89
Sprachlautstärke ändern	89
Klingeltöne ändern	90
Sound Manager	93
Hinweistöne ein-/ausschalten	94
Mobilteil in den Lieferzustand zurücksetzen	95
Basis einstellen	96
Telefon vor unberechtigtem Zugriff schützen	96
Notrufnummern	97
Namen der Basis ändern	98
Repeater-Unterstützung	98
Basis in den Lieferzustand zurücksetzen	98
Basis an eine Telefonanlage anschließen	100
Wahlverfahren und Flash-Zeit	100
Vorwahlziffer (Amtskennziffer AKZ) speichern	100
Pausenzeiten einstellen	101
Zeitweise auf Tonwahl (MFV) umschalten	101

Anhang	102
Pflege	102
Kontakt mit Flüssigkeit	102
Fragen und Antworten	102
Kundenservice (Customer Care)	104
Technische Daten	105
Anrufbeantworter-Fernbedienung (bei SL 150)	106
Zeichensatztabelle	106
Texteingabehilfe	108
PC Interface	109
Spiel „Balloon Shooter“	110
Garantie-Urkunde	111
Zubehör	112
Menü-Übersicht	115
Hauptmenü	115
Telefonbuch-Taste und Kurzwahllisten-Taste	117
Anruferliste/Anrufbeantworterliste (bei SL 150)	117
Stichwortverzeichnis	118

Sicherheitshinweise



Verwenden Sie **nur das mitgelieferte Steckernetzgerät**, wie auf der Unterseite der Basis gekennzeichnet.



Legen Sie nur den **empfohlenen, aufladbaren Akku (S. 105)** ein!
D. h. keinen anderen Akkutyp oder eine nicht wieder aufladbare Batterie, da sie zu Gesundheits- und Personenschäden führen können.



Legen Sie den wieder aufladbaren Akku richtig gepolt ein und verwenden Sie ihn gemäß dieser Bedienungsanleitung.



Medizinische Geräte können in ihrer Funktion beeinflusst werden. Beachten Sie die technischen Bedingungen des jeweiligen Umfeldes (z. B. Arztpraxis).



Das Mobilteil kann in Hörgeräten einen unangenehmen Brummtönen verursachen.



Stellen Sie die Basis nicht in Bädern oder Duschräumen (S. 102) auf. Mobilteil und Basis sind nicht spritzwassergeschützt.



Während der Autofahrt darf der Fahrer nicht telefonieren (Walkie-Talkie-Funktion).



Telefon ausschalten, während Sie sich im Flugzeug aufhalten (Walkie-Talkie-Funktion). Gegen versehentliches Einschalten sichern.



Nutzen Sie das Telefon nicht in explosionsgefährdeten Umgebungen (z. B. Lackierereien).



Geben Sie Ihr Gigaset nur mit der Bedienungsanleitung an Dritte weiter.



Entsorgen Sie Akku und Telefon umweltgerecht.

i

Nicht alle in dieser Bedienungsanleitung beschriebenen Funktionen sind in allen Ländern verfügbar.

Telefon in Betrieb nehmen

Die Verpackung enthält:

- ◆ eine Basis Gigaset SL 100 bzw. SL 150,
- ◆ ein Mobilteil SL 1,
- ◆ ein Steckernetzgerät mit Netzkabel,
- ◆ ein Telefonkabel,
- ◆ einen Gürtelclip für das Mobilteil,
- ◆ einen Akku,
- ◆ eine Ladeschale (incl. Steckernetzgerät),
- ◆ eine Bedienungsanleitung.

Basis aufstellen

Hinweise zum Aufstellen

Die Basis ist für den Betrieb in geschlossenen trockenen Räumen mit einem Temperaturbereich von +5 °C bis +45 °C ausgelegt. Stellen Sie die Basis an einer zentralen Stelle der Wohnung/des Hauses auf, z. B. im Flur.

	<ul style="list-style-type: none"> ◆ Setzen Sie das Telefon nie folgenden Einflüssen aus: Wärmequellen, direkter Sonneneinstrahlung, anderen elektrischen Geräten. ◆ Schützen Sie Ihr Gigaset vor Nässe, Staub, aggressiven Flüssigkeiten und Dämpfen.
---	--

Reichweite und Empfangsfeldstärke

Die Reichweite beträgt im freien Gelände ca. 300 m. In Gebäuden werden Reichweiten bis 50 m erreicht. Die Empfangsfeldstärkeanzeige zeigt, wie gut der Funkkontakt zwischen Basis und Mobilteil ist:

- | | |
|--|--|
| <ul style="list-style-type: none"> ■>>> Empfangsfeldstärke 100% ■>> Empfangsfeldstärke 50% □>>> kein Empfang (blinkt) | <ul style="list-style-type: none"> ■>>> Empfangsfeldstärke 75% ■>> geringe Empfangsfeldstärke |
|--|--|

Basis anschließen

SL 100

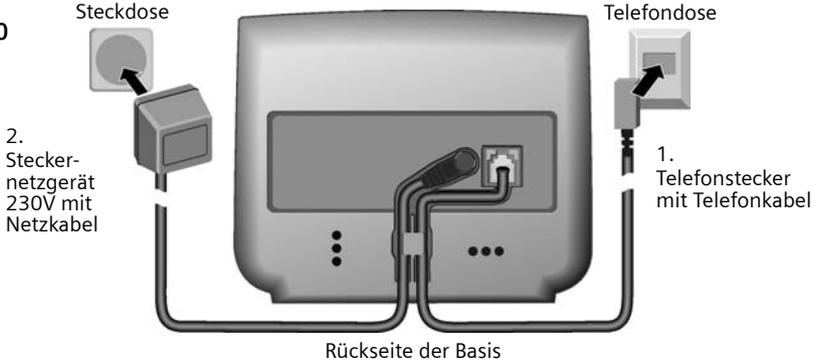

SL 150

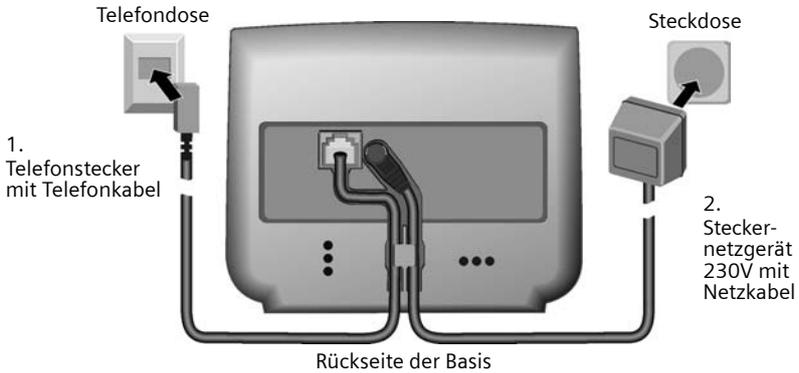

1.

- ◆ Kleinen Stecker des Telefonkabels in die Buchse stecken (rastet ein),
- ◆ Kabel in den Kabelkanal einlegen,
- ◆ Telefonstecker in die Telefondose stecken.

2.

- ◆ Kleinen Stecker des Netzkabels in die Buchse stecken,
- ◆ Kabel in den Kabelkanal einlegen,
- ◆ Steckernetzgerät in die Steckdose stecken.

Telefonsteckerbelegung:

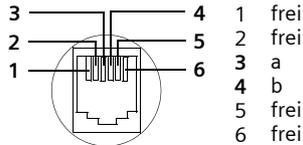

i

- ◆ Um Ihr Telefon betriebsbereit zu halten, muss das Steckernetzgerät **immer eingesteckt** sein.
- ◆ Wenn Sie im Handel ein Telefonkabel nachkaufen, achten Sie auf die richtige Belegung der Telefonadern (3-4-Belegung).

Mobilteil in Betrieb nehmen

Schutzfolie entfernen



Das Display ist durch eine Folie geschützt.
Bitte Schutzfolie abziehen!

Akku einlegen



- ◆ Akku **richtig** einlegen (siehe linke Abbildung),
- ◆ Deckel etwa **3 mm nach unten versetzt auflegen** und nach **oben** schieben, bis er einrastet,
- ◆ **zum Öffnen** des Deckels auf die Vertiefung drücken und **nach unten** schieben.



Verwenden Sie nur den von Siemens auf S. 105 empfohlenen aufladbaren Akku! D. h. auf keinen Fall eine herkömmliche (nicht wieder aufladbare) Batterie oder andere Akkutypen, da erhebliche Gesundheits- und Sachschäden nicht auszuschließen sind. Es könnte z. B. der Mantel der Batterie bzw. des Akkus zerstört werden (gefährlich). Ebenfalls könnten Funktionsstörungen bzw. Beschädigungen des Gerätes auftreten.

Mobilteil in die Ladeschale stellen und Akku laden

1. Stecken Sie das Steckernetzgerät der Ladeschale in die Steckdose.
2. Stellen Sie das Mobilteil mit dem **Display nach vorn** in die Ladeschale.
3. Das Mobilteil ist werksseitig bereits an der Basis angemeldet. Im Display wird „INT 1“ angezeigt. Dies bedeutet, dass dem Mobilteil die erste interne Nummer zugewiesen wurde. Sie können den Mobilteilnamen „INT 1“ ändern (S. 80).
Im Fehlerfall müssen Sie das Mobilteil manuell anmelden, wie ab S. 78 beschrieben. Hilfe bietet Ihnen eine Tabelle mit den wichtigsten Fragen und Antworten (S. 102).
4. Lassen Sie jetzt das Mobilteil zum Laden des Akkus in der Ladeschale stehen, denn der Akku ist im Lieferzustand nicht geladen. Das Laden des Akkus wird im Display oben rechts durch Blinken des Akkusymbols  angezeigt:

 Akku (fast) leer

 Akku $\frac{2}{3}$ geladen

 Akku $\frac{1}{3}$ geladen

 Akku voll

Telefon in Betrieb nehmen

i

Wie Sie **weitere Mobilteile** anmelden, lesen Sie ab S. 78.

⚡

Beim ersten Laden empfehlen wir eine ununterbrochene Ladezeit von fünf Stunden – unabhängig von der Ladezustandsanzeige! Die Ladekapazität des Akkus reduziert sich technisch bedingt nach einiger Zeit.

Der Ladezustand des Akkus wird nur nach einem **ununterbrochenen** Lade-/Entladevorgang richtig angezeigt. Sie sollten daher den Akku nicht unnötig entfernen und den Ladevorgang nicht vorzeitig beenden.

i

- ◆ Nach dem ersten Ladevorgang können Sie Ihr Mobilteil nach jedem Gespräch in die Ladeschale zurückstellen. Das Laden wird elektronisch gesteuert. Dadurch wird der Akku schonend geladen.
- ◆ Der Akku erwärmt sich während des Aufladens; das ist normal und ungefährlich.

Hinweis

Ihr Telefon ist jetzt einsatzbereit. Beim Gigaset SL 150 ist zusätzlich der Anrufbeantworter mit der Standardansage eingeschaltet. Für eine korrekte Zeiterfassung der Anrufe und ggf. Nachrichten (bei SL 150) müssen Sie noch Datum und Uhrzeit einstellen (S. 15).

Gürtelclip befestigen

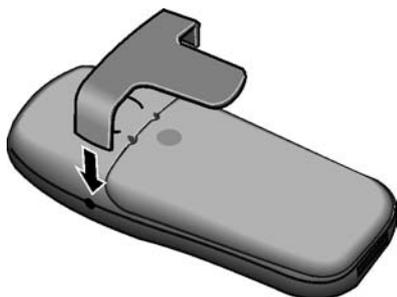

Den Gürtelclip auf der Rückseite des Mobilteils andrücken, bis die seitlichen „Nasen“ in die Aussparungen einrasten.

Mobilteil ein-/ausschalten

Um das Mobilteil aus- oder einzuschalten, drücken Sie lang die Auflegen-Taste . Anschließend erklingt der Bestätigungston.

i

Wenn Sie ein ausgeschaltetes Mobilteil in die Ladeschale legen, schaltet es sich automatisch ein.

Tastensperre ein-/ausschalten

Sie können die Tasten des Mobilteils „sperren“, z. B. wenn Sie das Mobilteil mitnehmen. Unbeabsichtigte Tastenbetätigungen bleiben dann ohne Auswirkung.

Tastensperre einschalten:

Raute-Taste  **lang** drücken (Bestätigungston).

Im Display erscheint das Symbol .

Die Tastensperre wird auch dann angezeigt, wenn Sie einen Screensaver als Display-Bild geladen haben (S. 57).

Bei eingeschalteter Tastensperre können auch Notrufnummern nicht gewählt werden.

Tastensperre ausschalten:

Raute-Taste  **lang** drücken (Bestätigungston). Die Tastensperre schaltet sich automatisch aus, wenn Sie angerufen werden. Nach Gesprächsende schaltet sie sich wieder ein.

Bedienen des Telefons und Menü-Führung

Tasten

Steuer-Taste

Die Steuer-Taste ist das zentrale Bedienelement. Sie ist mit vier schwarzen Richtungspfeilen und den dazugehörigen Symbolen versehen. Je nachdem, auf welche Markierung Sie drücken (oben, unten, rechts oder links) wird eine bestimmte Funktion aufgerufen. In der Bedienungsanleitung ist die jeweilige Seite, auf die Sie drücken müssen, mit einem schwarzen Dreieck markiert, z. B.: Taste  für rechts = Menü öffnen.

Beispiel:



Unterschiedliche Funktionen der Steuer-Taste:

	Im Ruhezustand	In Listen und Menüs	In einem Eingabefeld
	Sprachwahl einleiten (lang drücken)	Nach oben blättern	Die Schreibmarke eine Zeile nach oben setzen
	Telefonbuch öffnen	Nach unten blättern	Die Schreibmarke eine Zeile nach unten setzen
	Menü öffnen	Ausgewählten Eintrag bestätigen (wie OK)	Die Schreibmarke nach rechts setzen
	Liste der Mobilteile öffnen	Eine Menü-Ebene zurück springen bzw. abbrechen	Die Schreibmarke nach links setzen

i	Mit der Steuer-Taste können Sie häufig auch die Funktionen der rechten Display-Taste ausführen.
----------	---

Display-Tasten

Display-Tasten sind die **waagrechten Wipp-Tasten** direkt unter dem Display. Entsprechend der jeweiligen Bediensituation wechselt ihre Funktion. Die aktuelle Funktion wird direkt darüber im Display angezeigt.

Beispiel:

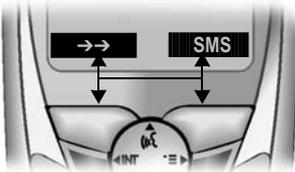

Display-Tasten

Die verschiedenen Anzeigen haben folgende Bedeutung:

Display-Symbol	Bedeutung bei Tastendruck
→→	Wahlwiederholungs-Taste: Die Liste der letzten 10 Rufnummern öffnen.
OK	OK-Taste: Menüfunktion bestätigen bzw. Eingabe durch Bestätigung speichern.
>≡	Menü-Taste: Im Ruhezustand das Hauptmenü öffnen. Beim Telefonieren ein zustandsabhängiges Menü öffnen.
<C	Lösch-Taste: Eingabe zeichenweise von rechts nach links löschen.
↶	Escape-Taste: Eine Menüebene zurück bzw. Vorgang abbrechen.
E-Mail	E-Mail-Verzeichnis öffnen.

Korrektur von Falscheingaben

Nach einer korrekten Eingabe hören Sie einen Bestätigungston (aufsteigende Tonfolge), bei einer fehlerhaften Eingabe einen Fehlerton (absteigende Tonfolge). Sie können die Eingabe wiederholen.

Haben Sie **im Text** falsche Zeichen eingegeben, können Sie dies wie folgt korrigieren:

Zeichen links von der Schreibmarke mit **<C** löschen

Für die Korrektur einer Rufnummer oder eines Textes setzen Sie die Schreibmarke mit Hilfe der Steuer-Taste hinter das falsche Zeichen. Drücken Sie dann die Display-Taste **<C**. Das Zeichen wird gelöscht. Geben Sie jetzt das richtige Zeichen ein.

Zeichen links von der Schreibmarke einfügen

Wenn Sie ein Zeichen ausgelassen haben, springen Sie mit Hilfe der Steuer-Taste an die Stelle, an der das Zeichen eingefügt werden soll, und geben Sie das Zeichen ein.

Zeichen rechts von der Schreibmarke überschreiben

Bei der Eingabe von **Kosten / Einheit**: ist die Anzahl der Ziffern fest vorgegeben und das Feld vorgelegt. Setzen Sie die Schreibmarke mit Hilfe der Steuer-Taste **vor** die falsch eingegebene Ziffer und überschreiben Sie diese.

Ruhezustand

Display im Ruhezustand (Beispiel)

Gigaset SL 100

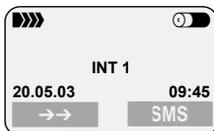

Uhrzeit und Datum
bereits eingestellt

bzw.

Gigaset SL 150

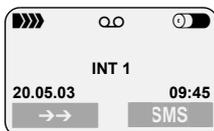

Uhrzeit und Datum
bereits eingestellt

Von einer beliebigen Stelle im Menü in den Ruhezustand zurückkehren:

- ◆ Auflegen-Taste  ca. 1 Sek. lang drücken oder
- ◆ keine Taste drücken: Nach 2 Min. wechselt das Display **automatisch** in den Ruhezustand.

Änderungen, die Sie nicht durch Drücken von **OK**, **Ja**, **Sichern**, **Senden** oder mit **Speichern** **OK** bestätigt bzw. gespeichert haben, werden verworfen.

Menü-Einstieg am Beispiel „Freisprechlautstärke einstellen“

1.  Rechte Seite der Steuer-Taste drücken. Das Menü öffnet sich.
2.  Steuer-Taste so oft drücken, bis im Display **Audio** angezeigt wird.
3.  oder **OK** Mit der rechten Seite der Steuer-Taste oder mit der Display-Taste bestätigen.
4.  oder **OK** Ersten Display-Eintrag, **Sprachlautst.**, mit der rechten Seite der Steuer-Taste oder mit der Display-Taste bestätigen.
5.  Linke oder rechte Seite der Steuer-Taste drücken, um die gewünschte Lautstärke (1–5) auszuwählen.
6. **Sichern** Display-Taste drücken, um die Einstellung zu speichern.
7.  Auflegen-Taste **lang** drücken, um in den Ruhezustand zurückzuzugelen.

Zeitfunktionen

Datum und Uhrzeit einstellen

Datum und Uhrzeit müssen Sie einstellen, damit korrekt angezeigt wird, wann Anrufer Nachrichten (SL 150) eingegangen sind. Für die Uhrzeit können Sie zwischen der 12-Stunden- und der 24-Stunden-Anzeige (Lieferzustand) wählen (am = 1. Tageshälfte; pm = 2. Tageshälfte).

 → **Zeitfunktionen** → **Datum/Uhrzeit**

	Datum eingeben: In der Zeile Datum : Tag/Monat/Jahr eingeben.
	Uhrzeit eingeben: In die Zeile Zeit : springen und Stunden/Minuten 4-stellig eingeben.
	Anzeigemodus auswählen: Ggf. in die Zeile Modus : springen und zwischen 12-Stunden- und 24-Stunden-Anzeige wählen.
Sichern	Display-Taste drücken, um die Eingabe zu speichern.

Bei eingestellter 12-Stunden-Anzeige können Sie in der Zeile **Zeit**: mit der Display-Taste **am/pm** zwischen **am** und **pm** wechseln.

Wecker einstellen

Voraussetzung: Sie haben Datum und Uhrzeit eingestellt.

Wecker einschalten und einstellen

 → **Zeitfunktionen** → **Wecker**

	Wecker einschalten: In der Zeile Aktivierung : Ein auswählen.
	Weckzeit eingeben: In die Zeile Zeit : springen und Stunden/Minuten 4-stellig eingeben, z. B.  für „7:15 Uhr“.
am/pm	Wenn die 12-Stunden-Anzeige eingestellt ist: Ggf. Display-Taste drücken, um zwischen am und pm zu wechseln.
Sichern	Display-Taste drücken, um die Eingabe zu speichern.
	Lang drücken (zurück in den Ruhezustand). Das Symbol  wird angezeigt.

i	<ul style="list-style-type: none"> ◆ Ein Weckruf erfolgt nur, wenn sich das Mobilteil im Ruhezustand befindet. Bei eingeschaltetem Babyfon, im Gespräch oder während einer automatischen Wahlwiederholung erfolgt kein Weckruf. ◆ Wie Sie die Lautstärke und die Melodie einstellen, lesen Sie auf S. 90.
----------	---

Wecker ausschalten

 → Zeitfunktionen → Wecker

	In der Zeile Aktivierung: Aus auswählen.
Sichern	Display-Taste drücken, um die Einstellung zu speichern.
	Lang drücken (zurück in den Ruhezustand).

Weckruf ausschalten

Ein Weckruf wird mit der ausgewählten Klingelton-Melodie am Mobilteil signalisiert. Im Display wird **Wecker** angezeigt. Drücken Sie die Display-Taste **Ruf aus** oder eine beliebige Taste, um den Weckruf auszuschalten. Der Weckruf ertönt 60 Sek. lang, wenn er nicht angenommen wird.

Termin einstellen

Sie können sich von Ihrem Mobilteil an bis zu fünf Termine erinnern lassen. Wie Sie die Lautstärke und die Melodie einstellen, lesen Sie ab S. 90.

Termin einschalten und einstellen

 → Zeitfunktionen → Termine

 Termin 2 OK	Termin (1–5) auswählen und bestätigen.
	Termin einschalten: In der Zeile Aktivierung: Ein auswählen.
 	Datum eingeben: In die Zeile Datum: springen und Tag/Monat 4-stellig eingeben. Beispiel: Für den 20.05 geben Sie   ein.
 	Uhrzeit eingeben: In die Zeile Zeit: springen und Stunden/Minuten 4-stellig eingeben. Beispiel: Für 9:05 Uhr geben Sie   ein.
am/pm	Ggf. bei 12-Stunden-Anzeige (S. 15): Zwischen am und pm wechseln
 Ändern	Termin benennen: In die Zeile Text: springen und Display-Taste drücken.
 OK	Einen Namen (max. 16-stellig) eingeben (zur Texteingabe s. S. 106) und bestätigen. Wenn Sie keinen Namen vergeben, erscheint bei Fälligkeit „Termin ...“ im Display.
Sichern	Display-Taste drücken, um die Eingabe zu speichern.
	Lang drücken (zurück in den Ruhezustand). Das Symbol  wird angezeigt.

i	Ein Termin wird nur dann angezeigt, wenn sich das Mobilteil im Ruhezustand befindet. Bei eingeschaltetem Babyfon, im Walkie-Talkie-Modus, im Gespräch oder während einer automatischen Wahlwiederholung erfolgt keine Terminanzeige.
----------	--

Termin vorzeitig ausschalten

 → Zeitfunktionen → Termine

 Termin 2 OK	Termin (1–5) auswählen und bestätigen.
	Einstellung Aus auswählen.
Sichern	Display-Taste drücken, um die Einstellung zu speichern.

Terminruf ausschalten oder beantworten

Ein Terminruf wird mit der ausgewählten Klingelton-Melodie (S. 91) signalisiert. Im Display wird z. B. **Termin 2** angezeigt. Drücken Sie die Display-Taste **Ruf aus**, um den Terminruf auszuschalten oder **SMS**, um ihn mit einer SMS zu beantworten. Der Terminruf ertönt 30 Sekunden lang, wenn er nicht angenommen wird.

i	Wenn ein Termin angezeigt wird, können Sie mit der Display-Taste SMS das SMS-Menü öffnen und eine SMS schreiben und versenden.
----------	---

Nicht angenommene Termine, Jahrestage anzeigen

Wenn eingestellte Termine oder Jahrestage (S. 29) zwar signalisiert, aber von Ihnen nicht angenommen werden, werden sie in einer Liste gespeichert. Wenn das Mobilteil zum Zeitpunkt eines Termins/Jahrestages ausgeschaltet ist, wird der Termin/Jahrestag gleichfalls in der Liste gespeichert.

 → Zeitfunktionen → Ereignisse

	Termin/Jahrestag auswählen. Informationen zum Termin/Jahrestag werden angezeigt. Ein abgelaufener Termin ist mit ☒ markiert, ein abgelaufener Jahrestag mit 🗓️.
entweder ...	Die Liste verlassen:
	Kurz drücken.
▼	

Zeitfunktionen

oder ...	Termin/Jahrestag löschen:
Löschen	Display-Taste drücken.
... weiter mit	
	Lang drücken (zurück in den Ruhezustand).

<i>i</i>	<ul style="list-style-type: none">◆ Liegt in dieser Liste ein neuer Termin/Jahrestag vor, steht im Display Termin. Mit dieser Display-Taste kann die Liste Termin/Jahrestag ebenfalls geöffnet werden. Erst nachdem Sie sich alle neuen Termine angesehen haben, verschwindet Termin aus dem Display.◆ Enthält die Liste keinen Termin/Jahrestag, können Sie sie mit Zurück verlassen.
-----------------	---

Telefonieren

Extern anrufen und Gespräch beenden

Externe Anrufe sind Anrufe in das öffentliche Telefonnetz.

	<p>Rufnummer eingeben und Abheben-Taste drücken. Die Rufnummer wird gewählt. Sie können auch zuerst die Abheben-Taste  drücken (Sie hören einen Freiton) und dann die Rufnummer eingeben.</p>
	<p>Auflegen-Taste drücken. Mit der Auflegen-Taste  brechen Sie das Wählen ab.</p>

Wahlpause

Sie können zwischen der Vorwahl und der Rufnummer eine Wahlpause einfügen. Drücken Sie dazu ca. 2 Sek. die Taste . Anschließend geben Sie die Rufnummer ein.

Anruf annehmen

Ihr Mobilteil klingelt, der Anruf wird im Display angezeigt und die Freisprech-Taste  blinkt. Drücken Sie auf die Abheben-Taste , die Display-Taste **Abheben** oder die Freisprech-Taste , um den Anruf anzunehmen. Steht das Mobilteil in der Ladestation und ist die Funktion **Aut.Rufannahme** eingeschaltet (S. 89), müssen Sie das Mobilteil nur aus der Ladestation nehmen, um den Anruf anzunehmen.

<p>i</p>	<p>Wenn der Klingelton stört, drücken Sie die Display-Taste Ruf aus. Den Anruf können Sie noch so lange annehmen, wie er im Display angezeigt wird.</p>
-----------------	---

Rufnummernübermittlung

Bei einem Anruf wird die Rufnummer des Anrufers im Display angezeigt.

Voraussetzungen:

1. Sie haben bei Ihrem Netzanbieter beauftragt, dass die Rufnummer des Anrufers (CLIP) auf Ihrem Display angezeigt wird.
2. Der Anrufer hat beim Netzanbieter beauftragt, dass seine Rufnummer übermittelt wird (CLI).
3. Ihr Netzanbieter unterstützt CLIP, CLI.

CLI	Calling Line Identification = Übertragen der Rufnummer des Anrufers
CLIP	Calling Line Identification Presentation = Anzeige der Rufnummer des Anrufers

Display-Anzeige bei CLIP/CLI

Bei der Rufnummernübermittlung wird die Rufnummer des Anrufers im Display angezeigt. Haben Sie zu dieser Nummer in Ihrem Telefonbuch einen Eintrag gespeichert, wird anstelle der Rufnummer der Telefonbucheintrag angezeigt, z. B. „Anna“.

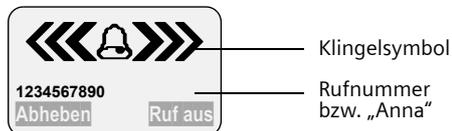

Im Display wird **Anruf von Extern** angezeigt, wenn keine Rufnummer übertragen wird.

Im Display wird **Unbekannt** angezeigt, wenn der Anrufer die Rufnummernübertragung unterdrückt (S. 21) bzw. **Ruf von Unbekannt**, wenn er diese nicht beauftragt hat.

Freisprechen

Freisprechen ein-/ausschalten

Bevor Sie die Funktion Freisprechen nutzen, sollten Sie dies Ihrem Gesprächspartner sagen. Möchten Sie das Mobilteil während eines Gesprächs in die Ladeschale stellen, müssen Sie die Freisprech-Taste  beim Hineinstellen gedrückt halten.

	Beim Wählen einschalten: Rufnummer eingeben und Freisprech-Taste (statt Abheben-Taste ) drücken.
	Während eines Gesprächs einschalten: Freisprech-Taste drücken.
	Ausschalten: Abheben-Taste drücken.

Sobald Sie das Freisprechen beenden, wechseln Sie in den „Hörerbetrieb“ und führen das Gespräch am Mobilteil weiter.

Lautstärke während des Freisprechens ändern

Sie führen ein Gespräch, das Freisprechen  ist eingeschaltet.

	Freisprech-Taste nochmals drücken.
	Lautstärke leiser oder lauter stellen.
	Display-Taste drücken, um die Einstellung zu speichern.

Stummschalten

Bei externen Gesprächen können Sie Ihr Mobilteil stummschalten, um sich z. B. mit einer anderen Person im Raum diskret zu unterhalten. Ihr Gesprächspartner am Telefon kann während dieser Zeit nicht mithören (Wartemelodie). Sie hören ihn auch nicht.

	Liste der Mobilteile öffnen. Das Gespräch wird „gehalten“ (Wartemelodie).
	Stummschalten aufheben: Display-Taste drücken.

T-Net-Leistungsmerkmale

T-Net-Leistungsmerkmale sind Funktionen, die Ihr Netzanbieter im Netz anbietet. Alle Leistungsmerkmale können Sie erst dann nutzen, wenn Sie sie bei Ihrem Netzanbieter **beauftragt** haben.

i	<p>Bei Problemen zu T-Net-Leistungsmerkmalen wenden Sie sich bitte an Ihren Netzanbieter.</p> <p>Eine Beschreibung zu den Leistungsmerkmalen finden Sie bei der Deutschen Telekom, z. B. unter www.telekom.de/faq oder in jedem T-Punkt.</p>
----------	---

Funktion, die für den nächsten Anruf eingestellt wird

Drücken Sie **vor der folgenden Prozedur** die Tasten:

 (Menü öffnen);  **T-Net-LM** **OK**. Nach Abschluss der Prozedur wird ein Code gesendet, der im Display Ihres Mobilteils angezeigt wird.

Rufnummernübermittlung einmalig unterdrücken (CLIR):	Nr. unterdrücken OK
	 (Rufnummer eingeben); 

Funktionen, die für alle folgenden Anrufe eingestellt werden

Drücken Sie **vor jeder der folgenden Prozeduren** die Tasten:  (Menü öffnen);

 **T-Net-LM** **OK**;  **Alle Anrufe** **OK**. Nach Abschluss einer Prozedur wird ein Code gesendet, der im Display Ihres Mobilteils angezeigt wird.

Sie verlassen die jeweilige Prozedur, indem Sie nach der Bestätigung aus dem Telefonnetz die Auflegen-Taste  drücken.

Anklopfen ein-/ausschalten (nur im externem Gespräch):	 Anklopfen OK
	 (ein-/ausschalten); Senden

Allgemeine Anrufweitzerschaltung ein-/ausschalten und einstellen: (Menüestieg s. S. 21)	Anrufweitzersch. OK
	Allgemein OK
	 (Variante wählen: Sofort , Bei Nichtm. oder Bei Belegt)
	 Ändern
	 (Rufnummer eingeben)
	 Speichern OK
	  (ein-/ausschalten); Senden

T-Net-Leistungsmerkmale

Selektive Anrufweberschaltung ein-/ausschalten und einstellen: (Menüestieg s. S. 21)	Anrufwebersch. OK
	 Selektiv OK
	Einstellungen OK
	 (Variante wählen);  Ändern
	 (Rufnummer eingeben)
	 Speichern OK
	  (ein-/ausschalten); Senden

Rufnummer für die Selektive Anrufweberschaltung einrichten: (Menüestieg s. S. 21)	Anrufwebersch. OK
	 Selektiv OK
	 Nummernliste OK
	 (Listenplatz eingeben);  Ändern
	 (Rufnummer eingeben)
	 Speichern OK ; Senden

Netz-PIN ändern: (Menüestieg s. S. 21)	 Wahlsperre OK
	 Netz-PIN OK
	 (Aktuelle PIN eingeben)
	  (Neue PIN eingeben)
	  (Neue PIN wiederholen); Senden

Nummernliste einrichten: (Menüestieg s. S. 21)	 Wahlsperre OK
	Nummernsperre OK
	 Nummernliste OK
	 (Netz-PIN eingeben)
	  (Listenplatz eingeben)
	 Ändern ;  (Rufnummer eingeben)
	 Speichern OK ; Senden

Nummernsperre ein-/ ausschalten: (MenüEinstieg s. S. 21)	 Wahlsperre OK
	Nummernsperre OK
	Einstellungen OK
	 (Netz-PIN eingeben)
	  (ein-/ausschalten); Senden

Anschlussperre einrichten: (MenüEinstieg s. S. 21)	 Wahlsperre OK
	 Anschl.sperre OK
	 (Netz-PIN eingeben)
	  (Ziffer für Verkehrsklasse eingeben)
	  (Variante wählen); Senden

Funktionen während eines Anrufs

Rückruf einleiten:	Sie hören den Besetztton:  (Menü öffnen)
	 Rückruf OK; 

Rückfrage einleiten:	Rückfr.  (Nummer des Teilnehmers eingeben)
Rückfrage beenden:	 (Menü öffnen)
	 Gespräch trennen OK

Makeln:	 (Zwischen zwei Teilnehmern wechseln)
Makeln beenden:	 (Menü öffnen)
	 Gespräch trennen OK

Konferenz einleiten:	Sie makeln mit zwei Teilnehmern:
	Konfer.
Konferenz beenden:	Einzeln
Mit einem Teilnehmer:	 (Ggf. zum Teilnehmer wechseln)
	 (Menü öffnen)
	 Gespräch trennen OK
Mit beiden Teilnehmern:	

T-Net-Leistungsmerkmale

Anklopfen annehmen:	 (Menü öffnen)
	Anklopf. annehm. 
Anklopfen abweisen:	 (Menü öffnen)
	 Anklopf. abweis. 

Funktion, die nach einem Anruf eingestellt wird

Drücken Sie **vor der Prozedur** die Tasten:  (Menü öffnen);  **T-Net-LM** .

Rückruf vorzeitig ausschalten:	 Rückruf aus 
---------------------------------------	--

Telefonbuch und weitere Listen nutzen

Telefonbuch und Kurzwahlliste

Im Telefonbuch und in der Kurzwahlliste können Sie bis zu 200 Rufnummern speichern, abhängig vom Umfang der jeweiligen Einträge, von der Anzahl der Einträge in der Kurzwahlliste und im E-Mail-Verzeichnis (S. 33).

Das **Telefonbuch** erleichtert Ihnen das Wählen. Sie rufen das Telefonbuch im Ruhezustand mit der Taste  auf. Zu jedem Telefonbucheintrag können Sie einen Jahrestag hinterlegen und den Eintrag als „VIP“ markieren.

Die **Kurzwahlliste** ist ein spezielles Telefonbuch, in dem Sie besonders wichtige Rufnummern ablegen können, z. B. private Telefon-Nummern, Vorwahlen von Netzanbietern (sog. „Call-by-Call-Nummern“) o. Ä. Sie rufen die Kurzwahlliste mit der Taste  auf.

Telefonbuch, E-Mail-Verzeichnis und Kurzwahlliste erstellen Sie individuell für Ihr Mobilteil. Wenn die Listen bzw. einzelne Einträge auch an anderen Mobilteilen zur Verfügung stehen sollen, können Sie die Listen/Einträge an die anderen Mobilteile senden (S. 28).

Die Bedienung der Kurzwahlliste ist, abgesehen vom Speichern von Einträgen, mit der Bedienung des Telefonbuchs identisch.

<i>i</i>	<ul style="list-style-type: none"> ◆ Bei der Eingabe von Namen unterstützt Sie die Texteingabehilfe EATONI (S. 108, im Lieferzustand ausgeschaltet). ◆ Wie Sie Text korrekt eingeben, entnehmen Sie bitte der Zeichensatztafel (S. 106). ◆ Sie können für eine Nummer bis zu 32 Ziffern und für einen Namen bis zu 16 Buchstaben eingeben. ◆ Bei Eingabe einer Nummer können Sie über ,  Pause einfügen OK bzw. über etwa 2 Sek. langes Drücken der Taste  die entsprechende Pause einfügen.
----------	---

Rufnummer im Telefonbuch speichern

 → **Neuer Eintrag**

	Eintrag erstellen: Rufnummer eingeben.
	In die nächste Zeile springen und Namen eingeben.
entweder ...	Eintrag speichern:
	Display-Taste drücken, um das Menü zu öffnen.
Speichern 	Bestätigen. Der Eintrag ist gespeichert.
oder ...	Vor dem Speichern den Jahrestag eingeben:
	In die Zeile Jahrestag : springen, um ggf. den Jahrestag einzutragen, wie auf S. 29 beschrieben. Danach:
	

Telefonbuch und weitere Listen nutzen

Sichern	Display-Taste drücken, um die Eingabe zu speichern.
... weiter mit	
	Lang drücken (zurück in den Ruhezustand).

i	Ist Ihr Telefon an eine Telefonanlage angeschlossen, müssen Sie ggf. die Vorwahlziffer (Amtskennziffer AKZ) als erste Ziffer Ihres Telefonbucheintrags eingeben (S. 100).
----------	---

Rufnummer in der Kurzwahlliste speichern

Sie können **bis zu neun** Einträgen der Kurzwahlliste jeweils eine der Ziffern 0, 2–9 zuordnen. Einträge mit Kurzwahlziffern stehen am Anfang der Liste. Bereits vergebene Ziffern werden Ihnen nicht mehr angeboten. Wenn Sie im Ruhezustand eine dieser Ziffern lang drücken und die Abheben-Taste  drücken, sind Sie sofort mit der Rufnummer verbunden, die der Ziffer zugeordnet ist.

Die maximale Anzahl der Einträge in der Kurzwahlliste hängt von der Anzahl der Einträge im Telefonbuch und im E-Mail-Adressverzeichnis ab.

 → **Neuer Eintrag.**

	Eintrag erstellen: Rufnummer eingeben.
	In die Zeile Name : springen und Namen eingeben.
entweder ...	Rufnummer speichern:
	Display-Taste drücken, um das Menü zu öffnen.
Speichern OK	Bestätigen. Die Eingabe ist gespeichert.
oder ...	Kurzwahlziffer speichern:
	In die Zeile Auf Taste : springen und eine Ziffer (0, 2–9) für diese Rufnummer auswählen.
Sichern	Display-Taste drücken, um Einstellung zu speichern.
... weiter mit	
	Lang drücken (zurück in den Ruhezustand).

Mit Telefonbuch/Kurzwahlliste wählen

 bzw. 	Telefonbuch bzw. Kurzwahlliste öffnen.
entweder ...	Bis zum Eintrag blättern:
	Eintrag auswählen.
	Abheben-Taste drücken. Die Nummer wird gewählt.
oder ...	Anfangsbuchstaben eingeben:
	Geben Sie den Anfangsbuchstaben des gesuchten Namens ein, z. B. „N“.

	<p>Sie können auch die nächsten Buchstaben eingeben: In der Zeile direkt über den Display-Tasten (Eingabefeld) steht „N“. Geben Sie den 2. Buchstaben ein, z. B. „i“. Es erscheint der Name, der dieser Buchstabenkombination am nächsten kommt. Im Eingabefeld steht jetzt „Ni“. Geben Sie so lange Buchstaben ein (max. 10), bis der gesuchte Name erscheint.</p>
	<p>Abheben-Taste drücken. Die Nummer wird gewählt.</p>

Telefonbuch- bzw. Kurzwahllisten-Einträge verwalten

Drücken Sie die Telefonbuch-Taste  bzw. die Kurzwahllisten-Taste . Blättern Sie mit  zu dem Eintrag, den Sie bearbeiten wollen.

Oder:  bzw. ;  (Anfangsbuchstaben eingeben); ggf. mit  blättern **oder**  weitere Buchstaben des Namens eingeben; .

- ◆ Um den Eintrag anzusehen bzw. zu ändern drücken Sie anschließend die Display-Taste **Ansehen** und dann **Ändern**. Führen Sie die Änderungen aus, drücken Sie dann  **Speichern** **OK**.
- ◆ Um eine der folgenden Menüfunktionen zu nutzen, drücken Sie anschließend , um das Menü zu öffnen. Blättern Sie mit  zu der gewünschten Funktion.

Anzeige	Menüfunktion
Nr. verwenden	Sie können eine gespeicherte Nummer ändern oder ergänzen und dann wählen oder weitere Funktionen durch Drücken von  aufrufen.
Eintrag ändern	Ausgewählten Eintrag ändern.
Eintrag löschen	Ausgewählten Eintrag löschen.
Eintrag als VIP (nur Telefonbuch)	Telefonbucheinträge von besonders wichtigen Anrufern können Sie als VIP (Very Important Person) markieren, d. h. eine bestimmte Melodie zuweisen. Sie hören dann an der Klingelmelodie, wer Sie anruft. Voraussetzung: Rufnummernübermittlung.
Kopier. u. ändern (nur Telefonbuch)	Um einen ähnlichen Eintrag nicht doppelt eingeben zu müssen, können Sie eine Kopie anlegen und diesen Eintrag dann ändern .
	
Eintrag senden	Einzelnen Eintrag an anderes Mobilteil senden. Siehe Erklärung unter dieser Tabelle.
Liste löschen	Alle Telefonbuch- bzw. Kurzwahllisten-Einträge löschen.
Liste senden	Komplette Liste an anderes Mobilteil senden. Siehe Erklärung unter dieser Tabelle.
Speicherplatz	Sie können sich anzeigen lassen, wieviele Einträge noch gespeichert werden können.

Telefonbuch bzw. Kurzwahlliste an ein anderes Mobilteil übertragen

Voraussetzung:

Sie können eine Übertragung von Rufnummern nur durchführen, wenn Empfänger- und Sender-Mobilteil an derselben Basis angemeldet sind.

Gehen Sie folgendermaßen vor:

1. Wählen Sie die Menüfunktionen Eintrag senden oder Liste senden aus.
2. Geben Sie dann die interne Nummer des Empfänger-Mobilteils ein und bestätigen Sie.
 - Nach dem Senden eines einzelnen Eintrags werden Sie gefragt, ob Sie einen weiteren Eintrag senden wollen. Wenn Sie weitere Einträge übertragen wollen, bestätigen Sie mit der Display-Taste **Ja**.
 - Wenn Sie den Übertragungsvorgang beenden wollen, betätigen Sie die Display-Taste **Nein**.
3. Die erfolgreiche Übertragung wird mit einer Meldung und mit dem Bestätigungston am Empfänger-Mobilteil bestätigt.

Hinweis:

- ◆ Die Einstellungen VIP, hinterlegte Sprachmuster und Kurzwahlziffern werden nicht übertragen.
- ◆ Einträge mit identischen Rufnummern werden bei der Übertragung nicht überschrieben. Die Anzahl der im Empfänger-Mobilteil gespeicherten Einträge kann daher von der Anzahl der übertragenen Einträge abweichen.
- ◆ Die Übertragung wird abgebrochen, wenn das Telefon klingelt oder der Speicher des Empfänger-Mobilteils voll ist. Der zuletzt übertragene Eintrag steht im Display.

Angezeigte Rufnummer in das Telefonbuch übernehmen

Wenn im Display eine Rufnummer (CLIP) angezeigt wird, können Sie diese in Ihr Telefonbuch übernehmen. Dies kann beim Wählen aus der Wahlwiederholungsliste, aus der Anruferliste/Anrufbeantworterliste (bei SL 150) oder während eines Gesprächs sein.

 → **Nr. ins Tel.buch**

 	In die Namenszeile springen und den Namen eingeben.
entweder ...	Eintrag speichern:
	Display-Taste drücken, um das Menü zu öffnen.
Speichern 	Bestätigen. Die Eingabe ist gespeichert.
oder ...	Jahrestag eintragen:
	In die Zeile Jahrestag : springen, um ggf. den Jahrestag, wie auf S. 29 beschrieben, einzutragen. Danach:
Sichern	Display-Taste drücken, um die Eingabe zu speichern.

Rufnummer aus dem Telefonbuch übernehmen

Wenn Sie während der Bedienung Ihres Telefons aufgefordert werden, eine externe Rufnummer einzugeben, können Sie dazu das Telefonbuch Ihres Mobilteils nutzen.

Voraussetzung: Es wird das Eingabefeld für externe Rufnummern angezeigt.

entweder ...	
	
 Telefonbuch 	Auswählen und bestätigen.
 	Eintrag auswählen und bestätigen.
oder ...	
	Telefonbuch öffnen.
 	Eintrag auswählen und bestätigen.

Die Rufnummer des Eintrags wird in das Eingabefeld übernommen.

Jahrestag zu einer Rufnummer speichern (Erinnerungsruf)

Damit der Jahrestag mit einer Klingeltonmelodie signalisiert werden kann, müssen Sie eine Zeit eingeben.

Voraussetzung: Sie haben einen Telefonbucheintrag geöffnet (S. 25).

  Andern	In die Zeile Jahrestag : springen und Display-Taste drücken.
	In der Zeile Datum : Tag/Monat (4-stellig) eingeben.
 	In die Zeile Zeit : springen und Stunde/Minute (4-stellig) eingeben, zu der die Signalisierung (Erinnerung) erfolgen soll.
 	In die Zeile Signal : springen und eine Signalisierung auswählen (polyphone Melodie, Melodie 1–10 oder „optisch“).
	Bestätigen. Es wird wieder der Telefonbucheintrag angezeigt. Speichern Sie in den Eintrag wie auf S. 25 beschrieben.

Einen Jahrestag löschen Sie, indem Sie im Telefonbucheintrag im **Feld für den Jahrestag** die Display-Tasten  **Andern**, nach dem Display-Wechsel  **Löschen** und nach einem weiteren Display-Wechsel  **Sichern** drücken.

Erinnerungsruf an einen Jahrestag

Ein Erinnerungsruf wird mit der ausgewählten Klingeltonmelodie am Mobilteil signalisiert. Im Display wird der Telefonbucheintrag mit    angezeigt.

entweder ...	
 Ruf aus	Erinnerungsruf vorzeitig abschalten: Display-Taste drücken.
	

Telefonbuch und weitere Listen nutzen

oder ...	Mit einer SMS antworten:
SMS	Display-Taste drücken. Sie sind sofort im SMS-Menü.

Sprachwahl

Mit der Sprachwahl wählen Sie, indem Sie den Namen des Gesprächspartners sprechen. Dazu müssen Sie ein Sprachmuster hinterlegen, d. h. der von Ihnen gesprochene Name wird im Mobilteil gespeichert.

Bis zu vier Benutzer können ein Sprachmuster zu einem Eintrag hinterlegen. Bevor ein Benutzer ein Sprachmuster aufnimmt, muss er sich daher „identifizieren“, z. B. als

Benutzer 2.

Es können **insgesamt** 23 Sprachmuster für Telefonbuch-Einträge gespeichert werden. Wird zu einem Eintrag ein Sprachmuster hinterlegt, ist er im Telefonbuch mit  markiert.

Sprachmuster für einen vorhandenen Telefonbucheintrag aufnehmen

Sprechen Sie Ihr Sprachmuster in einer leisen Umgebung auf. Der Abstand zum Mobilteil sollte ca. 25 cm betragen.

Wenn Sie das Leistungsmerkmal „Sprachwahl“ überwiegend zusammen mit einem Freisprechset nutzen, sollten Sie die Sprachmuster ebenfalls unter Verwendung des Freisprechsets aufnehmen.

	Schritt 1: Telefonbuch für die Sprachwahl öffnen:
	Telefonbuch öffnen.
 Sprache	Eintrag auswählen und Display-Taste drücken.
 Benutzer 2 OK	Auswählen und bestätigen, z. B. Benutzer 2 .
	Schritt 2: Aufnahme starten:
Aufn..	Display-Taste drücken.
OK	Display-Aufforderung bestätigen. Sprechen Sie nach der entsprechenden Aufforderung im Display den Namen. Wiederholen Sie den Namen nach der erneuten Aufforderung im Display. Die Aufnahme wird automatisch gespeichert.
	Lang drücken (zurück in den Ruhezustand).

Um das Sprachmuster zu **ändern**, müssen Sie es löschen (S. 31) und neu aufnehmen.

<i>i</i>	<ul style="list-style-type: none"> ◆ Sind die beiden Sprachaufnahmen zu unterschiedlich, werden Sie aufgefordert, die Eingabe zu wiederholen. ◆ Ist Ihr Sprachmuster dem eines anderen Benutzers zu ähnlich, werden Sie mit einer Meldung darauf aufmerksam gemacht. Beenden Sie diese Meldung mit , kehren Sie zum Anfang der Sprachaufnahme zurück und wiederholen Sie die Aufnahme.
----------	---

Mit Sprachwahl wählen

	Lang drücken.
---	----------------------

Sie werden über das Display aufgefordert zu sprechen. Sprechen Sie das Sprachmuster, z. B. **Anna**. Stimmt der Name mit dem hinterlegten Sprachmuster überein, wird er wiederholt. Die Rufnummer wird gewählt.

Ansage des Namens bei einem ankommenden Anruf

Bei einem ankommenden externen Anruf können Sie sich zusätzlich zum Klingelton einmal den Namen des Anrufers ansagen lassen. **Voraussetzung:** Die Rufnummer wird übermittelt (S. 19) und Sie haben für diese Rufnummer ein Sprachmuster aufgenommen (S. 30).

Ansage des Namens ein-/ausschalten

 → **Audio** → **Klingeltöne**

Für ext. Anrufe	OK	Bestätigen. Die aktuelle Lautstärke ertönt.
 		In die Zeile Name ansag.: springen und die Ansage des Namens ein-/ausschalten.
Sichern		Display-Taste drücken, um die Einstellung zu speichern.
		Lang drücken (zurück in den Ruhezustand).

Sprachmuster anhören

Telefonbuch für die Sprachwahl öffnen (s. **Schritt 1**, S. 30). **Danach:**

		Mit  markierten Eintrag auswählen.
Anhören		Display-Taste drücken.
		Lang drücken (zurück in den Ruhezustand).

Sprachmuster löschen

Löschen Sie ein Sprachmuster eines Eintrags, bleiben die Rufnummer und der dazugehörige Name erhalten. Die Sprachmuster aller anderen Benutzer bleiben erhalten.

Telefonbuch für die Sprachwahl öffnen (s. **Schritt 1**, S. 30). **Danach:**

 		Eintrag (mit  markiert) auswählen und Menü öffnen.
 Muster löschen	OK	Auswählen und bestätigen. Der Eintrag wird ohne  angezeigt.
		Lang drücken (zurück in den Ruhezustand).

Telefonbuch und weitere Listen nutzen

Benutzername ändern

	Telefonbuch öffnen.
 Sprache	Einen Eintrag auswählen und Display-Taste drücken.
 Benutzer 2	Benutzer auswählen, z. B. Benutzer 2 .
Ändern	Display-Taste drücken, um Änderungen einzuleiten.
 Sichern	Neuen Namen eingeben und speichern.
	Lang drücken (zurück in den Ruhezustand).

Wahlwiederholungsliste

In der Wahlwiederholungsliste stehen die zehn zuletzt gewählten Rufnummern. Wenn zu diesen Nummern auch Namen im Telefonbuch gespeichert sind, werden diese Namen angezeigt.

Manuelle Wahlwiederholung

	Wahlwiederholungsliste öffnen.
 	Eintrag auswählen und Abheben-Taste drücken. Die Rufnummer wird gewählt.

i	Bei Anzeige eines Namens können Sie sich mit der Display-Taste Ansehen die dazugehörige Rufnummer anzeigen lassen.
----------	---

Einträge der Wahlwiederholungsliste verwalten

 (Wahlwiederholungsliste öffnen);  (Eintrag auswählen);  (Menü öffnen);  (Funktion auswählen).

Folgenden Menüfunktionen können Sie nutzen:

Anzeige	Menüfunktion
Aut. Wahlwiederh.	Bei dieser Funktion wird die Rufnummer automatisch alle 20 Sek. gewählt. Dabei blinkt die Freisprech-Taste und „Laut-hören“ ist eingeschaltet. Meldet sich der Teilnehmer, drücken Sie die Abheben-Taste  . Meldet er sich nicht, bricht der Ruf nach ca. 30 Sek. ab. Die Funktion schaltet sich nach zehn erfolglosen Wahlversuchen aus. Bei einem zwischenzeitlichen Gespräch schaltet sich die automatische Wahlwiederholung aus. Sie müssen sie danach wieder einschalten.
Nr. verwenden	Sie können eine Nummer aus der Wahlwiederholungsliste ändern oder ergänzen und dann wählen oder weitere Funktionen durch Drücken von  aufrufen.
	

Nr. ins Tel.buch	Ausgewählten Eintrag ins Telefonbuch übernehmen.
Eintrag löschen	Ausgewählten Eintrag löschen.
Liste löschen	Alle Einträge löschen.

E-Mail-Verzeichnis

Im E-Mail-Verzeichnis speichern Sie E-Mail-Adressen, die Sie z. B. für das Verschicken von SMS an E-Mail-Adressen brauchen. Sie können ca. 200 Einträge im E-Mail-Verzeichnis, im Telefonbuch und in der Kurzwahlliste speichern.

Neue E-Mail-Adresse speichern

	Schritt 1: E-Mail-Verzeichnis öffnen:
	Telefonbuch öffnen.
 E-Mail-Verzeichnis OK	Auswählen und bestätigen.
	Schritt 2: Eintrag anlegen:
Neuer Eintrag OK	Bestätigen.
	Adresse eingeben (zur Texteingabe s. S. 106).
	Während der Eingabe ...
	Display-Taste drücken, um das Menü zu öffnen.
entweder ...	Punkt einfügen:
 '.' einfügen OK	Auswählen und bestätigen.
oder ...	@ einfügen:
 '@' einfügen OK	Auswählen und bestätigen.
oder ...	Texteingabehilfe aus-/einschalten (S. 108):
 Txt.eingabehilfe OK	Auswählen und bestätigen.
... weiter mit	E-Mail-Adresse speichern:
	Display-Taste drücken, um das Menü zu öffnen.
Speichern OK	Bestätigen. Die Eingabe ist gespeichert.
	Lang drücken (zurück in den Ruhezustand).

E-Mail-Verzeichnis öffnen, eine Adresse ansehen und ändern

Voraussetzung: Sie haben das E-Mail-Verzeichnis geöffnet (S. 33).

 Ansehen	Eintrag auswählen und Display-Taste drücken. Der Eintrag wird angezeigt.
	Eintrag ändern:
 Ändern	Display-Taste drücken.
	Adresse ändern.

Telefonbuch und weitere Listen nutzen

	Display-Taste drücken, um das Menü zu öffnen.
Speichern 	Bestätigen. Die Eingabe ist gespeichert.
	Lang drücken (zurück in den Ruhezustand).

E-Mail-Adresse löschen oder kopieren

Voraussetzung: Sie haben das E-Mail-Verzeichnis geöffnet.

 	Eintrag auswählen und Menü öffnen.
entweder ...	E-Mail-Adresse löschen:
 Eintrag löschen 	Auswählen und bestätigen.
oder ...	E-Mail-Adresse kopieren:
 Kopier. u. ändern 	Auswählen und bestätigen.
	Ggf. die Adresse ändern.
	Display-Taste drücken, um das Menü zu öffnen.
Speichern 	Bestätigen. Die Eingabe ist gespeichert.
... weiter mit	
	Lang drücken (zurück in den Ruhezustand).

Komplettes E-Mail-Verzeichnis löschen

Voraussetzung: Sie haben das E-Mail-Verzeichnis geöffnet.

 	Beliebigen Eintrag auswählen und Menü öffnen.
 Liste löschen 	Auswählen und bestätigen.
	Lang drücken (zurück in den Ruhezustand).

Freien Speicherplatz anzeigen

Der Speicherplatz wird zwischen dem Telefonbuch, der Kurzwahlliste (S. 25) und dem E-Mail-Verzeichnis (S. 33) aufgeteilt. Es wird der freie Speicherplatz aller Listen angezeigt.

	Telefonbuch öffnen.
 	Beliebigen Eintrag auswählen und Menü öffnen.
 Speicherplatz 	Auswählen und bestätigen.
	Lang drücken (zurück in den Ruhezustand).

Listen über die Nachrichten-Taste aufrufen

Mit der Nachrichten-Taste  rufen Sie folgende Listen auf:

1. SMS-Liste (wenn mehrere Postfächer eingestellt sind, werden diese aufgelistet),
2. Anrufbeantworterliste **bzw.** Sprachbox 1, Sprachbox 2, Sprachbox 3 (S. 64) (bei SL 150),

3. Meldungen der T-NetBox (sofern Ihr Netzanbieter diese Funktion unterstützt und die T-NetBox für die Schnellwahl festgelegt ist, S. 77),
4. Anruferliste.

Sobald ein **neuer Eintrag** (Anrufe, Nachrichten auf dem integrierten Anrufbeantworter (bei SL 150) und/oder SMS) in einer oder mehreren Listen eingegangen ist, **blinkt** die Taste  und es ertönt ein Hinweiston. Wenn Sie jetzt die blinkende Taste  drücken, aber keine der Listen öffnen, sondern das Menü wieder verlassen, blinkt die Taste  weiterhin.

Wenn Sie die blinkende Taste  drücken und eine der Listen öffnen, blinkt die Taste nach Verlassen der Liste auch dann nicht mehr, wenn sich in einer der anderen Listen noch **neue** Einträge befinden. Liegt wenigstens **ein** neuer Eintrag vor, haben Sie die Möglichkeit, die Taste  wieder auf „blinkend“ zu setzen, d. h. wieder einzuschalten. Damit wird z. B. Ihren Mitbewohnern/Mitarbeitern signalisiert, dass sie neue Nachrichten erhalten haben.

Wenn Sie die Taste  drücken, werden folgende Listen angezeigt:

- ◆ Gibt es in nur einer Liste neue Einträge, wird der erste neue Eintrag dieser Liste angezeigt; handelt es sich um Einträge in einem persönlichen Postfach, wird die zugehörige Liste angezeigt.
- ◆ Gibt es in mehreren Listen neue Einträge, werden die betroffenen Listen zur Auswahl angeboten.
- ◆ Liegen in keiner Liste neue Nachrichten vor, werden alle Listen angeboten.
- ◆ Sind Anrufe in der T-NetBox gespeichert, erhalten Sie bei entsprechender Einstellung eine Meldung (siehe Bedienungsanleitung der T-NetBox).

Nachrichten-Taste auf „blinkend“ setzen/ausschalten

Voraussetzung: Es existiert noch mindestens ein neuer Eintrag in einer der Listen.

	Anruferliste öffnen.
 Nachr.-LED ein 	Auswählen und bestätigen.
	Lang drücken (zurück in den Ruhezustand).

Die Taste blinkt nur so lange, bis sie wieder gedrückt und eine Liste bzw. ein Listeneintrag geöffnet wird.

Anruferliste und Anrufbeantworterliste (bei SL 150)

In der **Anruferliste** werden die Rufnummern der letzten 30 Anrufe gespeichert. Ist die Anruferliste voll und kommen neue Einträge hinzu, wird der älteste Eintrag gelöscht.

Voraussetzung: Die Rufnummer des Anrufers wurde übermittelt (S. 19).

Je nach Einstellung werden entweder **Alle Anrufe** oder nur **Entgang. Anrufe** (Lieferzustand) gespeichert (S. 36).

Mehrere Anrufe von derselben Nummer werden abhängig von dieser Einstellung wie folgt in die Anruferliste aufgenommen:

- ◆ Mehrfach, wenn **Alle Anrufe** eingestellt ist,
- ◆ einmal und nur der letzte entgangene Anruf, wenn **Entgang. Anrufe** eingestellt ist.

Telefonbuch und weitere Listen nutzen

Die Anruferliste („Anrufe:“) wird im Display z. B. wie folgt angezeigt:

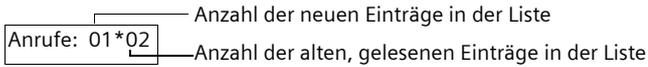

Über die **Anrufbeantworterliste** können Sie am Gigaset SL 150 die Nachrichten auf dem Anrufbeantworter anhören. Zu jeder Nachricht werden Datum und Uhrzeit des Eingangs sowie die Rufnummer des Anrufers angezeigt, sofern übermittelt.

In der Anrufbeantworterliste werden neue Nachrichten nach dem Anhören hinter die alten Nachrichten einsortiert.

Die Anrufbeantworterliste (**Anrufb.:**) wird im Display z. B. wie folgt angezeigt:

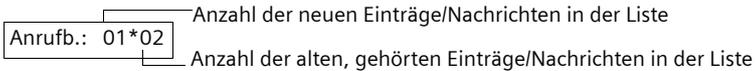

Beispiel für einen Listeneintrag:

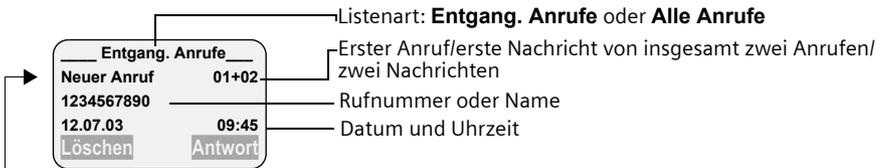

Dieser Eintrag informiert über den Status eines Anrufs/einer Nachricht:

- Neuer Anruf Der Anruf ist neu in der Liste.
- Alter Anruf Der Anruf ist alt in der Liste.
- Ang. Anruf Der Anruf wurde angenommen (nur bei der Einstellung **Alle Anrufe**, S. 36).
- Anr.beantw. Nur SL 150: Der Anrufbeantworter hat den Anruf angenommen, vom Anrufer wurde eine Nachricht aufgesprochen (nur bei der Einstellung „Alle Anrufe“, S. 36).
- Neue Nachr. Nur SL 150: Die Nachricht ist neu in der Liste.
- Alte Nachr. Nur SL 150: Die Nachricht ist alt in der Liste, sie wurde bereits angehört.

Anruferliste einstellen

☞ → Anrufe: 01+02 → → Listenart

Die aktuelle Auswahl ist mit ✓ markiert.

entweder ...		Nur Anrufe, die Sie nicht annehmen konnten:
Entgang. Anrufe	<input checked="" type="checkbox"/> OK	Bestätigen.
oder ...		Alle Anrufe:

 Alle Anrufe OK	Auswählen und bestätigen.
	Lang drücken (zurück in den Ruhezustand).

i	<ul style="list-style-type: none"> ◆ Die aktuell eingestellte Listenart wird in der Display-Überschrift der Anruferliste angezeigt. ◆ Wenn Sie die Listenart ändern, bleiben die bereits in der Liste vorhandenen Einträge erhalten.
----------	--

Anruferliste/Anrufbeantworterliste (bei SL 150) öffnen

Neue Anrufe (Anruferliste) bzw. neue Nachrichten (Anrufbeantworter) werden durch das Blinken der -Taste und durch einen Bestätigungston signalisiert.

	Drücken.
entweder ...	Anruferliste öffnen:
 Anrufe: OK	Auswählen und bestätigen. Der zuletzt eingegangene Eintrag wird angezeigt.
	Eintrag auswählen.
oder ...	Anrufbeantworterliste öffnen:
 Anrufb.: 01+02 OK	Auswählen und bestätigen. Der Eintrag der zuerst eingegangenen neuen Nachricht wird angezeigt. Der Lautsprecher schaltet sich ein. Die Wiedergabe dieser Nachricht startet.
	Zur nächsten oder vorherigen Nachricht blättern. Der Eintrag der Nachricht wird am Display angezeigt. Die Wiedergabe dieser Nachricht startet.

i	Einen Eintrag bzw. eine Nachricht (bei SL 150) löschen Sie, indem Sie Löschen drücken.
----------	---

Anrufer zurückrufen

Voraussetzung: Die Rufnummer des Anrufers wurde übermittelt (S. 19).

Öffnen Sie die Anruferliste/Anrufbeantworterliste (bei SL 150). **Danach:**

	Eintrag auswählen.
entweder ...	
Antwort	Display-Taste drücken.
oder ...	
	Abheben-Taste 1 x (Anruferliste) bzw. 2 x (Anrufbeantworterliste) drücken.

Der Rückruf wird sofort eingeleitet. Die Rufnummer wird in die Wahlwiederholungsliste eingetragen.

Telefonbuch und weitere Listen nutzen

Eintrag aus der Anruferliste ansehen und ins Telefonbuch übernehmen

Anruferliste/Anrufbeantworterliste (bei SL 150) öffnen und Eintrag auswählen. **Danach:**

 → **Nr. ins Tel.buch**

 	In die Zeile Name springen und den Namen eingeben (zur Texteingabe s. S. 106).
	Display-Taste drücken, um das Menü zu öffnen.
Speichern 	Bestätigen. Die Eingabe ist gespeichert.
	Lang drücken (zurück in den Ruhezustand).

i	Gigaset SL 150: Bei der Rufnummernübernahme aus der Anrufbeantworterliste wird die Nachrichtenwiedergabe unterbrochen, sobald Sie auf  drücken. Sie wird nach dem Speichern der Rufnummer im Telefonbuch fortgesetzt.
----------	--

Anruferliste löschen

Öffnen Sie die Anruferliste (S. 37). **Danach:**

	Menü öffnen.
 Liste löschen 	Auswählen und bestätigen. Achtung: Alle alten und neuen Einträge werden gelöscht.
	Lang drücken (zurück in den Ruhezustand).

Wie Sie alte Nachrichten aus der Anrufbeantworterliste löschen, lesen Sie auf S. 70.

Einzelnen Eintrag der Anruferliste/Anrufbeantworterliste (nur SL 150) löschen

Anruferliste/Anrufbeantworterliste öffnen und Eintrag auswählen (S. 37). **Danach:**

Löschen	Display-Taste drücken.
	Lang drücken (zurück in den Ruhezustand).

Kostenbewusst telefonieren

Wählen Sie über einen Netzanbieter, der besonders günstige Tarife (Call-by-Call) anbietet, oder lassen Sie sich nach dem Telefonat die Kosten am Mobilteil anzeigen. Sie können die Kurzwahlliste verwenden, um die Call-by-Call-Nummern zu verwalten.

Einträge der Kurzwahlliste verwalten Sie genauso wie Einträge im Telefonbuch, indem Sie statt des Telefonbuchs die Kurzwahlliste mit der Taste  aufrufen. Lesen Sie ab S. 25, wie Sie Einträge speichern, ändern oder löschen.

Verketten einer Call-by-Call-Nummer mit einer Rufnummer

Mit dieser Funktion kann die Vorwahl eines Netzanbieters der Rufnummer vorangestellt werden („Verketten“).

	Netzanbieterliste öffnen.
 	Eintrag auswählen und Display-Taste drücken.
Nr. verwenden 	Bestätigen.
entweder ...	Rufnummer eingeben:
	Rufnummer eingeben.
oder ...	Rufnummer aus dem Telefonbuch wählen:
  	Telefonbuch öffnen, Eintrag auswählen und bestätigen.
... weiter mit	
	Abheben-Taste drücken. Die Nummer wird gewählt.

Automatische Netzanbiertervorwahl (Preselection)

Sie können eine Call-by-Call-Nummer festlegen, die bestimmten Rufnummern beim Wählen **automatisch** vorangestellt werden soll (Preselection-Nummer). Die Rufnummern, die dann mit dieser Preselection-Nummer gewählt werden, können Sie über zwei Listen festlegen.

- ◆ **Liste mit Preselection:** Hier legen Sie die Vorwahl-Nummern bzw. die ersten Ziffern von Vorwahl-Nummern fest, bei denen die Preselection-Nummer verwendet werden soll. Schreiben Sie z. B. „08“ in diese Liste, werden alle Rufnummern, die mit 08 beginnen, automatisch mit Preselection-Nummer gewählt.
- ◆ **Liste ohne Preselection:** Hier legen Sie die „Ausnahme von der Regel“ fest. Die „Regel“ ist in der Liste mit Preselection festgelegt. Tragen Sie z.B. in die Liste **mit** Preselection „08“ ein und in die Liste **ohne** Preselection „081“, werden nur Rufnummern, die mit 080, 082, ..., 089 beginnen, automatisch mit Preselection-Nummer gewählt. Bei den Rufnummern 081xxxx wird die Preselection-Nummer nicht verwendet.

Preselection-Nummer speichern

Zunächst speichern Sie die **bevorzugte** Preselection-Nummer in der Preselection-Liste.

 → **Basis einstellen** → **Preselection** → **Preselect.-Nr.**

	Preselection-Nummer eingeben bzw. ändern und Display-Taste drücken.
Speichern 	Bestätigen. Die Eingabe ist gespeichert.
	Lang drücken (zurück in den Ruhezustand).

Einträge in Preselection-Listen speichern bzw. ändern

Jede der beiden Listen kann 11 Einträge enthalten:

- ◆ 5 Einträge mit bis zu 6 Ziffern und
- ◆ 6 Einträge mit bis zu 2 Ziffern.

In der Liste „**mit Preselection**“ sind, abhängig vom jeweiligen Land, Nummern ggf. vor-eingestellt. Dadurch werden z. B. alle nationalen Gespräche oder Gespräche in das Mobilfunknetz **automatisch** mit der vorher von Ihnen gespeicherten Call-by-Call-Nummer verknüpft.

 → **Basis einstellen** → **Preselection**

entweder ...	
 Mit Preselect 	Auswählen und bestätigen.
oder ...	
 Ohne Preselect 	Auswählen und bestätigen.
... weiter mit	
 Ändern	Eintrag auswählen und Display-Taste drücken.
	Anfangsziffern der Rufnummer eingeben bzw. ändern und Display-Taste drücken.
Speichern 	Bestätigen. Die Eingabe ist gespeichert.
	Lang drücken (zurück in den Ruhezustand).

Mit und ohne Preselection (automatische Call-by-Call-Nummer) wählen

Bei der Wahl werden die eingegebenen Rufnummern von Ihrem Telefon überprüft. Nach dem Drücken der Abheben-/Freisprech-Taste werden die **ersten** Ziffern der gewählten Rufnummer mit beiden Listen verglichen:

- ◆ Stimmen sie mit **keinem** Eintrag der beiden Listen bzw. mit einem Eintrag der Liste „**ohne Preselection**“ überein, wird keine Call-by-Call-Nummer vorangestellt. Auch dann nicht, wenn die ersten Ziffern der Rufnummer zusätzlich mit einem Eintrag in der Liste „mit Preselection“ übereinstimmen.
- ◆ Stimmen die ersten Ziffern **nur** mit einem Eintrag in der Liste „**mit Preselection**“ überein, wird die Call-by-Call-Nummer vorangestellt.

Zeitweises Unterdrücken von Preselection

 →  → **Preselection aus**

Für eine dauerhafte Deaktivierung der Preselection-Funktion muss die gespeicherte Preselection Nummer gelöscht werden.

Gesprächsdauer und Gesprächskosten anzeigen lassen

Die **Dauer** eines Gesprächs wird automatisch angezeigt, wenn Sie die Übermittlung der Zählimpulse nicht beauftragt haben.

Die **Einheiten** eines Gesprächs werden automatisch angezeigt, wenn Sie die Übermittlung der Zählimpulse **beauftragt** haben, die Kosten pro Einheit jedoch auf 00,00 stehen (Lieferzustand).

Die **Kosten** eines Gesprächs werden angezeigt, wenn Sie die Kosten pro Einheit und die entsprechende Währung eingestellt haben.

Kosten pro Einheit und Währung einstellen

 → **Kosten** → **Einstellungen**

entweder ...	Die Kosten pro Einheit eingeben:
 OK	In der Zeile Kosten / Einheit: die Kosten pro Einheit eingeben und bestätigen. Beispiel:     für 6 Cent.
oder ...	Die Währung eingeben:
 	In die Zeile Währung: springen und das Währungskürzel eingeben. Beispiel: die Taste  dreimal drücken für € (zur Texteingabe s. S. 106).
Sichern	Display-Taste drücken, um die Eingabe zu speichern.
... weiter mit	
	Lang drücken (zurück in den Ruhezustand).

Bisher gespeicherte Kosten werden gelöscht, wenn der Wert für die Kosten pro Einheit geändert wird.

Kostenbewusst telefonieren

Gesprächskosten anzeigen/löschen

Gesprächskosten werden nur dann angezeigt, wenn Sie vorher die Kosten pro Einheit eingestellt haben (S. 41). Ansonsten werden die Einheiten bzw. die Gesprächsdauer angezeigt.

 → **Kosten**

entweder ...	Kosten des letzten Gesprächs anzeigen:
Letztes Gespr. 	Bestätigen.
oder ...	Kosten der Gespräche aller Mobilteile anzeigen:
 Alle Gespräche 	Auswählen und bestätigen.
oder ...	Kosten der Gespräche pro Mobilteil anzeigen:
 Pro Mobilteil 	Auswählen und bestätigen.
	Ggf. Mobilteil auswählen.
... weiter mit	
	Bestätigen, um sich die Kosten anzeigen zu lassen.
	Lang drücken (zurück in den Ruhezustand).

Mit der Display-Taste **Löschen** können Sie die jeweils angezeigten Kosten löschen.

SMS (Textmeldungen)

Sie können mit Ihrem Mobilteil Textmeldungen, sog. SMS (**S**hort **M**essage **S**ervice) senden und empfangen. Von jedem angemeldeten Mobilteil aus können Sie SMS schreiben, ändern, lesen, löschen oder weiterleiten. Bei der Nutzung mehrerer Mobilteile kann zu einem Zeitpunkt immer nur **ein Mobilteil** auf die SMS-Funktion zugreifen.

i

Bitte beachten Sie, dass bei eingeschalteter SMS-Funktion **der erste Klingelton unterdrückt** wird (S. 93).

Allgemeines

SMS werden über SMS-Zentren von Service-Providern ausgetauscht. Die Rufnummer eines SMS-Zentrums, über das Sie SMS senden bzw. empfangen wollen, muss in Ihrem Gerät eingetragen sein. Insgesamt können fünf SMS-Zentren eingetragen werden. Im Lieferzustand ist das **SMS-Zentrum 1** mit der Rufnummer des **SMS-Service-Centers „Anny Way“ (neue Servicecenternummer)** vorbelegt. **SMS-Zentrum 2** ist mit der Rufnummer des **SMS-Service der Deutschen Telekom** vorbelegt. **SMS-Zentrum 3** ist mit der Rufnummer des **SMS-Service-Centers „Anny Way“ (alte Servicecenternummer)** vorbelegt. Sie können die Rufnummern der SMS-Zentren ändern. Die SMS-Zentren **4 und 5** sind frei.

i

Ist Ihr Telefon an eine Telefonanlage angeschlossen, müssen Sie der Rufnummer ggf. die Vorwahlziffer (S. 100) voranstellen (abhängig von Ihrer Telefonanlage).

Sie können über **jedes** der eingetragenen SMS-Zentren SMS empfangen. Vorausgesetzt, Sie sind bei dem jeweiligen SMS-Zentrum für den Empfang von SMS registriert. Gesendet werden Ihre SMS über das SMS-Zentrum, das als **SMS-Zentrum 1** eingetragen ist (Sendezentrum). Sie können jedoch auch **SMS-Zentrum 2** für das Versenden einer aktuellen Nachricht als Sendezentrum aktivieren (s. S. 45). Die folgende von Ihnen geschriebene SMS wird aber **automatisch** wieder über das **SMS-Zentrum 1** verschickt.

Versenden von SMS an E-Mail-Adressen

Wenn Sie SMS an E-Mail-Adressen versenden wollen, müssen Sie für das Sendezentrum zusätzlich die Rufnummer für „SMS to E-Mail“ Ihres Service-Providers eintragen (S. 60). Im Lieferzustand sind unter **SMS-Zentrum 1 und 2** die Rufnummern der E-Mail-Dienste von „Anny Way“ und der Deutschen Telekom bereits eingetragen. Erfragen Sie bei anderen Service-Providern, ob sie das Leistungsmerkmal „SMS to E-Mail“ unterstützen.

Registrierung für den SMS-Empfang

Um eine SMS von allen Mobilfunknetzen empfangen zu können, müssen Sie sich bei den vorbelegten Providern registrieren.

Beim **SMS-Service-Center „Anny Way“** müssen Sie zur Registrierung lediglich eine SMS an einen beliebigen Empfänger im Festnetz oder in einem Mobilfunknetz schicken. Durch diese SMS werden Sie als Empfänger von Textmeldungen registriert. Für die von Ihnen verschickte SMS werden Kosten berechnet.

SMS (Textmeldungen)

Um sich beim **SMS-Service der Deutschen Telekom** registrieren zu lassen, müssen Sie das **SMS-Zentrum 2** für das Versenden aktivieren (s. S. 45) und eine SMS mit dem Inhalt **ANMELD** an die Rufnummer **8888** schicken. Diese SMS ist kostenfrei.

Speicherkapazität

Abhängig von der Größe der gespeicherten SMS kann eine unterschiedliche Anzahl an SMS in der Basis gespeichert werden. Der Speicher wird zusammen für Eingangs- und Entwurfsliste verwendet. Ist der Speicher voll, werden Sie aufgefordert, SMS zu löschen.

Voraussetzungen für das Senden und Empfangen von SMS

- ◆ Für Ihren Telefonanschluss muss die Rufnummernübermittlung (S. 19) freigeschaltet sein.
- ◆ Für den Empfang müssen Sie sich bei Ihrem Service-Provider registriert haben.
- ◆ Es dürfen keine Netzsperrern gesetzt sein.

Der SMS-Dienst wird ausschließlich an Telefonanschlüssen unterstützt, die im **Ortsnetz** über die **Deutsche Telekom AG** vermittelt werden (Sie erhalten Ihre Telefonrechnung von der Deutschen Telekom). Bei Call-by-Call-Verbindungen ist derzeit kein SMS-Versand möglich.

Kann das Telefon eines Empfängers im Festnetz keine SMS empfangen, wird die SMS automatisch als Sprachmeldung vorgelesen. Diese SMS werden zwischen 7.00 und 22.00 Uhr direkt als Telefon-Anruf zugestellt. SMS, die nach 22.00 Uhr eingehen, werden gespeichert und am nächsten Tag zugestellt.

Sollten Sie einen Preselection-Vertrag mit einem Netzanbieter abgeschlossen haben, erkundigen Sie sich bitte bei diesem, ob er das Leistungsmerkmal „SMS im Festnetz“ unterstützt. (Preselection ist eine vertragliche Bindung an einen bestimmten Netzanbieter.)

Erkundigen Sie sich bei Ihrem Service-Provider,

- ◆ welche Kosten für das Senden und ggf. Empfangen einer SMS berechnet werden,
- ◆ zu welchen Mobilfunkbetreibern Sie SMS senden und von welchen Mobilfunkbetreibern Sie SMS empfangen können,
- ◆ welche Funktionen Ihr SMS-Service bietet,
- ◆ in welcher Form Sie bei den ggf. vorgelegten SMS-Zentren registriert werden; automatisch durch das Absenden einer SMS oder über eine spezielle Anmeldeprozedur.

SMS senden und empfangen

Ein-/Ausschalten der Funktionen SMS senden und SMS empfangen

Im Lieferzustand sind die Funktionen SMS senden und SMS empfangen eingeschaltet.

	Menü öffnen.
	Einstellung einleiten.
entweder ...	„SMS senden/empfangen“ ausschalten:
	Eingeben und bestätigen.
	

oder ...	„SMS senden/empfangen“ einschalten:
 OK	Eingeben und bestätigen.

Beim Ausschalten bleiben die Einstellungen, die Sie für das Versenden und Empfangen der SMS gemacht haben (Rufnummern der SMS-Zentren, persönliche Postfächer etc.), sowie die Einträge in Eingangs- und Entwurfsliste gespeichert. Sie werden beim Wiedereinschalten automatisch wirksam.

Nach dem Ausschalten können Sie keine SMS mehr empfangen und Ihr Gerät versendet keine SMS mehr. Der erste Klingelton wird wieder signalisiert (S. 93).

	Wenn Sie eine SMS erhalten, die unvollständig ist (z. B. weil der Speicher Ihres Telefons voll ist), erhalten Sie einen Hinweis.
---	--

Vorübergehend ein anderes SMS-Zentrum als Sendezentrum aktivieren

Ihre SMS werden über das SMS-Zentrum gesendet, das als **SMS-Zentrum 1** eingetragen ist. Sie können jedoch vorübergehend (d. h. für das Versenden der folgenden SMS) eines der anderen SMS-Zentren als Sendezentrum aktivieren. Nach dem Senden dieser SMS wird automatisch wieder das **SMS-Zentrum 1** als Sendezentrum aktiviert. Diese Funktion können Sie z. B. nutzen, um sich bei einem SMS-Zentrum als Empfänger registrieren zu lassen.

 → **SMS** → **Einstellungen** → **SMS-Zentren**

 SMS-Zentrum 2 	Auswählen und bestätigen, z. B. SMS-Zentrum 2.
	In der Zeile Sendezentr.: Ja aktivieren.
 Sichern	Display-Taste drücken, um Einstellung zu speichern.
	Lang drücken (zurück in den Ruhezustand).

SMS senden und Entwurfsliste

Wenn Sie während des Schreibens angerufen werden, wird die SMS automatisch in der **Entwurfsliste** gespeichert. Sie können den Anruf annehmen und die SMS später weiterschreiben (S. 48).

SMS, die **nicht** gesendet werden können, erhalten einen Fehlerstatus (S. 62) und werden in der **Eingangsliste** gespeichert.

SMS werden nur bei Sendeunterbrechungen automatisch gespeichert. Wenn Sie eine SMS speichern wollen, müssen Sie dies **vor dem Versenden** tun.

Während der Übertragung einer SMS an das SMS-Sendezentrum ist Ihre Telefonleitung belegt. An allen Mobilteilen wird der Hinweis **SMS wird zur Zeit übertragen** angezeigt.

	Beachten Sie, dass von einigen Service-Providern für einen abgebrochenen Verbindungsaufbau zum SMS-Zentrum Kosten berechnet werden. Beim SMS-Service der Deutschen Telekom wird eine unterbrochene Verbindung nicht in Rechnung gestellt.
---	--

SMS schreiben

Eine **einzelne** SMS darf max. 160 Zeichen lang sein. Ist Ihr Text länger, wird er **automatisch** als **verkettete** SMS versendet. Es können bis zu vier SMS mit je 153 Zeichen verkettet werden. Sie können also bis zu 612 Zeichen eingeben. Bedenken Sie, dass beim Verketteten entsprechend höhere Kosten anfallen.

Beachten Sie, dass eine SMS mit griechischen oder kyrillischen Zeichen vom Service-Provider nicht zugestellt werden kann. Deshalb müssen Sie, wenn an Ihrem Mobilteil die Display-Sprache Russisch oder Griechisch eingestellt ist, **vor dem Schreiben** einer SMS die Eingabesprache ändern.

Drücken Sie dazu, sobald Sie das Eingabefeld für den SMS-Text geöffnet haben, zunächst auf die Display-Taste . Wählen Sie im Menü den Eintrag **Eingabesprache** aus und bestätigen Sie die Auswahl mit **OK**. Wählen Sie danach eine Eingabesprache aus, die den **lateinischen** Zeichensatz verwendet (z. B. **Deutsch** oder **English**). Bestätigen Sie die Auswahl mit **OK** und drücken Sie dann zweimal kurz auf die Auflegen-Taste , um in das Eingabefeld zurückzukehren. Die Einstellung der Eingabesprache ist nur für die aktuelle SMS wirksam.

Eine SMS schreiben Sie wie folgt:

→ SMS

Postf. A OK	Sind mehrere Postfächer aktiviert (S. 54), Postfach auswählen und bestätigen, z. B. Postf. A .
OK	Ggf. Postfach-PIN eingeben und bestätigen.
SMS schreiben OK	Bestätigen. Das Eingabefeld öffnet sich.
	Text eingeben (zur Texteingabe s. S. 106).

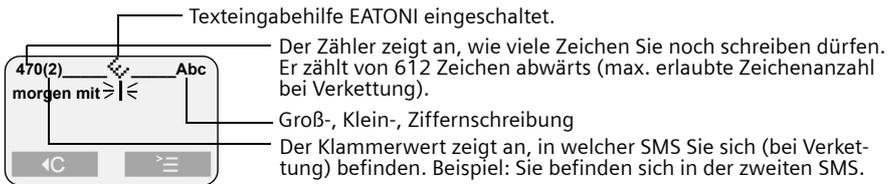

Texteingabehilfe

Beim Schreiben unterstützt Sie die Eingabehilfe **EATONI** (S. 108). Sie erkennen am Symbol , ob EATONI eingeschaltet ist (Lieferzustand: Ein). Sie können EATONI jederzeit über **Txt.eingabehilfe** **OK** ausschalten.

Wie Sie Text korrekt eingeben, entnehmen Sie bitte der **Zeichensatztabelle** (S. 106). Wie Sie Text korrigieren, lesen Sie auf S. 13. Mit fügen Sie Leerzeichen ein, mit wechseln Sie zwischen Groß-, Klein- und Zifferschreibung (S. 106).

SMS speichern

Voraussetzung: Sie haben eine SMS geschrieben (S. 46) und das Eingabefeld ist offen.

	Display-Taste drücken, um das Menü zu öffnen.
 Speichern 	Auswählen und bestätigen. Anschließend können Sie die SMS senden (s. S. 47).

Die SMS wird in der **Entwurfsliste** gespeichert. Sie kann daraus zu einem späteren Zeitpunkt aufgerufen und gesendet werden (S. 48).

SMS ohne Speichern senden

Voraussetzung: Sie haben eine SMS geschrieben (S. 46) und das Eingabefeld ist offen.

	Display-Taste drücken, um das Menü zu öffnen.
Senden 	Bestätigen.
SMS 	Bestätigen.
entweder ...	
	Empfänger-Rufnummer (mit Vorwahl) eingeben. 
oder ...	Rufnummer aus dem Telefonbuch übernehmen:
	Telefonbuch öffnen.
 	Eintrag auswählen und bestätigen. Die Rufnummer erscheint im Display.
... weiter mit	
	Display-Taste drücken, um das Menü zu öffnen.
Senden 	Bestätigen.

<i>i</i>	<ul style="list-style-type: none"> ◆ Die Empfänger-Rufnummer muss immer, auch im Ortsnetz, die Ortsnetz-kennzahl (Vorwahl) enthalten. ◆ Wenn Sie eine SMS an ein bestimmtes SMS-Postfach schicken, müssen Sie die Postfach-ID ans Ende der Rufnummer hängen (S. 55).
----------	--

Beispiele für die Eingabe einer Rufnummer:

08912345678

Nationale Rufnummer im Festnetz

017x1234567

Rufnummer im Mobilfunknetz

Entwurfsliste öffnen

In der **Entwurfsliste** werden angezeigt:

- ◆ SMS, die Sie **vor dem Senden** gespeichert haben (S. 47),
- ◆ SMS, die nicht gesendet werden konnten, weil Sie beim Schreiben der SMS z. B. durch einen ankommenden Anruf unterbrochen wurden.

Diese SMS bleiben so lange gespeichert, bis Sie sie löschen.

 → **SMS**

 Postf. B OK	Wenn mehrere Postfächer aktiviert sind (S. 54), Postfach auswählen und bestätigen, z. B. Postf. B .
 OK	Ggf. PIN eingeben und bestätigen.
 Entwürfe OK	Auswählen und bestätigen. <div style="border: 1px solid gray; padding: 5px; margin: 5px 0;"> <p style="text-align: center;">SMS-Entwürfe</p> <p>Gespeichert 01/02</p> <p>SMS von Unbekannt</p> <p>12.03.03 09:45</p> <p>Löschen Lesen</p> </div> <p style="margin-left: 200px;">Gesamtzahl der gespeicherten SMS</p> <p style="margin-left: 200px;">Lfd. Nummer der angezeigten SMS</p> <p>Mit  können Sie in der Liste blättern.</p>

<i>i</i>	Ist der SMS-Speicher voll, werden Sie darauf hingewiesen, SMS zu löschen.
-----------------	---

SMS der Entwurfsliste lesen und löschen

Voraussetzung: Sie haben die Entwurfsliste geöffnet (S. 48).

	SMS auswählen.
entweder ...	SMS lesen:
Lesen	Display-Taste drücken. Sie können sich mit  die Fortsetzung der SMS im Display anzeigen lassen.
oder ...	SMS löschen:
Löschen	Display-Taste drücken.

Komplette Entwurfsliste löschen

Mit dieser Funktion löschen Sie alle SMS der Entwurfsliste.

Voraussetzung: Sie haben die Entwurfsliste geöffnet (S. 48).

 → **Liste löschen**

Ja	Display-Taste drücken, um die Abfrage zu bestätigen.
	Lang drücken (zurück in den Ruhezustand).

SMS der Entwurfsliste senden oder ändern

Voraussetzung: Sie haben eine SMS der Entwurfsliste zum Lesen geöffnet (S. 48).

		Das Menü öffnen.
entweder ...		Neue SMS erstellen und senden:
SMS schreiben	OK	Bestätigen. Das Eingabefeld wird geöffnet (S. 46).
oder ...		Gespeicherte SMS ändern und senden:
 Text verwenden	OK	Auswählen und bestätigen. Das Eingabefeld mit dem Inhalt der gespeicherten SMS wird geöffnet.

Danach können Sie die SMS senden, wie auf S. 47 beschrieben.

Vorgefertigten Text, Bilder, Töne oder E-Mail-Adresse in eine SMS einfügen

Zur Verfügung stehen:

- ◆ 3 Textvorlagen: **Verspätung, Termin, Glückwunsch**,
- ◆ 15 Bilder
- ◆ 10 Töne

Außerdem können Sie eine E-Mail-Adresse einfügen, sofern diese in Ihrem E-Mail-Verzeichnis gespeichert ist (S. 33). Textvorlagen, Bilder, Töne und E-Mail-Adressen werden an der Stelle eingefügt, an der sich die Schreibmarke befindet.

Voraussetzung: Sie schreiben eine SMS (S. 46), das Eingabefeld ist geöffnet.

		Display-Taste drücken, um das Menü zu öffnen.
entweder ...		Textvorlage einfügen:
 Vorlage einfg.	OK	Auswählen und bestätigen.
 Termin	OK	Vorlage auswählen und bestätigen, z. B. Termin .
oder ...		Bild einfügen:
 Bild einfügen	OK	Auswählen und bestätigen.
 	OK	Bild auswählen und bestätigen.
oder ...		Töne einfügen:
 Töne einfügen	OK	Auswählen und bestätigen.
 	OK	Ton auswählen und bestätigen.
oder ...		Eine E-Mail-Adresse einfügen:
 E-Mail-Adr. einfg.	OK	Auswählen und bestätigen. Das E-Mail-Verzeichnis wird geöffnet.
 Anna@...	OK	Adresse auswählen und bestätigen.

SMS empfangen und Eingangsliste

Neue SMS werden durch die Meldung „**Sie haben neue Nachrichten** “, durch Blinken der Nachrichten-Taste  an allen Mobilteilen und durch einen Bestätigungston signalisiert. Zu jeder empfangenen SMS werden Datum und Uhrzeit (wie vom SMS-Zentrum übertragen) angegeben.

In der Eingangsliste stehen die neuen (noch nicht gelesenen) SMS vor den alten SMS. Sowohl neue als auch alte SMS sind nach dem Zeitpunkt ihres Eintreffens sortiert: älteste neue SMS, ... , neueste SMS, die älteste alte SMS, ... , neueste alte SMS.

Verkettete SMS werden als **eine** SMS angezeigt. Ist eine empfangene verkettete SMS zu lang bzw. unvollständig übertragen, wird sie in Einzel-SMS aufgeteilt und in der Eingangsliste gespeichert.

Eingangsliste öffnen

In der **Eingangsliste** werden angezeigt:

- ◆ Alle empfangenen SMS,
- ◆ SMS, die trotz mehrmaliger Versuche nicht gesendet werden konnten. Die SMS sind jeweils mit einem Fehlerstatus (S. 62) gespeichert.

Die SMS-Liste wird z. B. wie folgt angezeigt

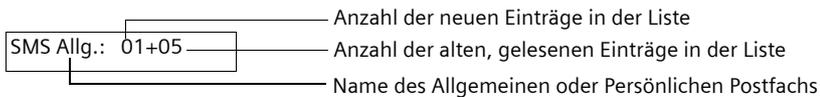

Öffnen über die Nachrichten-Taste

Voraussetzung: Es befindet sich mindestens eine **neue** SMS in der Liste.

	Nachrichten-Taste drücken.
 SMS Allg.:01+05 OK	Ggf Postfach auswählen und Postfach-PIN eingeben (S. 54). Die Eingangsliste wird geöffnet und die erste neue SMS angezeigt.
	
	— Gesamtzahl neuer SMS — Lfd. Nummer der angezeigten SMS

Ist der SMS-Speicher voll, wird ein entsprechender Hinweis angezeigt. Bestätigen Sie mit **OK** und löschen Sie nicht mehr benötigte SMS aus der Eingangs- und Entwurfsliste.

Öffnen über das Menü

 → **SMS**

 Postf. B OK	Wenn mehrere Postfächer aktiviert sind (S. 54), Postfach auswählen und bestätigen, z. B. Postf. B .
 OK	Ggf. PIN des Postfachs eingeben und bestätigen.
 Eingang 01+05 OK	Auswählen und bestätigen.

SMS in der Eingangsliste lesen und löschen

Voraussetzung: Sie haben die Eingangsliste geöffnet (S. 50).

	SMS auswählen.
entweder ...	SMS lesen:
Lesen	Display-Taste drücken. Sie können sich mit  die Fortsetzung der SMS im Display anzeigen lassen.
oder ...	Einzelne SMS löschen:
Löschen	Display-Taste drücken. Danach wird die nächste SMS angezeigt.
	Lang drücken (zurück in den Ruhezustand).

Nachdem Sie eine neue SMS geöffnet haben, erhält sie den Status **Alt**.

Komplette Eingangsliste löschen

Mit dieser Funktion löschen Sie **alle neuen und alten** SMS der Eingangsliste.

Voraussetzung: Sie haben die Eingangsliste geöffnet (S. 50).

 → **Liste löschen**

Ja	Display-Taste drücken, um die Abfrage zu bestätigen.
	Lang drücken (zurück in den Ruhezustand).

SMS beantworten oder weiterleiten

Während Sie eine SMS lesen, können Sie folgende Funktionen nutzen:

	Display-Taste drücken, um das Menü zu öffnen.
entweder ...	Empfangene SMS beantworten:
Beantworten OK	Bestätigen. Sie können im Eingabefeld sofort die SMS beantworten.
oder ...	Mit „Ja“ antworten:
 Antwort: Ja OK	Auswählen und bestätigen.
oder ...	Mit „Nein“ antworten:
 Antwort: Nein OK	Auswählen und bestätigen.
oder ...	Empfangene SMS ändern und zurücksenden:
 Text verwenden OK	Auswählen und bestätigen.
	Text ändern.
... weiter mit	
	Display-Taste drücken, um das Menü zu öffnen.

SMS (Textmeldungen)

Senden	OK	Bestätigen und die SMS dann senden, wie auf S. 47 beschrieben.
oder ...		
 Speichern	OK	Auswählen und bestätigen, um die Eingabe zu speichern.

Zum Weiterleiten einer SMS öffnen Sie das Menü mit  und wählen Sie den Eintrag **Senden** aus. Senden Sie die SMS dann wie auf S. 47 beschrieben.

Beim Beantworten werden Anlagen (z. B. Screensaver, Melodie) nicht mitgesendet.

Beim Weiterleiten einer SMS werden die Anlagen mitgesendet. Das Weiterleiten einer SMS mit Anlagen wird jedoch von einigen Service-Providern nicht erlaubt und damit abgewiesen. Wählen Sie dann die Funktion **Text verwenden** aus, um die SMS ohne Anlagen weiterzuleiten. Bestätigen Sie dazu die Abfrage **Neue SMS ohne Bild / Melodie. Weiter?**.

Rufnummer aus dem SMS-Text ins Telefonbuch übernehmen

Ihr Telefon „erkennt“ Rufnummer in einer empfangenen SMS. Es zeigt diese an, indem es die Ziffernfolge (max. 32 Zeichen) hinterlegt. Enthält der SMS-Text mehrere Ziffernfolgen, dann ist zunächst die erste Ziffernfolge hinterlegt. Beim Durchblättern des SMS-Textes mit  wird automatisch die nächste Ziffernfolge hinterlegt usw. Damit Sie die Rufnummer auch für das Versenden von SMS verwenden können, muss sie mit Ortsnetzkennzahl (Vorwahl) ins Telefonbuch gespeichert werden.

Voraussetzung: Sie haben die Eingangsliste geöffnet und eine SMS ausgewählt.

Lesen		Display-Taste drücken. 
		Display-Taste drücken, um das Menü zu öffnen.
 Nr. ins Tel.buch	OK	Auswählen und bestätigen.
 		In die Zeile Name springen und den Namen (max. 16-stellig) eingeben (zur Texteingabe s. S. 106).
		Display-Taste drücken, um das Menü zu öffnen.
Speichern	OK	Bestätigen. Die Eingabe ist gespeichert.
		Lang drücken (zurück in den Ruhezustand).

Rufnummer des Absenders einer SMS ins Telefonbuch übernehmen

Voraussetzung: Sie haben die Eingangsliste geöffnet und eine SMS ausgewählt.

 → **Nr. ins Tel.buch**

 	In die Zeile Name springen und den Namen (max. 16-stellig) eingeben (zur Texteingabe s. S. 106).
	Display-Taste drücken, um das Menü zu öffnen.
Speichern 	Bestätigen. Die Eingabe ist gespeichert.
	Lang drücken (zurück in den Ruhezustand).

i	Sie können sich innerhalb Ihres Telefonbuchs ein Telefonbuch speziell für SMS anlegen, indem Sie den Namen dieser Einträge einen Stern (*) voranstellen.
----------	--

SMS als „neu“ markieren

Möchten Sie eine bereits gelesene „alte“ SMS wieder an den Anfang der Eingangsliste stellen, müssen Sie sie als „neu“ markieren. Danach blinkt die -Taste am Mobilteil. Damit wird z. B. Ihren Mitbewohnern signalisiert, dass sie eine SMS erhalten haben.

Voraussetzung: Sie haben die Eingangsliste geöffnet (S. 50).

 	SMS auswählen und Menü öffnen.
Als neu markieren 	Bestätigen.
	Lang drücken (zurück in den Ruhezustand).

Anlage einer SMS öffnen

Die Anlage (Bild oder Melodie) erkennen Sie an einem Symbol. Zur Installation s. S. 57.

Voraussetzung: Sie haben in der Eingangsliste eine SMS geöffnet (S. 50).

 Lesen	SMS auswählen und Display-Taste drücken.
	Schreibmarke in die Zeile bewegen, in der sich die Anlage befindet.
	Display-Taste drücken, um das Menü zu öffnen.
 Anlage öffnen 	Auswählen und bestätigen.
	Lang drücken (zurück in den Ruhezustand).

i	In einer SMS können mehrere Anlagen enthalten sein.
----------	---

Mehrere SMS-Postfächer nutzen

Sie können Ihr Telefon um drei benutzerbezogene, „private“ Postfächer erweitern, so dass bis zu drei Personen ihr eigenes SMS-Postfach besitzen. Zur Verfügung stehen:

- ◆ 1 Allgemeines Postfach,
- ◆ 3 private Postfächer.

Öffnen Sie mit der Nachrichten-Taste die SMS-Liste. Es erscheinen:

- ◆ Alle Postfächer, die aktiviert worden sind,
- ◆ alle Postfächer, in denen sich mindestens eine **neue** SMS befindet.

Der Zugriff auf die privaten Postfächer kann mit einer **PIN** (4-stellig) geschützt werden. Bei dem Allgemeinen Postfach ist dies **nicht möglich**.

<i>i</i>	Die Persönlichen Postfächer können Sie nur nutzen, wenn der Service-Provider dies unterstützt. Ist an der Rufnummer eines (voreingestellten) SMS-Zentrums ein Stern (*) angefügt, unterstützt der Service-Provider die Zustellung von SMS an persönliche Postfächer.
----------	---

Persönliches Postfach einrichten

Um mehrere Postfächer nutzen zu können, müssen Sie jedes Postfach aktivieren und zudem eine „Postfach-ID“, das ist eine Art Durchwahlziffer, vergeben.

Trifft bei einem SMS-Zentrum eine SMS an Ihre Rufnummer (ohne Postfach-ID) ein, wird diese SMS an Ihr Allgemeines Postfach übertragen.

Wenn Sie Ihr Postfach schützen wollen, können Sie eine PIN vergeben, die Sie dann vor dem Öffnen des Postfachs eingeben müssen.

Das Allgemeine Postfach kann nicht mit einer PIN geschützt werden. Im Lieferzustand ist nur das Allgemeine Postfach aktiviert. Es hat die Postfach-ID „0“. Das Allgemeine Postfach kann nicht deaktiviert werden.

 → **SMS** → **Einstellungen** → **Postfächer**

Aktivierte Postfächer sind mit ✓ markiert.

 Postf. B OK	Auswählen und bestätigen, z. B. Postf. B .
	<div style="border: 1px solid black; padding: 5px; width: fit-content;"> <p>Aktivierung: ◀Aus▶</p> <p>ID: 1</p> <p>PIN-Schutz: Aus</p> <p>PIN 0000</p> <p style="text-align: right;"> Sichern</p> </div>
	Postfach ein-/ausschalten:
	Aktivierung einschalten.
 	In die Zeile ID: springen und eine Ziffer (ID) für Ihr privates Postfach (0–9) auswählen. Bereits vergabene Ziffern können nicht mehr ausgewählt werden.
 	Ggf. in die Zeile PIN-Schutz: springen und PIN-Schutz einschalten.
	

	In die Zeile PIN springen und PIN (4-stellig) vergeben.
Sichern oder ... OK	Abhängig von der Bediensituation: Display-Taste drücken, um die Eingabe zu speichern.

i	Wenn Sie mehrere SMS-fähige Geräte (Basen) an einer Telefonleitung betreiben, darf jede SMS-Postfach-ID nur einmal vorkommen. In diesem Fall müssen Sie auch die voreingestellte ID des Allgemeinen Postfachs ändern.
----------	---

Wie Sie die PIN ändern, lesen Sie auf S. 55. Sollten Sie Ihre PIN vergessen haben, können Sie sie zurücksetzen, indem Sie die Basis in den Lieferzustand zurücksetzen. Damit werden **sämtliche SMS in allen Postfächern gelöscht**.

Deaktivieren Sie ein Postfach (in der Zeile **Aktivierung: Aus** einstellen), gehen die an dieses Postfach adressierten SMS verloren. Die für dieses Postfach gespeicherten SMS werden gelöscht.

Deaktivieren Sie den PIN-Schutz, wird die PIN auf 0000 zurückgesetzt.

SMS an ein Persönliches Postfach schicken

Damit eine SMS in Ihr Persönliches Postfach gelangt, muss der Absender Ihre ID kennen und diese hinter Ihrer Rufnummer anfügen. Schicken Sie Ihrem SMS-Partner eine SMS. Dadurch erhält er automatisch Ihre SMS-Rufnummer mit der aktuellen ID. Diese kann er dann im Telefonbuch speichern.

Wenn der Sender an die Rufnummer eine ungültige ID angehängt hat oder das Postfach deaktiviert wurde, wird diese SMS **nicht zugestellt**. Wenn der Sender **keine ID** angehängt hat, wird die SMS an Ihr Allgemeines Postfach geschickt.

Namen, PIN und ID eines Postfachs ändern

Um die PIN zu ändern, müssen Sie die aktuelle Einstellung überschreiben. Den Name des Allgemeinen Postfachs können Sie nicht ändern.

 → **SMS** → **Einstellungen** → **Postfächer**

Aktivierte Postfächer sind mit ✓ markiert.

entweder ...	Namen des Postfachs ändern:
 Ändern	Postfach auswählen und Display-Taste drücken.
 Sichern	Neuen Namen eingeben und Display-Taste drücken, um die Eingabe zu speichern.
oder ...	Postfach-ID und -PIN ändern:
 Postf. B OK	Auswählen und bestätigen, z. B. Postf. B .
 OK	Ggf. PIN des Postfachs eingeben und bestätigen.

SMS (Textmeldungen)

	Ggf. in die Zeile ID : springen und eine neue ID auswählen.
	Ggf. in die Zeile PIN-Schutz : springen und den PIN-Schutz ein- bzw. ausschalten.
	Ggf. in die Zeile PIN springen (die aktuelle PIN ist sichtbar) und die PIN überschreiben (4-stellig).
Sichern	Display-Taste drücken, um die Eingabe zu speichern.
	Lang drücken (zurück in den Ruhezustand).

i	Das Allgemeine Postfach kann nicht durch eine PIN geschützt werden.
----------	--

Benachrichtigung via SMS

Sie können sich an jedes SMS-fähige Gerät, z. B. an Ihr Mobiltelefon, über SMS eine Benachrichtigung schicken lassen. Dazu müssen Sie in Ihrem Telefon, das zu Hause steht, die Zielrufnummer speichern (Lieferzustand: Aus).

Voraussetzung: Bei einem entgangenen Anruf wurde die Rufnummer des Anrufers übermittelt (CLI).

Benachrichtigungsnummer speichern

→ **SMS** → **Einstellungen** → **Benachricht.Nr.**

	Rufnummer (z. B. Ihres Mobiltelefons) eingeben und Display-Taste drücken.
Speichern OK	Bestätigen. Die Eingabe ist gespeichert.
	Lang drücken (zurück in den Ruhezustand).

Benachrichtigungsart einstellen

Sie können einstellen, welche Anrufe übermittelt werden sollen:

- ◆ Entgangene Anrufe aus der Anruferliste und/oder
- ◆ Nachrichten vom Anrufbeantworter (bei SL 150).

→ **SMS** → **Einstellungen** → **Benachricht.Art**

entweder ...	Entgangene Anrufe ein-/ausschalten:
	In der Zeile Anrufe: Entgangene Ein bzw. Aus wählen.
oder ...	Nachrichten vom Anrufbeantworter ein-/ausschalten:
	In die Zeile Nachrichten auf Anrufb.: springen und Ein bzw. Aus wählen.
Sichern	Display-Taste drücken, um Einstellung zu speichern.
	Lang drücken (zurück in den Ruhezustand).

i	Ist an Ihrem Mobilteil die Display-Sprache Griechisch oder Russisch eingestellt, erfolgt die Benachrichtigung in Englisch.
----------	--

Neue Klingeltöne und Screensaver für das Mobilteil nutzen

Sie können andere Melodien und zusätzlich einen Screensaver (Bild) laden. Ein Angebot an Melodien und Screensavern finden Sie im Internet unter www.my-siemens.com/ringtones (Melodien) und www.my-siemens.com/logos (Screensaver).

Folgende Formate können Sie nutzen:

- ◆ „iMelody“ für Melodien
- ◆ Large Picture (32*32) und Small Picture (16*16) für Screensaver.

Nachdem Sie das Laden von Melodie und/oder Screensaver beauftragt haben, erhalten Sie eine bzw. mehrere **SMS** (in der Eingangsliste, S. 50) mit den entsprechenden Daten.

i	Das Laden von Daten ist mit Kosten verbunden. Bitte erkundigen Sie sich bei Ihrem Service-Provider.
----------	---

Sie können **max. fünf neue Melodien** laden. Die **neue Melodie** ersetzt eine der im Mobilteil zur Verfügung stehenden zehn Melodien, max. die Melodien 6–10. Der **Screensaver** ersetzt die Anzeige im Ruhezustand (S. 14), dadurch können Datum, Zeit und Name überdeckt werden. Sie können **nur einen** Screensaver laden.

Der Screensaver verschwindet kurzzeitig unter folgenden Bedingungen:

- ◆ Sie drücken eine beliebige Taste,
- ◆ es wird ein Akkuwarnton, Termin-, Erinnerungs- oder Weckruf signalisiert,
- ◆ Sie nehmen das Mobilteil aus der Ladeschale bzw. stellen es wieder hinein.

Einen neuen Klingelton oder einen Screensaver laden

Im Display erscheint **Sie haben neue Nachrichten** .

	Taste drücken, um die Eingangsliste zu öffnen (S. 50). Die erste neue SMS wird angezeigt.
	Ggf. zu einer anderen SMS blättern.
Lesen	Display-Taste drücken. Sie erkennen anhand eines Titels bzw. Symbols, dass Ihnen Daten zum Laden der von Ihnen ausgesuchten Melodie/des Screensavers geschickt wurden. Sie hören die neue Melodie bzw. sehen eine Vorschau des Screensavers.
	Wenn Ihnen die Melodie/der Screensaver gefällt:
Install.	Display-Taste drücken, um das Laden einzuleiten.
Ja	Display-Taste drücken, um die neue Melodie bzw. den Screensaver zu laden.
	

SMS (Textmeldungen)

	Bei einer neuen Melodie: Die Nummer der alten Klingmelodie, die Sie durch die neue Melodie ersetzen wollen, wählen. Zur Kontrolle hören Sie die alte Klingmelodie.
OK	Bestätigen.

Gefällt Ihnen die Melodie/der Screensaver nicht, drücken Sie nach **Install.** auf **Nein**. Der Vorgang wird abgebrochen.

<i>i</i>	<ul style="list-style-type: none">◆ Nach dem Laden bleiben Melodie und Screensaver in der SMS-Eingangsliste, bis Sie sie durch Drücken der Display-Taste Löschen löschen (S. 51).◆ Von weiteren an derselben Basis angemeldeten Mobilteilen können Sie die Melodie bzw. den Screensaver ebenfalls laden.◆ Wie Sie einen Screensaver oder eine Melodie öffnen, der/die als Anlage in einer SMS enthalten ist, lesen Sie auf S. 53.
----------	--

Screensaver ein-/ausschalten

 → **Einstellungen**

 Logo OK	Auswählen und bestätigen, um den Screensaver ein- bzw. auszuschalten (✓ = Ein).
	Lang drücken (zurück in den Ruhezustand).

<i>i</i>	Der Screensaver wird nicht angezeigt: <ul style="list-style-type: none">◆ während eines Gesprächs,◆ wenn die Funktion Babyfon oder Walkie-Talkie eingeschaltet ist,◆ wenn Sie gerade eine SMS bzw. eine Nachricht auf dem Anrufbeantworter (bei SL 150) erhalten haben,◆ wenn das Mobilteil abgemeldet ist.
----------	--

SMS an eine E-Mail-Adresse senden

E-Mail-Adresse an den Anfang der SMS eintragen

Tragen Sie am Anfang des SMS-Textes die E-Mail-Adresse des Empfängers ein. Trennen Sie die E-Mail-Adresse und den Nachrichtentext durch ein Leerzeichen (z. B. bei Anny Way, Deutsche Telekom) oder durch einen Doppelpunkt (ggf. bei anderen Providern) voneinander. Solange das **Textfeld noch leer** ist, können Sie die E-Mail-Adresse auch aus Ihrem E-Mail-Verzeichnis (S. 33) übernehmen. Schicken Sie die SMS an die Rufnummer des E-Mail-Dienstes Ihres SMS-Zentrums.

Bei **ausgeschalteter** Texteingabehilfe geben Sie das Zeichen „@“ mit der Raute-Taste  (2 x drücken), den Doppelpunkt mit der Taste  (8 x drücken) und das Leerzeichen mit der Taste  (1 x drücken) ein.

Bei **eingeschalteter** Texteingabehilfe geben Sie das Zeichen „@“ ein, indem Sie die Raute-Taste  1 x lang und 1 x kurz drücken.

Mit ,  **Speichern**  können Sie zwischenzeitlich speichern.

Voraussetzung: Sie schreiben eine SMS (S. 46), das Eingabefeld ist offen.

entweder ...	Adresse aus dem E-Mail-Verzeichnis übernehmen:
	Display-Taste drücken. Sie wird angezeigt, solange das Eingabefeld leer ist. Das E-Mail-Verzeichnis wird geöffnet (S. 33).
 Anna@... 	E-Mail-Adresse auswählen und bestätigen.
oder ...	E-Mail-Adresse manuell eingeben:
	E-Mail-Adresse vollständig eingeben und mit einem Leerzeichen oder Doppelpunkt abschließen.

SMS-Text eingeben

	SMS-Text eingeben.  E-Mail-Adresse, Leerzeichen, SMS-Text (Beispiel)
	Display-Taste drücken, um das Menü zu öffnen.
Senden 	Bestätigen.
 E-Mail: 	Auswählen und bestätigen.

SMS als E-Mail verschicken

Die SMS müssen Sie an die **Rufnummer des E-Mail-Dienstes** senden. Haben Sie für Ihr SMS-Sendezentrum die Rufnummer des E-Mail-Dienstes eingetragen (S. 60), wird diese im Eingabefeld angeboten.

	Ggf. Nummer des E-Mail-Dienstes eingeben.  Ist für das Sendezentrum die Rufnummer des E-Mail-Dienstes eingetragen (S. 60), wird diese angeboten.
	Display-Taste drücken, um das Menü zu öffnen.
Senden 	Bestätigen.

Weitere SMS-Zentren eintragen bzw. ändern

Die Rufnummer Ihres SMS-Zentrums ist **vorbelegt**. Sollten Sie diese Nummer doch einmal ändern müssen, weil Sie z. B. ein anderes Empfangszentrum einrichten wollen, gehen Sie wie folgt vor.

 → **SMS** → **Einstellungen** → **SMS-Zentren**

 SMS-Zentrum 3 OK	Auswählen und bestätigen, z. B. SMS-Zentrum 3 . 
	In der Zeile Sendezentrum: Ja auswählen, um SMS-Zentrum 3 für die Anmeldung beim Service-Provider vorübergehend als Sendezentrum zu aktivieren. Ein anderes als das SMS-Zentrum 1 wird nur für die folgende SMS als Sendezentrum verwendet.
 Ändern	In die Zeile SMS: springen und Display-Taste drücken.
 > ☰	Rufnummer des SMS-Zentrums eingeben und Menü öffnen.
Speichern OK	Bestätigen.
 Ändern	Ggf. in die Zeile E-Mail: springen und Display-Taste drücken.
 > ☰	Rufnummer des E-Mail-Dienstes eingeben und Menü öffnen.
Speichern OK	Bestätigen. Die Eingabe ist gespeichert.
Sichern	Display-Taste drücken, um die Eingabe zu speichern.
	Lang drücken (zurück in den Ruhezustand).

<p>i</p>	Wenn Sie die „persönlichen Postfächer“ nutzen (vorausgesetzt, Ihr Netz-anbieter unterstützt diese Funktion), müssen Sie an die Rufnummer des SMS-Zentrums einen Stern anfügen (Taste  3 x drücken). Fehlt der Stern, werden diese SMS in das Allgemeine Postfach gestellt.
-----------------	--

SMS an Telefonanlagen

Sie können eine SMS nur empfangen, wenn die Rufnummernübermittlung zum Nebenstellenanschluss der Telefonanlage weitergeleitet wird (CLIP).

Die CLIP-Auswertung der Rufnummer des SMS-Zentrums findet im **Gigaset** (Telefon) statt.

Ist Ihr Telefon an eine Telefonanlage angeschlossen, müssen Sie der Rufnummer des SMS-Zentrums ggf. die Vorwahlziffer voranstellen (abhängig von Ihrer Telefonanlage). Die Vorwahlziffer kann in Ihrer Basis gespeichert werden (S. 100).

Testen Sie im Zweifelsfall Ihre Telefonanlage, indem Sie z. B. eine SMS an Ihre eigene Rufnummer senden und der Rufnummer des SMS-Zentrums die Vorwahlziffer voranstellen. Empfangen Sie diese SMS nicht, senden Sie eine weitere SMS, ohne die Vorwahlziffer voranzustellen.

Beim Versenden von SMS wird Ihre Absenderrufnummer evtl. ohne die Nebenstellenrufnummer gesendet. In diesem Fall ist eine direkte Antwort des Empfängers nicht möglich.

Das Senden und Empfangen von SMS an ISDN-Telefonanlagen ist nur über die Ihrer Basis zugewiesenen MSN-Nummer möglich.

SMS-Info-Dienste

Sie können sich von Ihrem Service-Provider bestimmte Informationen (z.B. Wettervorhersage oder Lottozahlen) per SMS zusenden lassen. Bis zu 10 Info-Dienste können insgesamt gespeichert werden.

Erkundigen Sie sich bei Ihrem Service-Provider,

- ◆ welche Info-Dienste angeboten werden und
- ◆ welche Kosten für das Empfangen von Info-Diensten berechnet werden.

Info-Dienst bestellen

Im Lieferzustand sind 10 Info-Dienste des SMS-Service-Centers „Anny Way“ voreingestellt. Sie können die gespeicherten Einstellungen verwenden oder ändern.

	Menü öffnen.
<input type="text" value="SMS"/> <input type="button" value="OK"/>	Bestätigen.
 <input type="text" value="Info-Dienste"/> <input type="button" value="OK"/>	Auswählen und bestätigen.
 <input type="button" value="Senden"/>	Info-Dienst auswählen und bestätigen.

Info-Dienst ändern/löschen

		Menü öffnen.
<input type="text" value="SMS"/>	<input type="button" value="OK"/>	Bestätigen.
	<input type="text" value="Info-Dienste"/>	<input type="button" value="OK"/>
entweder ...		Nummer/Namen ändern:
	<input type="button" value="Ansehen"/>	Info-Dienst auswählen. Es werden Code, Bezeichnung und Zielrufnummer angezeigt.
<input type="button" value="Ändern"/>		Bestätigen.
	<input type="button" value="Sichern"/>	Code, Bezeichnung und Zielrufnummer des Eintrags ggf. ändern und Display-Taste drücken, um die Eingabe zu speichern.
oder ...		Info-Dienst löschen
		Info-Dienst auswählen.
	<input type="text" value="Eintrag löschen"/>	<input type="button" value="OK"/>
		Auswählen und bestätigen. Der Eintrag wird gelöscht.

Fehler beim Senden und Empfangen einer SMS

Fehler beim Senden einer SMS

Folgende Fehlercodes werden angezeigt:

Fehlercode	Beschreibung
EO	Ständige Unterdrückung der Rufnummer eingeschaltet (CLIR). Rufnummernübermittlung nicht freigeschaltet.
FE	Fehler während der Übertragung der SMS.
FD	Fehler beim Verbindungsaufbau zum SMS-Zentrum. Fehlt die Rufnummer eines SMS-Zentrums, oder wurde diese falsch gespeichert, sind Senden und Empfangen von SMS-Nachrichten nicht möglich. Prüfen Sie, ob die Rufnummer des SMS-Zentrums korrekt gespeichert wurde.

Fehler beim Empfangen einer SMS

Kann Ihr Telefon keine SMS mehr empfangen, erscheint im Display ein Hinweis.

Unter folgenden Bedingungen können Sie **keine** SMS empfangen:

- ◆ Das Leistungsmerkmal Rufnummernübermittlung (CLIP) ist für Ihren Telefonanschluss nicht freigeschaltet,
- ◆ die Anrufweiserschaltung (Umleitung) ist mit **Wann: Sofort** eingeschaltet (S. 21),
- ◆ für die T-NetBox ist die Anrufweiserschaltung **Sofort** aktiviert,
- ◆ der Speicher (Eingangs- und Entwurfsliste) ist voll.

Selbsthilfe bei Fehlermeldungen

Fehlermeldung	Mögliche Ursache	Abhilfe
Senden nicht möglich.	Das Merkmal „Rufnummernübermittlung“ (CLIP) ist nicht beauftragt.	Dieses Merkmal bei der Deutschen Telekom freischalten lassen.
	Die Übertragung der SMS wurde unterbrochen (z. B. von einem Anruf).	SMS erneut senden.
	Leistungsmerkmal wird nicht vom Netzanbieter unterstützt.	Dienst kann z. Zt. nur bei Anschluss über die Deutsche Telekom angeboten werden.
	Für das als Sendezentrum aktivierte SMS-Zentrum ist keine oder eine falsche Rufnummer eingetragen.	Rufnummer eintragen.
Sie erhalten eine SMS, deren Text unvollständig ist.	Der Speicherplatz Ihres Telefons ist voll. Der zweite Provider hat den Rest der SMS noch nicht übertragen.	Löschen Sie alte SMS (S. 51).
Sie erhalten keine SMS mehr.	Sie haben die ID Ihres Postfachs geändert.	Teilen Sie Ihren SMS-Partnern Ihre geänderte ID mit oder machen Sie die Änderung rückgängig (S. 55).
Sie erhalten keine SMS.	Sie haben Ihr Postfach nicht eingeschaltet.	Aktivieren Sie Ihr Postfach (S. 55).
SMS wird vorgelesen.	Das Merkmal „Anzeige der Rufnummer“ ist nicht gesetzt.	Dieses Merkmal beim Telekommunikationsdienstleister (Telekom) freischalten lassen (kostenpflichtig).
	Mobilfunkbetreiber und Festnetz-SMS-Anbieter haben keine Zusammenarbeit vereinbart.	Informationen beim Festnetz-SMS-Anbieter einholen.
	Das Endgerät ist in der Datenbank Ihres SMS-Anbieters als nicht Festnetz-SMS-fähig hinterlegt, d. h. Sie sind dort nicht mehr registriert.	Das Gerät (erneut) für den SMS-Empfang registrieren lassen. Beim SMS-Service-Center „Anny Way“: Leere SMS an die Rufnummer 2547 senden. Bei der Deutschen Telekom: SMS mit dem Inhalt ANMELD an die 8888 senden.
Empfang nur tagsüber.	Ist in der Datenbank Ihres SMS-Netzanbieters noch nicht bekannt, dass das Endgerät eine Festnetz-SMS-Funktionalität unterstützt, erfolgen Zustellversuche nur tagsüber.	Das Gerät für den SMS-Empfang (erneut) registrieren lassen, um eine Umtragung in der Datenbank zu erreichen.

Anrufbeantworter der Basis SL 150 nutzen

Im Gigaset SL 150 ist ein Anrufbeantworter integriert. Er zeichnet Anrufe auf, sofern er eingeschaltet ist (Lieferzustand). Sie können den Anrufbeantworter bedienen:

- ◆ über das Mobilteil (ggf. mit Sprachsteuerung),
- ◆ über die Fernbedienung (ggf. mit Sprachsteuerung).

Zu jeder Nachricht werden Datum und Uhrzeit des Eingangs erfasst, sofern Sie diese vorher eingestellt haben (S. 15).

Sie können den Anrufbeantworter auf bis zu **drei Sprachboxen** erweitern. Dadurch können mehrere Personen jeweils ihren „eigenen“ Anrufbeantworter nutzen. Die Ansage auf dem Anrufbeantworter gilt immer für **alle Sprachboxen**.

Sie können neben dem integrierten Anrufbeantworter auch einen Anrufbeantworter Ihres Netzanbieters (z. B. die T-NetBox der Deutschen Telekom) auswählen.

Nachricht	Text, den ein Anrufer auf den Anrufbeantworter spricht.
Infos	„Gesprochene Notizen“, die Sie z. B. für Familienmitglieder oder Mitarbeiter auf den Anrufbeantworter aufsprechen können.
Ansagemodus	Aufzeichnung oder Hinweisansage.
Modus Aufzeichnung	Der Anrufer hört eine Standard- oder persönliche Ansage und hat anschließend die Möglichkeit, eine Nachricht zu hinterlassen.
Modus Hinweisansage	Der Anrufer hört Ihre Ansage, hat jedoch keine Möglichkeit, eine Nachricht zu hinterlassen.
Standardansage	Vorgegebene Ansage (Standardtext).
Persönliche Ansage	Mit eigenem Wortlaut besprochene Ansage.

Bedienung des Anrufbeantworters über das Mobilteil

Wenn Sie bei der Bedienung über das Mobilteil akustisch eine Aufforderung oder einen Hinweis erhalten, schaltet sich **automatisch** der Lautsprecher des Mobilteils ein. Mit der Abheben-Taste  schalten Sie das Freisprechen aus.

Anrufbeantworter ein-/ausschalten

Hinweis: Solange Sie noch keine eigene Ansage aufgenommen haben, verwendet der Anrufbeantworter die gespeicherte Standardansage.

1.  → Anrufbeantw. → **Aktivierung:** In der Zeile **Aktivierung:** den Anrufbeantworter ein- bzw. ausschalten → **Sichern** Display-Taste drücken, um die Einstellung zu speichern.
2. Nachdem Sie den Anrufbeantworter eingeschaltet haben, erfolgt die Ansage der Restspeicherzeit. Im Display erscheint das Symbol .

Anrufbeantworter auf drei Sprachboxen erweitern

Um mehrere Sprachboxen zu nutzen, müssen Sie den **Anrufbeantworter einschalten und die Anzahl der Sprachboxen eingeben**, die aufnahmebereit sein sollen.

Ein Anrufer hört dann Ihre Ansage, die ihm mitteilt, welcher Teilnehmer welche Sprachbox-Ziffer besitzt (1, 2 oder 3). Beachten Sie, dass Sie den Anrufbeantworter immer nur mit **einer** Ansage besprechen können, unabhängig davon, wie viele Sprachboxen Sie aktiviert haben.

Beispiel für eine Ansage: „Hier ist der Anrufbeantworter von Familie Huber. Wenn Sie eine Nachricht für Rosa Huber hinterlassen wollen, drücken Sie die 1, für Hermann Huber drücken Sie die 2.“

Der Anrufer gibt anschließend die entsprechende **Ziffer der Sprachbox** ein, um auf die gewünschte Sprachbox sprechen zu können.

Wenn ein Anrufer eine falsche Sprachbox-Ziffer eingibt oder die angewählte Sprachbox nicht eingerichtet ist, landen ankommende Nachrichten automatisch in der Sprachbox 1.

 → **Anrufbeantw.** → **Aktivierung**

	In der Zeile Aktivierung : den Anrufbeantworter ein- bzw. ausschalten.
	In die Zeile Sprachboxen : springen und die Anzahl der Sprachboxen (1–3) wählen, die aufnahmebereit sein sollen. Beispiel: Wählen „1“ aus, ist die Sprachbox 1 aktiviert. Bei Wahl von „2“, sind zwei Sprachboxen (1 und 2), bei Wahl von 3 sind drei Sprachboxen (1, 2 und 3) aktiviert.
Sichern	Display-Taste drücken, um die Einstellung zu speichern.

Anzahl der Sprachboxen ändern

Gehen Sie folgendermaßen vor

1.  → **Anrufbeantw.** → **Aktivierung**
2. Beim Versuch, die Anzahl der bereits eingestellten Sprachboxen zu ändern, werden Sie aufgefordert, zuerst alle Nachrichten zu löschen (siehe S. 70) . Nach dem Löschen werden Sie darauf hingewiesen, Ihre Ansage für den Anrufbeantworter ggf. neu aufzunehmen.
3. Ändern Sie dann die Anzahl der Sprachboxen durch Wiederholung von Schritt 1 .

Persönliche Ansage/Hinweisansage aufnehmen

 → **Anrufbeantw.** → **Ansagen**

entweder ...	Persönliche Ansage aufnehmen:
Ansage aufn. 	Bestätigen.
oder ...	Hinweisansage aufnehmen:
 Hinweis aufn. 	Auswählen und bestätigen.
... weiter mit	Über das Display werden Sie aufgefordert, die Aufnahme zu starten:
	

Anrufbeantworter der Basis SL 150 nutzen

OK	Bestätigen. Sie hören den Bereitton (kurzer Ton). Sprechen Sie jetzt Ihre Ansage.
Beenden	Display-Taste drücken. Die aufgenommene Ansage wird zur Kontrolle wiederholt.

Beachten Sie Folgendes:

- ◆ Die Aufnahme wird automatisch beendet, wenn Sie die max. Aufnahmedauer von 170 Sek. überschritten haben oder eine Sprachpause länger als 2 Sek. dauerte.
- ◆ Während der Aufnahme können Sie die Ansage mit der Taste  oder  abbrechen und mit der Display-Taste **OK** erneut aufnehmen.
- ◆ Nachdem Sie eine Aufnahme abgebrochen haben, wird automatisch folgendermaßen verfahren:
 - bei der Einstellung **Aufzeichnung** wieder die Standardansage verwendet
 - bei der Einstellung **Hinweis** wird der Anrufbeantworter ausgeschaltet

Ansagen anhören



→ **Anrufbeantw.** → **Ansagen**

entweder ...	Persönliche Ansage anhören:
 Ansage anhören OK	Auswählen und bestätigen.
oder ...	Hinweisansage anhören:
 Hinweis anhören OK	Auswählen und bestätigen.

i

Während Sie die Ansagen anhören, können Sie durch Drücken der Display-Taste **Neu** erneut aufnehmen.

Ansagen/Hinweise löschen

- ◆  → **Anrufbeantw.** → **Ansagen** → **Ansage löschen** → Display-Taste drücken, um die Abfrage zu bestätigen.
- ◆  → **Anrufbeantw.** → **Ansagen** → **Hinweis löschen** → Display-Taste drücken, um die Abfrage zu bestätigen.

Ansagemodus auswählen

Sie können zwischen den Modi **Aufzeichnung** und **Hinweis** wählen, sofern Sie diese aufgenommen haben, S. 65. Zur Erläuterung der Bezeichnungen s. S. 64.

Zusätzlich können Sie jede der beiden Möglichkeiten um die Funktion **Im Wechsel** erweitern.

In Ihrem Telefon ist für den Aufzeichnungsmodus **eine** Standardansage gespeichert. Sie wird verwendet, solange noch keine eigene, persönliche Ansage aufgenommen bzw. wenn diese gelöscht wurde.

 → Anrufbeantw. → Ansagen → Modus

entweder ...		Mit Nachrichtenaufnahme:
Aufzeichnung		Bestätigen (✓ = Ein).
oder ...		Keine Nachrichtenaufnahme:
 Hinweis		Auswählen und bestätigen (✓ = Ein). Die von Ihnen ausgewählte Ansage bleibt auch nach dem Ausschalten des Anrufbeantworters gespeichert.
		Lang drücken (zurück in den Ruhezustand).

Aufzeichnung und Hinweis im Wechsel einstellen

Beispiel: Sie haben den Aufzeichnungsmodus eingestellt. Wählen Sie jetzt einen Zeitraum, in dem der Aufzeichnungsmodus in den Hinweismodus wechseln soll, z. B. von 18.00 bis 8.00 Uhr. In der Zeit von 8.01 bis 17.59 Uhr ist dann automatisch wieder der eingestellte Aufzeichnungsmodus eingeschaltet.

Voraussetzung: Die Uhrzeit ist eingestellt (S. 15).

 → Anrufbeantw. → Ansagen → Modus → Im Wechsel

		Uhrzeit für „Im Wechsel“ eingeben und aktivieren:
		In der Zeile Von: den Beginn des Zeitraums eingeben, z. B.     für 8.00 Uhr.
 		In die Zeile Bis: springen und das Ende des Zeitraums eingeben, z. B.     für 17.00 Uhr.
 		In die Zeile Aktivierung: springen und damit den Wechsel zu Hinweis einschalten (sofern der Ansagemodus Aufzeichnung eingestellt ist bzw. umgekehrt).
		Display-Taste drücken, um die Eingabe zu speichern.

Bei eingeschalteter 12-Stunden-Anzeige können Sie bei der Eingabe für die Uhrzeit zur anderen Tageshälfte wechseln, indem Sie auf die Display-Taste  drücken.

<i>i</i>	<ul style="list-style-type: none"> ◆ Sobald Sie einen anderen Ansagemodus wählen oder die Hinweisansage gelöscht wird, wird die Funktion Im Wechsel automatisch deaktiviert. ◆ Ist der Speicher bei eingestelltem Modus Aufzeichnung voll, reagiert der Anrufbeantworter folgendermaßen: <ul style="list-style-type: none"> – falls eine Hinweisansage vorhanden ist (S. 65), wechselt der Anrufbeantworter automatisch in den Modus Hinweis – Existiert keine Hinweisansage, schaltet sich der Anrufbeantworter aus. Löschen Sie dann alte Nachrichten. Nach dem Löschen schaltet der Anrufbeantworter automatisch wieder in den ursprünglich eingestellten Modus um.
----------	---

Verhalten des Anrufbeantworters beim Löschen von Ansagen

Ansagemodus **Aufzeichnung**: Der Anrufbeantworter bleibt nach dem Löschen der persönlichen Ansage eingeschaltet. Es wird die Standardansage verwendet.

Ansagemodus **Hinweis**: Der Anrufbeantworter schaltet sich nach dem Löschen der Hinweisansage aus.

Einstellung „Im Wechsel“:

- ◆ Der Anrufbeantworter bleibt nach dem Löschen der **persönlichen Ansage** eingeschaltet. Es wird die Standardansage verwendet.
- ◆ Nach dem Löschen der **Hinweisansage** wird die Einstellung „Aufzeichnung und Hinweis im Wechsel“ deaktiviert:
 - Der Anrufbeantworter bleibt 24 Std. im Ansagemodus „Aufzeichnung“, sofern in der Zeile **Aktivierung: Hinweis** eingestellt war.
 - Der Anrufbeantworter schaltet sich aus.

Nachrichten anhören

Zu jeder Nachricht werden Datum und Uhrzeit des Eingangs (sofern eingestellt, S. 15) erfasst. Bei der Rufnummernübermittlung wird die Nummer des Anrufers angezeigt.

Neue, noch nicht angehörte Nachrichten werden durch einen Hinweis im Display und durch Blinken der Taste  am Mobilteil signalisiert.

Durch Drücken der Taste  beginnt die Wiedergabe mit der ersten neuen Nachricht. Nach der letzten neuen Nachricht werden die alten Nachrichten wiedergegeben. Danach hören Sie den Endeton.

Neue Nachrichten werden nach dem Anhören hinter die alten Nachrichten eingeordnet.

Wollen Sie alte, bereits angehörte Nachrichten erneut anhören, müssen Sie die Anrufbeantworterliste auswählen.

	Anrufer-/Anrufbeantworterliste öffnen.
 Anrufrb.: 01+02 OK	Auswählen und bestätigen. Der Lautsprecher schaltet sich ein. Die Wiedergabe startet.
oder ...	Wenn mehrere Sprachboxen aktiviert sind:
 Sprachbox 2 OK	Auswählen und bestätigen, z. B. Sprachbox 2.

i	Wenn mehrere Sprachboxen aktiviert sind: Wenn Sie nach dem Drücken der Taste  erkennen, dass „Ihr“ Anrufbeantworter keine neue Nachricht enthält, aber der Ihres Mitbewohners/Mitarbeiters, gehen Sie wieder aus dem Menü. Die Taste  blinkt weiterhin, so dass auch Ihr Mitbewohner/Mitarbeiter auf neue Nachrichten aufmerksam gemacht wird.
----------	---

Während der Wiedergabe anhalten, vor- und zurückspringen

entweder ...	1. Möglichkeit über Tastatur:
	Wiedergabe anhalten:
	Wiedergabe anhalten.
	Zum Fortsetzen bestätigen.
	Vor- und zurückspringen:
	Zum Anfang der aktuellen Nachricht.
2 x 	Zur vorherigen Nachricht.
	Zur nächsten Nachricht.
2 x 	Zur übernächsten Nachricht.
oder ...	2. Möglichkeit über Sprachsteuerung (S. 72):
	Lang drücken.

Sie hören den Bereitton (kurzer Ton). Sprechen Sie jetzt den Befehl **"ZURÜCK"** bzw. **"WEITER"** (S. 72).

<i>i</i>	Wird die Wiedergabe länger als eine Minute unterbrochen, kehrt der Anrufbeantworter in den Ruhezustand zurück.
----------	--

Nachricht während der Wiedergabe als „neu“ markieren

Möchten Sie eine bereits gehörte „alte“ Nachricht wieder an den Anfang der Liste stellen, müssen Sie sie **während der Wiedergabe** als „neu“ markieren. Danach blinkt die -Taste am Mobilteil.

	Menü öffnen.
 Als neu markieren OK	Auswählen und bestätigen.

Rufnummer einer Nachricht ins Telefonbuch übernehmen

Während der Wiedergabe:

	Menü öffnen.
 Nr. ins Tel.buch OK	Auswählen und bestätigen.
	Namen eingeben (zur Texteingabe s. S. 106).
	Display-Taste drücken, um das Menü zu öffnen.
Speichern OK	Bestätigen. Die Eingabe ist gespeichert.

Nachrichten löschen

Sie können entweder alle alten oder einzelne alte Nachrichten löschen. Sie müssen eine Nachricht wenigstens 3 Sek. anhören, bevor Sie den Status „alt“ erhält und Sie sie löschen können. Wenn Sie mehrere Sprachboxen aktiviert haben, werden lediglich die Nachrichten der aktuell ausgewählten Sprachbox gelöscht.

Alle alten Nachrichten löschen

Während der Wiedergabe oder bei Pause:

 → **Alte Liste löschen**

Ja	Display-Taste drücken, um die Abfrage zu bestätigen.
-----------	--

Einzelne alte Nachrichten löschen

Während der Wiedergabe der zu löschenden Nachricht:

entweder ...	1. Möglichkeit über Tastatur:
Löschen	Display-Taste drücken.
oder ...	2. Möglichkeit über Sprachsteuerung (S. 72):
	Lang drücken. Der Lautsprecher schaltet sich ein.

Der Lautsprecher schaltet sich ein. Sie hören den Bereitton (kurzer Ton). Sprechen Sie jetzt den Befehl **"LÖSCHEN"**. Nach der Aufforderung, den Befehl zu wiederholen, hören Sie wieder den Bereitton. Wiederholen Sie **"LÖSCHEN"** (S. 72).

Infos aufnehmen

Infos werden wie Nachrichten angehört und gelöscht. Neue Infos werden durch Blinken der -Taste am Mobilteil signalisiert. Sie können mehrere Infos aufnehmen. Wenn Sie mehrere Sprachboxen aktiviert haben (S. 64), müssen Sie zusätzlich die Sprachbox auswählen, für die Sie Ihre Info speichern wollen.

 → **Anrufbeantw.** → **Info aufnehmen**

	Wenn mehrere Sprachboxen aktiviert sind:
 Sprachbox 2 OK	Sprachbox auswählen und bestätigen.
Aufnahme starten? OK	Bestätigen. Sie hören den Bereitton (kurzer Ton). Sprechen Sie jetzt Ihre Info.
Beenden	Display-Taste drücken.

Drücken Sie während der Aufnahme die Taste  oder , wird die Aufnahme abgebrochen und die aktuell aufgenommene Info verworfen.

Rufnummer aus der Anrufbeantworterliste ins Telefonbuch übernehmen



→ Anrufb.: 01+02

		Wenn mehrere Sprachboxen aktiviert sind:
	Sprachbox 2	OK Sprachbox auswählen und bestätigen.
		Eintrag auswählen und Menü öffnen.
	Nr. ins Tel.buch	OK Auswählen und bestätigen.
		Namen eingeben (zur Texteingabe s. S. 106).
		Display-Taste drücken, um das Menü zu öffnen.
Speichern	OK	Bestätigen. Die Eingabe ist gespeichert.
		Lang drücken (zurück in den Ruhezustand).

Gespräch vom Anrufbeantworter übernehmen

Während der Anrufbeantworter ein Gespräch aufzeichnet, können Sie dieses Gespräch entgegennehmen, indem Sie die Abheben-Taste drücken.

Die Aufzeichnung wird abgebrochen und Sie können mit dem Anrufer sprechen. Wurden bei Gesprächsübernahme bereits 2 Sek. aufgezeichnet, wird der Anruf als neue Nachricht angezeigt. Nach dem Gesprächsende blinkt die -Taste.

Mitschneiden ein-/ausschalten

Sie können ein **externes** Gespräch mit dem Anrufbeantworter aufnehmen. Die Aufnahmezeit hängt von der eingestellten Aufzeichnungsqualität (S. 75) und dem freien Speicherplatz ab.

Informieren Sie Ihren Gesprächspartner über den Mitschnitt des Gesprächs.

		Menü öffnen.
entweder ...		Mitschneiden einschalten:
	Mitschneiden	OK Auswählen und bestätigen.
		Wenn mehrere Sprachboxen aktiviert sind:
	Sprachbox 2	OK Auswählen und bestätigen.

Der Mitschnitt wird im Display durch einen Hinweistext signalisiert; er wird in der Nachrichtenliste als neue Nachricht eingeordnet.

Um den Mitschnitt zu beenden, drücken Sie die Display-Taste **Beenden**.

Bedienung des Anrufbeantworters mit Sprachsteuerung

Die Nachrichtenwiedergabe können Sie über Sprache steuern. Vier verschiedene Benutzer können ihre Aussprache der Befehle **Löschen**, **Weiter** und **Zurück** für die Spracherkennung speichern. Der Benutzer muss für die Aufnahme komplett **alle drei Sprachmuster** in der angegebenen Reihenfolge sprechen.

Bei eingeschalteter Sprachsteuerung (S. 72) können Sie den Anrufbeantworter dann sowohl über das Mobilteil als auch von unterwegs (Fernbedienung, s. S. 73) mit Hilfe der Sprachbefehle steuern.

Sprachbefehle aufnehmen

Sprechen Sie Ihr Sprachmuster in einer leisen Umgebung auf.



→ Anrufbeantw. → Sprach-Strg. → Befehle aufn.

 Benutzer 2 OK	Benutzer auswählen und bestätigen.
OK	Bestätigen.

Der Lautsprecher schaltet sich ein. Nach der Aufforderung, den ersten Befehl zu sprechen, hören Sie den Bereitton (kurzer Ton). Sprechen Sie jetzt den Befehl "**LÖSCHEN**". Nach der Aufforderung, den Befehl zu wiederholen, hören Sie wieder den Bereitton. Wiederholen Sie "**LÖSCHEN**".

Sie werden anschließend aufgefordert, den zweiten Befehl "**WEITER**" zu sprechen. Gehen Sie genauso vor wie bei dem Befehl "**LÖSCHEN**". Als Drittes sprechen Sie den Befehl "**ZURÜCK**".



Wenn der Speicher des Anrufbeantworters voll ist, können Sie keine Sprachmuster mehr aufnehmen.

Benutzernamen ändern



→ Anrufbeantw. → Sprach-Strg. → Befehle aufn.

 Benutzer 2	Benutzer auswählen.
Ändern	Display-Taste drücken.
 Sichern	Namen eingeben und Display-Taste drücken.

Sprachsteuerung ein-/ausschalten

Voraussetzung: Sie haben Sprachbefehle aufgenommen.



→ Anrufbeantw. → Sprach-Strg.

 Aktivierung OK	Auswählen und bestätigen (✓ = Ein).
--	-------------------------------------

Anrufbeantworter von unterwegs bedienen (Fernbedienung)

Sie können den Anrufbeantworter von jedem anderen Telefon (z. B. Hotel, Telefonzelle) abfragen bzw. einschalten. Auf S. 106 finden Sie eine Kurzanleitung für die Fernbedienung.

Voraussetzung:

1. Sie haben vorher **zu Hause** die voreingestellte System-PIN (0000) geändert (S. 96).
2. Das Telefon, von dem aus fernbedient werden soll, verfügt über Tonwahl (MFV), d. h. bei Tastendruck hören Sie verschiedene Töne. Alternativ können Sie einen Codesender benutzen, der im Handel erhältlich ist.

Anrufbeantworter anrufen und Nachrichten anhören

	Eigene Rufnummer wählen.
	Während Sie Ihren Ansagetext hören:
	Taste 9 drücken und System-PIN eingeben.
	Wenn mehrere Sprachboxen aktiviert sind:
	Raute-Taste drücken und Nummer der Sprachbox eingeben. Sie werden mit „Ihrer“ Sprachbox verbunden.

Es wird Ihnen mitgeteilt, ob neue Nachrichten aufgezeichnet wurden. Die Wiedergabe der Nachrichten erfolgt. Sie haben zwei Möglichkeiten, den Anrufbeantworter aus der Ferne zu bedienen:

- ◆ über die Tastatur,
- ◆ mit Sprachsteuerung.

Anrufbeantworter über die Tastatur bedienen

Geben Sie die entsprechende Ziffer ein.

Ziffer	Bedeutung
	Zum Anfang der aktuellen Nachricht springen. Zu vorherigen Nachrichten springen (mehrmals drücken).
	Anhalten. Zum Fortsetzen erneut drücken.
	Zur nächsten Nachricht springen. Zu den nächsten Nachrichten springen (mehrmals drücken).
	Nachricht als „neu“ markieren.
	Aktuelle Nachricht löschen.
	Zu einer Sprachbox springen, z. B. zur Sprachbox 3.

Anrufbeantworter mit Sprachsteuerung bedienen

Drücken Sie vor jedem Sprachbefehl die Ziffer  und sprechen Sie nach dem Bereitton den Befehl. Beim Löschen einer Nachricht werden Sie aufgefordert, den Befehl zu wiederholen. Wiederholen Sie dann **„LÖSCHEN“** (ohne vorher die Ziffer  zu tippen).

Voraussetzung: Sie haben die Sprachsteuerung vorher eingeschaltet (S. 72).

Anrufbeantworter aus der Ferne einschalten

Sollten Sie vergessen haben, Ihren Anrufbeantworter einzuschalten, können Sie dies nachträglich tun. Rufen Sie mit einem Handy bzw. mit einem Telefon mit Tonwahl bei sich zu Hause an und lassen Sie es ca. eine Minute lang klingeln. Sie hören: „Bitte PIN eingeben“.

Voraussetzung: Die System-PIN darf nicht 0000 sein (S. 96).

	System-PIN eingeben.
---	----------------------

Ihr Anrufbeantworter ist eingeschaltet. Sie hören die Ansage der Restspeicherzeit. Wenn mehrere Sprachboxen eingeschaltet sind, werden Sie aufgefordert, die Nummer der Sprachbox einzugeben, die Sie anhören wollen. Die Wiedergabe der Nachrichten erfolgt.

<i>i</i>	Der Anrufbeantworter lässt sich aus der Ferne nicht ausschalten.
-----------------	---

Anrufbeantworter der Basis SL 150 einstellen

Im Lieferzustand ist der Anrufbeantworter bereits voreingestellt. Individuelle Einstellungen können Sie über das Mobilteil vornehmen.

Rufannahme und Kostensparfunktion für die Fernbedienung

Sie können einstellen, wann sich der Anrufbeantworter einschalten soll. Zur Auswahl stehen: **Sofort**, nach **10 Sek.**, **20 Sek.** (Lieferzustand) oder **30 Sek.** Statt einer festen Rufannahme können Sie auch die **Kosten sparende** Einstellung **Aut.** einstellen. Der Anrufbeantworter schaltet sich dann **automatisch** ein:

- ◆ nach 10 Sek., wenn neue Nachrichten vorhanden sind;
- ◆ nach 20 Sek., wenn keine neuen Nachrichten vorhanden sind.

Nach etwa 15 Sek. wissen Sie bei der Fernabfrage, dass keine neuen Nachrichten vorliegen (sonst hätte sich der Anrufbeantworter bereits eingeschaltet). Wenn Sie jetzt auflegen, entstehen keine Gesprächskosten.

Bitte beachten Sie:

- ◆ Nur die Klingeltonmelodien 1-3 entsprechen den Ruftönen während eines Anrufs. Bei allen Klingeltonen wird **der erste** Klingelton **unterdrückt**. Das Unterdrücken des ersten Klingeltons können Sie ausschalten (S. 93).



→ **Anrufbeantw.** → **Rufannahme**

	Rufannahme (Sofort , 10 Sek. , 20 Sek. , 30 Sek. , Aut.) auswählen.
Sichern	Display-Taste drücken, um die Einstellung zu speichern.

Aufzeichnungslänge und Aufzeichnungsqualität festlegen

Sie können die maximale Länge einer Nachricht und deren Aufzeichnungsqualität einstellen. Von der Aufzeichnungsqualität hängt die Gesamt-Aufzeichnungszeit Ihres Anrufbeantworters ab.

Bei der Einstellung **Hohe Qualität** beträgt die Gesamt-Aufzeichnungszeit bis zu 9 Min., bei **Standard** bis zu 15 Min.



→ **Anrufbeantw.** → **Aufzeichnungen** → **Aufz.länge**

entweder ...	
	Aufzeichnungslänge (30 , 60 , 120 Sek. oder unbegrenzt) auswählen.
oder ...	
Aufz.qualität	OK Auswählen und bestätigen.
	Standard oder Hohe Qualität wählen.
... weiter mit	
Sichern	Display-Taste drücken, um Einstellung zu speichern.

Mithören ein-/ausschalten

Während der Aufzeichnung einer Nachricht können Sie über die Lautsprecher aller Mobilteile mithören (Lieferzustand).

 → **Anrufbeantw.** → **Mithören**

Mobilteil	OK	Bestätigen (✓ = Ein).
		Lang drücken (zurück in den Ruhezustand).

i	<ul style="list-style-type: none">◆ Während der Aufzeichnung leuchtet die Freisprech-Taste . Sie können das Gespräch entgegennehmen, indem Sie die Abheben-Taste , die Display-Taste Abheben oder die Freisprech-Taste  drücken.◆ Mit der Auflegen-Taste  können Sie die Funktion Mithören am Mobilteil während des Gesprächs ausschalten.
----------	---

Schnellwahl auf den Anrufbeantworter zurücksetzen

Im Lieferzustand ist für die Schnellwahl der (integrierte) Anrufbeantworter voreingestellt. Haben Sie für die Schnellwahl die T-NetBox eingestellt (s. S. 77), dann können Sie diese Einstellung zurücksetzen.

 → **Anrufbeantw.** → **Taste 1 belegen**

 Anrufbeantw.	OK	Auswählen und bestätigen.
		Lang drücken (zurück in den Ruhezustand).

Nachdem Sie die T-NetBox bzw. den Anrufbeantworter ausgewählt haben, brauchen Sie nur die Taste  **lang** drücken. Sie werden direkt verbunden.

Wenn **mehrere Sprachboxen aktiviert** sind, geben Sie nach Drücken der Taste  zusätzlich die Ziffer der Sprachbox ein, die Sie anhören wollen.

Die Einstellung für die Schnellwahl gilt für alle angemeldeten Mobilteile.

T-NetBox nutzen

Die T-NetBox ist der Anrufbeantworter im Netz der Deutschen Telekom („T-Net“). Sie können die T-NetBox erst dann nutzen, wenn Sie diese bei der Deutschen Telekom **beauftragt** haben.

T-NetBox für die Schnellwahl festlegen

Bei der Schnellwahl können Sie durch langes Drücken der Taste  entweder die T-NetBox oder den integrierten Anrufbeantworter (Gigaset SL 150) direkt anwählen.

Beim **Gigaset SL 100** ist die T-NetBox für die Schnellwahl voreingestellt. Sie müssen nur noch die Rufnummer der T-NetBox **freecall 0800 330 2424** eintragen.

Beim **Gigaset SL 150** ist der (integrierte) Anrufbeantworter für die Schnellwahl voreingestellt. Sie können stattdessen die T-NetBox festlegen. Informieren Sie sich dazu bei Ihrem Netzanbieter.

Rufnummer der T-NetBox eintragen und T-NetBox für die Schnellwahl festlegen

 → **Anrufbeantw.** → **Taste 1 belegen**

T-NetBox 	Bestätigen (✓ = Ein).
	Rufnummer der T-NetBox (0800 330 2424) eingeben und Display-Taste drücken.
Speichern 	Bestätigen. Die Eingabe ist gespeichert.
	Lang drücken (zurück in den Ruhezustand).

Die Einstellung gilt für alle angemeldeten Mobilteile. Wie Sie die Schnellwahl am Gigaset SL 150 wieder auf den Anrufbeantworter zurücksetzen, ist auf S. 76 beschrieben.

T-NetBox anrufen

Die Taste  **lang** drücken. Sie werden direkt mit der T-NetBox verbunden. Wenn Sie anschließend die Freisprech-Taste  drücken, können Sie die Ansage der T-NetBox laut hören und die T-NetBox komfortabel bedienen.

Meldung der T-NetBox ansehen

Wenn für Sie eine Nachricht eintrifft, erhalten Sie von der T-NetBox einen Anruf. Im Display wird die Nummer 0800 330 2424 angezeigt, sofern Sie die Rufnummernübermittlung beauftragt haben. Nehmen Sie den Anruf an, werden die neuen Nachrichten wiedergegeben. Nehmen Sie ihn nicht an, wird die Nummer der T-NetBox in der Liste der entgangenen Anrufe gespeichert und die Nachrichten-Taste blinkt (s. S. 34).

Mobilteile an- und abmelden

Sie können an Ihrer Basis bis zu sechs Mobilteile anmelden.
Ein Mobilteil SL 1 kann an bis zu vier Basen angemeldet werden.

Manuelle Anmeldung: Gigaset SL 1 an Gigaset SL 100 bzw. SL 150

Die Anmeldung des Mobilteils müssen Sie am Mobilteil und an der Basis einleiten.

1. Am Mobilteil

 → Einstellungen → MT anmelden	
 Basis 1 	Basis (1–4) auswählen und bestätigen, z. B. Basis 1 .
 	System-PIN der Basis (Lieferzustand: 0000) eingeben und bestätigen.

Nach Eingabe der System-PIN blinkt im Display z. B. **Basis 1**.

2. An der Basis

	Anmelde-/Paging-Taste an der Basis ca. 3 Sek. lang drücken. Die Anmeldung wird eingeleitet.
---	---

Die Basissuche wird nach 60 Sek. abgebrochen. Wurde die Anmeldung in dieser Zeit nicht durchgeführt, wiederholen Sie den Vorgang.

Nach erfolgreichem Anmelden wird dem Mobilteil automatisch die niedrigste freie Nummer zugewiesen.

Manuelle Anmeldung: Gigaset 1000 bis 4000 und andere GAP-fähige Mobilteile

Im Folgenden ist beschrieben, wie Sie Mobilteile der Gigaset-Familien, die Mobilteile A 2, C 1, C 2 oder Mobilteile anderer GAP-fähiger Geräte an Ihr SL 100/SL 150 anschließen.

1. Am Mobilteil

Starten Sie die Anmeldung des Mobilteils entsprechend der jeweiligen Bedienungsanleitung.

2. An der Basis

	Anmelde-/Paging-Taste an der Basis ca. 3 Sek. lang drücken. Die Anmeldung wird eingeleitet.
---	---

Dem Mobilteil wird bei der Anmeldung automatisch die niedrigste freie interne Nummer (1–6) zugeordnet. Sind schon alle Plätze belegt, wird die Nummer 6 überschrieben, sofern sich dieses Mobilteil im Ruhezustand befindet.

Mobilteile abmelden

Sie können von jedem angemeldeten Mobilteil SL 1 jedes angemeldete Mobilteil abmelden.

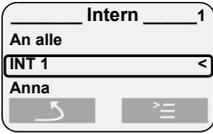
	<p>Liste der Mobilteile öffnen.</p>  <p>Das Mobilteil, das Sie gerade bedienen, ist mit < markiert.</p>
 	<p>Abzumeldendes Mobilteil auswählen (das eigene ist mit < markiert) und Menü öffnen.</p>
 <p>Mobilteil abmelden OK</p>	<p>Auswählen und bestätigen.</p>
 <p>OK</p>	<p>Aktuelle System-PIN (Lieferzustand 0000) eingeben und bestätigen.</p>
<p>Ja</p>	<p>Display-Taste drücken, um die Abfrage zu bestätigen.</p>

Mobilteil suchen („Paging“)

Wenn Sie Ihr Mobilteil verlegt haben, können Sie es mit Hilfe der Basis suchen. Die Anmelde-/Paging-Taste befindet sich an der Vorderseite der Basis.

	<p>Anmelde-/Paging-Taste an der Basis 1 Sek. drücken. Alle Mobilteile klingeln gleichzeitig („Paging“).</p>
	<p>Suche beenden:</p>
	<p>Anmelde-/Paging-Taste an der Basis max. 1 Sek. oder Abheben-Taste  drücken.</p>

Basis wechseln

Ist Ihr Mobilteil an mehreren Basen angemeldet, sind folgende Einstellungen möglich:

- ◆ Auf eine bestimmte Basis fest einstellen, z. B. Basis zu Hause oder Basis im Büro.
- ◆ Auf die Basis mit dem besten Empfang einstellen **Beste Basis**. Damit wird automatisch zu der Basis gewechselt, die den besten Empfang hat.

 → **Einstellungen** → **Basisauswahl**

 <p>OK</p>	<p>Eine der angemeldeten Basen oder Beste Basis auswählen und bestätigen.</p>
--	--

Mehrere Mobilteile nutzen

Intern anrufen und Gespräch beenden

Interne Anrufe sind Gespräche mit anderen Mobilteilen, die an derselben Basis angemeldet sind. Sie sind kostenlos.

Ein bestimmtes Mobilteil oder alle Mobilteile gleichzeitig anrufen

	Liste der Mobilteile öffnen. Das eigene Mobilteil ist mit < markiert.
entweder ...	Ein bestimmtes Mobilteil anrufen:
	Mobilteil auswählen und die Abheben-Taste drücken oder Nummer des Mobilteils eingeben, z. B.   .
oder ...	Alle Mobilteile anrufen („Sammelruf“):
	Stern-Taste drücken. Alle Mobilteile werden gerufen.
... weiter mit	Gespräch beenden:
	Auflegen-Taste drücken.

i	Um ein bestimmtes Mobilteil anzurufen, können Sie auch nach dem Öffnen der Liste die Nummer des Mobilteils eingeben, z. B.   .
----------	--

Namen eines Mobilteils ändern

Automatisch werden die Namen „INT 1“, „INT 2“ usw. vergeben. Sie können diese Namen jedoch ändern, z. B. in „Anna“ etc. (max. 10-stellig). Der geänderte Name wird in der Liste jedes Mobilteils angezeigt.

	Liste der Mobilteile öffnen.
 Ändern	Mobilteil auswählen und Display-Taste drücken.
 Sichern	Namen eingeben und Display-Taste drücken (zur Texteingabe s. S. 106).

Interne Nummer eines Mobilteils ändern

Ein Mobilteil erhält bei der Anmeldung **automatisch** die niedrigste freie Nummer. Die interne Nummer aller angemeldeten Mobilteile (1–6) können Sie ändern.

	Liste der Mobilteile öffnen
	Menü öffnen.
Nr. vergeben OK	Bestätigen. Die Liste der Mobilteile wird angezeigt.
	

	Die aktuelle Nummer blinkt. Mobilteil auswählen und neue interne Nummer (1–6) eingeben. Die bisherige Nummer des Mobilteils wird überschrieben.
Sichern	Display-Taste drücken, um die Eingabe zu speichern.
	Lang drücken (zurück in den Ruhezustand).

i	Wird eine interne Nummer doppelt vergeben, hören Sie den Fehlerton (absteigende Tonfolge). Wiederholen Sie die Prozedur mit einer noch freien Nummer.
----------	---

Gespräch an ein anderes Mobilteil weitergeben

Sie können ein externes Gespräch an ein anderes Mobilteil weitergeben (verbinden).

	Liste der Mobilteile öffnen. Der externe Teilnehmer hört die Wartemelodie.
OK	Bestimmtes Mobilteil bzw. An alle auswählen und bestätigen. Wenn sich der interne Teilnehmer meldet, kündigen Sie das externe Gespräch an.
	Auflegen-Taste drücken. Das externe Gespräch ist an das andere Mobilteil weitergegeben.

i	Anstatt das Gespräch anzukündigen, können Sie auch sofort die Auflegen-Taste drücken. Wenn sich dann der interne Teilnehmer nicht meldet oder besetzt ist, kommt der Anruf automatisch an Sie zurück (im Display steht Wiederanruf).
----------	---

Intern rückfragen

Sie telefonieren mit einem **externen** Teilnehmer und können gleichzeitig einen **internen** Teilnehmer anrufen, um Rücksprache zu halten. Wenn Sie dieses interne Gespräch beenden, sind Sie wieder mit dem externen Teilnehmer verbunden.

	Liste der Mobilteile öffnen. Der externe Teilnehmer hört die Wartemelodie.
OK	Mobilteil auswählen und bestätigen.
	Rückfrage beenden:
Beenden	Display-Taste drücken. Sie sind wieder mit dem externen Teilnehmer verbunden.

Anklopfen beim internen Gespräch annehmen/abweisen

Wenn Sie während eines **internen** Gesprächs einen externen Anruf erhalten, hören Sie den Anklopftton (kurzer Ton). Bei Rufnummernübermittlung wird im Display die Num-

Mehrere Mobilteile nutzen

mer des Anrufers angezeigt. Weisen Sie den Anklopfton an Ihrem Mobilteil ab, ist er an weiteren angemeldeten Mobilteilen noch zu hören.

entweder ...	Internen Anruf abbrechen, externen annehmen:
Abheben	Display-Taste drücken. Das interne Gespräch wird beendet . Sie sind mit dem externen Anrufer verbunden.
oder ...	Externen Anruf abweisen:
Abweis.	Display-Taste drücken. Der Anklopfton wird abgeschaltet. Sie bleiben mit dem internen Teilnehmer verbunden.

Zu einem externen Gespräch zuschalten

Sie führen ein externes Gespräch. Ein interner Teilnehmer kann sich zu diesem Gespräch zuschalten und mitsprechen. Das Zuschalten wird bei allen Gesprächspartnern durch einen Signalton signalisiert.

Voraussetzung: Die Funktion **Int. zuschalten** ist eingeschaltet (Lieferzustand: Aus).

Intern zuschalten ein-/ausschalten

 → **Basis einstellen** → **Sonderfunkt.** → **Int. zuschalten**

 OK	System-PIN (S. 96) eingeben und bestätigen (✓ = Ein).
	Lang drücken (zurück in den Ruhezustand).

Intern zuschalten

Im Display Ihres Mobilteils steht **Leitung belegt**. Sie möchten sich zu dem bestehenden Externgespräch zuschalten.

	Abheben-Taste drücken. Sie werden zu dem Gespräch zugeschaltet. Alle Teilnehmer hören einen Signalton.
	Zuschalten beenden:
	Auflegen-Taste drücken (Signalton).

i	Betätigt der erste interne Teilnehmer die Auflegen-Taste  , ertönt ein Signalton. Die Verbindung zwischen dem zugeschalteten Mobilteil und dem externen Teilnehmer bleibt bestehen.
----------	--

Durchwahl Mobilteil gezielt anrufen (bei SL 150)

Sie können Ihr Telefon so einstellen, dass ein externer Anrufer gezielt zu einem bestimmten Mobilteil durchgestellt wird. Dazu müssen Sie die Durchwahl einschalten. Nach dem Wählen Ihrer Rufnummer wird der Anrufer aufgefordert, den Teilnehmer zu wählen bzw. er hört Ihre individuell aufgesprochene Durchwahlsansage. Er hat jetzt 5 Sek. Zeit, die interne Rufnummer des gewünschten Mobilteils zu wählen.

Voraussetzung: Die Durchwahl ist aktiviert.

i	Nimmt der gewählte Teilnehmer den Anruf nicht an, übernimmt der Anrufbeantworter den Anruf, sofern der Anrufbeantworter eingeschaltet ist. Steht die Rufannahme des Anrufbeantworters auf Sofort (S. 75), wird die Durchwahlsansage nicht ausgegeben
----------	---

Durchwahl ein-/ausschalten (bei SL 150)



→ **Basis einstellen** → **Durchwahl**

Aktivierung	OK	Bestätigen, um die Durchwahl ein- bzw. auszuschalten (✓ = Ein).
		Lang drücken (zurück in den Ruhezustand).

Durchwahlsansage aufnehmen (bei SL 150)

Eine typische Durchwahlsansage ist z. B.: „Wählen Sie für Herrn Müller die 1, für das Sekretariat die 2. Wollen Sie keinen bestimmten Gesprächspartner sprechen, wählen Sie das Symbol >Stern<“.



→ **Basis einstellen** → **Durchwahl**

 Ansage aufn.	OK	Auswählen und bestätigen. Über das Display werden Sie aufgefordert, die Aufnahme zu starten.
OK		Bestätigen. Sie hören den Bereitton (kurzer Ton). Sprechen Sie jetzt Ihre Ansage. Drücken Sie während der Aufnahme  oder die Auflegen-Taste  , wird die Aufnahme verworfen. Die Aufnahme bricht ab, wenn Sie die max. Aufnahme-dauer von 170 Sek. überschreiten oder Sprach-pausen von mehr als 2 Sek. einlegen.
Beenden		Display-Taste drücken. Der aufgenommene Text wird zur Kontrolle wiederholt.

Mehrere Mobilteile nutzen

Durchwahlansage anhören/löschen (bei SL 150)

 → **Basis einstellen** → **Durchwahl**

entweder ...	Ansage anhören:
 Ansage anhören OK	Auswählen und bestätigen.
oder ...	Ansage löschen:
 Ansage löschen OK	Auswählen und bestätigen.
Ja	Display-Taste drücken, um die Abfrage zu bestätigen.
	Lang drücken (zurück in den Ruhezustand).

<i>i</i>	<ul style="list-style-type: none">◆ Schalten Sie während der Wiedergabe ggf. den Lautsprecher ein, indem Sie auf die  - Taste drücken.◆ Während Sie die Ansage anhören, können Sie sie durch Drücken der Display-Taste Neu erneut aufnehmen.
-----------------	---

Anruf übernehmen (bei SL 150)

Wird bei aktivierter Durchwahl der Anruf am angerufenen Mobilteil nicht angenommen, können Sie ihn an einem anderen Mobilteil durch Drücken der Abheben-Taste  annehmen. An diesem Mobilteil wird der Anruf nur optisch signalisiert.

Mobilteil als Babyfon nutzen

Mit dieser Funktion wird eine vorher gespeicherte interne oder externe Rufnummer angerufen, sobald im Raum der eingestellte Geräuschpegel erreicht ist (das Baby schreit). Wenn Sie den Anruf annehmen, hören Sie die Geräusche im Raum des Babys. Auch nach dem Auflegen **bleibt** das Babyfon am Mobilteil **eingeschaltet**.

Der Abstand zwischen Mobilteil und Baby sollte zwischen 1 und 2 Meter betragen. Das Mikrofon muss zum Baby zeigen.

Wenn die Babyfonfunktion eingeschaltet ist, werden ankommende Anrufe an dem Mobilteil, das sich in der Nähe des Babys befindet, **ohne Klingelton** signalisiert und lediglich am Display angezeigt. Display und Tastatur sind dabei nicht beleuchtet.

Achten Sie bei Eingabe einer externen Rufnummer darauf:

- ◆ Das Mobilteil, das im Raum des Babys steht, darf **nicht für abgehende Rufe gesperrt** sein.
- ◆ Der Anschluss, an den der Babyfonruf weitergeleitet wird, darf nicht durch einen eingeschalteten Anrufbeantworter blockiert sein.

	Bevor Sie weggehen, sollten Sie unbedingt die Einstellung des Babyfons prüfen wie z. B. Empfindlichkeit und Verbindungsaufbau.
---	---

<i>i</i>	<ul style="list-style-type: none"> ◆ Wenn Sie Ihr Babyfon auf eine externe Rufnummer umleiten, sollten Sie den Besitzer dieser Nummer darüber informieren. ◆ Der Babyfon-Ruf zu einer externen Rufnummer bricht nach ca. 90 Sek. ab. Der Babyfon-Ruf zu einer internen Rufnummer (Mobilteil) bricht nach ca. 180 Sek. ab (basisabhängig). ◆ Die eingeschaltete Babyfon-Funktion verringert die Betriebszeit des Mobilteils erheblich. Stellen Sie das Mobilteil, das sich in der Nähe des Babys befindet, ggf. in die Ladeschale. Dadurch wird sichergestellt, dass sich der Akku nicht leert. ◆ Die Babyfon-Funktion ist auch im Walkie-Talkie-Modus möglich.
----------	--

Babyfonfunktion aktivieren und Zielrufnummer erstmalig eingeben

	Schritt 1: Eingabefeld für Babyfon öffnen:	
		Menü öffnen.
	Familie/Freizeit	OK Auswählen und bestätigen.
	Babyfon	OK Bestätigen. Das Eingabefeld wird geöffnet.
	Schritt 2: Babyfon aktivieren:	
		In der Zeile Aktivierung: Ein wählen.
	Schritt 3: Zielrufnummer eingeben:	
	Ändern	In die Zeile Alarm an: springen und Display-Taste drücken. Das Eingabefeld für die Rufnummer wird geöffnet.
	entweder ...	Interne Rufnummer als Zielrufnummer eingeben:
	INT	Display-Taste drücken.
	OK	Mobilteil auswählen und bestätigen.
	oder ...	Externe Rufnummer als Zielrufnummer eingeben:
		Rufnummer eingeben.
		Display-Taste drücken.
	Speichern	OK Bestätigen. Die Eingabe ist gespeichert.
	Schritt 4: Empfindlichkeit einstellen:	
		Ggf. in die Zeile Empfindl.: springen und die Empfindlichkeit für den Geräuschpegel einstellen (Niedrig oder Hoch).
	Sichern	Display-Taste drücken. Die Babyfonfunktion ist jetzt eingeschaltet.

Mehrere Mobilteile nutzen

Ist das Babyfon eingeschaltet, wechseln Sie mit  (Menü öffnen) direkt in die Babyfon-einstellung.

<i>i</i>	<ul style="list-style-type: none"> ◆ Wenn Sie die externe Rufnummer aus dem Telefonbuch übernehmen wollen, drücken Sie im Eingabefeld für die Rufnummer auf die untere Seite der Steuer-Taste  (Telefonbuch öffnen). Wählen Sie mit  einen Eintrag aus und bestätigen Sie mit OK. ◆ Wenn Sie eine externe Rufnummer als Zielrufnummer eingeben, werden nur die letzten 4 Ziffern im Eingabefeld angezeigt.
----------	---

Zuvor eingestellte externe Zielrufnummer ändern

Voraussetzung: Sie befinden sich im Eingabefeld für das Babyfon (Schritt 1, S. 85).

 Ändern	In die Zeile Alarm an: springen und Display-Taste drücken.
<C	Vorhandene Rufnummer löschen.
entweder ...	Externe Zielrufnummer eingeben:
	Neue Rufnummer eingeben.
	Display-Taste drücken, um das Menü zu öffnen.
Speichern OK	Bestätigen. Die Eingabe ist gespeichert.
oder ...	Interne Zielrufnummer eingeben:
INT	Display-Taste drücken.
 OK	Mobilteil auswählen und bestätigen.

Fahren Sie mit der Prozedur fort, wie auf S. 85 ab Schritt 4 beschrieben.

Zuvor eingestellte interne Zielrufnummer ändern

Voraussetzung: Sie befinden sich im Eingabefeld für das Babyfon (Schritt 1, S. 85).

 Ändern	In die Zeile Alarm an: springen und Display-Taste drücken.
Ja	Display-Taste drücken, um die Abfrage zu bestätigen.
Ändern	Display-Taste drücken. Das Eingabefeld für die Rufnummer wird geöffnet.
entweder ...	Interne Rufnummer als Zielrufnummer eingeben:
INT	Display-Taste drücken.
 OK	Mobilteil auswählen und bestätigen.
▼	

oder ...	Externe Rufnummer als Zielrufnummer eingeben:
	Rufnummer eingeben.
	Display-Taste drücken, um das Menü zu öffnen.
Speichern 	Bestätigen. Die Eingabe ist gespeichert.

Fahren Sie mit der Prozedur fort, wie auf S. 85 ab Schritt 4 beschrieben.

Babyfon von Extern deaktivieren

Nehmen Sie den durch die Babyfonfunktion ausgelösten Anruf an und geben Sie die Tasten   ein. Etwa 90 Sek. nach Beenden der Verbindung ist die Funktion deaktiviert. Danach erfolgt kein erneuter Babyfonruf mehr. Die übrigen Babyfonfunktionen am Mobilteil (z. B. kein Klingelton) bleiben noch so lange eingeschaltet, bis Sie am Mobilteil, das sich beim Baby befindet, die Display-Taste  drücken.

<i>i</i>	Zum erneuten Aktivieren der Babyfonfunktion mit derselben Rufnummer müssen Sie die Aktivierung wieder einschalten und mit  speichern.
----------	--

Walkie-Talkie-Modus einstellen

Die Walkie-Talkie-Funktion ermöglicht die Kommunikation zwischen zwei Mobilteilen, unabhängig davon, wie weit diese von der Basis entfernt sind.

Beispiel: Sie fahren in Urlaub und nehmen zwei Walkie-Talkie-fähige Mobilteile mit. Stellen Sie **an beiden Mobilteilen** die Walkie-Talkie-Funktion ein. Anschließend können Sie sich über die Mobilteile unterhalten.

Voraussetzung:

- ◆ Beide Mobilteile sind an derselben Basis angemeldet worden **oder**
- ◆ beide Mobilteile sind an verschiedenen Basen angemeldet und beide sind auf **Beste Basis** eingestellt (S. 79) **oder**
- ◆ eines der Mobilteile ist an keiner Basis angemeldet und das angemeldete Mobilteil ist auf **Beste Basis** eingestellt **oder**
- ◆ beide Mobilteile sind an keiner Basis angemeldet.

Beachten Sie:

- ◆ Im Walkie-Talkie-Modus beträgt die Reichweite zwischen den Mobilteilen im freien Gelände max. 300 m.
- ◆ Die Mobilteile sind für kommende Anrufe nicht mehr erreichbar.
- ◆ Im Walkie-Talkie-Modus verringern sich die Betriebszeiten der Mobilteile erheblich.

Mehrere Mobilteile nutzen

Walkie-Talkie-Modus ein-/ausschalten

 → Familie/Freizeit → Walkie-Talkie

	Walkie-Talkie-Modus ausschalten:
Aus	Display-Taste drücken.

Wenn Sie im Walkie-Talkie-Modus auf die Abheben-Taste  oder Freisprech-Taste  drücken, geht der Ruf an alle Mobilteile, die im Walkie-Talkie-Modus sind. Die Verbindung erfolgt mit dem ersten Mobilteil, das den Walkie-Talkie-Ruf annimmt.

i	<ul style="list-style-type: none">◆ Das Einstellen der Sprachlautstärke und der Hinweistöne erfolgt genau so, als wenn Ihre Mobilteile zu Hause Kontakt mit der Basis hätten (S. 89 und S. 91). Das Einstellen der Klingeltöne ist im Walkie-Talkie-Modus nicht möglich.◆ „Klingelton aus-/einschalten“ (S. 92) und „Tastensperre ein-/ausschalten“ (S. 11) sind im Walkie-Talkie-Modus möglich.◆ Um das Menü zu öffnen, drücken Sie die Display-Taste .◆ Auch wenn Sie Ihr Mobilteil aus- und wieder einschalten, bleibt der Walkie-Talkie-Modus erhalten.
----------	---

Mobilteil im Walkie-Talkie-Modus als Babyfon nutzen

Auch im Walkie-Talkie-Modus können Sie die Babyfonfunktion nutzen.

	Display-Taste drücken.
 Babyfon 	Auswählen und bestätigen.
 	In die Zeile Aktivierung : springen und das Babyfon einschalten.
 	Ggf. in die Zeile Empfindl. : springen und die Empfindlichkeit für den Geräuschpegel einstellen (Niedrig oder Hoch).
Sichern	Display-Taste drücken. Die Babyfonfunktion ist jetzt eingeschaltet.

Der Babyfonruf geht an alle Mobilteile, die sich im Walkie-Talkie-Modus befinden.

	Bevor Sie weggehen, sollten Sie unbedingt die Einstellung des Babyfons prüfen wie z. B. Empfindlichkeit und Verbindungsaufbau.
---	---

Drücken Sie die Display-Taste **Aus** am Babyfon-Mobilteil, um das Babyfon auszuschalten. Das Mobilteil kehrt in den normalen Walkie-Talkie-Modus zurück.

Mobilteil einstellen

Ihr Mobilteil ist voreingestellt. Sie können die Einstellungen individuell ändern.

Display-Sprache ändern

Sie können sich die Display-Texte in verschiedenen Sprachen anzeigen lassen.

 → **Einstellungen**

 Sprache 	Auswählen und bestätigen. Die aktuelle Sprache ist mit ✓ markiert (Lieferzustand: Deutsch).
 	Sprache auswählen und bestätigen.
	Lang drücken (zurück in den Ruhezustand).

<i>i</i>	<ul style="list-style-type: none"> ◆ Haben Sie aus Versehen eine falsche (für Sie unverständliche) Sprache eingestellt, drücken Sie    . Anschließend wählen Sie mit  die richtige Sprache aus und bestätigen sie mit . ◆ Bei der Umstellung der Display-Sprache kann sich der Zeichensatz ändern, z. B. bei Russisch.
----------	--

Automatische Rufannahme aus-/einschalten

Wenn Sie diese Funktion eingeschaltet haben, nehmen Sie das Mobilteil bei einem Anruf einfach aus der Ladestation, ohne dafür die Abheben-Taste  drücken zu müssen (Lieferzustand: Ein).

 → **Einstellungen**

Aut.Rufannahme 	Bestätigen, um die Funktion aus- bzw. einzuschalten (✓ = Ein).
	Lang drücken (zurück in den Ruhezustand).

Sprachlautstärke ändern

Sie können die Lautstärke für das Freisprechen in fünf Stufen und die Hörerlautstärke in drei Stufen einstellen – auch während eines externen Gesprächs.

 → **Audio**

Sprachlautst. 	Bestätigen. Die aktuelle Einstellung für die Lautstärke für Freisprechen ertönt.
	Im Eingabefeld die Lautstärke für das Freisprechen (1–5) einstellen.
 	Eine Zeile nach unten springen und die Hörerlautstärke (1–3) einstellen.
	Display-Taste drücken, um die Einstellung zu speichern.
	Lang drücken (zurück in den Ruhezustand).

Klangbetonung

Sie haben die Möglichkeit, für die langen Klingelmelodien (4-10) einen Echoeffekt zu aktivieren.

 → **Audio**

Klangbetonung 	Bestätigen (✓ = Ein).
	Lang drücken (zurück in den Ruhezustand).

Klingeltöne ändern

Sie können zwischen mehreren Möglichkeiten wählen:

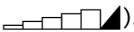
- ◆ Sechs Lautstärken:
 - Fünf Lautstärken (1–5; z. B. Lautstärke 2 = )
 - „Crescendo“-Ruf (6; Lautstärke wird mit jedem Klingelton lauter = )
- ◆ Max. 26 Melodien:
 - Max. 16 polyphone Melodien (polyphone Melodien müssen vorher mit dem Sound Manager gespeichert worden sein, S. 93)
 - Zehn Melodien (1–10; Melodien 1–3 entsprechen den „klassischen Klingeltönen“)

Einstellungen für externe Anrufe, Zeitsteuerung und Namensansage

Stellen Sie sich Lautstärke und Melodie abhängig von der Art der Signalisierung ein. Zusätzlich können Sie für die Lautstärke eines Anrufs die Zeitsteuerung einstellen (z. B. nachts leiser als tagsüber).

 → **Audio** → **Klingeltöne**

	Melodie und Lautstärke einstellen:
Für ext. Anrufe 	Bestätigen. Die aktuelle Lautstärke ertönt.
	Im Eingabefeld die gewünschte Lautstärke auswählen.
 	In die nächste Zeile springen und gewünschte Melodie auswählen. Die aktuelle Klingeltonmelodie ertönt, der Name der polyphonen Melodie oder die Ziffer wird am Ende der Zeile angezeigt.
	Namensansage aktivieren:
 	Ggf. in die nächste Zeile springen und die Ansage des Namens (S. 31) ein-/ausschalten. Die Namensansage erfolgt nur, wenn die Rufnummer des Anrufers übermittelt wird.
	Ggf. Zeitsteuerung aktivieren:
	

Zeitstrg	<p>Display-Taste drücken.</p>  <p>  Status Ein oder Aus  Zeitraum für „Ein“  Klingeltonlautstärke </p>
	In der Zeile Aktivierung: Ein auswählen.
	In die Zeile Von: springen und den Beginn des Zeitraums (4-stellig) eingeben.
	In die Zeile Bis: springen und das Ende des Zeitraums (4-stellig) eingeben.
	In die nächste Zeile springen und die Klingeltonlautstärke für diesen Zeitraum einstellen.
Sichern	Display-Taste drücken, um die Zeitsteuerung zu speichern.
Sichern	Display-Taste drücken, um die Einstellung zu speichern.
... weiter mit	
	Lang drücken (zurück in den Ruhezustand).

Individuelle Einstellung für interne Anrufe, Weckruf und Termine

 → **Audio** → **Klingeltöne**

entweder ...	Für interne Anrufe:
 Für int. Anrufe OK	Auswählen und bestätigen.
oder ...	Für eingestellte Termine (S. 16):
 Für Termine OK	Auswählen und bestätigen.
oder ...	Für einen eingestellten Weckruf (S. 15):
 Für Wecker OK	Auswählen und bestätigen.
oder ...	Für alle Funktionen gleich einstellen:
 Für alle gleich OK	Auswählen und bestätigen.
... weiter mit	
	Im Eingabefeld die Lautstärke (1–6) einstellen.
	In die nächste Zeile springen und gewünschte Melodie auswählen. Die aktuelle Klingeltonmelodie ertönt, der Name der polyphonen Melodie oder die Ziffer wird am Ende der Zeile angezeigt.
Sichern	Display-Taste drücken um Einstellung zu speichern.
	

Mobilteil einstellen

 Ja	Bei der Einstellung Für alle gleich zusätzlich Display-Taste drücken, um die Abfrage zu bestätigen.
... weiter mit	
	Lang drücken (zurück in den Ruhezustand).

Klingelton aus-/einschalten

Bei ankommenden externen Anrufen klingeln **alle** Mobilteile. Sie können bei einem Anruf vor dem Abheben oder im Ruhezustand an Ihrem Mobilteil den Klingelton auf Dauer oder für den aktuellen Anruf ausschalten.

	Klingelton auf Dauer ausschalten:
	Stern-Taste so lange gedrückt halten, bis der Klingelton nicht mehr hörbar ist. Er ist jetzt auf Dauer ausgeschaltet. Im Display erscheint das Symbol  .
	Klingelton wieder einschalten:
	Stern-Taste lang drücken.

Um im **Ruhezustand** den Klingelton auszuschalten, halten Sie die Taste  so lange gedrückt, bis das Symbol  erscheint. Das Wiedereinschalten während eines externen Anrufs ist nicht möglich.

i	Um den Klingelton für den aktuellen Anruf auszuschalten, drücken Sie die Display-Taste Ruf aus .
----------	--

Aufmerksamkeitston ein-/ausschalten

Beim Ein- und Ausschalten des Klingeltons können Sie einen Aufmerksamkeitston einschalten. Bei einem Anruf ertönt dann **ein kurzer Ton** („Beep“) anstelle des Klingeltons.

	Stern-Taste lang drücken und innerhalb von 3 Sek.:
Beep	Display-Taste drücken. Ein Anruf wird jetzt durch einen kurzen Aufmerksamkeitston signalisiert. Im Display steht  .
	Aufmerksamkeitston ausschalten:
	Stern-Taste lang drücken. Der Klingelton ist wieder eingeschaltet.

Vibrationsalarm

Eingehende Anrufe und andere Meldungen werden durch Vibration angezeigt. Diese Einstellung ist unabhängig von den Klingeltoneinstellungen.

 → **Audio**

Vibration	OK	Bestätigen (✓ = Ein).
		Lang drücken (zurück in den Ruhezustand).

Unterdrücken des ersten Klingeltons aus-/einschalten

Damit Sie durch eine ankommende SMS nicht gestört werden, ist der erste Klingelton ausgeschaltet. Sie können diese Einstellung ändern, so dass auch der erste Klingelton hörbar ist.

	Menü öffnen.
   	Tasten drücken.
entweder ...	Der erste Klingelton soll hörbar sein:
	Taste drücken.
oder ...	Der erste Klingelton soll unterdrückt werden:
	Taste drücken.
	Bestätigen.

<i>i</i>	Nehmen Sie einen Anruf direkt beim ersten Klingelton an und wurde durch diesen Klingelton eine SMS signalisiert, geht die SMS verloren.
-----------------	---

Sound Manager

Sie können über den Sound Manager polyphone Melodien aufnehmen (max. Länge 4 Sek.) oder mittels eines Datenkabels (max. 16 kb) überspielen (S. 113). Maximal 16 Melodien können gespeichert werden.

Melodie aufnehmen

 → **Audio** → **Sound Manager**

<Neuer Sound>		Bestätigen.
Sound aufnehmen?		Bestätigen.
		Display-Taste drücken oder 4 Sek. warten, die Aufnahme ist beendet. Die Aufnahme wird zur Kontrolle automatisch wiedergegeben.
		Aufnahme speichern.
Eintrag ändern		Name der Melodie eingeben.
		Name speichern.
		Lang drücken (zurück in den Ruhezustand).

Melodie abspielen, Eintrag bearbeiten

 → **Audio** → **Sound Manager**

	Melodie auswählen.
entweder ...	Melodie abspielen:
Anhören	Display-Taste drücken.
oder ...	Eintrag ändern:
	Display-Taste drücken.
	In die Zeile Lautstärke springen, um die Lautstärke zu ändern.
	In die Zeile Eintrag ändern springen, um den Namen zu ändern.
	In die Zeile Eintrag ansehen springen, um den Dateinamen anzuzeigen.
	In die Zeile Eintrag löschen springen, um den Eintrag zu löschen.
... weiter mit	
	Lang drücken (zurück in den Ruhezustand).

Hinweistöne ein-/ausschalten

Ihr Mobilteil weist Sie akustisch auf verschiedene Tätigkeiten und Zustände hin. Folgende Hinweistöne können Sie unabhängig voneinander ein- oder ausschalten (Lieferzustand: Ein).

- ◆ **Tastenklick:** Jeder Tastendruck wird bestätigt
- ◆ **Quittungstöne:**
 - Bestätigungston (aufsteigende Tonfolge): am Ende der Eingabe/Einstellung, beim Hineinstellen des Mobilteils in die Ladeschale und beim Eintreffen einer SMS bzw. eines neuen Eintrags in der Anruferliste oder Anrufbeantworterliste (bei SL 150)
 - Fehlerton (absteigende Tonfolge): bei Fehleingaben
 - Menüendeton: beim Blättern am Ende eines Menüs
- ◆ **Akkuton:** Der Akku muss geladen werden.

 → **Audio** → **Hinweistöne**

	In der Zeile Tastenklick: den Tastenklick ein- bzw. ausschalten.
 	In die Zeile Quittung: springen, um die Quittungstöne ein- bzw. auszuschalten.
	

	In die Zeile Akkuton : springen und Ein, Aus bzw. in Verb. wählen. Der Akkuwarnton wird dann ein- oder ausgeschaltet oder ertönt nur im Gesprächszustand.
Sichern	Display-Taste drücken, um die Einstellung zu speichern.
	Lang drücken (zurück in den Ruhezustand).

Mobilteil in den Lieferzustand zurücksetzen

Sie können individuelle Einstellungen und Änderungen zurücksetzen. Einträge des Telefonbuchs, der Anruferliste, des E-Mail-Verzeichnisses und der Kurzwahlliste, die Anmeldung des Mobilteils an der Basis sowie Screensaver und Melodien, die Sie geladen haben, bleiben erhalten.

Mit brechen Sie das Zurücksetzen ab.

→ **Einstellungen** → **Mobilteil-Reset**

Ja	Display-Taste drücken, um die Abfrage zu bestätigen.
	Lang drücken (zurück in den Ruhezustand).

Lieferzustand des Mobilteils

Basisauswahl	„Beste Basis“	S. 79
Hörerlautstärke	1	S. 89
Lautstärke für Freisprechen	3	S. 89
Klingeltonlautstärke	5	S. 90
Zeitsteuerung für Klingelton	ausgeschaltet	S. 90
Klingeltonmelodie	Melodie 1	S. 90
Namensansage	ausgeschaltet	S. 31
Automatische Rufannahme	eingeschaltet	S. 89
Akkuton/Tastenklick/Quittungston	eingeschaltet	S. 94
Display-Sprache	länderspezifisch	S. 89
Zeichensatz	Standard	S. 106
Wecker-/Termin	ausgeschaltet	S. 15/S. 16
Terminname	gelöscht	S. 16
Screensaver	ausgeschaltet	S. 57
Wahlwiederholungsliste	leer	S. 32
Babyfon/Babyfon-Empfindlichkeit	ausgeschaltet/hoch	S. 85

Basis einstellen

Alle Einstellungen der Basis führen Sie mit einem angemeldeten Mobilteil SL 1 durch.

Telefon vor unberechtigtem Zugriff schützen

Sichern Sie die Systemeinstellungen der Basis mit einer nur Ihnen bekannten System-PIN. Die System-PIN müssen Sie u. a. eingeben beim An- und Abmelden eines Mobilteils von der Basis, beim Zurücksetzen in den Lieferzustand, beim internen Zuschalten oder beim Sperren von Rufnummern.

System-PIN ändern

Sie können die eingestellte, 4-stellige System-PIN der Basis (Lieferzustand 0000) in eine 4-stellige PIN ändern, die nur Ihnen bekannt ist. Damit ermöglichen Sie am Gigaset S 150 gleichzeitig die Fernbedienung des Anrufbeantworters (S. 73).

 → **Basis einstellen** → **System-PIN**

 OK	Ggf. aktuelle System-PIN eingeben und bestätigen.
	Neue System-PIN eingeben. Aus Sicherheitsgründen wird die Eingabe mit vier Sternchen (****) dargestellt.
 	In die nächste Zeile springen und neue System-PIN wiederholen.
OK	Bestätigen.
	Lang drücken (zurück in den Ruhezustand).

Berechtigung pro Mobilteil vergeben

Sie können Mobilteile für externe Telefonate sperren.

Folgende **Berechtigungen** können Sie vergeben:

- ◆ **Intern u. extern:** Mit dem Mobilteil kann uneingeschränkt telefoniert werden.
- ◆ **Ext kommand:** Mit dem Mobilteil kann intern telefoniert werden. Externe Anrufe können angenommen werden.
- ◆ **Nur intern:** Mit dem Mobilteil kann nur intern telefoniert werden.

	Liste der Mobilteile anzeigen.
 	Mobilteil auswählen und Menü öffnen.
 Berechtigung OK	Auswählen und bestätigen.
 OK	System-PIN eingeben und bestätigen (Lieferzustand: 0000).
 OK	Berechtigung auswählen und bestätigen.
	Lang drücken (zurück in den Ruhezustand).

i	Trotz Berechtigungssperre können Sie Notrufnummern wählen (S. 97).
----------	--

Notrufnummern

Notrufnummern sind, abhängig vom jeweiligen Land, ggf. vorbelegt. Sie können eine eigene Notrufnummer eintragen. Die Notrufnummern gelten für alle Mobilteile. Das Wählen von Notrufnummern ist auch dann möglich, wenn Ihr Mobilteil für externe Anrufe gesperrt ist.

Notrufnummer eintragen oder ändern

 → **Basis einstellen** → **Sonderfunkt.** → **Notrufnummer**

 OK	System-PIN eingeben (Lieferzustand: 0000) und bestätigen.
 	Notrufnummer eingeben bzw. ändern und Display-Taste drücken.
Speichern 	Bestätigen. Die Eingabe ist gespeichert.

i Eine bereits eingetragene Notrufnummer können Sie mit  löschen.

Notrufnummer anzeigen und wählen

Die Notrufnummern können Sie von Mobilteilen, die für externe Telefonate gesperrt sind (S. 96), direkt wählen oder wie folgt anrufen.

	Das Mobilteil ist für die externe Wahl gesperrt:
	Abheben-Taste drücken.
Notruf	Display-Taste drücken. Die verfügbaren Notrufnummern werden angezeigt. Ist nur eine Notrufnummer gespeichert, wird diese sofort gewählt.
 OK	Notrufnummer auswählen und bestätigen. Die Verbindung wird hergestellt.

i

- ◆ Falls eine Vorwahlziffer (AKZ) eingerichtet ist (S. 100), wird diese den Notrufnummern automatisch vorangestellt.
- ◆ Bei eingeschalteter Tastensperre (S. 11) können auch Notrufnummern nicht gewählt werden.

Namen der Basis ändern

Automatisch werden die Namen „Basis 1“ bis „Basis 4“ vergeben. Sie können den Namen Ihrer Basis ändern.

 → **Einstellungen** → **Basisauswahl**

Ändern	Basis auswählen und Display-Taste drücken.
	Neuen Namen (max. 16-stellig) eingeben (zur Texteingabe s. S. 106).
Sichern	Display-Taste drücken, um die Einstellung zu speichern.

<i>i</i>	Der Name der Basis ist Mobilteil-spezifisch, d.h. die Basis erhält den Namen, der ihr von dem jeweiligen Mobilteil aus vergeben wurde. Dieselbe Basis kann an verschiedenen Mobilteilen verschiedene Namen haben.
----------	---

Repeater-Unterstützung

Mit einem Repeater können Sie die Reichweite und Empfangsstärke Ihrer Basis vergrößern; er muss angemeldet werden. Um ihn zu nutzen, müssen Sie den Repeater-Betrieb vorher aktivieren. Geführte Gespräche werden dadurch abgebrochen.

 → **Basis einstellen** → **Sonderfunkt.**

 Repeaterbetrieb OK	Auswählen und bestätigen.
Ja	Display-Taste drücken, um die Abfrage zu bestätigen.

Basis in den Lieferzustand zurücksetzen

Beim Zurücksetzen wird die System-PIN nicht geändert, Mobilteile bleiben angemeldet.

 → **Basis einstellen** → **Basis-Reset**

 OK	System-PIN eingeben (Lieferzustand: 0000) und bestätigen.
Ja	Display-Taste drücken, um die Abfrage zu bestätigen.

Lieferzustand der Basis

Name der Mobilteile	„INT 1“ bis „INT 6“	S. 80
Berechtigungssperre der Mobilteile	Intern u. extern (keine)	S. 96
Kosten pro Einheit	00,00	S. 41
Intern zuschalten	ausgeschaltet	S. 82
Netzanbietervorwahl (Preselection)	länderspezifisch vorbelegt	S. 39
Eigene Notrufnummer	gelöscht	S. 97
Sendezentrum	„Anny Way“	S. 43
SMS-Eingangs- und Entwurfsliste	leer	S. 50 u. S. 48
SMS-Benachrichtung/Benachrichtigungsnr.	ausgeschaltet/gelöscht	S. 56
Listenart	Entgangene Anrufe	S. 36
Vorwahlziffer (AKZ)	keine	S. 100
Pause nach Vorwahlziffer	3 s	S. 101
Pause nach R-Taste	800 ms	S. 101
Pause nach Leitungsbelegung	3 s	S. 101
Flash-Zeit	250 ms	S. 100
Wahlverfahren	MFV	S. 100
Schnellwahl 	T-NetBox ohne Rufnummer bzw. Integr. Anrufbeantworter (bei SL 150)	S. 77/ S. 76

Funktionen am Anrufbeantworter (nur S 150):		
Anrufbeantworter	eingeschaltet	S. 64
Nachrichten auf dem Anrufbeantworter	gelöscht	S. 34
Anzahl der aktivierten Sprachboxen	eine	S. 64
Ansage	Standardansage	S. 66
Persönliche Ansage/Hinweisansage	gelöscht	S. 65
Sprachsteuerung	ausgeschaltet	S. 72
Aufzeichnungslänge/-qualität	120 s/Standard	S. 75
Rufannahme	nach 20 s	S. 75
Durchwahl	aus	S. 83
Mithören	eingeschaltet	S. 76

Basis an eine Telefonanlage anschließen

Die folgenden Einstellungen sind nur notwendig, wenn Ihre Telefonanlage es erfordert, siehe **Bedienungsanleitung der Telefonanlage**.

i

- ◆ An Telefonanlagen, die die Rufnummernübermittlung nicht unterstützen, können Sie keine SMS versenden oder empfangen.

Wahlverfahren und Flash-Zeit

Die jeweilige Einstellung ist mit ✓ markiert.

1. Schritt: Wahlverfahren ändern

Sie haben folgende Möglichkeiten, das Wahlverfahren einzustellen:

- ◆ Tonwahl (MFV),
- ◆ Impulswahl-Verfahren (IWW).



→ **Basis einstellen** → **Sonderfunkt.** → **Wahlverfahren**

 OK	Wahlverfahren (mit ✓ markiert) auswählen und bestätigen.
	Lang drücken (zurück in den Ruhezustand).

2. Schritt: Flash-Zeit einstellen



→ **Basis einstellen** → **Sonderfunkt.** → **Flash-Zeiten**

 OK	Flash-Zeit (mit ✓ markiert) auswählen und bestätigen.
	Lang drücken (zurück in den Ruhezustand).

Vorwahlziffer (Amtskennziffer AKZ) speichern

Voraussetzung: Bei Ihrer Telefonanlage müssen Sie für externe Gespräche vor der Rufnummer eine Vorwahlziffer eingeben, z. B. „0“.



→ **Basis einstellen** → **Sonderfunkt.** → **Vorwahlziffer**

 > ≡	Vorwahlziffer (max. 3-stellig) eingeben bzw. ändern und Display-Taste drücken.
Speichern OK	Bestätigen. Die Eingabe ist gespeichert.
	Lang drücken (zurück in den Ruhezustand).

Allen Rufnummern, die aus der Anrufer-/Anrufbeantworterliste gewählt werden, wird die Vorwahlziffer (AKZ) automatisch vorangestellt.

Falls eine Vorwahlziffer gespeichert ist, gilt Folgendes:

- ◆ Bei Notrufnummern, Rufnummern der SMS-Zentren sowie bei der Wahl aus der Anruferliste oder Anrufbeantworterliste (bei SL 150) wird die Vorwahlziffer **automatisch** vorangestellt.

- ◆ Rufnummern aus dem Telefonbuch oder der Netzanbieterliste müssen Sie **selbst** um die Vorwahlziffer ergänzen.
- ◆ Übernehmen Sie beim Senden einer SMS die Empfänger-Rufnummer aus dem Telefonbuch, müssen Sie die Vorwahlziffer löschen.
- ◆ Eine vorhandene Vorwahlziffer löschen Sie mit **<C>**. Um eine Pause einzufügen, drücken Sie **>≡**, **Pause einfügen** **OK** bzw. **>≡**, **R einfügen** **OK**.

Pausenzeiten einstellen

Pause nach Leitungsbelegung ändern

Sie können die Länge der Pause einstellen, die zwischen Drücken der Abheben-Taste  und Senden der Rufnummer eingefügt wird (Lieferzustand: 3 Sek.).

	Menü öffnen.
	Tasten drücken.
	Ziffer für die Pausenlänge eingeben (1 = 1 Sek.; 2 = 3 Sek.; 3 = 7 Sek) und bestätigen.

Pause nach R-Taste ändern

Sie können die Länge der Pause ändern, sofern Ihre Telefonanlage dies erfordert (s. Bedienungsanleitung der Telefonanlage; Lieferzustand: 800 ms).

	Menü öffnen.
	Tasten drücken.
	Ziffer für die Pausenlänge eingeben (1 = 800 ms; 2 = 1600 ms; 3 = 3200 ms) und bestätigen.

Wahlpause (Pause nach Vorwahlziffer) ändern

Voraussetzung: Sie haben eine Vorwahlziffer gespeichert (S. 100). Lieferzustand: 3 Sek.

	Menü öffnen.
	Tasten drücken.
	Ziffer für die Pausenlänge (1 = 1 Sek.; 2 = 2 Sek.; 3 = 3 Sek.; 4 = 6 Sek.) eingeben und bestätigen.

Zeitweise auf Tonwahl (MFV) umschalten

Sollte Ihre Telefonanlage noch mit Impulswahl (IWV) arbeiten, das Tonwahl-Verfahren aber für eine Verbindung erforderlich sein (z. B. zum Anhören der T-NetBox), müssen Sie während des Gesprächs auf Tonwahl umstellen.

Voraussetzung: Sie führen gerade ein Gespräch.

	Menü öffnen.
 Tonwahl OK	Die Tonwahl ist für diese Verbindung eingeschaltet.

Anhang

Pflege

Wischen Sie Basis und Mobilteil mit einem **feuchten** Tuch (keine Lösungsmittel) oder einem Antistatiktuch ab. Benutzen Sie **nie** ein trockenes Tuch. Es besteht die Gefahr der statischen Aufladung.

Kontakt mit Flüssigkeit

Sollte das Mobilteil mit Flüssigkeit in Kontakt gekommen sein, **auf keinen Fall das Gerät einschalten. Sofort Akku entnehmen.**

Lassen Sie die Flüssigkeit aus dem Gerät abtropfen und tupfen Sie anschließend alle Teile trocken.

Lagern Sie das Mobilteil ohne Akku für mindestens 72 Stunden an einem trockenen, warmen Ort. Danach ist in vielen Fällen die Inbetriebnahme wieder möglich.

Fragen und Antworten

Treten beim Gebrauch Ihres Telefons Fragen auf, stehen wir Ihnen unter www.my-siemens.de/Kundenservice rund um die Uhr zur Verfügung. Außerdem haben wir die häufigsten gestellten Fragen und Antworten hier abgedruckt.

Was ist passiert, wenn ...	Mögliche Ursache	Mögliche Lösung
... das Display nichts anzeigt?	Das Mobilteil ist nicht eingeschaltet. Der Akku ist leer.	Auflegen-Taste  ca. 2 Sek. drücken. Akku laden bzw. austauschen (S. 9).
... das Mobilteil nicht auf einen Tastendruck reagiert?	Die Tastensperre ist eingeschaltet.	Raute-Taste  zum Ausschalten ca. 2 Sek. drücken (S. 11).
... im Display „Basis x“ blinkt?	Das Mobilteil befindet sich außerhalb der Reichweite der Basis. Die Basis ist nicht eingeschaltet.	Abstand zwischen Mobilteil und Basis verringern. Netzstecker an Basis kontrollieren (S. 8).
... im Display Basissuche blinkt?	Das Mobilteil ist auf Beste Basis eingestellt. Es ist aber keine Basis eingeschaltet bzw. in Reichweite.	Abstand zwischen Mobilteil und Basis verringern. Netzstecker an Basis kontrollieren (S. 8).
... das Mobilteil nicht klingelt?	Der Klingelton ist ausgeschaltet. Die Anrufweiterschaltung ist auf Sofort eingestellt.	Klingelton aus-/einschalten (S. 92). Anrufweiterschaltung ausschalten (S. 21).
... ich keinen Klingel-/Wählton höre?	Sie haben das Telefonkabel an Ihrem Gigaset ausgetauscht.	Achten Sie beim Kauf im Fachhandel auf die richtige Steckerbelegung (S. 8).
... die Einheiten/Kosten nicht angezeigt werden?	Es sind keine Zählimpulse vorhanden.	Übermittlung der Zählimpulse bei Ihrem Netzanbieter beauftragen.
... die Gesprächskosten nicht angezeigt werden?	Die Kosten pro Einheit sind auf „00,00“ gestellt.	Kosten pro Einheit einstellen (S. 41).

Was ist passiert, wenn ...	Mögliche Ursache	Mögliche Lösung
... mich mein Gesprächspartner nicht hört?	Sie haben die Taste  (INT) gedrückt. Das Mobilteil ist dadurch „stummgeschaltet“.	Mikrofon wieder einschalten (S. 20).
... die Rufnummer des Anrufers trotz CLIP nicht angezeigt wird?	Die Rufnummernübermittlung ist nicht freigegeben.	Der Anrufer sollte die Übermittlung seiner Rufnummer (CLI) beim Netzanbieter freischalten lassen.
... ich bei der Eingabe einen Fehlerton (absteigende Tonfolge) höre?	Die Aktion ist fehlgeschlagen bzw. die Eingabe ist fehlerhaft.	Prozedur wiederholen; dabei das Display beachten und ggf. in der Bedienungsanleitung nachlesen.
... ich die T-NetBox nicht anhören kann?	Ihre Telefonanlage ist auf Impulswahl eingestellt.	Telefonanlage auf Tonwahl (S. 101) umstellen.
... in der Anruferliste zu einer Nachricht keine Zeit angegeben ist?	Datum/Uhrzeit sind nicht eingestellt.	Datum/Uhrzeit einstellen (S. 15).
... der Anrufbeantworter bei der Fernbedienung „PIN ist ungültig“ meldet?	Die eingegebene System-PIN ist falsch oder noch auf 0000 eingestellt.	Eingabe der System-PIN wiederholen oder eine andere als 0000 einstellen (S. 96).
... der Anrufbeantworter keine Nachrichten aufzeichnet oder automatisch auf die Hinweisansage umgestellt hat?	Der Speicher ist voll.	Alte Nachrichten löschen. Neue Nachrichten anhören und löschen.
... die Sprachwahl nicht funktioniert?	Der Abstand zum Mobilteil ist zu groß. Der Geräuschpegel im Raum ist zu hoch.	Abstand zum Mobilteil auf ca. 20 cm verkürzen. Sprachmuster in einer leisen Umgebung aufsprechen.

Kundenservice (Customer Care)

Wir bieten Ihnen schnelle und individuelle Beratung!

Unser Online-Support im Internet:

www.my-siemens.de/Kundenservice

Immer und überall erreichbar. Sie erhalten 24 Stunden Unterstützung rund um unsere Produkte. Sie finden dort ein interaktives Fehler-Suchsystem, eine Zusammenstellung der am häufigsten gestellten Fragen und Antworten sowie Bedienungsanleitungen und aktuelle Software-Updates zum Download.

Die am häufigsten gestellten Fragen und Antworten finden Sie auch in dieser Bedienungsanleitung im Kapitel **Fragen und Antworten** (S. 102).

Persönliche Beratung zu unserem Angebot erhalten Sie bei unserer

Premium-Hotline 0190-7-45822 (1,24 Euro/Min.)

Es erwarten Sie qualifizierte Siemens-Mitarbeiter, die Ihnen bezüglich Produktinformation und Installation kompetent zur Seite stehen.

Im Falle einer notwendigen Reparatur, evtl. Garantie- oder Gewährleistungsansprüche erhalten Sie schnelle und zuverlässige Hilfe bei unserem

Service-Center 01805-333 222 (0,12 Euro/Min.)

Bitte halten Sie Ihren Kaufbeleg bereit.

In Ländern, in denen unser Produkt nicht durch autorisierte Händler verkauft wird, werden keine Austausch- bzw. Reparaturleistungen angeboten.

Ihr Gigaset ist zum Betrieb in Ihrem Land vorgesehen, wie auf der Unterseite des Gerätes gekennzeichnet. Länderspezifische Besonderheiten sind berücksichtigt.

Die Übereinstimmung des Gerätes mit den grundlegenden Anforderungen der R&TTE-Direktive ist durch das CE-Kennzeichen bestätigt.

Auszug aus der Originalerklärung:

„We, Siemens AG, declare, that the above mentioned product is manufactured according to our Full Quality Assurance System certified by CETECOM ICT Services GmbH in compliance with ANNEX V of the R&TTE-Directive 99/5/EC. The presumption of conformity with the essential requirements regarding Council Directive 99/5/EC is ensured.“

Senior Approvals Manager“

The Declaration of Conformity (DoC) has been signed. In case of need a copy of the original DoC can be made available via the company hotline.

CE 0682

Technische Daten

Empfohlener Akku

Lithium-Ionen (Lilon), 700 mAh
(Stand bei Drucklegung der Bedienungsanleitung)

Das Gerät wird nur mit zugelassenem Akku ausgeliefert.

Betriebszeiten/Ladezeiten des Mobilteils

Kapazität (mAh)	Bereitschaftszeit (Stunden)	Gesprächszeit (Stunden)	Ladezeit (Stunden)
700	etwa 300 (12 Tage)	etwa 20	etwa 2,5

Die genannten Betriebs- und Ladezeiten gelten nur bei Verwendung des empfohlenen Akku.

Stromverbrauch

- ◆ Im Bereitschaftszustand: SL 100 ca. 1,6 Watt bzw. SL 150 ca. 2,2 Watt.
- ◆ Während des Gesprächs: SL 100 ca. 2,0 Watt bzw. SL 150 ca. 2,5 Watt.

Allgemeine technische Daten

Merkmal	Wert
DECT-Standard	wird unterstützt
GAP-Standard	wird unterstützt
Kanalzahl	60 Duplexkanäle
Funkfrequenzbereich	1880–1900 MHz
Duplexverfahren	Zeitmultiplex, 10 ms Rahmenlänge
Kanalraster	1728 kHz
Bitrate	1152 kbit/s
Modulation	GFSK
Sprachcodierung	32 kbit/s
Sendeleistung	10 mW, mittlere Leistung pro Kanal
Reichweite	bis zu 300 m im Freien, bis zu 50 m in Gebäuden
Stromversorgung/Basis	230 V ~/ 50 Hz
Umgebungsbedingungen für den Betrieb	+5 °C bis +45 °C; 20 % bis 75 % relative Luftfeuchtigkeit
Wahlverfahren	MFV (Tonwahl)/IWW (Impulswahl)
Flash-Zeit	BRD 250 ms
Abmessungen/Basis	Gigaset SL 100/SL 150: 143 x 118 x 50 mm (L x B x H)
Abmessungen/Mobilteil	114 x 47 x 22 mm (L x B x H)
Gewicht	Basis SL 100: 167 g bzw. Basis SL 150: 174 g; Mobilteil mit Akku: 81 g

Anrufbeantworter-Fernbedienung (bei SL 150)

Die Funktion der Tasten zum Fernbedienen des Anrufbeantworters ist bei allen Telefonen, Mobilteilen und Tonsendern gleich. Die „Scheckkarte“ verdeutlicht Ihnen den Einstieg in die Fernabfrage (z. B. aus einer Telefonzelle, von einem Hotel etc.) sowie die Bedeutung der Tasten.

Einstieg:

 Eigene Rufnummer wählen.
Sie hören Ihren Anrufbeantworter.

 +  Taste drücken und System-PIN eingeben. Über Ziffern-Tasten den Anrufbeantworter steuern

Anrufbeantworter einschalten:
Telefon ca. 1 Min. klingeln lassen.

 System-PIN eingeben. Der Anrufbeantworter schaltet sich ein.

1	2	3
Vorherige	Stopp/ Forts.	Nächste
4	5	6
7	8	9
		Sprachsteuerung
*	0	#
neu	löschen	Sprachbox wechseln

Zeichensatztabelle

Standardschrift

Entsprechende Taste mehrmals bzw. lang drücken

	1 x	2 x	3 x	4 x	5 x	6 x	7 x	8 x	9 x	10 x	11 x	12 x	13 x	14 x
	Leerzeichen	1	€	£	\$	¥	□							
	a	b	c	2	ä	á	à	â	ã	ç				
	d	e	f	3	ë	é	è	ê						
	g	h	i	4	ï	í	ì	î						
	j	k	l	5										
	m	n	o	6	ö	ñ	ó	ò	ô	õ				
	p	q	r	s	7	ß								
	t	u	v	8	ü	ú	ù	û						
	w	x	y	z	9	ÿ	ý	æ	ø	å				
	.	,	?	!	0	+	-	:	¿	¡	"	'	;	_
	Abc-> 123	123-> abc	*	/	()	<	=	>	%				
	#	@		&	§									

Text bearbeiten (ohne Texteingabehilfe)

Sie haben verschiedene Möglichkeiten beim Erstellen eines Textes:

- ◆ Die Schreibmarke steuern Sie mit    .
- ◆ Zeichen (links von der Schreibmarke) löschen Sie mit  .

- ◆ Zeichen werden links von der Schreibmarke (Cursor) angefügt (S. 13).
- ◆ Um von Großschreibung (1. Buchstabe groß geschrieben, alle weiteren klein) zur Zifferschreibung zu wechseln, drücken Sie vor der Eingabe des Buchstabens die Taste . Bei erneutem Drücken der Taste  wechseln Sie von der Zifferschreibung zur Kleinschreibung. Bei weiterem Drücken wechseln Sie von der Kleinschreibung wieder zur Großschreibung.
- ◆ Bei Einträgen ins Telefonbuch wird der erste Buchstabe des Namens automatisch groß geschrieben, es folgen kleine Buchstaben.
- ◆ Wenn Sie eine Taste **lang** drücken, werden die Zeichen der entsprechenden Taste in der **untersten Display-Zeile** angezeigt und nacheinander markiert. Wenn Sie die Taste loslassen, wird das markierte Zeichen im Eingabefeld eingefügt.
Ob die Groß-, Klein- oder Zifferschreibung eingestellt ist, wird Ihnen im Display angezeigt:
 - bei der Eingabe ins Telefonbuch steht in der untersten Display-Zeile „A“ bzw. „a“.
 - bei der Eingabe einer SMS steht rechts oben im Display „Abc“, „abc“ bzw. „123“.

Reihenfolge der Telefonbucheinträge

Die Telefonbucheinträge werden i.d.R. alphabetisch sortiert, jedoch haben Leerzeichen und Ziffern erste Priorität. Die **Sortierreihenfolge** ist folgendermaßen:

1. Leerzeichen (hier mit  dargestellt)
2. Ziffern (0–9)
3. Buchstaben (alphabetisch)
4. Restliche Zeichen

Wenn Sie die alphabetische Reihenfolge der Einträge umgehen wollen, fügen Sie vor dem Namen ein Leerzeichen ein. Dieser Eintrag rückt dann an die erste Stelle (Beispiel: „Karla“). Sie können die Einträge auch mit Ziffern nummerieren (z. B. „1Ute“, „2Karla“, „3Albert“).

Namen, denen Sie einen Stern voranstellen (z. B. „*Ute“), stehen am Ende des Telefonbuchs.

Texteingabehilfe

Die Texteingabehilfe EATONI unterstützt Sie beim Schreiben folgender Texte:

- ◆ SMS
- ◆ Namen im Telefonbuch,
- ◆ Namen in der Kurzwahlliste,
- ◆ Namen im E-Mail-Verzeichnis.

Jeder Taste zwischen  und  sind **mehrere Buchstaben und Zeichen** zugeordnet, die alle in einer **Auswahlzeile** direkt unter dem Textfeld (über den Display-Symbolen) angeordnet werden, sobald Sie eine Taste drücken. Bei der Eingabe von Buchstaben wird jeweils der nach der **Wahrscheinlichkeit** am ehesten gesuchte Buchstabe **invers** dargestellt. Er steht am Anfang dieser Auswahlzeile und wird in das Textfeld übernommen.

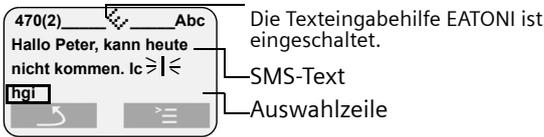

Wenn dieser Buchstabe dem gewünschten entspricht, bestätigen Sie ihn, indem Sie die nächste Taste drücken. Wenn der von der Texteingabehilfe gewählte Buchstabe nicht Ihrem Wunsch entspricht, drücken Sie so oft die **Raute-Taste** , bis der gesuchte Buchstabe invers in der Darstellungszeile erscheint und damit in das Textfeld übernommen wird.

Funktion der Tasten bei eingeschalteter Texteingabehilfe

	Stern-Taste kurz drücken: Wechselt vom Modus „abc“ zu „Abc“, von „Abc“ zu „123“ und von „123“ zu „abc“. Lang drücken: Zeigt die Auswahlzeile der Zeichen, die der Stern-Taste zugeordnet sind.
	Raute-Taste kurz drücken: Springt in der Auswahlzeile zum nächsten Buchstaben (invers dargestellt). Lang drücken: Zeigt die Auswahlzeile der Zeichen, die der Raute-Taste zugeordnet sind.

Texteingabehilfe aus-/einschalten

Die Texteingabehilfe wird funktionspezifisch ein- bzw. ausgeschaltet. Wenn Sie die Texteingabehilfe z. B. beim Eintrag ins Telefonbuch ausgeschaltet haben, ist sie für das Schreiben einer SMS immer noch eingeschaltet.

Voraussetzung: Sie befinden sich in einem Texteingabefeld (SMS, Name im Telefonbuch, Kurzwahlliste oder E-Mail-Verzeichnis).

	Display-Taste drücken, um das Menü zu öffnen.
 Txt.eingabehilfe 	Auswählen und bestätigen (✓ = Ein).
	Auflegen-Taste kurz drücken, um in das Textfeld zurückzukehren. Geben Sie jetzt den Text ein.

PC Interface

Das Mobilteil SL 1 kann über ein Siemens Datenkabel (S. 113) mit Ihrem Rechner verbunden werden. Ihr Rechner kann dann mit Hilfe des Programmes „Siemens Data Suite“ (kostenloser download unter <http://www.my-siemens.com/gigaset-sds>) mit Ihrem SL 1 kommunizieren und auf folgende Parameter und Listen des Mobilteils zugreifen:

Auslesen von Parametern

- ◆ SW-Version
- ◆ Typ
- ◆ Herstellercode

Lese-/Schreibzugriff auf

- ◆ das Telefonbuch
- ◆ das E-mail-Verzeichnis
- ◆ die Netzanbieterliste
- ◆ die Liste der Termine
- ◆ die Wahlwiederholungsliste

Lese-/Schreibzugriff auf andere Parameter

- ◆ Klingeltoneinstellungen
- ◆ Lautstärkeinstellungen
- ◆ Laden von Bildschirmschonern
- ◆ Laden von Melodien

Datenübertragung

Bei einigen Funktionen werden große Datenmengen zwischen Mobilteil und externem Gerät übertragen. In diesem Fall schaltet das Mobilteil in den Datenübertragungs-Modus um, im Display wird **Datenübertragung** angezeigt. In diesem Modus sind keine Eingaben über die Tastatur möglich und ankommende Anrufe werden ignoriert.

In folgenden Fällen geht das Mobilteil in den Datenübertragungs-Modus über:

- ◆ Lese-/Schreibzugriff auf das Telefonbuch
- ◆ Lese-/Schreibzugriff auf das E-mail-Verzeichnis
- ◆ Lese-/Schreibzugriff auf die Netzanbieterliste
- ◆ Lese-/Schreibzugriff auf die Liste der Termine
- ◆ Lese-/Schreibzugriff auf die Wahlwiederholungsliste
- ◆ Laden von Bildschirmschonern
- ◆ Laden von Melodien

Tritt während der Übertragung ein Fehler auf, geht das Mobilteil automatisch in den Ruhezustand über.

Spiel „Balloon Shooter“

Versuchen Sie, möglichst viele Ballons zu treffen.

 → Familie/Freizeit → Balloon Shooter

entweder ...	Spiel starten:
	Display-Taste drücken.
oder ...	Weitere Optionen:
	Display-Taste drücken, um das Optionen-Menü zu öffnen.

Um das Fadenkreuz zu bewegen drücken Sie:

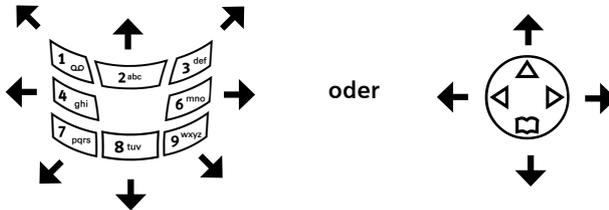

Um den Ballon abzuschießen drücken Sie die Taste  .

Garantie-Urkunde

Dem Verbraucher (Kunden) wird unbeschadet seiner Mängelansprüche gegenüber dem Verkäufer eine Haltbarkeitsgarantie zu den nachstehenden Bedingungen eingeräumt:

- ◆ Neugeräte und deren Komponenten, die aufgrund von Fabrikations- und/oder Materialfehlern innerhalb von 24 Monaten ab Kauf einen Defekt aufweisen, werden von Siemens nach eigener Wahl gegen ein dem Stand der Technik entsprechendes Gerät kostenlos ausgetauscht oder repariert. Für Verschleißteile (z. B. Akkus, Tastaturen, Gehäuse) gilt diese Haltbarkeitsgarantie für 6 Monate ab Kauf.
- ◆ Diese Garantie gilt nicht, soweit der Defekt der Geräte auf unsachgemäßer Behandlung und/oder Nichtbeachtung der Handbücher beruht.
- ◆ Diese Garantie erstreckt sich nicht auf vom Vertragshändler oder vom Kunden selbst erbrachte Leistungen (z. B. Installation, Konfiguration, Softwaredownloads). Handbücher und ggf. auf einem separaten Datenträger mitgelieferte Software sind ebenfalls von der Garantie ausgeschlossen.
- ◆ Als Garantienachweis gilt der Kaufbeleg mit Kaufdatum. Garantieansprüche sind innerhalb von zwei Monaten nach Kenntnis des Garantiefalles geltend zu machen.
- ◆ Ersetzte Geräte bzw. deren Komponenten, die im Rahmen des Austauschs an Siemens zurückgeliefert werden, gehen in das Eigentum von Siemens über.
- ◆ Diese Garantie gilt für in der Europäischen Union erworbene Neugeräte. Garantiegeberin ist die Siemens Aktiengesellschaft, Schlavenhorst 88, D-46395 Bocholt.
- ◆ Weitergehende oder andere Ansprüche aus dieser Herstellergarantie sind ausgeschlossen. Siemens haftet nicht für Betriebsunterbrechung, entgangenen Gewinn und den Verlust von Daten, zusätzlicher vom Kunden aufgespielter Software oder sonstiger Informationen. Die Sicherung derselben obliegt dem Kunden. Der Haftungsausschluss gilt nicht, soweit zwingend gehaftet wird, z. B. nach dem Produkthaftungsgesetz, in Fällen des Vorsatzes, der groben Fahrlässigkeit, wegen der Verletzung des Lebens, des Körpers oder der Gesundheit oder wegen der Verletzung wesentlicher Vertragspflichten. Der Schadensersatzanspruch für die Verletzung wesentlicher Vertragspflichten ist jedoch auf den vertragstypischen, vorhersehbaren Schaden begrenzt, soweit nicht Vorsatz oder grobe Fahrlässigkeit vorliegt oder wegen der Verletzung des Lebens, des Körpers oder der Gesundheit oder nach dem Produkthaftungsgesetz gehaftet wird.
- ◆ Durch eine erbrachte Garantieleistung verlängert sich der Garantiezeitraum nicht.
- ◆ Soweit kein Garantiefall vorliegt, behält sich Siemens vor, dem Kunden den Austausch oder die Reparatur in Rechnung zu stellen. Siemens wird den Kunden hierüber vorab informieren.
- ◆ Eine Änderung der Beweislastregeln zum Nachteil des Kunden ist mit den vorstehenden Regelungen nicht verbunden.

Zur Einlösung dieser Garantie wenden Sie sich bitte an den Siemens-Telefonservice. Die Rufnummer entnehmen Sie bitte der Bedienungsanleitung.

Zubehör

Gigaset-Mobilteile

Erweitern Sie Ihr Gigaset zu einer schnurlosen Telefonanlage:



Gigaset-Mobilteil SL 1

- ◆ Großes beleuchtetes Grafik-Display mit Datums- und Uhrzeitanzeige
- ◆ Telefonbuch für ca. 200 Einträge
- ◆ Freisprechen in Voll-Duplex-Qualität
- ◆ SMS (Voraussetzung: CLIP vorhanden und SL 100/SL 150 ist SMS fähig)
- ◆ Texteingabehilfe EATONI
- ◆ Transfer/Verwaltung von Telefonbuch, Outlooktermi-
nen, usw. über PC Schnittstelle
- ◆ Anruferabhängige Klingelmelodie einstellbar
(für VIP-Anrufe)
- ◆ Download-Möglichkeit von Melodien per SMS
- ◆ Polyphone Ruftonmelodien (16-stimmig)
- ◆ Aufnahme von Ruftonmelodien über das Mobilteil
- ◆ Babyfon
- ◆ Walkie Talkie
- ◆ Sprachwahl für 23 Namen
- ◆ Ansage des Namens bei Anruf
- ◆ Spiel „Balloon Shooter“ vorinstalliert
- ◆ Vibrationsalarm



Gigaset-Mobilteil S 1

- ◆ Großes beleuchtetes Grafik-Display mit Datums- und Uhrzeitanzeige
- ◆ Telefonbuch für ca. 200 Einträge
- ◆ Freisprechen in Voll-Duplex-Qualität
- ◆ SMS (Voraussetzung: CLIP vorhanden)
- ◆ Texteingabehilfe EATONI
- ◆ Anruferabhängige Klingelmelodie einstellbar
(für VIP-Anrufe)
- ◆ Download-Möglichkeit von Melodien per SMS
- ◆ Babyfon
- ◆ Walkie-Talkie
- ◆ Sprachwahl für 29 Namen
- ◆ Ansage des Namens bei Anruf



Gigaset-Mobilteil C 2

- ◆ Grafik-Display mit Datums- und Uhrzeitanzeige
- ◆ Telefonbuch für ca. 100 Einträge
- ◆ Freisprechen
- ◆ SMS (Voraussetzung: CLIP vorhanden)
- ◆ Texteingabehilfe EATONI
- ◆ Anruferabhängige Klingelmelodie einstellbar (für VIP-Anrufe)
- ◆ Babyfon
- ◆ Walkie-Talkie



Gigaset-Mobilteil C 1

- ◆ Grafik-Display mit Datums- und Uhrzeitanzeige
- ◆ Telefonbuch für ca. 50 Einträge
- ◆ Freisprechen
- ◆ SMS (Voraussetzung: CLIP vorhanden)

Data Cable DCA-500

Zum Anschluss des Telefons an die serielle RS232 Schnittstelle Ihres Rechners.

Ladeschale Gigaset SL1

Sie können die Ladeschale für Ihr Gigaset-Mobilteil SL1 benutzen.

Zubehör

Zusätzlich kann das Zubehör des Mobiltelefons S55 genutzt werden.

◆ **Tragekordel**

Mit der Tragekordel kann das Mobilteil getragen oder um den Hals gehängt werden.

◆ **Mobiles Freisprechset HHS-510** (Best.-Nr. L36880-N5601-A108)

mit PTT-Taste (Push To Talk). Mit dem mobilen Freisprechset können Sie telefonieren und haben die Hände dabei frei.

◆ **Tischladestation EDC-510** (Best.-Nr. L36880-N5601-A101)

Die Tischladestation ermöglicht das komfortable Laden des Telefons sowie eines zusätzlichen Akkus.

Alle Zubehörteile und Akkus können Sie über den Fachhandel bestellen. Oder bestellen Sie direkt per Internet über den my-siemens Online-Shop: www.my-siemens.de/shop oder per Telefon unter: 0180 5333 225 (0,12 Euro/Min.).

Dort erhalten Sie auch aktuelle Produktinformationen.



Verwenden Sie nur Originalzubehör. So vermeiden Sie mögliche Gesundheits- und Sachschäden und stellen sicher, dass alle relevanten Bestimmungen eingehalten werden.

Menü-Übersicht

Schneller als durch Blättern können Sie eine Menüfunktion auswählen, indem Sie das Menü öffnen und danach die Ziffernkombination eingeben (sog. „Shortcut“).

Beispiel:     für „Klingelton für den Wecker einstellen“.

Hauptmenü

Im **Ruhezustand** des Telefons  (Menü öffnen) drücken:

Sie haben eine SMS-Mailbox (Allg. oder Privat) ohne PIN aktiviert							
1	SMS	1-1	SMS schreiben				
		1-2	Eingang 00+00				
		1-3	Entwürfe				
oder ...							
Sie haben eine SMS-Mailbox mit PIN oder 2-4 Mailboxen aktiviert							
1	SMS	1-1	Allg. Postfach	1-1-1	SMS schreiben		
				1-1-2	Eingang 00+00		
				1-1-3	Entwürfe		
		1-2 bis 1-4	Postf. A Postf. B Postf. C	1-2-1 bis 1-4-1	SMS schreiben		
				1-2-2 bis 1-4-2	Eingang 00+00		
				1-2-3 bis 1-4-3	Entwürfe		
		1-5	Info-Dienste				
		1-6	Einstellungen	1-6-1	SMS-Zentren	1-6-1-1	SMS-Zentrum 1
						1-6-1-...	[bis]
						1-6-1-5	SMS-Zentrum 5
				1-6-2	Postfächer	1-6-2-1	Allg. Postfach
						1-6-2-2	Postf. A
						1-6-2-3	Postf. B
				1-6-2-4	Postf. C		
		1-6-3	Benachricht.Nr.				
		1-6-4	Benachricht.Art				
2	T-Net-LM	2-3	Nr. unterdrücken				
		2-4	Alle Anrufe	2-4-1	Anrufweitzersch.	2-4-1-1	Allgemein
						2-4-1-2	Selektiv
				2-4-3	Anklopfen		
				2-4-7	Wahlsperre	2-4-7-1	Nummernsperre
						2-4-7-2	Anschl.sperre
						2-4-7-3	Netz-PIN
		2-5	Rückruf aus				
3	Familie/Freizeit	3-1	Babyfon				
		3-2	Walkie-Talkie				
		3-3	Balloon Shooter				

Menü-Übersicht

4	Zeitfunktionen	4-1	Termine				
		4-2	Wecker				
		4-3	Ereignisse				
		4-4	Datum/Uhrzeit				
5	Audio	5-1	Sprachlautst.				
		5-2	Klingeltöne	5-2-1	Für ext. Anrufe		
				5-2-2	Für int. Anrufe		
				5-2-3	Für Termine		
				5-2-4	Für Wecker		
				5-2-5	Für alle gleich		
		5-3	Sound Manager				
		5-4	Hinweistöne				
5-5	Klangbetonung						
5-6	Vibration						
6	Kosten	6-1	Letztes Gespr.				
		6-2	Alle Gespräche				
		6-3	Einstellungen				
		6-4	Pro Mobilteil				
7	Einstellungen	7-1	Aut.Rufannahme				
		7-2	Sprache				
		7-3	MT anmelden	(Liste)			
		7-4	Basisauswahl	7-4-1	Basis 1		
				7-4-...	[bis]		
				7-4-4	Basis 4		
				7-4-5	Beste Basis		
7-5	Logo						
7-6	Mobilteil-Reset						
8	Basis einstellen	8-2	System-PIN				
		8-3	Basis-Reset				
		8-4	Sonderfunkt.	8-4-1	Wahlverfahren	8-4-1-1	MFV
						8-4-1-2	IWV
				8-4-2	Flash-Zeiten	8-4-2-1	80 ms
						8-4-2-...	[bis]
						8-4-2-8	800 ms
				8-4-3	Repeaterbetrieb		
				8-4-4	Vorwahlziffer		
				8-4-5	Notrufnummer		
				8-4-6	Int. zuschalten		
		8-5	Preselection	8-5-1	Preselect.-Nr.		
				8-5-2	Mit Preselect		
8-5-3	Ohne Preselect						
8-6	Durchwahl (bei SL 150)	8-6-1	Aktivierung				
		8-6-2	Ansage aufn.				
		8-6-3	Ansage anhören				
		8-6-4	Ansage löschen				

9	Anrufbeantw.	9-1	Taste 1 belegen	9-1-1	T-NetBox		
	Nur SL 150:			9-1-2	Anrufbeantw.		
		9-2	Aktivierung				
		9-3	Mithören	9-3-1	Mobilteil		
		9-4	Info aufnehmen				
		9-5	Ansagen	9-5-1	Ansage aufn.		
				9-5-2	Ansage anhören		
				9-5-3	Ansage löschen		
				9-5-4	Hinweis aufn.		
				9-5-5	Hinweis anhören		
				9-5-6	Hinweis löschen		
				9-5-7	Modus	9-5-7-1	Aufzeichnung
						9-5-7-2	Hinweis
						9-5-7-3	Im Wechsel
		9-6	Aufzeichnungen	9-6-1	Aufz.länge		
				9-6-2	Aufz.qualität		
		9-7	Rufannahme				
		9-8	Sprach-Strg.	9-8-1	Befehle aufn.	9-8-1-1	Benutzer 1
						9-8-1-...	[bis]
						9-8-1-4	Benutzer 4
				9-8-2	Aktivierung		

Telefonbuch-Taste und Kurzwahllisten-Taste

Telefonbuch-Taste  bzw. Kurzwahllisten-Taste  drücken, mit  Eintrag auswählen und  drücken, um die entsprechende Liste zu öffnen. Es stehen Ihnen folgende **Menüfunktionen** zur Verfügung:

Nr. verwenden	
Eintrag ändern	
Eintrag löschen	
Eintrag als VIP	Gilt nur für das Telefonbuch 
Kopier. u. ändern	Gilt nur für das Telefonbuch 
Eintrag senden	
Liste löschen	
Liste senden	
Speicherplatz	

Anruferliste/Anrufbeantworterliste (bei SL 150)

-Taste drücken. Anschließend stehen folgende **Listen** zur Verfügung:

SMS Allg.: 00-00		
Anrufb.: 00+00 (bei SL 150)	bzw.	Sprachbox 1 00+00
		Sprachbox 2 00+00
		Sprachbox 3 00+00
T-NetBox: 00+**		
Anrufe: 00+00		
Nachr.-LED ein		

Stichwortverzeichnis

A	
Abbrechen (Vorgang)	13
Abheben-Taste	1, 19
Abmelden eines Mobilteils	79
Abschalten s. Ausschalten	
Akku	
Anzeige	9
einlegen	9
empfohlene Akkus	105
laden	9
Akkuton	94
Alarm	
Vibrationsalarm	92
Allgemeine Anrufweitzerschaltung	21
Ändern	
Basisnamen	98
Display-Sprache	89
interne Nummer eines Mobilteils	80
Klingeltöne	90
Lautstärke beim Freisprechen	20
Namen eines Mobilteils	80
Notrufnummer	97
Pausenzeiten	101
Sprachlautstärke	89
System-PIN	96
Wahlverfahren	100
Zielrufnummer	86
Anhören	
Sprachmuster	31
Anhören (nur SL 150)	
Ansaage für Anrufbeantworter	66
Ansaage für Durchwahl	84
Nachrichten (Anrufbeantworter)	68
Anklopfen	
annehmen/abweisen	24
ein-/ausschalten	21
externes Gespräch	21
internes Gespräch	81
Anlage öffnen s. SMS	
Anmelden von Mobilteilen	78
Annehmen	
Anruf	19
Anny Way	43
Anruf	
annehmen	19
Anrufbeantworter	64
Ansaagemodus	64
bedienen über das Mobilteil	64
Infos	64
Nachrichten	64
Anrufbeantworter (nur SL 150)	
Ansaage	66
Ansaagemodus	66
Aufzeichnungsqualität	75
ein-/ausschalten (Mobilteil)	64, 65
einstellen	75
Fernbedienung	73
Gespräch mitschneiden	71
Gespräch übernehmen	71
Info aufnehmen	70
Rufannahme einstellen	75
Sprachsteuerung	72
Taste 1 belegen	76
vor-/zurückspringen	69
Anrufbeantworter s. a. T-NetBox	
Anrufbeantworterliste	35, 37
Anrufen	
extern	19
intern	80
Anrufer zurückrufen	37
Anruferliste	34
einstellen	36
einzelnen Eintrag löschen	38
öffnen	37
Anrufweitzerschaltung	
Allgemeine	21
Selektive	22
Ansaage	
aufnehmen	65
für Anrufbeantworter auswählen	66
Ansaage (nur SL 150)	
für Anrufb. anhören/löschen	66
für Durchwahl anhören	84
für Durchwahl aufnehmen	83
für Durchwahl löschen	84
persönliche Ansaage	64
Ansaagemodus s. Anrufbeantworter	
Anschließen	
Basis an Telefonanlage	100
Anschluss Sperre	23

Anzeige
 12-/24-Stunden-Anzeige 15
 T-NetBox-Meldung 77
 unterdrücken (CLIR) 21

Anzeigen
 Gesprächsdauer 41
 Gesprächskosten 41
 nicht angenommene Jahrestage . . . 17
 nicht angenommene Termine 17
 Notrufnummer 97
 Rufnummer (CLI/CLIP) 19, 20
 Speicherplatz 34
 Auflegen-Taste 1, 19
 Aufmerksamkeitston 92

Aufnahmen
 Ansage für Anrufbeantworter 65
 Gespräch mitschneiden 71
 Info (nur SL 150) 70
 Sprachbefehl 72
 Sprachmuster 30

Aufnehmen (nur SL 150)
 Ansage für Durchwahl 83

Aufzeichnung (nur SL 150) 64
 Aufzeichnungsqualität 75

Ausschalten
 Anrufbeantworter 64
 Anrufbeantworter (nur SL 150) 64, 65
 Durchwahl (nur SL 150) 83
 Gespräch mitschneiden 71
 Hinweistöne 94
 intern zuschalten 82
 Klingelton (am Mobilteil) 92
 Klingelton unterdrücken 93
 Mobilteil 10
 Rückruf (vorzeitig) 24
 Rufannahme 89
 Termin 17
 Terminruf 17
 Texteingabehilfe 108
 Walkie-Talkie-Modus 88
 Wecker 16
 Weckruf 16

Auswählen eines Menüeintrags 12
 Automatische Netzanbietervorwahl . . 39
 Automatische Rufannahme 89

B
 Babyfon 84
 einschalten 85
 Geräuschpegel einstellen 85, 88
 im Walkie-Talkie-Modus nutzen 88

Balloon Shooter 110

Basis
 anschließen an Telefonanlage 100
 aufstellen 7
 einstellen 96
 Gerät anschließen 8
 in Betrieb nehmen 7
 in Lieferzustand zurücksetzen 98
 Namen der Basis ändern 98
 wechseln 79

Beenden
 Gespräch 19
 internes Gespräch 80

Benachrichtigung s. SMS
 Benachrichtigungsart s. SMS
 Benachrichtigungsnummer s. SMS
 Benutzernamen 72
 Berechtigung
 Mobilteil 96

Bestätigungston 13, 94
 Betrieb (Telefon in Betrieb nehmen) . . 7

Betriebszeit
 des Mobilteils 105

Betriebszeit des Mobilteils
 im Babyfon-Modus 85
 im Walkie-Talkie-Modus 87

C
 Call-by-Call-Nummern 25
 CLI 19, 20
 CLIP 19, 20
 CLIR 21
 Cursor s. Schreibmarke
 Customer Care (Service) 104

D
 Datum einstellen 15
 Dauer eines Gesprächs 41
 Direktruf annehmen 84

Stichwortverzeichnis

Display		
Display-Sprache ändern	89	
Display-Tasten	13	
im Ruhezustand	14	
Schutzfolie entfernen	9	
Sprache ändern	89	
Durchwahl	83	
Durchwahl (nur SL 150)		
Anruf übernehmen	84	
Ansage anhören/löschen	84	
Ansage aufnehmen	83	
ein-/ausschalten	83	
E		
EATONI (Texteingabehilfe)	108	
Ein-/Aus-Taste	1	
Eingabesprache (SMS)	46	
Eingangsliste (SMS)	45, 50, 57	
öffnen	50	
Eingeben		
Geburtstag/Jahrestag	29	
Einheiten eines Gesprächs	41	
Einschalten		
Anrufbeantworter	64, 65	
Anrufbeantworter über Fernbed.	74	
Babyfon	85	
Durchwahl (nur SL 150)	83	
Gespräch mitschneiden	71	
Hinweistöne	94	
intern zuschalten	82	
Klingelton unterdrücken	93	
Mobilteil	10	
Rufannahme	89	
Sprachsteuerung	72	
Termin	16	
Texteingabehilfe	108	
Walkie-Talkie-Modus	88	
Wecker	15	
Einstellen		
Anrufbeantworter	75	
Babyfon-Funktion	85	
Basis	96	
Datum	15	
Display-Sprache	89	
externe Anrufe	90	
Flash-Zeit	100	
Gesprächskosten pro Einheit und Währung	41	
Hörer-Lautstärke	89	
Klingelton-Lautstärke	90	
Klingelton-Melodie	90	
Lautsprecher-Lautstärke	89	
Lautstärke	89, 90	
Melodie	90	
Mobilteil (individuell)	89	
Namensansage	90	
Pausenzeiten	101	
Rufannahme	75	
Termin	16	
Uhrzeit	15	
Walkie-Talkie-Modus	87	
Wecker	15	
Zeitsteuerung	90	
Einstellungen s. Einstellen		
Eintrag (Menü) auswählen	12	
Eintrag (Preselection)		
speichern und ändern	40	
Eintrag (Telefonbuch)		
suchen und wählen	26	
Eintrag (T-NetBox) speichern	77	
Eintragen		
einer Notrufnummer	97	
E-Mail verschicken s. SMS		
E-Mail-Adresse s. SMS		
E-Mail-Verzeichnis	33	
Empfangen (SMS)	50	
Empfangsfeldstärke	7	
Empfangszentrum s. SMS		
Entgangener Anruf	36	
Entwurfsliste (SMS)	45, 47, 48	
Erinnerungsruf	29	
Escape-Taste	13	
Externe Wahl sperren	96	
F		
Falscheingaben (Korrektur)	13	
Fehlermeldung s. SMS		
Fehlerton	13, 94	
Fernbedienung		
Anrufbeantworter	73	
einschalten	74	
Flash-Zeit	100	
Fragen und Antworten	102	
Freisprechen	20	
Lautstärke ändern	20	
Taste	1	

G

Garantie 111
 Gebühren s. Kosten
 Geburtstag (als Termin) eingeben . . . 29
 Geräuschpegel im Babyfon-Modus ein-
 stellen 85, 88
 Gespräch
 beenden 19, 80
 mitschneiden 71
 übernehmen vom Anrufbeantworter 71
 weitergeben (verbinden) 80, 81
 Gesprächsdauer 41
 Gesprächseinheiten 41
 Gesprächskosten s. Kosten

H

Hinweisansage (Anrufbeantworter) . . 64
 Hinweistöne ein-/ausschalten 94
 Hörerbetrieb 1, 20
 Hörer-Lautstärke 89
 Hörgeräte 6

I

Impulswahl-Verfahren 100
 In Betrieb nehmen
 Mobilteil 9
 Telefon 7
 Info aufnehmen 70
 Info-Dienste
 ändern 62
 bestellen 61
 löschen 62
 Infos s. Anrufbeantworter
 Intern
 rückfragen 81
 telefonieren 80
 zuschalten 82
 Interne Wahl sperren 96
 IWV (Impulswahl-Verfahren) 100

J

Jahrestag
 eingeben 29
 nicht annehmen 17

K

Klangbetonung 90
 Klingelton
 ändern 90
 ausschalten 92
 einschalten 92
 Lautstärke einstellen 90
 Melodie einstellen 90
 unterdrücken 43, 93
 Zeitsteuerung für Lautstärke 90
 Klingelton s. SMS
 Konferenz einleiten 23
 Korrektur von Falscheingaben 13
 Kosten eines Gesprächs 41
 anzeigen 42
 löschen 42
 pro Einheit und Währung einstellen. 41
 Kostensparfunktion 75
 Kurzwahlliste 25
 einzelnen Eintrag ändern 26
 Nummer speichern 26
 Kurzwahllisten-Taste 1
 Kurzwahl-Taste 25

L

Ladezeiten des Mobilteils 105
 Ladezustandsanzeige 9
 Lautstärke
 einstellen 89, 90
 Hörer-Lautstärke 89
 Klingelton-Lautstärke 90
 Lautsprecher-Lautstärke 89
 Leistungsmerkmale (T-Net) 21
 Lieferzustand
 Basis 98
 Mobilteil 95
 Liste
 Anrufbeantworterliste 35
 Anruferliste 34
 Eingangsliste (SMS) 50, 57
 E-Mail-Verzeichnis 33
 entgangene Anrufe 36
 Entwurfsliste (SMS) 47
 löschen (SMS) 48, 51
 Mobilteile 12
 Nummernliste einrichten 22

Stichwortverzeichnis

Löschen	
Ansaage für Anrufrb. (nur SL 150) . . .	66
Ansaage für Durchwahl (nur SL 150)	84
Jahrestag	18
SMS-Eintrag	48
SMS-Liste	48, 51
Sprachmuster	31
Termin	18
Zeichen	13
Lösch-Taste	13
M	
Makeln	23
Manuelle Wahlwiederholung	32
Medizinische Geräte	6
Meldung der T-Net-Box ansehen	77
Melodie	
Polyphone	90, 93
Melodie (Klingelton)	90
Menü	
eine Menüebene zurück	13
Endeton	94
Menü-Führung	12
öffnen	12
Taste	13
Übersicht	115
Mikrofon	1
Mithören während Aufzeichnung . . .	76
Mitschneiden	71
Mobilteil	
abmelden	78, 79
als Babyfon benutzen	84
anmelden	78
anmelden an weiterer Basis	79
ausschalten	10
Berechtigung	96
Betriebs- und Ladezeiten	105
direkt anrufen (Durchwahl)	83
ein-/ausschalten	10
einschalten	10
einstellen (individuell)	89
Gespräch weitergeben	81
Gürtelclip	10
im Walkie-Talkie-Modus als Babyfon nutzen	88
in Betrieb nehmen	9
in den Lieferzustand zurücksetzen .	95
interne Nummer ändern	80

Liste	12
sperrn	96
stummschalten	20
suchen	79
Wechsel zu bestem Empfang	79
Wechsel zu einer anderen Basis	79
N	
Nachricht	
anhören	68
Symbol bei neuer	68
Nachrichten	
Symbol	69
Taste	1
Nachrichten s. Anrufbeantworter	
Nachrichten-Taste	
Liste öffnen	50
Name	
eines Mobilteils	80
Namen	
der Basis ändern	98
Namensansage einstellen	90
Netzanbieter (Nummerliste)	25
Netzanbieterliste	
Nummer speichern	39
Netzanbietervorwahl, automatische .	39
Netzkabel	8
Netz-PIN	22
Nicht angenommener	
Jahrestag	17
Termin	17
Notizen (gesprochene) s. Info	64
Notrufnummer	97
ändern	97
anzeigen	97
eintragen	97
wählen	97
Nummer	
sperrn	23
unterdrücken	21
Nummer s. Rufnummer oder Eintrag .	25
Nummernliste	22
Nummernsperre	23

Stichwortverzeichnis

O

Öffnen	
Menü	12
Telefonbuch	12
OK-Taste	13
Ortsnetzkennzahl	47
Ortsvorwahl s. Ortsnetzkennzahl	

P

Paging	79
Paging-Taste	79
Pause	
nach Leitungsbelegung ändern	101
nach R-Taste	101
nach Vorwahlziffer	101
Pausenzeiten einstellen bei einer	
Telefonanlage	101
PC Interface	109
Pflege des Telefons	102
PIN	
Netz-PIN	22
SMS-PIN	54
Polyphone Melodien	90, 93
Postfächer s. SMS	
Postfach-ID s. SMS	
Preselection	39
unterdrücken	41

Q

Quittungstöne	94
---------------	----

R

Raute-Taste	1, 11
Reichweite	7
Reihenfolge im Telefonbuch	107
Repeater	98
Reset s. Lieferzustand	
R-Taste	1
Pause nach	101
Rückfrage	23
intern	81
Rückruf	23
vorzeitig ausschalten	24
Rufannahme	75
Rufannahme ein-/ausschalten	89

Rufnummer

aus dem Telefonbuch übernehmen	29
der T-NetBox eintragen	77
des Anrufers anzeigen (CLIP)	19
Eingabe mit Telefonbuch	29
speichern	25
Rufnummer ins Tel.buch übern. (SMS)	53
Rufnummernübermittlung	19, 21
Ruhezustand (Display)	14

S

Sammelruf	80
Schnellwahl	77
Taste 1 belegen	1
T-NetBox	77
Schreiben einer SMS	46
Schreibmarke bewegen	12
Schutzfolie (Display) entfernen	9
Screensaver s. SMS	
Selektive Anrufweitzerschaltung	22
Senden	
SMS	47, 49
Telefonbucheintrag an Mobilteil	28
Sendezentrum s. SMS	
Service-Provider	43
Short Message Service s. SMS	
Shortcut	115
Sicherheitshinweise	6
Signalton s. Hinweistöne	
SMS	43
als E-Mail versenden	58
als neu markieren	53
an Persönliches Postfach schicken	55
an Telefonanlagen	61
anderes Sendezentrum aktivieren	45
ändern/zurücksenden	51
Anlage öffnen	53
Anny Way	43
beantworten	51
Benachrichtigung via SMS	56
Benachrichtigungsart	56
Benachrichtigungsnummer	56
Bild einfügen	49
Eingabesprache	46
E-Mail verschicken	59
E-Mail-Adresse eintragen	58
E-Mail-Adresse übernehmen	49
empfangen	50
Empfangszentrum	60

Fehler bei Empfang/Übertragung . . .	62	Sprachlautstärke ändern.	89
Funktion aktivieren/deaktivieren. . .	44	Sprachmuster	
Info-Dienste.	61	anhören	31
Klingelton laden	57	aufnehmen	30
Klingelton unterdrücken.	43	löschen	31
lesen/löschen	48	Sprachsteuerung	72
Liste löschen	48, 51	Sprachwahl	12, 30
PIN vergeben	54	wählen.	31
Postfach ändern.	55	Standardansage (Anrufbeantworter). .	64
Postfach ein-/ausschalten	54	Steckernetzgerät	6, 8
Postfächer	54	Stern-Taste	1, 92
Postfach-ID	54, 55	Steuer-Taste.	12
Rufnummer ins Tel.buch		Stummschalten des Mobilteils	20
übernehmen	53	Symbol	
Screensaver ein-/ausschalten	58	bei neuen Nachrichten	68, 69
Screensaver laden	57	Systemeinstellungen	96
Selbsthilfe bei Fehlermeldungen. . .	63	System-PIN ändern.	96
senden	47		
senden/ändern	49	T	
senden/empfangen	44	Taste 1 (Schnellwahl).	1, 76
Sendezentrum	43	Tasten	
Speicherkapazität	44	Abbrechen	13
speichern	47	Abheben-Taste	19
Texteingabehilfe	46	Auflegen	19
Textvorlagen	49	Display-Tasten	13
Töne einfügen	49	Escape	13
verketteten	46	Lösch-Taste.	13
weiterleiten.	51	Menü-Taste	13
Zeichensatz	46	OK-Taste.	13
SMS-Zentrum		Steuer-Taste	12
ein anderes Sendez. aktivieren	45	Tastendruck (Bestätigungston)	94
Rufnummer ändern	60	Tastenklick	94
Sonderfunktionen.	82, 97, 98, 100	Tastensperre ein-/ausschalten	11
Sound Manager	93	Wahlwiederholungs-Taste	13
Speicherkapazität s. SMS		Technische Daten.	105
Speichern		Telefon	
SMS	47	bedienen	12
Telefonbucheintrag	25	Telefon vor Zugriff schützen	96
Vorwahlziffer bei einer		Telefonanlage	100
Telefonanlage	100	auf Tonwahl umschalten.	101
Speicherplatz	34	Flash-Zeit einstellen	100
Sperre		Pause nach Vorwahlziffer	101
Anschlussperre.	23	Pausenzeiten einstellen.	101
externe Wahl	96	Vorwahlziffer speichern	100
interne Wahl	96	Wahlverfahren einstellen	100
Mobilteil	96		
Nummernsperre	23		
Tastensperre ein-/ausschalten	11		
Sprachbefehl aufnehmen	72		
Sprache (Display) ändern.	89		

Telefonbuch	25	Vorwahl s. Ortsnetzkenzahl	
bei Rufnummerneingabe nutzen	29	Vorwahlziffer	
Eintrag senden an Mobilteil	28	bei einer Telefonanlage	100
öffnen	12	Pause	101
Reihenfolge der Einträge	107		
Rufnummer speichern	25	W	
Telefonieren		Wählen	
Anruf annehmen	19, 20	abbrechen	19
extern	19	einer Notrufnummer	97
extern anrufen	19	Wahlpause	19, 101
intern anrufen	80	Wahlsperre	22, 23
Telefonkabel	8	Wahlverfahren	100
Telefonstecker	8	ändern	100
Termin		Wahlwiederholung	
ausschalten	17	manuell	32
ausschalten, vorzeitig	17	Taste	13
benennen	16	Wahlwiederholungsliste	32
einschalten/einstellen	16	Walkie-Talkie-Modus	88
Klingelton einstellen	91	ausschalten	88
nicht annehmen	17	einschalten	88
Texteingabehilfe	46, 58, 108	einstellen	87
aus/einschalten	108	Mobilteil als Babyfon nutzen	88
Textfeld (leeres) s. SMS		Warnton s. Hinweistöne	
Textmeldung s. SMS	43	Wartemelodie	20
Textvorlagen s. SMS		Wecker	
T-NetBox		ausschalten	16
für Schnellwahl festlegen	77	einschalten	15
Meldung ansehen	77	einstellen	15
T-Net-Leistungsmerkmale	21	Weckruf	
Ton		ausschalten	16
Bestätigung	13, 94	Klingelton einstellen	91
Fehlerton	13, 94	Weiterleiten	51
Tonwahl	101		
Trageclip	10	Z	
U		Zeichensatz (SMS)	46
Uhrzeit einstellen	15	Zeichensatztabelle	106
Unterdrücken		Zeitfunktionen	15
ersten Klingelton	43	Zeitsteuerung	
Preselection	41	einstellen	90
V		Klingelton-Lautstärke	90
Verketten s. SMS		Zugriffschutz	96
Verpackungsinhalt	7	Zurückrufen aus Anruferliste	37
Vibrationsalarm	92	Zurückspringen (Anrufb.)	69
VIP-Eintrag	27	Zuschalten zu einem Gespräch	82
Voraussetzung			
Senden und Empfangen von SMS	44		
Vorspringen (Anrufbeantworter)	69		