

Gigaset

C530 IP

Gigaset C530 IP – Su perfecto asistente

... con unas prestaciones y funcionalidades de alta gama. Su sencillo manejo convence al usuario gracias a su amplia pantalla TFT, su teclado fácil de usar y la disposición intuitiva del menú. Con su Gigaset, aparte de poder realizar llamadas, dispone de funciones avanzadas como:

Conexión Ethernet

Conecte su Gigaset a través de una red Ethernet con Internet y con su ordenador. Utilice las agendas telefónicas públicas y privadas alojadas en Internet (→ p. 90). Mantenga sincronizadas la agenda telefónica en el Gigaset y su libreta de direcciones en el PC.

Agenda telefónica para 200 vCards – citas

Guarde los números de teléfono y otros datos en la agenda telefónica local (→ p. 87). Introduzca los cumpleaños en la agenda telefónica y permita que ésta se los recuerde (→ p. 103).

Utilice su Gigaset como centralita

Dé de alta hasta seis terminales inalámbricos. Asigne a cada uno de los dispositivos su propio número de teléfono.

Configure su Gigaset cómodamente con ayuda de sus asistentes

Los asistentes le ayudan a configurar las conexiones VoIP de su teléfono, así como a distribuir las conexiones de recepción y de envío entre los terminales inalámbricos registrados.

Navigue por Internet con su Gigaset

Utilice el Info Center de su teléfono y consulte en la pantalla la información especialmente elaborada para su teléfono desde Internet (→ p. 73).

Otras funciones prácticas

Transfiera la agenda telefónica entre terminales inalámbricos Gigaset (→ p. 89), utilice las teclas numéricas y de pantalla programables (→ p. 51) para la marcación abreviada y el acceso rápido a funciones importantes, lea sus mensajes de correo electrónico (sin PC) en su teléfono.

Medio ambiente

Realice llamadas respetando el medio ambiente: Gigaset Green Home. Puede encontrar información detallada sobre nuestros productos ECO DECT en www.gigaset.com/service.

Puede obtener más información sobre su teléfono en Internet, en www.gigaset.com

Registre su teléfono Gigaset inmediatamente después de la compra en www.gigaset.com/service; de este modo podremos ayudarle rápidamente en caso de dudas y facilitar el cumplimiento de la garantía.

¡Disfrute de su nuevo teléfono!

Vista general del terminal inalámbrico



- 1 Pantalla** en estado de reposo
- 2 Barra de estado**
Los iconos indican la configuración actual y el estado operativo del teléfono
- 3 Teclas de pantalla** (→ p. 28)
- 4 Tecla de mensajes** (→ p. 29)
Acceso a las listas de llamadas y mensajes; **parpadea**: mensaje nuevo o llamada perdida
- 5 Tecla de colgar, encender/apagar**
Finalizar una comunicación; cancelar una función; retroceder un nivel en el menú (pulsar **brevemente**); volver al estado de reposo (pulsar **prolongadamente**); encender/apagar el terminal inalámbrico (pulsar **prolongadamente** en el estado de reposo)
- 6 Tecla "almohadilla"**
Bloquear/desbloquear el teclado (pulsar **prolongadamente** en estado de reposo); cambiar entre mayúsculas, minúsculas y números; introducir una pausa de marcación (pulsar **prolongadamente**)
- 7 Micrófono** (→ p. 35)
- 8 Tecla R**
Transferencia de llamada (flash) (pulsar **prolongadamente**)
- 9 Tecla "asterisco"**
Desactivar el timbre de llamada (pulsar **prolongadamente** en estado de reposo); abrir la tabla de caracteres especiales (en el modo de introducción de texto)
- 10 Conector jack para auriculares** (→ p. 25)
- 11 Tecla "1"**
Seleccionar contestador automático de red (pulsar **prolongadamente**)
- 12 Tecla de descolgar/tecla de manos libres**
Marcar el número mostrado; aceptar la llamada entrante; cambiar entre el funcionamiento en modo auricular y en modo manos libres; abrir la lista de llamadas realizadas (pulsar **brevemente**)
- 13 Tecla de control/tecla de menú** (→ p. 27)

Vista general de la estación base

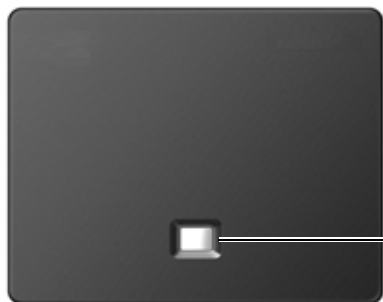

Tecla de paging

Si se ilumina: Conexión LAN activa (el teléfono está conectado con el router)

Si parpadea: Transmisión de datos mediante la conexión LAN











Iniciar paging, mostrar dirección IP en el terminal inalámbrico: ▶ Pulsar **brevemente**

Activar el modo de registro en la estación base: ▶ Pulsar **prolongadamente**

Tabla de contenidos

Gigaset C530 IP – Su perfecto asistente	1
Vista general del terminal inalámbrico	2
Vista general de la estación base	3
Indicaciones de seguridad	5
Puesta en servicio	7
Representación de los pasos en las instrucciones de uso	26
Conocer el teléfono	27
Llamar por teléfono	31
Servicios específicos del proveedor (servicios de red)	39
Control de costes telefónicos	45
Configurar el teléfono	46
Configurar el sistema	53
Conectar un repetidor	60
SMS (mensajes de texto)	62
Notificaciones de correo electrónico	70
Info Center – siempre en línea con el teléfono	73
Contestador automático de red	79
Uso de varios terminales inalámbricos	82
Agendas del teléfono	87
Lista de llamadas	99
ECO DECT	101
Despertador	102
Calendario	103
Baby phone	105
Utilizar el teléfono conectado a una centralita	107
Iconos de pantalla	109
Visión general del menú	111
Configurar el teléfono a través del configurador Web	114
Atención al cliente y asistencia	138
Medio ambiente	150
Anexo	151
Glosario	154
Accesorios	166
Montaje en la pared de la estación base	170
Montaje en la pared del soporte de carga	171
Índice alfabético	172

Recomendaciones de seguridad

	<p>Lea estas recomendaciones de seguridad y las instrucciones de uso antes de utilizar el equipo.</p> <p>El equipo no puede utilizarse en caso de fallo de alimentación. Tampoco pueden realizarse llamadas de emergencia</p> <p>Mientras el bloqueo de pantalla/teclado esté activado no se pueden realizar llamadas de emergencia.</p>
	<p>Utilice solamente baterías recargables que cumplan con las especificaciones (véase la lista de las baterías recomendadas → www.gigaset.com/service). No utilice pilas convencionales (no recargables) u otro tipo de baterías, ya que de lo contrario podrían producirse daños personales. Las baterías que presenten daños visibles deberán sustituirse.</p>
	<p>El terminal inalámbrico solo debe utilizarse con la tapa de las baterías cerrada.</p>
	<p>No utilice el equipo en entornos expuestos a peligro de explosión, como p. ej. en talleres de pintura.</p>
	<p>Este equipo no está protegido contra salpicaduras. Por ello no debe colocarse en ambientes húmedos como cuartos de baño o duchas.</p>
	<p>Utilice exclusivamente el adaptador de alimentación suministrado con el dispositivo. El adaptador de alimentación suministrado es el elemento de desconexión del equipo. Es recomendable que la base de la toma de corriente esté cerca del equipo y sea fácilmente accesible para facilitar la desconexión total del mismo. Tenga en cuenta que en ese caso su teléfono dejará de estar operativo.</p> <p>Utilice únicamente el cable suministrado para la conexión fija y LAN, y conéctelo solo a las clavijas previstas para tal finalidad.</p>
	<p>No utilice equipos dañados o averiados y solicite su reparación en el servicio técnico, ya que en caso contrario podría afectar a otros servicios de radiocomunicaciones.</p>
	<p>No utilice el aparato si la pantalla está rota. El cristal o el plástico rotos pueden causar heridas en las manos o en la cara. Lleve a reparar el aparato al servicio técnico.</p>
	<p>No acerque el terminal inalámbrico al oído cuando esté sonando el timbre de llamada o cuando tenga activada la función de manos libres. De lo contrario, el usuario podría sufrir daños auditivos graves y duraderos.</p> <p>El teléfono puede ocasionar ruidos molestos (zumbido o silbido) en audífonos analógicos o puede sobrecargarlos. En caso de problemas, póngase en contacto con el especialista en audífonos.</p>
	<p>Las pilas y baterías pequeñas que puedan ser ingeridas deben mantenerse fuera del alcance de los niños.</p> <p>La ingesta puede provocar quemaduras, la perforación de tejidos blandos e incluso la muerte. Pueden originarse quemaduras graves durante las 2 horas siguientes a la ingesta. En el caso de ingerir una pila o batería, se deberá solicitar de inmediato asistencia médica.</p>
	<p>Puede provocar anomalías en el funcionamiento de equipos médicos. Tenga en cuenta las condiciones técnicas del entorno (p. ej., en consultorios médicos).</p> <p>En caso de usar dispositivos médicos electrónicos (p. ej., un marcapasos), consulte antes al fabricante del mismo. Allí le ofrecerán información acerca de hasta qué punto dichos dispositivos son inmunes a interferencias de alta frecuencia (para obtener más información sobre su producto Gigaset, véase "Características técnicas").</p>

Puesta en servicio

Comprobación del contenido de la caja



- 1 **Estación base** Gigaset C530 IP
- 2 Fuente de alimentación para conectar la estación base a la red eléctrica
- 3 Cable de teléfono (plano) para conectar la estación base a la red fija analógica
- 4 Cable Ethernet (LAN) para conectar la estación base al router (LAN/Internet)
- 5 **Terminal inalámbrico** Gigaset C530H
- 6 Dos baterías para el terminal inalámbrico (descargadas)
- 7 Tapa de las baterías para el terminal inalámbrico
- 8 Enganche para el cinturón para el terminal inalámbrico
- 9 **Soporte de carga** para el terminal inalámbrico

Puesta en servicio

- 10** Fuente de alimentación para conectar el soporte de carga a la red eléctrica
- 11** Instrucciones breves con asistente de instalación, textos de licencia, acuerdo de garantía y enlaces a páginas importantes de Internet.
En caso de actualizaciones de firmware de su estación base, también se actualizarían, si es necesario, las instrucciones de uso, que estarían a su disposición en la dirección de Internet www.gigaset.com, donde podrá descargarlas.

Actualizaciones de firmware

Estas instrucciones de uso describen las funciones de su teléfono a partir de la versión 080 del firmware.

Siempre que haya funciones nuevas o mejoradas para su Gigaset, se pondrán a su disposición las correspondientes actualizaciones del firmware, que podrá cargar en su estación base (→ p. 58). Si con estas actualizaciones se cambia la forma de usar el teléfono, encontrará una nueva versión de estas instrucciones o información complementaria en Internet, en la dirección

www.gigaset.com.

Seleccione allí el producto para abrir la página específica de la estación base.

Aquí encontrará un enlace a las instrucciones de uso.

Cómo determinar la versión del firmware actualmente cargado, → p. 147.

Instalar la estación base y el soporte de carga

La estación base y el soporte de carga están diseñados para funcionar en recintos cerrados y secos a una temperatura comprendida entre +5 °C y +45 °C.

▶ Coloque la estación base en un lugar céntrico de la vivienda o fijela a la pared (→ p. 171).

Generalmente, el equipo no deja marcas ni huellas en la superficie sobre la que se coloque. Sin embargo, teniendo en cuenta la gran variedad de barnices y acabados usados en el mobiliario, no se puede excluir la posibilidad de que, con el contacto, queden marcas en la superficie sobre la que se apoye.

Atención

- ◆ Nunca exponga el teléfono a fuentes de calor, luz solar directa u otros equipos eléctricos.
- ◆ Proteja su equipo de la humedad, del polvo y de los líquidos y vapores agresivos.
- ◆ Tenga en cuenta el alcance de la estación base. Éste es de hasta 50 m en edificios y de hasta 300 m en espacios abiertos. El alcance se reduce cuando **Alcance máximo** está desconectado (→ p. 101).

Conectar el teléfono (vista general)

La siguiente imagen muestra el conexionado general de su teléfono. Cada una de las conexiones individuales se describe detalladamente más adelante. Para poder llamar con su teléfono por la red fija y por VoIP, debe conectar la estación base a la red fija y a Internet.



Realice los siguientes pasos en el orden indicado:

- 1** Prepare el terminal inalámbrico: coloque las baterías y cárguelo (→ p. 10)
- 2** Conecte el soporte de carga a la corriente (→ p. 10)
- 3** Conecte el cable de línea telefónica y el de alimentación de corriente a la estación base (→ p. 12)
- 4** Conecte la estación base a la red telefónica y a la red eléctrica (→ p. 12)
- 5** Para conectar la estación base a Internet y para configurarla con ayuda del configurador Web, conecte la estación base al router (conexión a través de router y módem o a través de router con módem integrado)
- 6** Conecte el PC a la LAN (opcional) para acceder a la configuración avanzada de la estación base Gigaset C530 IP desde el ordenador.

También se pueden conectar unos auriculares con cable al terminal inalámbrico (→ p. 25).

Conectar el soporte de carga

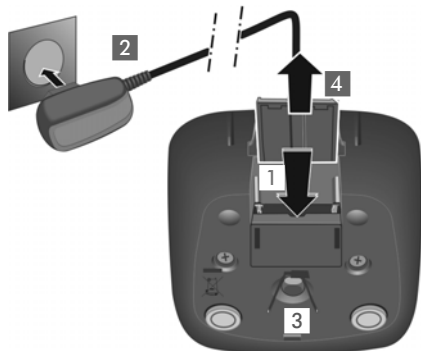

- ▶ Inserte en el soporte de carga el conector plano del extremo del cable de la fuente de alimentación **1**.
- ▶ Enchufe la fuente de alimentación a la red eléctrica **2**.

Extraer el conector plano del soporte de carga:

- ▶ Desenchufe la fuente de alimentación de la red eléctrica.
- ▶ Presione el botón de desbloqueo **3** y retire el conector **4**.

Puesta en servicio del terminal inalámbrico

La pantalla está protegida con una lámina transparente. ▶ **No olvide quitarla.**

Colocar las baterías y cerrar la tapa de las baterías

Atención

Utilice solamente las baterías recargables recomendadas por Gigaset Communications GmbH (→ p. 151), ya que si no lo hace pueden producirse graves perjuicios para la salud y daños materiales considerables. Por ejemplo, podría dañarse el revestimiento de las baterías o éstas podrían incluso explotar. Además, podrían producirse problemas de funcionamiento o daños en el dispositivo.



- ▶ Coloque las baterías con los polos +/- en la posición correcta (tal y como se muestra en la imagen).

- ▶ Coloque la tapa desde arriba **1**.
- ▶ Deslice la tapa hacia delante hasta que quede encajada **2**.

Abrir la tapa de las baterías:

- ▶ Ayudándose de la ranura que hay en la parte superior de la tapa **3**, tire de ella hacia abajo **4**.

Colocar el clip para el cinturón

El terminal inalámbrico dispone de dos perforaciones para fijar el clip de sujeción para el cinturón.

- ◆ **Para fijarlo**, presione el clip sobre la parte posterior del terminal inalámbrico hasta que los resaltes encajen en las perforaciones.
- ◆ **Para retirarlo**, presione con fuerza con el pulgar derecho en la parte derecha del clip. Deslice la uña del dedo pulgar de la otra mano hacia arriba entre el clip y la carcasa y retírelo hacia arriba.

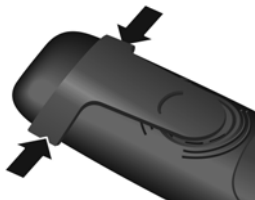

Cargar las baterías

Las baterías se suministran parcialmente cargadas. Deberá cargarlas por completo antes de utilizarlas. Las baterías estarán completamente cargadas cuando en la pantalla aparezca el icono ⚡.



- ▶ Deje el terminal inalámbrico en el soporte de carga durante **6 horas**.

El estado de carga de las baterías se muestra en la pantalla en reposo:



(de vacías a llenas).

Notas

- ◆ El terminal inalámbrico sólo debe colocarse en la estación base o en el soporte de carga que le corresponda.
- ◆ La batería puede calentarse durante el proceso de carga. Esto es normal y no representa ningún peligro.
- ◆ La capacidad de carga de la batería disminuye por motivos técnicos al cabo de cierto tiempo.
- ◆ El terminal inalámbrico (o terminales, dependiendo de la variante) suministrado con su estación base ya está registrado en la misma. En el caso de que haya un terminal inalámbrico sin registrar (en la pantalla aparece "**Por favor, registre el teléfono inalámbrico**" o "**Colocar el terminal inalámbrico en la estación base**") regístrelo manualmente (→ p. 82).

Conectar la estación base a la red telefónica y la red eléctrica

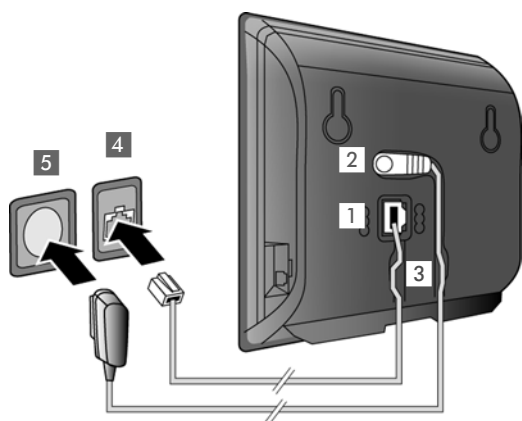

- ▶ Conecte el cable telefónico al enchufe de conexión **1** en la parte trasera de la estación base.
- ▶ Conecte el extremo del cable de la fuente de alimentación a la toma correspondiente que se encuentra en la parte trasera de la estación base **2**.
- ▶ Conduzca ambos cables a través de los canales de guía previstos para tal fin **3**.
- ▶ Conecte el cable de teléfono a la toma de la red telefónica **4**.
- ▶ Conecte la fuente de alimentación a la red eléctrica **5**.

Atención

- ◆ Utilice exclusivamente el cable de red y el cable telefónico **suministrados**. La asignación de clavijas de los cables de teléfono puede variar (asignación de las clavijas, → p. 152).
- ◆ El cable de red **siempre debe estar enchufado**, porque el teléfono no funciona si no recibe alimentación eléctrica.

Ya puede realizar llamadas con su teléfono a través de la red fija y le pueden llamar a su número de red fija.

Conectar la estación base al router (Internet)

Información sobre la protección de datos

Al conectar este equipo mediante un router con Internet, establecerá contacto automáticamente con el servidor de asistencia de Gigaset para facilitar su configuración y posibilitar el aprovechamiento de los distintos servicios de Internet.

Para este fin, cada aparato envía diariamente la siguiente información específica del dispositivo:

- ◆ Número de serie / Código del artículo
- ◆ Dirección MAC
- ◆ Dirección IP privada del Gigaset en la LAN / sus números de puerto
- ◆ Nombre de dispositivo
- ◆ Versión del software

En el servidor de asistencia se cruzan estos datos con la información ya existente específica del dispositivo:

- ◆ Número de teléfono de Gigaset.net
- ◆ Contraseñas condicionadas por el sistema / específicas del dispositivo

Podrá encontrar más información sobre los datos almacenados en relación con el servicio Gigaset.net en Internet, en el enlace:

www.gigaset.net/privacy-policy

Si conecta la estación base a un router, su teléfono podrá establecer la conexión a Internet. La conexión a Internet es indispensable para las siguientes funciones:

- ◆ Telefonía VoIP a través de Internet (**V**oice **o**ver **I**nternet **P**rotocol)
- ◆ Notificación tan pronto como haya a disposición en Internet una nueva versión de software para su teléfono
- ◆ Configuración de fecha y hora a través de un servidor horario de Internet
- ◆ Servicios de información y agendas telefónicas en línea.

Para la conexión a Internet necesita un router, que se conecta a Internet a través de un módem (que puede estar ya integrado en el router).

Conecte adicionalmente un PC al router si desea ajustar el teléfono mediante su configurador Web.

Nota

Para la telefonía a través de Internet se necesita una conexión de banda ancha (p. ej., ADSL) con tarifa plana (recomendado) o tarifa por volumen y un router que conecte su teléfono con Internet. Encontrará una lista de routers recomendados en Internet:

www.gigaset.com/service

Abra la página de preguntas frecuentes (FAQ) y seleccione su teléfono Gigaset IP. Busque, p. ej., "router".

Puesta en servicio

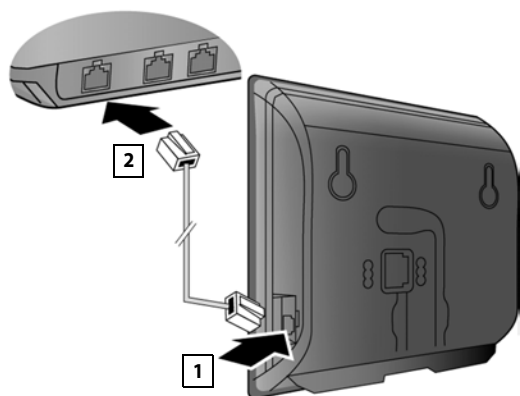

- ▶ Conecte una clavija del cable Ethernet suministrado (Cat 5 con 2 conectores RJ45 Western-Modular) a la conexión LAN situada en el lateral de la estación base **1**.
- ▶ Conecte la segunda clavija del cable Ethernet a la conexión LAN del router **2**.



Una vez conectado el cable entre el teléfono y el router y mientras éste esté encendido, se iluminará la tecla situada en el frontal de la estación base (tecla de paging o de búsqueda de terminales).

Ya puede establecer conexiones VoIP dentro de (→ p. 36) Gigaset.net.

Nota

- ▶ Si desea cambiar el idioma de la pantalla → p. 46

Puesta en servicio del teléfono – Asistente de instalación

Para poder telefonar a través de Internet (VoIP) con otros interlocutores de Internet, de la red fija y de la red de telefonía móvil, necesita contratar los servicios de un proveedor de VoIP que admita el estándar SIP de VoIP.

- ▶ Regístrese en un proveedor de VoIP y cree al menos una cuenta VoIP.

Su proveedor le facilitará lo siguiente:

- ◆ **bien** los datos de acceso (nombre de usuario, nombre de registro, contraseña, etc.)
- ◆ **o** un código de configuración automática (código de activación)

El asistente de instalación de su teléfono Gigaset le ayudará a configurar la cuenta VoIP.

En el marco del asistente de instalación se desarrollan dos asistentes individuales uno tras otro:

- 1 Asistente VoIP para crear una cuenta VoIP
- 2 Asistente de conexión para asignar conexiones de envío y de recepción (→ p. 20)

Nota

Puede configurar un total de hasta 6 conexiones VoIP. Durante la puesta en servicio del teléfono sólo debe crear en primer una conexión VoIP. Podrá crear más conexiones VoIP más adelante con el asistente VoIP (→ p. 55) o con el configurador Web.

Iniciar el asistente de instalación

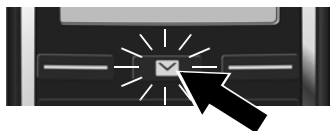

En cuanto la batería del terminal inalámbrico se haya cargado lo suficiente, la tecla de mensajes  del mismo parpadeará.

- ▶ Pulse la tecla de mensajes .

Si en la pantalla aparece el mensaje "**Nuevo firmware disponible**", existe un nuevo firmware actualizado para su teléfono. Pulse la tecla de pantalla derecha **Sí**. Comenzará la descarga del nuevo firmware. El proceso dura unos 6 minutos. Una vez finalizada la descarga vuelve a parpadear la tecla de mensajes .

- ▶ **Iniciar la configuración:** Pulse la tecla de mensajes .

Asistente VoIP – Realizar ajustes de VoIP



- ▶ Pulse la tecla situada debajo de la indicación de pantalla **Sí** (= tecla de pantalla derecha) para iniciar el asistente VoIP.



- ▶ Pulse en la parte inferior de la tecla de control  para desplazarse hacia abajo.
- ▶ Pulse la tecla de pantalla **Aceptar** para continuar.

Puesta en servicio

Si el asistente de conexión no funcionase correctamente o si lo cancelase, puede volver a iniciarlo a través del menú:

- ▶ Tecla de control  ▶  ▶ Telefonía ▶ Asistente para VoIP



En la pantalla se visualiza una lista con todas las conexiones IP posibles (IP 1 hasta IP 6). Las conexiones VoIP ya configuradas aparecen marcadas con .

- ▶ En caso dado, puede seleccionar una conexión con la tecla de control .

- ▶ Pulse la tecla de pantalla **Aceptar** para continuar.



- ◆ Ha recibido de su proveedor de VoIP un **nombre y una contraseña de inicio de sesión** y posiblemente también un nombre de usuario:
 - ▶ Pulse la tecla de pantalla **No**.
 - ▶ Siga leyendo en el apartado: "Descargar los parámetros propios del proveedor de VoIP" → p. 18.
- ◆ Ha recibido de su proveedor de VoIP un **código de configuración automática** (código de activación):
 - ▶ Pulse la tecla de pantalla **Sí**.
 - ▶ Siga leyendo en el apartado: "Introducir el código de configuración automática" → p. 17.

No hay conexión a Internet.

Si no se puede establecer la conexión a Internet, se muestra uno de los siguientes mensajes:

- ◆ **La dirección IP no está disponible.:** No hay conexión al router.

Compruebe la conexión de los enchufes entre el router y la estación base y controle los ajustes del router.

Su teléfono tiene predefinida la asignación dinámica de la dirección IP. Para que el router "reconozca" su teléfono, también debe estar activa en el router la asignación automática de la dirección IP, es decir, el servidor DHCP del router debe estar activado.

Si no se puede o no se debe activar el servidor DHCP del router, debe asignar al teléfono una dirección IP fija (→ p. 54).

- ◆ **Conexión a internet no disponible:** No hay conexión a Internet.

Puede ser que el servidor IP no esté disponible temporalmente. En este caso, intente establecer de nuevo la conexión más tarde.

De lo contrario: compruebe la conexión de los enchufes entre el router y el módem o la conexión ADSL y verifique los ajustes del router.

- ▶ Pulse **Aceptar** para finalizar el asistente VoIP.

Más tarde deberá ejecutar de nuevo el asistente a través del menú para configurar la conexión IP.

Introducir el código de configuración automática

Configuración automática:

En algunos proveedores de VoIP, la configuración de los ajustes de VoIP se realiza de forma automática. Para ello, el proveedor crea un archivo de configuración con todos los datos de acceso de VoIP necesarios. Este archivo se facilita para su teléfono en un servidor de configuración en Internet para la descarga.

Su proveedor le facilita un código de configuración. El asistente de instalación (→ p. 15) le solicita que introduzca el código. Todos los datos VoIP necesarios se cargan a continuación automáticamente en su teléfono.

La transferencia del archivo de configuración se realiza solamente a través de una conexión segura (autenticación TLS). Si la autenticación TLS falla, parpadea la tecla de mensajes . Al pulsar la tecla de mensajes se muestra el mensaje **Error de certificado - Compruebe los certificados en el Configurador Web**, por favor.. Pulse la tecla de pantalla derecha para confirmar el mensaje.

Inicie la sesión en el configurador Web (→ p. 116).

En la página Web **Seguridad** (→ p. 123) obtendrá información sobre las causas por las que no se ha podido establecer la conexión segura y lo que puede hacer.

Si falla la descarga del archivo de configuración (p. ej., porque el servidor de configuración no está accesible), el teléfono intentará establecer una conexión hasta que se cargue el archivo en el teléfono sin fallos.



- ▶ Introduzca con el teclado el código de configuración automática que ha recibido del proveedor (máx. 32 caracteres).

- ▶ Pulse la tecla de pantalla **Aceptar**.

Todos los datos necesarios para configurar su cuenta VoIP se descargan directamente de Internet en su teléfono.

Si se han cargado correctamente todos los datos en el teléfono, la pantalla mostrará **Su cuenta IP se ha registrado en el proveedor.**

- ▶ Siga leyendo en el apartado: "Asistente de conexión", p. 20.

Descargar los parámetros propios del proveedor de VoIP

El asistente establece una conexión con el servidor de configuración de Gigaset en Internet. Aquí podrá descargar varios perfiles con parámetros de acceso generales para varios proveedores de VoIP.



Se carga una lista de países.

- ▶ Seleccione con la tecla de control (⌘) el país en el que desea usar el teléfono.

- ▶ Pulse la tecla de pantalla **Aceptar** para confirmar la selección.



Se muestra una lista de los proveedores de VoIP para los que hay un perfil con los datos de acceso generales en el servidor de configuración.

- ▶ Seleccione con la tecla de control (⌘) su proveedor de VoIP.

- ▶ Pulse la tecla de pantalla **Aceptar** para confirmar la selección.

De este modo se descargan los datos de acceso generales de su proveedor de VoIP y se guardan en el teléfono.

No se han podido descargar los datos de su proveedor

Si no se encuentra su proveedor de VoIP en la lista, es decir, no se ofrecen sus datos generales para la descarga, deberá cancelar el asistente VoIP:

- ▶ Pulse **prolongadamente** la tecla . Su terminal inalámbrico regresa al estado de reposo.

Los ajustes necesarios para el proveedor de VoIP y su cuenta IP deberán realizarse después mediante el configurador Web (→ p. 124).

Más tarde podrá modificar la asignación de la conexión VoIP como conexión de envío/recepción mediante el menú del teléfono o el configurador Web.

Introducir los datos de usuario de su cuenta VoIP



Se le pedirá que introduzca sus datos personales de acceso a la cuenta VoIP. Según el proveedor, estos datos son:

- **Nombre de autenticación,**
 - **Contraseña de autenticación**
 - **Nombre de usuario**
- Introduzca los datos de registro que ha recibido de su proveedor de VoIP.
- Confirme cada entrada con la tecla de pantalla **Aceptar**.

Si el **Nombre de usuario** coincide con el **Nombre de autenticación**, sólo tendrá que pulsar la tecla de pantalla **Aceptar**.

Tenga en cuenta...

... la distinción entre mayúsculas y minúsculas durante la introducción de los datos de acceso.

- **Para cambiar entre mayúsculas/minúsculas y números:** ► Pulse la tecla (en caso necesario varias veces). La escritura en mayúsculas, minúsculas o dígitos se indica brevemente en la pantalla.
- **Para borrar posibles caracteres introducidos erróneamente:** ► Pulse la tecla de pantalla . Se borrará el carácter situado a la izquierda del cursor.
- **Para desplazarse por el campo de entrada de texto:** ► Pulse la tecla de control.

Si ha introducido todos los parámetros de configuración de su cuenta VoIP correctamente, al cabo de cierto tiempo aparecerá en la pantalla el siguiente mensaje "**Su cuenta IP se ha registrado en el proveedor**". Con este mensaje se da por finalizado el asistente VoIP.

Se iniciará el asistente de conexión.

Asistente de conexión

Con el asistente de conexión puede asignar las conexiones configuradas anteriormente (conexión de red fija, conexión de Gigaset.net → p. 36 y las conexiones VoIP → p. 15) como conexiones de recepción, y eventualmente de envío, a los usuarios de la línea interna.

Los usuarios de la línea interna son los terminales inalámbricos registrados.

- ◆ **Conexiones de recepción** son los números de teléfono (conexiones) a través de los cuales usted puede recibir llamadas. Las llamadas entrantes se transfieren sólo a los terminales internos (dispositivos finales) a los cuales se les ha asignado la conexión correspondiente como conexión de recepción.
- ◆ **Conexiones de envío** son los números de teléfono transferidos al destinatario de las llamadas realizadas desde su sistema. A través de las conexiones de envío se realiza la facturación del proveedor de red. Puede asignar a cada usuario interno un número de teléfono o la conexión correspondiente de forma fija como conexión de envío.

- ◆ Cada conexión (número de teléfono) del teléfono puede ser tanto conexión de envío como de recepción. Puede asignar cada conexión a varios usuarios internos como conexión de envío y/o recepción.

Asignación estándar

Durante el registro/puesta en servicio, todas las conexiones configuradas se asignarán a los terminales inalámbricos como conexiones de recepción.

La conexión de la red fija se asigna a los terminales inalámbricos como conexión de envío.



- ▶ Pulse la tecla de pantalla **Sí** si desea modificar la configuración de las conexiones de envío y de recepción del **terminal inalámbrico** con el nombre interno **INT1**.
- ▶ Pulse la tecla de pantalla **No** si no desea cambiar la configuración para este terminal inalámbrico.



En la pantalla se muestra la lista de conexiones de recepción que hay asignadas.

Puede desplazarse por la lista con la tecla de control .

- ▶ Pulse la tecla de pantalla **Cambiar** si desea cambiar la selección de la conexión de recepción. Continúe tal y como se indica en → **c**.
- ▶ Pulse la tecla de pantalla **Aceptar** si no desea cambiar la configuración. Continúe tal y como se indica en → **d**.



Si no desea recibir ninguna llamada de la conexión VoIP IP1 en el terminal inalámbrico:

- ▶ Pulse el **lado derecho** de la tecla de control  para seleccionar **No**.



- ▶ Pulse en la **parte inferior** de la tecla de control  para desplazarse a la siguiente conexión. Tal y como se describe arriba, seleccione **Sí** o **No**.
- ▶ Repita los pasos para cada conexión.
- ▶ Pulse la tecla de pantalla **Guardar** para finalizar la configuración para el terminal inalámbrico.

En la pantalla vuelve a mostrarse la lista actualizada de las conexiones de recepción.

- ▶ Pulse la tecla de pantalla **Aceptar** para confirmar la asignación.

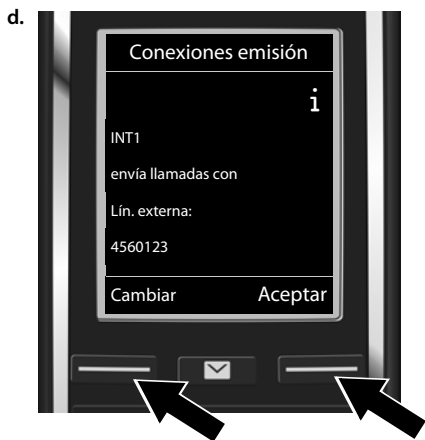

En la pantalla se muestra la conexión de envío configurada en el terminal inalámbrico:

Línea fija.

- ▶ Pulse la tecla de pantalla **Aceptar** si no desea cambiar la configuración. En este caso, se omitirá el siguiente paso.
- ▶ Pulse la tecla de pantalla **Cambiar** si desea cambiar la configuración.



Si el terminal inalámbrico debe llamar a través de otra conexión/número de teléfono:

- ▶ Pulse el **lado derecho** de la tecla de control  hasta que se muestre la conexión deseada (en el ejemplo IP1).



- ▶ Pulse la tecla de pantalla **Guardar** para guardar la configuración.

En vez de seleccionar una conexión, también puede escoger **Selecc. siempre**. Entonces, en este terminal inalámbrico podrá seleccionar en cada llamada mediante qué conexión desea establecer la llamada.

Si ya hay varios terminales inalámbricos registrados en la estación base, se le pedirá que efectúe a continuación la asignación de conexiones de recepción y envío para los terminales inalámbricos. En la pantalla se muestra el siguiente mensaje:

¿Asignar conex. a telf. móvil ?

- ▶ Realice los pasos a. hasta e. para cada terminal inalámbrico registrado.

Después de haber finalizado correctamente los ajustes se muestra durante unos instantes en pantalla la indicación **Se ha completado la asignación de la conexión..**

Finalización de la instalación

El terminal inalámbrico cambia al estado de reposo (un ejemplo para la indicación en el estado de reposo):

Indicaciones en pantalla

- ◆ Cobertura entre la estación base y el terminal inalámbrico:

- de buena a reducida:
- sin recepción: (rojo)

En color **verde**: **Alcance máximo** desactivado.

- ◆ Estado de carga de la batería:

- se ilumina en blanco: cargada por encima del 66 %
- se ilumina en blanco: cargada entre el 34 % y el 66 %
- se ilumina en blanco: cargada entre el 11 % y el 33 %
- se ilumina en rojo: cargada por debajo del 11 %
- parpadea en rojo: batería casi vacía (menos de 10 minutos de tiempo de llamada)
- se ilumina en blanco: la batería se está cargando

- ◆ INT 1: Nombre interno del terminal inalámbrico

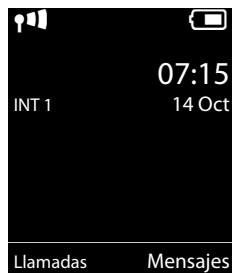

Nota

Para proteger su teléfono y la configuración del sistema frente a accesos no permitidos, puede establecer un código de 4 dígitos que sólo conozca usted (el PIN del sistema). Debe introducirlo antes de registrar o dar de baja los terminales inalámbricos, o modificar la configuración de VoIP o LAN de su teléfono.

El PIN preestablecido de fábrica es 0000 (4 veces el cero).

Para saber cómo cambiar el PIN, consulte → p. 53.

Fecha y hora

Hay dos posibilidades para configurar la fecha y la hora:

- ◆ Por defecto, su teléfono está configurado de tal forma que toma la fecha y hora de un servidor horario en Internet tan pronto como se conecta a Internet.

La sincronización con el servidor horario puede activarla o desactivarla a través del configurador Web (→ p. 133).

- ◆ También puede ajustar la fecha y hora manualmente a través del menú de uno de los terminales inalámbricos registrados (→ p. 53).

La fecha y la hora son necesarias para, p. ej., que se muestre la hora correcta de las llamadas entrantes o para utilizar el despertador y el calendario.

Conectar los auriculares al terminal inalámbrico (opcional)



Se pueden conectar unos auriculares con clavija jack de 2,5 mm. Encontrará recomendaciones acerca de los auriculares en la página de productos correspondiente en www.gigaset.com.

Cómo proseguir









Tras una puesta en servicio correcta, podrá llamar inmediatamente, podrá adaptar el teléfono Gigaset a sus necesidades personales (→ p. 46) o familiarizarse con su manejo (→ p. 27).

Realizar y aceptar llamadas externas	→ p. 31
Ajustar la melodía y los niveles de volumen	→ p. 48
Guardar el prefijo local propio en el teléfono	→ p. 54
Llevar a cabo la configuración ECO DECT	→ p. 101
Preparar el teléfono para el servicio de SMS	→ p. 62
Utilizar el teléfono conectado a una centralita	→ p. 107
Registrar los terminales inalámbricos Gigaset en la estación base y transferir sus registros de la agenda telefónica al nuevo terminal inalámbrico	→ p. 82 → p. 89
Usar agendas telefónicas en línea	→ p. 90
Introducir varias cuentas de VoIP	→ p. 55
Configurar el teléfono a través del configurador Web	→ p. 114

Si le surgen dudas durante el uso de su teléfono, lea los consejos para la solución de problemas (→ p. 139) o póngase en contacto con nuestro servicio de atención al cliente (→ p. 138).

Representación de los pasos en las instrucciones de uso de uso

Las teclas de su terminal inalámbrico Gigaset se representan en estas instrucciones de uso de la siguiente forma:









 /  / 	Tecla de descolgar / tecla de menú / tecla de colgar
	Teclas de cifras/letras
 / 	Tecla de asterisco / tecla de almohadilla
 / 	Tecla de mensajes / tecla R

Ejemplo: activar/desactivar la aceptación automática de llamadas

Representación en las instrucciones de uso:

 ▶  ▶ **Aceptar** ▶  **Telefonía** ▶ **Aceptar** ▶ **Resp. automática** ▶ **Cambiar** (☑ = ON)

Lo que debe hacer:

- ▶ : en estado de reposo, pulse la tecla de control **hacia la derecha** para abrir el menú principal.
- ▶ : desplácese con la tecla de control  hasta el icono .
- ▶ **Aceptar**: pulse la tecla de pantalla **Aceptar** o la parte central de la tecla de control  para abrir el submenú **Configuración**.
- ▶  **Telefonía**: desplácese con la tecla de control  hasta el registro **Telefonía**.
- ▶ **Aceptar**: pulse la tecla de pantalla **Aceptar** o la parte central de la tecla de control  para abrir el submenú **Telefonía**.
- ▶ **Resp. automática**: la función para activar/desactivar la aceptación automática de llamadas está seleccionada.
- ▶ **Cambiar** (☑ = ON): pulse la tecla de pantalla **Cambiar** o la parte central de la tecla de control ; la función se conecta y desconecta de forma alterna (☑ = conectado, ☐ = desconectado).

Conocer el teléfono

Apagar/encender el terminal inalámbrico

- ▶ Pulse **prolongadamente** la tecla  para encender o apagar el terminal inalámbrico.

Bloquear/desbloquear el teclado



El bloqueo del teclado evita el uso accidental del teléfono. Si, con el bloqueo activado, pulsa una tecla se mostrará un mensaje de advertencia.

- ▶ Pulse prolongadamente la tecla  para activar o desactivar el bloqueo del teclado.

Si el bloqueo del teclado está activado, se mostrará un aviso al pulsar alguna tecla.

El bloqueo del teclado se desactiva automáticamente de manera temporal al recibir una llamada. Al término de la misma, vuelve a activarse.





Tecla de control

En lo sucesivo se marca en negro el lado de la tecla de control (arriba, abajo, derecha, izquierda, centro) que hay que pulsar en cada momento (p. ej.,  para "pulsar el lado derecho de la tecla de control", o  para "pulsar en el centro de la tecla de control").



La tecla de control sirve para navegar por los menús y en los campos de entrada. En estado de reposo o durante una llamada, tiene las siguientes funciones:



Con el terminal inalámbrico en estado de reposo

-  **Breve pulsación:** para abrir la agenda telefónica del terminal inalámbrico.
Prolongada pulsación: para abrir la lista de las agendas telefónicas en línea disponibles.
-  o  Para abrir el menú principal.
-  Para abrir la lista de terminales inalámbricos.
-  Para abrir el menú de configuración del volumen de voz (→ p. 48) del terminal inalámbrico.

Durante una llamada externa

-  Para abrir la agenda telefónica.
-  Para iniciar una consulta interna.
-  Para modificar el volumen de voz del auricular o del altavoz en el modo manos libres.

Funciones disponibles al pulsar la tecla de control en el centro

Esta tecla tiene diferentes funciones dependiendo de la situación.

- ◆ **En estado de reposo** se abre el menú principal.

Conocer el teléfono

- ◆ En los submenús, campos de selección y de entrada, la tecla asume la función de las teclas de pantalla **Aceptar**, **Sí**, **Guardar**, **Aceptar** o **Cambiar**.

Nota

En estas instrucciones se utiliza el lado derecho de la tecla de control  para abrir el menú principal y la tecla de pantalla correspondiente para confirmar las funciones. En lugar de esto, también se puede usar la tecla de control de la forma descrita.

Teclas de pantalla

En estado de reposo, las teclas de pantalla tienen asignada una función. Si lo desea puede cambiar la asignación (→ p. 51).

Las funciones de las teclas de pantalla cambian dependiendo de la situación. Ejemplo:

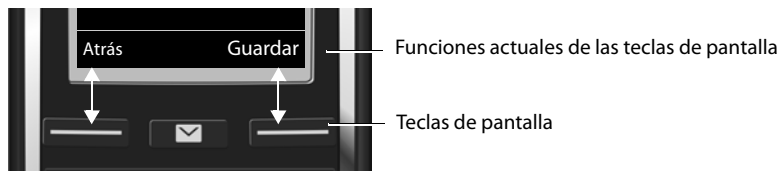

Algunas de las funciones de las teclas de pantalla más importantes son:

Opciones	Abrir un menú concreto en función de cada situación.
Aceptar	Confirmar la selección.
< C	Tecla de borrado: borrar carácter por carácter o palabra por palabra de derecha a izquierda.
Atrás	Retroceder un nivel en el menú o interrumpir el proceso en curso.
Guardar	Guardar los datos actuales.
→→	Abrir la lista de rellamada.

Visión general de los iconos de las teclas de pantalla (→ p. 110).

Uso de los menús

Se pueden usar las funciones del teléfono mediante un menú organizado en diferentes niveles.

Visión general del menú → p. 111.

Menú principal (primer nivel)

- ▶ Con el terminal inalámbrico en estado de reposo, pulse **la parte derecha** de la tecla de control  para abrir el menú principal.

Las opciones del menú principal se mostrarán en la pantalla mediante iconos. El icono de la función seleccionada se marca en naranja y el nombre correspondiente aparece en la primera línea de la pantalla.

Para acceder a una función, es decir, abrir el correspondiente submenú (siguiente nivel de menú):

- ▶ Desplácese con la tecla de control  hasta la función deseada y pulse la tecla de pantalla **Aceptar**.

Volver al estado de reposo: pulse **brevemente** la tecla de pantalla **Atrás** o la tecla .

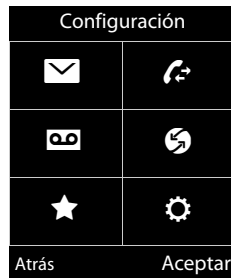

Submenús

Las opciones de los submenús se muestran en forma de lista (ver un ejemplo a la derecha).

Para acceder a una función:

- ▶ Desplácese con la tecla de control  hasta la función.
 - ▶ Pulse **Aceptar**.

Para volver al nivel anterior del menú: pulse **brevemente** la tecla de pantalla **Atrás** o la tecla .

Ejemplo

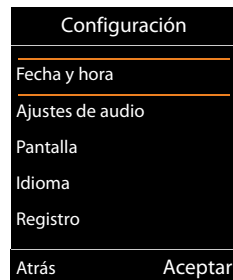

Volver al estado de reposo

Desde cualquier menú:

- ▶ Pulse la tecla  **prolongadamente**.





O bien:

- ▶ Tras 2 minutos, la pantalla cambia **automáticamente** al estado de reposo.

Los ajustes que no haya confirmado pulsando las teclas de pantalla **Aceptar**, **Sí**, **Guardar** o **Cambiar** se perderán.

Listas de mensajes

Todos los mensajes recibidos se almacenarán en las listas de mensajes. La tecla de mensajes  parpadea (si está activada, → p. 133). Dejará de parpadear cuando pulse la tecla. En el **estado de reposo**, el nuevo mensaje se indica mediante un icono en la pantalla:

-  en el contestador automático de red (→ p. 79)
-  en la lista de llamadas perdidas (→ p. 99)
-  en la lista de SMS (→ p. 62) o la lista de correo electrónico (→ p. 70)
-  en la lista de las citas pasadas (→ p. 103)

El icono para el contestador automático de red siempre se muestra si su número está guardado en el teléfono. Las demás listas sólo se muestran si contienen algún mensaje.

Abrir listas de mensajes: ▶ Pulse la tecla de mensajes .

Abrir lista:  Seleccione la lista deseada. ▶ **Aceptar**

Ejemplo

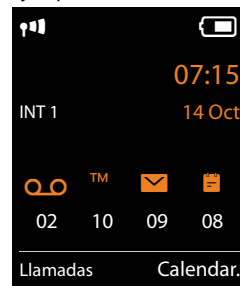

Conocer el teléfono

Excepción: Si selecciona el **contestador automático de red**, se marcará el número del contestador automático de red (→ p. 79). En la pantalla no se abre ninguna lista.

Introducir números y texto

Si se muestran varios campos de texto y/o numéricos (p. ej., **Nombre** y **Apellidos** de un registro de la agenda telefónica), el primer campo se activa automáticamente. Deberá activar los siguientes campos desplazándose con la tecla de control (⌘). Un campo está activado cuando en él se muestra un cursor parpadeante.

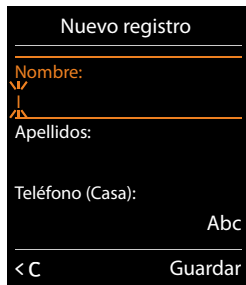

Nuevo registro

Nombre:

Apellidos:

Teléfono (Casa):

Abc

< C Guardar

Corregir errores

- ◆ Borrar **caracteres** a la izquierda del cursor: pulse **brevemente** la tecla de pantalla **<C**.
- ◆ Borrar **palabras** a la izquierda del cursor: pulse **prolongadamente** la tecla de pantalla **<C**.

Introducir texto

- ◆ **Letras/caracteres:** las teclas entre **0-9** y **0-9** tienen asignadas varias letras y caracteres. Tras la pulsación de las teclas, los caracteres se muestran en una línea de selección en la parte inferior izquierda de la pantalla. El carácter seleccionado está resaltado. Pulse la tecla brevemente varias veces seguidas para desplazarse a la letra/carácter deseado.
- ◆ **Mover el cursor:** las letras/los caracteres se insertan donde se sitúe el cursor. Puede mover el cursor pulsando la tecla de control (⌘), o también (⌘) en los campos con varias líneas.
- ◆ **Minúsculas, mayúsculas y números:** pulse la tecla "almohadilla" **#->** para alternar entre minúsculas, mayúsculas y números para las **siguientes letras**. Al editar un registro de la agenda del teléfono, la primera letra y la que sigue a un espacio se escribirán automáticamente en mayúsculas.
- ◆ **Caracteres especiales:** pulse la tecla "asterisco" ***->** para abrir la tabla de caracteres especiales. Desplácese con la tecla de control hasta el carácter deseado y pulse la tecla de pantalla **Insertar** para insertarlo.
- ◆ **Letras especiales:** introduzca diéresis u otros caracteres marcados/diacríticos pulsando varias veces la tecla de la letra correspondiente. Consulte las tablas de caracteres (→ p. 153).

Llamar por teléfono

Nota

Mediante su estación base puede realizar hasta dos llamadas externas simultáneamente, en función de la calidad de su conexión DSL.

Realizar llamadas externas

Las llamadas externas son llamadas que se realizan en la red telefónica pública (red fija, red de telefonía móvil) y en Internet (VoIP).



Para establecer una llamada externa, deberá definir una de las conexiones del teléfono como conexión de envío. Dispone de las siguientes posibilidades:

- ◆ Asigna de forma fija al terminal inalámbrico una conexión como conexión de envío (→ p. 57).
Mediante una tecla de pantalla se puede emplear eventualmente una "conexión de sustitución" (→ p. 51).
- ◆ Selecciona una conexión de envío en el terminal inalámbrico cada vez que realiza una llamada.

Asignación fija de una conexión como conexión de envío

▶ Introduzca el número. ▶ Pulse la tecla  brevemente. El número se marca.

O bien:

- ▶ Pulse la tecla  prolongadamente. ▶  Seleccione la conexión. ▶ **Marcar** / 
▶ Introduzca el número. El número se marca unos 3,5 segundos después de introducir el último dígito.

Notas

- ◆ Si para el número marcado hay definida una regla de marcación (→ p. 128), se empleará entonces para el establecimiento de conexión la conexión indicada en la regla de marcación en vez de la conexión de envío. Si el número de teléfono está bloqueado por una regla de marcación, no se marcará. Se muestra **No es posible**.
- ◆ Si llama a la red fija por VoIP, deberá marcar eventualmente el prefijo local también en llamadas locales (en función del proveedor). Puede evitarse tener que introducir el prefijo local propio si introduce el prefijo en la configuración y activa la opción **Marcar previamente el código de área para llamadas locales por VoIP** (véase el configurador Web).
- ◆ Ha activado la opción **Conexión automática a la red de telefonía fija en caso de fallo** con el configurador Web. Si falla el intento de realizar una llamada mediante una conexión VoIP, se intentará automáticamente establecer la conexión a través de la red fija.
- ◆ Los números de teléfono de Gigaset.net que acaban con el sufijo #9 se seleccionan automáticamente a través de la conexión Gigaset.net. Las llamadas son gratuitas (→ p. 36).

Llamar por teléfono

Selección de conexión en cada llamada

Requisito: En vez de una conexión de envío, al terminal inalámbrico se le ha asignado la opción "Selecc. siempre" (→ p. 57).



▶ Introduzca el número. ▶ Pulse la tecla . ▶  Seleccione la conexión. ▶ **Marcar** / .

Notas

- ◆ Con la tecla  puede cancelar la marcación.
- ◆ Durante la comunicación se muestra la duración de la llamada.
- ◆ Si ha registrado varios terminales inalámbricos en la estación base, puede realizar llamadas **internas gratuitas** (→ p. 84).

Conexión alternativa / Emplear lista de conexiones en la tecla de pantalla



Requisito: Ha asignado una "Conexión alternativa" o la lista con todas las conexiones configuradas a una tecla de pantalla (→ p. 51).

▶ Pulse la tecla de pantalla **Sel. línea**. ▶  Seleccione la conexión. ▶  / **Marcar**.
▶ Introduzca el número. El número se marca unos 3,5 segundos después de introducir el último dígito.

Cualquier regla de marcación (→ p. 128) definida para el número de teléfono marcado se ignora. Se utilizará siempre la conexión de envío seleccionada.

Marcar la dirección IP (según proveedor)



A través de VoIP, puede marcar una dirección IP en vez de un número de teléfono.

- ▶ Pulse la tecla de asterisco  para separar los bloques numéricos de la dirección IP (p. ej. 149*246*122*28).
- ▶ En caso necesario, pulse la tecla de almohadilla  para añadir el número del puerto SIP del interlocutor a la dirección IP (p. ej., 149*246*122*28#5060).



Si su proveedor de VoIP no admite la marcación directa de direcciones IP, cada parte de la dirección se interpreta como un número de teléfono normal.

Marcar a partir de la lista de rellamada

La lista de rellamada contiene los 20 últimos números marcados en este terminal inalámbrico. Se pueden administrar de forma similar a las listas de mensajes del teléfono (→ p. 29).





- ▶ Abrir la lista de rellamada: Pulse la tecla  **brevemente**.
- ▶  Seleccione el registro. ▶ Pulse la tecla . El número se marca.

Si se muestra un nombre, podrá ver el número correspondiente a dicho nombre:

- ▶ **Ver** /  ▶  En caso dado, vea el número siguiente/anterior.

En el caso de que haya ocupado una línea (p.ej. para establecer una consulta de llamada externa): ▶ Marque el número seleccionado con **Acceptar**.

Administrar los registros de la lista de rellamada

- ▶  Abra la lista de rellamada. ▶  Seleccione un registro. ▶ **Opciones**
- Guardar en agenda:** ▶ **Aceptar** ▶ Añadir el registro a la agenda telefónica (→ p. 87).
- Mostrar el número:** ▶ **Aceptar** ▶ Añadir el número a la pantalla, modificarlo o completarlo en caso necesario. ▶ Marque con  o guarde el número como nuevo registro en la agenda telefónica con .
- Borrar el registro:** ▶ **Aceptar**. El registro se borra.
- Borrar toda la lista:** ▶ **Aceptar**. Se borran todos los registros.

Marcar un número desde la lista de llamadas

-  ▶  ▶ **Aceptar** ▶  Seleccione la lista. ▶ **Aceptar**
- ▶  Seleccione el registro. ▶ . El número se marca.

Notas

- ◆ También puede abrir la lista de llamadas con la tecla de pantalla **Llamadas**. Para ello, debe asignar dicha función a una tecla de pantalla (→ p. 52).
- ◆ También puede abrir la lista de **Llamadas perdidas** con la tecla de mensajes .



Ejemplo



Marcar a partir de la agenda telefónica

-  Abra la agenda telefónica. ▶  Seleccione el registro. ▶ 

En el caso de que haya registrados varios números:

- ▶  Seleccione un número. ▶ Pulse la tecla  o **Aceptar**. El número se marca.

Nota

También puede seleccionar números de una agenda telefónica pública → p. 90, de su guía telefónica en línea privada → p. 93 o de su agenda Gigaset.net → p. 95.

Llamada directa

Puede configurar el teléfono de forma que al pulsar una tecla **cualquiera** se marque un número previamente definido. De este modo, p. ej., los niños que todavía no sean capaces de introducir números pueden llamar a un número determinado.

-  ▶  ▶ **Aceptar** ▶  **Llam. directa** ▶ **Aceptar**

Activación: ▶  **Activado / Desactivado**

Llamar al número: ▶ Introducir o modificar un número.

- ▶ **Guardar**

En la pantalla en estado de reposo se muestra la llamada directa activada. Al pulsar cualquier tecla se marcará el número guardado. Cancele la marcación con .

El teléfono estará bloqueado para otras llamadas (incluida la **llamada de emergencia**).

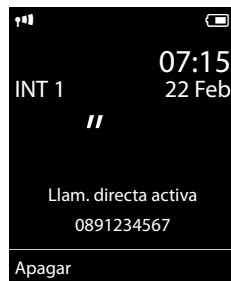

Llamar por teléfono

Finalizar el modo de llamada directa:

▶ Pulse la tecla de pantalla **Apagar**. ▶ Pulse la tecla  **prolongadamente**.

O: ▶ Pulse la tecla  **prolongadamente**.

Marcar números de emergencia

En algunos países, las reglas de marcación de números de emergencia están preconfiguradas en el teléfono (p.ej. el número de emergencia de la policía **local**). Los números de emergencia se marcan de forma estándar a través de la red fija. Sin embargo, puede cambiar la conexión a través de la cual se debe marcar el número de emergencia correspondiente, p. ej., si el teléfono no está conectado a la red fija (→ p. 128).

Tenga en cuenta lo siguiente: Si no se han definido reglas de marcación para los números de emergencia y se ha configurado un prefijo regional automático, este prefijo también se antepone a los números de emergencia siempre que llame con una conexión VoIP.

Finalizar una llamada

▶ Pulse la tecla .

Aceptar una llamada

Una llamada entrante se señala mediante un timbre, una indicación en la pantalla y el parpadeo de la tecla .

Nota

Sólo se señalizan las llamadas a las conexiones de recepción que están asignadas al terminal inalámbrico (→ p. 57).

Si en su estación base se han configurado conexiones VoIP, se aplica lo siguiente:

- ◆ Si no ha configurado en su teléfono ninguna asignación de las conexiones de recepción, todas las llamadas entrantes serán señalizadas en todos los terminales inalámbricos registrados.
- ◆ Si ha realizado una asignación de las conexiones y, al hacerlo, no ha asignado ninguna conexión a un terminal inalámbrico como conexión de envío, las llamadas no se señalizan en esta conexión.
- ◆ Si no se puede asignar ninguna llamada a una conexión del teléfono, esta llamada se señala en todos los terminales inalámbricos.

Dispone de las siguientes opciones para responder a una llamada:

- ▶ Pulse la tecla .
- ▶ Si **Resp. automática** está activado (→ p. 47), retire el terminal inalámbrico del soporte de carga.
- ▶ Responder a una llamada en el clip de manos libres Gigaset L410: ▶ Pulse la tecla de descolgar del Gigaset L410.

Requisito: El Gigaset L410 debe estar registrado en la estación base. Encontrará más informaciones en las instrucciones de uso de Gigaset L410.

No aceptar la llamada:

- ▶ Desactivar el timbre de llamada: ▶ **Silencio**. Puede aceptar la llamada mientras ésta se muestre en la pantalla.
- ▶ Rechazar la llamada (sólo en caso de conexión VoIP): ▶ Pulse la tecla . En caso de una llamada a la conexión de red fija sólo se desactiva el timbre de llamada.

Aceptar/rechazar llamada en espera

Si durante una comunicación externa recibe una llamada, oírás el tono de aviso de llamada en espera. Si la red telefónica transfiere la identificación del abonado que llama, podrá ver su número o su nombre en la pantalla.

Rechazar llamada: ▶ **Rechazar**

Aceptar llamada: ▶ **Aceptar**

Si acepta la llamada, la comunicación anterior se mantendrá en espera.

Volver a la comunicación retenida: ▶ .

Después de aceptar la llamada en espera, puede cambiar entre los dos interlocutores ("Alternar" → p. 43) o hablar con los dos al mismo tiempo ("Conferencia" → p. 43).

Activar/desactivar el modo de manos libres

Si desea que otras personas puedan escuchar la conversación debe comunicárselo a su interlocutor.

Activar/desactivar el modo de manos libres durante una comunicación o durante el establecimiento de la conexión:

- ▶ Pulse .

Para colocar el terminal inalámbrico en el soporte de carga durante una comunicación:

- ▶ Mantenga pulsada la tecla  al volver a colocarlo durante otros 2 segundos.

Para ver cómo ajustar el volumen, → p. 48.

Activar/desactivar el micrófono (mute/silenciar)

Si desactiva el micrófono durante una comunicación no podrá ser escuchado por su interlocutor.

- ▶ Para activar/desactivar el micrófono, pulse .

Indicación del número de teléfono

Con transmisión de números de teléfono

El número de teléfono del abonado que llama se muestra en la pantalla. Si dicho número está guardado en la agenda telefónica, se mostrará también el tipo de número y el nombre asociado al mismo.

Sin transmisión de números de teléfono

En lugar del nombre y del número se muestra lo siguiente:

- ◆ **Externa:** no se transmite ningún número.
- ◆ **Número oculto:** el autor de la llamada suprime la transmisión del número de teléfono.
- ◆ **No disponible:** el autor de la llamada no ha solicitado la transmisión del número de teléfono.

Con CNIP (Calling Name Identification Presentation)

Además del número se muestra el nombre registrado (y lugar de residencia) de la persona que llama. Si el número está guardado en la agenda telefónica, se mostraría el nombre del registro de la agenda en lugar del número.

Notas acerca de la indicación de números de teléfono CLIP

En el estado de suministro, su teléfono está configurado de modo que se muestre el número de teléfono del autor de la llamada, → p. 140 o ► www.gigaset.com/service

Añadir el nombre de la guía telefónica en línea

En la indicación de llamada, puede hacer que se muestre el nombre de la persona que llama tal como está almacenado en la guía telefónica en línea en vez del número de teléfono.

Requisitos:

- ◆ El proveedor de la guía telefónica en línea que ha configurado para su teléfono debe admitir esta función.
- ◆ Debe haber activado la indicación del nombre de la persona que llama a través del configurador Web (→ p. 133).
- ◆ La persona que llama tiene que haber solicitado y no haber suprimido la transmisión del número de teléfono.
- ◆ Su teléfono tiene conexión a Internet.
- ◆ El número de teléfono de la persona que llama no está guardado en la agenda telefónica local del terminal inalámbrico.

Telefonía VoIP mediante Gigaset.net

Gigaset.net le ofrece la posibilidad de llamar **directamente** a otros usuarios de Gigaset.net de forma gratuita a través de Internet, sin configurar ninguna cuenta en un proveedor de VoIP y sin realizar ninguna otra configuración. Sólo tiene que conectar el teléfono a la red de suministro eléctrico y a Internet y, en caso necesario, registrarse en la agenda telefónica en línea de Gigaset.net con el nombre que desee (→ p. 98).

Gigaset.net es un servicio de VoIP de Gigaset Communications GmbH en el que pueden participar todos los usuarios de un dispositivo de VoIP de Gigaset.

Puede llamar **gratuitamente** a otros usuarios de Gigaset.net, de manera que, aparte del coste de la conexión a Internet, no se produce ningún otro coste de teléfono. No es posible realizar conexiones a/desde otras redes.

Los números de teléfono de Gigaset.net que acaban con el sufijo #9 se marcan automáticamente a través de la conexión Gigaset.net.

Nota

Gigaset.net admite la telefonía de banda ancha: Las llamadas con Gigaset.net que realiza desde su teléfono a otro terminal con capacidad de banda ancha tienen una calidad de sonido excelente.

Todos los dispositivos de VoIP de Gigaset llevan un número de teléfono de Gigaset.net asignado de fábrica (→ p. 147). Todos los usuarios registrados están incluidos en la agenda telefónica de Gigaset.net, a la que puede acceder en cualquier momento.

En Gigaset.net dispone del servicio Eco, con el que puede comprobar sus líneas VoIP.

El servicio Eco está disponible en seis idiomas:

- ◆ 12341#9 (inglés)
- ◆ 12342#9 (neerlandés)
- ◆ 12343#9 (italiano)
- ◆ 12344#9 (francés)
- ◆ 12345#9 (alemán)
- ◆ 12346#9 (español)

Tras un mensaje, el servicio Eco devuelve los datos de idioma que ha recibido en forma de eco.

Exención de responsabilidad

Gigaset.net es un servicio voluntario de Gigaset Communications GmbH, que no asume ninguna responsabilidad sobre la disponibilidad de la red.

Notas

Si no usa la conexión de Gigaset.net durante seis meses, ésta se desactivará automáticamente. No estará disponible para llamadas desde Gigaset.net.

Se vuelve a activar la conexión:

- ◆ al iniciar una búsqueda en la agenda telefónica de Gigaset.net o
- ◆ al llamar por Gigaset.net (marcar un número con #9 al final) o
- ◆ al activar la conexión mediante el configurador Web.

Gigaset HDSP – telefonía con calidad de sonido espectacular

Su teléfono Gigaset admite el códec de banda ancha G.722. Con él puede realizar llamadas con una calidad de sonido espectacular (High Definition Sound Performance).

Si registra en su estación base otros terminales inalámbricos que admitan banda ancha, las llamadas internas entre estos terminales también se realizan a través de la banda ancha.

Los requisitos para las conexiones de banda ancha en el teléfono son:

- ◆ **Para llamadas internas:**

Los terminales inalámbricos participantes deben soportar la banda ancha, es decir, deben poder utilizar el códec G.722.

Llamar por teléfono

◆ Para llamadas externas por VoIP:

- El terminal inalámbrico con el que se realiza la llamada debe admitir banda ancha.
- Debe haber seleccionado el códec G.722 para las llamadas salientes.
- Su proveedor de VoIP debe admitir las conexiones de banda ancha.
- El teléfono de su interlocutor debe admitir el códec G.722 y aceptar el establecimiento de una conexión de banda ancha.

Nota

El servicio de VoIP **Gigaset.net** (→ p. 36) admite las conexiones de banda ancha.



Servicios específicos del proveedor (servicios de red)

Los servicios de red dependen de su proveedor de red y deben ser solicitados a éste (pueden implicar costes adicionales). Se distinguen dos grupos de servicios de red:

- ◆ Servicios de red que se activan fuera de una conversación para todas las llamadas posteriores (p. ej. "realizar llamada con número oculto"). Puede activar o desactivar estos servicios de red a través del menú .
- ◆ Servicios de red que se activan durante una llamada externa, por ejemplo, "Consulta", "Alternar entre dos interlocutores", "Establecer una conferencia". Estos servicios de red están disponibles durante una llamada externa en la barra de opciones (p. ej., **Llam Ext.**, **Confer.**).

Generalmente puede obtener una descripción de las características de estos servicios en las páginas Web de su proveedor de telefonía o en sus establecimientos.

Notas

- ◆ Para la conexión/desconexión o activación/desactivación de los siguientes servicios se envía por norma general un código a la red de telefonía.
 - ▶ Tras recibir el tono de confirmación de la red telefónica, pulse .
- ◆ Todas las funciones que pueden activarse en la opción de menú  son servicios que ofrece su proveedor de red. En caso de que surjan problemas, diríjase a su proveedor de red.
- ◆ No es posible reprogramar los servicios de red.
- ◆ Algunos ajustes no se pueden realizar simultáneamente en varios terminales inalámbricos. En ese caso, oirá un tono de confirmación negativo.

Ajustes generales para todas las llamadas

Realizar llamadas anónimas – Suprimir la transmisión del número de teléfono

Si suprime la transmisión de su número de teléfono (CLIR = Calling Line Identification Restriction), éste no se mostrará a la persona a la que está llamando. De este modo, podrá llamar de forma anónima.

Nota

Las llamadas anónimas sólo se pueden realizar a través de conexiones VoIP en las que el proveedor admite la función "Realizar llamadas anónimas". En caso necesario tendrá que solicitar la activación de la función al proveedor de sus conexiones VoIP.

Los ajustes son válidos para todas las llamadas que se realicen a través de la red fija y de conexiones VoIP, así como para todos los terminales inalámbricos registrados.

 ▶  **Servicios de red** ▶ **Aceptar** ▶  **Todas lla. anón.** ▶ **Cambiar** (✓ = ON).

Suprimir la transmisión del número de teléfono temporalmente para la siguiente llamada,
→ p. 42.

Desvío general de llamadas

Con el desvío de llamadas se transfieren las llamadas a otra conexión.

Se debe diferenciar entre

- ◆ el desvío de llamadas internas y
- ◆ el desvío de llamadas a un número de teléfono externo

Desvío de llamadas a una conexión externa

Puede configurar un desvío específico para cada número, es decir, para cada conexión (número de red fija y conexión) que esté asignada como conexión de recepción al terminal inalámbrico.

  **Servicios de red** ▶ **Aceptar** ▶  **Desvío** ▶ **Aceptar** ▶  Seleccione la conexión de recepción. ▶ **Aceptar**

Estado: ▶  **Activado / Desactivado**

Número de destino: ▶ Introducir el número al que hay que desviar la llamada.

Para cada conexión puede introducir un número de la red fija, VoIP o de telefonía móvil diferente.

Para activar el desvío de llamadas de su número Gigaset.net debe indicar otro número Gigaset.net.

Cuándo: ▶  **Inmediato / Si está ocupado / Si no se contesta**

Inmediato: Las llamadas se desvían inmediatamente, es decir, en su teléfono ya no se indica ninguna llamada para esta conexión.

Si no se contesta: Las llamadas se desvían si nadie descuelga tras varios tonos de llamada.

Si está ocupado: Las llamadas se desvían si su terminal está ocupado.

▶ **Enviar**

En el desvío de llamadas de la conexión de red fija:

Se establece una conexión a la red telefónica para activar/desactivar el desvío de llamadas.

▶ Pulse la tecla  tras recibir la confirmación de la red fija.

Tenga en cuenta que:

El **desvío de llamadas** de sus números de teléfono puede implicar **costes adicionales**.
Para más información, póngase en contacto con su proveedor.

Desvío de llamadas interno

Puede desviar todas las llamadas **externas** dirigidas a una conexión de recepción del terminal inalámbrico a otro terminal inalámbrico.

 ▶  **Servicios de red** ▶ **Aceptar** ▶  **Desvío** ▶ **Aceptar** ▶  **Lín. interna** ▶ **Aceptar**.

Estado: ▶  **Activado / Desactivado**

Al terminal: ▶  Seleccione un usuario interno.

A **Ningún terminal** se muestra si con anterioridad todavía no ha ajustado ningún desvío de llamadas interno o si el terminal inalámbrico ajustado anteriormente ya no está registrado.

Retraso:  **Ningun. / 10 seg. / 20 seg. / 30 seg.**

Tiempo de demora para aceptar la llamada. Si la llamada no se ha de desviar directamente, seleccione aquí la duración de la demora. Introduzca **Ningun.** y la llamada no se indicará en el terminal inalámbrico sino que será desviada inmediatamente.

▶ **Guardar**

El desvío de llamadas interno no permite el encadenamiento de desvíos, es decir, si las llamadas se desvían a otro terminal inalámbrico (p. ej., MT1) en el que a su vez está activado un desvío de llamadas (p. ej. a MT2), este segundo desvío no se activará. Las llamadas se señalizan en el terminal inalámbrico MT1.

Notas

- ◆ En la lista de llamadas se registra una llamada para el terminal inalámbrico que ha sido desviado.
- ◆ Si se desvía una llamada, realizada a una conexión de recepción que sólo está asignada al terminal inalámbrico, a un terminal inalámbrico no localizable (p. ej., el terminal inalámbrico está apagado), se rechaza la llamada tras un breve periodo de tiempo.

Activar/desactivar la llamada en espera para llamadas externas

Con la función activada, durante una llamada **externa** se le indica a través de un tono de aviso de llamada en espera que otro usuario externo intenta llamarle. Si dispone de CLIP, es posible que se muestre en la pantalla el número de teléfono de la persona que intenta llamarle o el nombre guardado en la agenda telefónica para este número de teléfono. La persona que llama escucha la señal de llamada.

Con la llamada en espera desactivada, el usuario que llama recibe la señal de ocupado si usted ya está realizando una llamada y si, además, usted está asignado a esta conexión como usuario único.

Condición previa para llamadas por VoIP: en su teléfono se permiten conexiones VoIP paralelas (configuración de fábrica; el ajuste se puede cambiar mediante el configurador Web).

 ▶  **Servicios de red** ▶ **Aceptar** ▶  **Llamada en espera** ▶ **Aceptar**

Estado: ▶  **Activado / Desactivado**

▶ **Enviar**

Se activa o desactiva la llamada en espera para todas las conexiones del teléfono y para todos los terminales inalámbricos registrados.

Para activar/desactivar la función para la conexión de red fija, el teléfono establece una conexión con la centralita para enviar un código correspondiente.

▶ Después de la confirmación de la red fija, pulse la tecla .

Configuración especial para llamadas a través de VoIP

Activar/desactivar la transferencia explícita de llamada – ECT (Explicit Call Transfer)

Si la función **Transferencia** está activada, puede conectar entre sí a dos interlocutores externos de una conexión VoIP pulsando la tecla .

 ▶  **Servicios de red** ▶ **Aceptar** ▶  **Transferencia** ▶ **Cambiar** (☑ = ON).

Nota

Mediante el configurador Web puede realizar otros ajustes adicionales para la transferencia/interconexión de llamadas en una conexión VoIP (→ p. 131).

Configuración especial para llamadas a través de la red fija analógica

Conexión sin marcación

Si pulsa la tecla de descolgar o la tecla de manos libres , se marcará el número memorizado de forma automática tras 5 segundos sin pulsar ninguna tecla.

 ▶  **Servicios de red** ▶ **Aceptar** ▶  **Llam. sin marcación**

Número de destino: ▶ **Marcar el número de teléfono.**

Estado: ▶ **Activar/desactivar la función.**

▶ **Enviar**

▶ Después de la confirmación de la red telefónica, pulse la tecla .

Rechazar llamadas anónimas

Se rechazan las llamadas que se hagan a su número de red fija cuya transmisión del número de teléfono haya sido suprimida por la persona que llama (CLIR).

 ▶  **Servicios de red** ▶ **Aceptar** ▶  **Rechazar lla. anón.**

Estado: ▶  **Activado / Desactivado**

▶ **Enviar**

▶ Después de la confirmación de la red telefónica, pulse la tecla .

Ajustes para la siguiente llamada

Activar la función de "llamada anónima" para la siguiente llamada

Puede suprimir la transmisión de su número de teléfono para la siguiente llamada (CLIR = Calling Line Identification Restriction).

 ▶  **Servicios de red** ▶ **Aceptar** ▶  **Sig. llam. anónima** ▶ **Aceptar**

▶ Marque el número de teléfono o añádalo desde la agenda telefónica. ▶ **Marcar** / 

El número se marca.

Suprimir la transmisión del número de teléfono para todas las llamadas, → p. 39.

Ajustes durante una comunicación externa

Tenga en cuenta que:

En la telefonía VoIP sólo tendrá a su disposición los servicios que se describen a continuación si se admiten conexiones IP paralelas.

Consulta (externa)

Puede llamar a un segundo interlocutor externo. La primera llamada se mantiene retenida.

Durante una llamada externa:

- ▶ Pulse la tecla de pantalla **Llam Ext.**. La comunicación anterior se mantiene retenida. El interlocutor oye un aviso o una melodía de espera.
- ▶ Marque el número de teléfono del segundo usuario. Se marca el número de teléfono. Se establece la conexión con el segundo interlocutor.

Si el usuario no responde: ▶ **Finalizar**. Regresará entonces al primer interlocutor.

Finalizar la consulta

Opciones ▶  **Fin. llamada activa**

Vuelve a estar en conversación con el primer interlocutor.

Si ha establecido la consulta a través de su conexión de red fija, también puede finalizar la consulta pulsando la tecla . La conexión se interrumpe momentáneamente y usted recibe una rellamada. Después de descolgar vuelve a entrar en conversación con el primer interlocutor.

En conexiones VoIP esto sólo se aplica si no está activada la transferencia de llamada mediante colgar ("ECT" → p. 42 y „Transferir llamadas al colgar" → p. 131).

Alternar

Puede hablar con dos interlocutores de forma alterna (alternar entre llamadas).

Requisito: Mantiene una comunicación externa y ha llamado a un segundo interlocutor (consulta) o ha aceptado una llamada en espera.

- ▶ Cambie de un interlocutor a otro con .

El interlocutor con el que está hablando se identifica en la pantalla con el icono .

Finalizar la comunicación activa

Opciones ▶ **Fin. llamada activa**

Vuelve a estar en comunicación con el interlocutor que estaba retenido.

Conferencia

Puede hablar al mismo tiempo con dos interlocutores.

Requisito: Mantiene una comunicación externa y ha llamado a un segundo interlocutor (consulta) o ha aceptado una llamada en espera.

- ▶ Pulse la tecla de pantalla **Confer.**.

Usted y los dos interlocutores (ambos identificados con ) pueden hablar y escucharse al mismo tiempo.

Finalizar conferencia

- ▶ Pulse la tecla de pantalla **Finalizar**.

Vuelve al estado "Alternar llamadas".

O bien:

- ▶ Pulse la tecla  para finalizar la comunicación con los dos interlocutores.

Requisito:

- ◆ Ha establecido la conferencia a través de su conexión de red fija o
- ◆ Para conexiones VoIP: La transferencia de llamada mediante colgar no está activada ("ECT" → p. 42; VoIP: Configurar el desvío de llamadas (transferencia de llamada) a través de VoIP" → p. 131).
- ▶ Pulse la tecla  para finalizar la comunicación con los dos interlocutores.

Cada uno de sus interlocutores puede finalizar su participación en la conferencia pulsando la tecla de colgar o colgando el auricular.

Transferir llamadas

Transferir una llamada a un usuario interno

Mantiene una conversación **externa** y quiere transferirla a otro terminal inalámbrico.

- ▶ Establezca una consulta **interna** (→ p. 85). ▶ Pulse la tecla  (incluso antes de que la llamada sea respondida) para transferir la llamada.

Transferir la llamada a una línea externa – ECT (Explicit Call Transfer)

Requisitos:

- ◆ El proveedor de red respectivo debe permitir esta característica de servicio.
- ◆ Ha activado, con ayuda del configurador Web para VoIP, la función **Transferir llamadas al colgar** (→ p. 131).

Usted mantiene una llamada **externa** mediante una conexión VoIP y desea transferir la llamada a otro interlocutor externo.

- ▶ Pulse la tecla  (durante la conversación o antes de que responda el segundo interlocutor).

Activar/desactivar el contestador automático de red de su conexión de red fija

Requisito: Debe haber solicitado al proveedor de red el contestador automático de red para su conexión de red fija.

Es posible activar y desactivar el contestador automático de su proveedor de red.

 ▶  **Servicios de red** ▶ **Aceptar** ▶  **Contest. en red**

Estado: ▶  **Activado / Desactivado**

▶ **Enviar**

- ▶ Después de la confirmación de la red telefónica, pulse la tecla .

Control de costes telefónicos

Realice sus llamadas con un proveedor de red que ofrezca tarifas especialmente reducidas (Call-by-Call) (sólo red fija). Utilice preferentemente Internet (VoIP) como la forma más económica de llamar por teléfono.



Definir reglas de marcación

En llamadas en la red fija o de telefonía móvil, puede utilizar además las funciones de control de costes de su teléfono. Adicionalmente a su conexión de red fija, dese de alta en cuentas con varios proveedores de VoIP que ofrezcan tarifas económicas para las llamadas a otras redes. Configure en el teléfono la conexión (cuenta) más económica, p. ej., para determinados prefijos locales, nacionales o de red de telefonía móvil, que debe usarse al marcar (→ configurador web, Reglas de marcación definidas por el usuario – Establecer reglas para la telefonía, p. 128). O establezca la conexión de envío que se ha de utilizar directamente al marcar (mediante selección de conexión, → p. 32).

Encadenar un número de teléfono con un número Call-by-Call

En llamadas mediante su conexión de red fija podrá preseleccionar números Call-by-Call. Mediante los números Call-by-Call podrá seleccionar la red de un proveedor económico para una llamada. Puede grabar en la agenda local los números Call-by-Call de distintos proveedores de red (→ p. 87).





Anteponer a un número un número Call-by-Call ("encadenar"):

- ▶  Pulsar **brevemente**. Se abre la agenda local. ▶  Seleccionar registro (número Call-by-Call). ▶ **Opciones** ▶  **Mostrar el número** ▶ **Aceptar**

Se mostrará el número Call-by-Call en la pantalla.

- ▶ Marcar el número de teléfono.  Pulsar la tecla de descolgar.

O bien:

- ▶ Volver a pulsar  **brevemente**, para aceptar el número de teléfono de la agenda local.
 - ▶  Seleccionar el registro (→ p. 87). ▶ En el caso de que haya varios números guardados en el registro:  Seleccionar el número de teléfono. ▶ **Aceptar**
- ▶ Pulsar la tecla . Se marcan ambos números.

Mostrar la duración de las llamadas

En todas las llamadas externas se indicará la **duración** de la llamada en la pantalla

- ◆ durante la llamada y
- ◆ hasta aprox. 3 segundos después de colgar.

Nota

La duración real de la llamada puede variar en unos pocos segundos del valor mostrado.

Configurar el teléfono

El terminal inalámbrico y la estación base están preconfigurados. No obstante, se pueden realizar ajustes individuales.

La configuración puede llevarse a cabo a través de la página del menú **Configuración** durante una comunicación o en estado de reposo.

Modificar el idioma del equipo

▶ **Aceptar** ▶ **Idioma** ▶ **Aceptar** ▶ Seleccione el idioma
▶ **Aceptar** (● = seleccionado)

Si ha seleccionado por error un idioma que no puede entender:

▶ ▶ Seleccione el idioma correcto. ▶ Pulse la tecla de pantalla **derecha**.

Configurar la pantalla

Configurar el salvapantallas

Puede definir un salvapantallas para que aparezca en el estado de reposo. Podrá seleccionar entre: reloj analógico, reloj digital, imagen, Servicios inf.

▶ **Aceptar** ▶ **Pantalla** ▶ **Aceptar**
▶ **Salvapantallas** (✓ = activado) ▶ **Cambiar**

Activación: **Activado / Desactivado**

Selección: **Reloj digital / Reloj analógico / [Imágenes] / Servicios inf.**

Ver salvapantallas: ▶ **Seleccionar salvapantallas** ▶ **Ver**
▶ **Guardar**

El salvapantallas se activa aproximadamente 10 segundos después de que la pantalla haya cambiado a estado de reposo.

Desactivar salvapantallas: ▶ Pulse la tecla **brevemente**. Se muestra la pantalla en estado de reposo.

Ejemplo

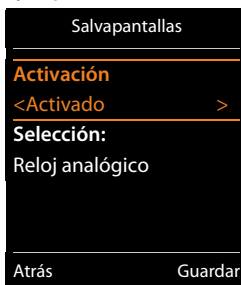

Nota

Requisitos para la visualización de servicios de información:

- ◆ Los **Servicios de Información** deben haber sido activados a través del configurador Web (→ p. 133).
- ◆ El teléfono debe tener conexión a Internet.

El tipo de los servicios de información para su teléfono está configurado en Internet en el servidor de Gigaset.net. Puede modificar la configuración (→ p. 78).

Si actualmente no hay información disponible, se muestra en su lugar la hora digital (**Reloj**) hasta que haya de nuevo información disponible.

Junto a la información se pueden mostrar teclas de pantalla que abren el menú de selección del Info Center.

Activar/desactivar la barra de información



En la pantalla en estado de reposo podrá ver en forma de texto corrido la información de Internet configurada para el salvapantallas **Servicios inf.**

 ▶  ▶ **Aceptar** ▶  **Pantalla** ▶ **Aceptar** ▶  **Servicio de infor.** ▶ **Cambiar** (☑ = ON)

La barra de información se inicia tan pronto como el teléfono cambia a la pantalla en estado de reposo. Si en la pantalla en estado de reposo se muestra un mensaje, no se mostrará la barra de información.

Ajustar el esquema de color

Pueden seleccionarse dos esquemas de color para la pantalla: uno con un fondo negro y otro con un fondo claro.

 ▶  ▶ **Aceptar** ▶ **Pantalla** ▶ **Aceptar** ▶ **Esquemas color** ▶ **Aceptar** ▶  **Esquema de color 1 / Esquema de color 2** ▶ **Aceptar** (● = seleccionado)

Ajustar la iluminación de la pantalla

La iluminación de la pantalla se activa al extraer el terminal inalámbrico del soporte de la estación base/de carga o si se presiona una tecla. Al hacerlo, las **teclas numéricas** presionadas se transfieren a la pantalla para la preparación de marcación.

Puede activar o desactivar de manera específica la iluminación de la pantalla para el estado de reposo:

 ▶  ▶ **Aceptar** ▶  **Pantalla** ▶ **Aceptar** ▶  **Iluminación** ▶ **Aceptar**

En el cargador: ▶  **Activado / Desactivado**

Fuera del cargador: ▶  **Activado / Desactivado**

▶ **Guardar**

Nota

Con el ajuste **Activado** se puede reducir considerablemente la autonomía del terminal inalámbrico.

Activar/desactivar la aceptación automática de llamadas

Cuando la aceptación automática de llamadas esté activada, el terminal inalámbrico acepta una llamada entrante tan pronto como lo retire del soporte de carga (si estaba en él).

 ▶  ▶ **Aceptar** ▶  **Telefonía** ▶ **Aceptar** ▶ **Resp. automática** ▶ **Cambiar** (☑ = ON).

Independientemente de cómo esté configurada la función de **Resp. automática**, la conexión finaliza en cuanto se coloca el terminal inalámbrico en el soporte de carga. Excepción: mantiene pulsada la tecla  durante 2 segundos adicionales tras colocar el terminal en el soporte de carga.

Modificar el volumen del manos libres/auricular

Puede ajustar el volumen del auricular y del altavoz por separado en 5 niveles.

Volum. del terminal

O bien:

▶ ▶ **Aceptar** ▶ **Ajustes de audio** ▶ **Aceptar** ▶ **Volum. del terminal** ▶ **Aceptar**

▶ Ajuste el volumen del auricular. ▶ Salte a la línea **Manos libres**:

▶ Ajuste el volumen del manos libres. ▶ **Guardar**

Ajustar el volumen durante una llamada: ▶ ▶ Seleccione el volumen. ▶ **Guardar**
(El ajuste se guarda automáticamente tras aprox. 3 segundos.)

Si tiene asignada a otra función, p. ej., para alternar entre llamadas(→ p. 43):

▶ **Opciones** ▶ **Volumen** ▶ **Aceptar** ▶ Realice el ajuste.

Configurar el perfil del auricular

Puede ajustar distintos perfiles para el **auricular**, de modo que pueda adaptar su teléfono de forma óptima al ruido ambiental. Compruebe personalmente cuál es el más conveniente para usted.

Perf. de auriculares: Alto y Bajo. El ajuste predeterminado es **Bajo**.

▶ ▶ **Aceptar** ▶ **Ajustes de audio** ▶ **Aceptar** ▶ **Perf. de auriculares**

▶ **Aceptar**

▶ Seleccione el perfil ▶ **Aceptar** (● = seleccionado)

Configurar los tonos de llamada del terminal inalámbrico

Ajustar el volumen del tono de llamada

▶ ▶ **Aceptar** ▶ **Ajustes de audio** ▶ **Aceptar**
▶ **Tonos del terminal** ▶ **Aceptar** ▶ **Volumen** ▶ **Aceptar**

Llamadas internas y citas / Llamadas externas

Ajuste el volumen en 5 niveles o en modo progresivo (volumen creciente).

▶ **Guardar**

Ajustar la melodía

▶ ▶ **Aceptar** ▶ **Ajustes de audio** ▶ **Aceptar** ▶

Tonos del terminal ▶ **Aceptar**

▶ **Melodías** ▶ **Aceptar** ▶ Seleccione la conexión.

Puede ajustar diferentes tonos de llamada para:

- llamadas internas y cumpleaños
- llamadas externas a cada una de las conexiones de recepción del teléfono (**Red fija, IP1 hasta IP6, Gigaset.net**)

O selecciona el mismo tono para **Todas las llamadas**.

▶ Seleccione para cada caso el tono de llamada/melodía. ▶ **Guardar**

Ejemplo

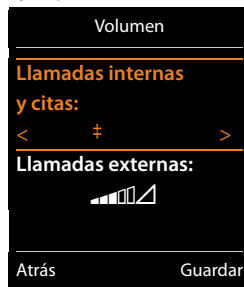

Activar/desactivar tono de llamada

Activar/desactivar **permanentemente** el tono de llamada: ▶ Pulse la tecla de asterisco de **forma prolongada**.

Con el tono de llamada desactivado, en la barra de estado se muestra .

Desactivar el tono de llamada para la **llamada actual**: ▶ Pulse **Silencio** o .

Activar/desactivar el tono de atención (bip)

En lugar del tono de llamada, se puede activar un tono de atención (bip).

▶ Pulse la tecla de asterisco de **forma prolongada** y, **en un plazo de 3 segundos**, pulse la tecla de pantalla **Tono**.

Con el tono de atención activado, en la barra de estado se muestra .

Volver a desconectar el tono de atención: ▶ Pulse la tecla de asterisco **prolongadamente**.

Configurar la señalización temporizada de las llamadas externas

Se puede fijar un período de tiempo durante el cual el terminal inalámbrico no suene en caso de una llamada externa; por ejemplo, durante la noche.

Requisito: la fecha y la hora están configuradas.

 ▶  ▶ **Aceptar** ▶  **Ajustes de audio** ▶ **Aceptar**

▶  **Tonos del terminal** ▶ **Aceptar** ▶ **Margen horario**

Para llamadas ext.: ▶  **Activado / Apagar**

Para llamadas ext. = **Activado**:

Sin timbre desde / Sin timbre hasta: ▶ Introduzca con 4 dígitos el inicio y el final del período de tiempo.

▶ **Guard**

Ejemplo

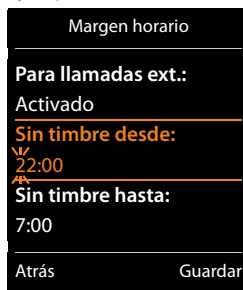





Nota

Si recibe llamadas de contactos a los que haya asignado un grupo VIP en la agenda telefónica, el teléfono sonará también durante este período de tiempo.

Activar/desactivar el tono de llamada para llamadas anónimas



Puede configurar el terminal inalámbrico para que no suene al recibir llamadas sin identificación del número de teléfono. La llamada únicamente se señalará en pantalla.

 ▶  ▶ **Aceptar** ▶  **Ajustes de audio** ▶ **Aceptar** ▶  **Tonos del terminal** ▶ **Aceptar**

▶ **Silen. llam. anón.** ▶ **Cambiar** (= el tono de llamada está desactivado para llamadas anónimas).

Activar/desactivar el tono de llamada

Al recibir una llamada se puede desactivar el tono de llamada del terminal, indefinidamente o para la llamada actual, antes de descolgar o en estado de reposo. No es posible volver a activarlo en el transcurso de una llamada externa.

- ◆ Desactivar permanentemente el tono de llamada: ▶  Pulse la tecla de asterisco **prolongadamente**. En la pantalla se muestra el icono .
- ◆ Volver a activar el tono de llamada: ▶  Pulse la tecla de asterisco **prolongadamente**.
- ◆ Desactivar el tono de llamada para la llamada actual: ▶ **Silencio**

Activar/desactivar el tono de atención

En lugar del tono de llamada es posible activar un tono de atención ("Tono").

- ▶  Pulse la tecla de asterisco **prolongadamente**. ▶ En un plazo de 3 segundos: pulse la tecla de pantalla **Tono**.

Desde ese momento, las llamadas se señalarán con **un** breve tono de atención. En la pantalla se muestra .

Activar/desactivar tonos de aviso

El terminal inalámbrico le indica acústicamente diversas actividades y estados. Esos tonos de aviso pueden activarse o desactivarse independientemente unos de otros.

-  ▶  ▶ **Aceptar** ▶  **Ajustes de audio** ▶ **Aceptar** ▶  **Tonos de aviso** ▶ **Aceptar**

Tono de pulsación:  **Activado / Desactivado**

Tono al pulsar teclas.

Tono de confirm.:  **Activado / Desactivado**

Tono de confirmación/error después de entradas, tono de aviso con la llegada de un nuevo mensaje.





Batería baja:  **Activado / Desactivado**

Tono de advertencia (cada 60 segundos) cuando la autonomía del terminal está por debajo de los 10 minutos. Cuando está activada la función baby phone no se emite el aviso de batería baja.

- ▶ **Guardar**

Activar/Desactivar melodía de espera

Se puede activar/desactivar la melodía de espera para llamadas externas al realizar consultas internas o al realizar una transferencia a otro terminal interno.

-  ▶  ▶ **Aceptar** ▶  **Ajustes de audio** ▶ **Aceptar** ▶  **Música en espera**
- ▶ **Cambiar** (☑ = ON)

Restablecer la configuración de fábrica del terminal inalámbrico



Puede restablecer los ajustes y modificaciones individuales al estado de suministro del equipo.

El restablecimiento de la configuración **no** afecta a los siguientes ajustes:

- ◆ Registro de los terminales inalámbricos en la estación base
- ◆ Fecha y hora
- ◆ Registros de la agenda telefónica, de las listas de llamadas y de las listas de SMS

 ▶  ▶ **Aceptar** ▶  ▶ **Aceptar** ▶  ▶ **Aceptar** ▶ Sí

Acceso rápido a números y funciones

- ◆ **Teclas numéricas:** A las teclas **0**  y **2**  a **9**  se les puede asignar un número de la agenda telefónica.
- ◆ **Teclas de pantalla:** Las teclas de pantalla izquierda y derecha tienen asignada una función. Si lo desea puede cambiar la asignación (→ p. 52).

De este modo, sólo tiene que pulsar una tecla para marcar el número o iniciar la función asignada.

Asignar números de teléfono a teclas numéricas (marcación abreviada)

Requisito: La tecla numérica no debe tener aún un número asignado.

- ▶ Pulse la tecla numérica **prolongadamente**.

O bien:

- ▶ Pulse la tecla numérica **brevemente**. ▶ Pulse la tecla de pantalla **Marcación rápida**.

Se abre la agenda telefónica.

- ▶  Seleccione un registro. ▶ **Aceptar** ▶  Seleccione un número ▶ **Aceptar**

El registro será copiado en la tecla numérica correspondiente.

Nota

Si borra o modifica posteriormente el registro de la agenda telefónica, ello no repercutirá en la asignación de la tecla numérica.

Marcar número / modificar asignación

Requisito: La tecla numérica debe tener un número asignado.

Con el terminal inalámbrico en estado de reposo

Marcar número:

- ▶ Pulse la tecla numérica **prolongadamente**. El número se marca de inmediato.

O bien:

- ▶ Pulse la tecla numérica **brevemente**. ▶ Pulse la tecla de pantalla izquierda con número/ nombre (en caso dado, abreviado).

Cambiar la asignación de una tecla numérica:

- ▶ Pulse la tecla numérica **brevemente**. ▶ **Cambiar**. Se abre la agenda telefónica.

Modificar asignación: ▶ Seleccione un registro ▶ **Aceptar** ▶ En caso dado, seleccione un número ▶ **Aceptar**.

Borrar asignación: ▶ Pulse la tecla de pantalla **Borrar**.

Asignar la tecla de pantalla, modificar la asignación

- ▶ Pulse **prolongadamente** la tecla de pantalla izquierda o derecha. Se abre la lista con las posibles asignaciones de las teclas. ▶ Seleccione una función. ▶ **Aceptar**.

Pueden seleccionarse las siguientes funciones:

Teléfono infantil:	Ajustar y activar o desactivar el baby phone (→ p. 105)
Alarma:	Ajustar y activar o desactivar el despertador (→ p. 102)
Calendario:	Abrir el calendario (→ p. 103)
Llam. directa:	Ajustar la llamada directa (→ p. 33).
Rellamada:	Abrir la lista de rellamada (→ p. 32).
E-Mail:	Abrir el submenú de correo electrónico para recibir y leer notificaciones de correo electrónico (→ p. 70)
Más funciones...	Puede seleccionar otras funciones:
Conexión de envío	Asignar a una tecla una conexión de envío alternativa. ▶ Seleccionar una conexión como conexión de envío (adicional) para el terminal inalámbrico. ▶ Aceptar Utilice esta tecla de pantalla si desea utilizar (provisionalmente) la conexión de envío alternativa (en lugar de la conexión de envío del terminal inalámbrico) para la siguiente llamada (→ p. 20).
Selección de línea	Asignar la lista de las conexiones de su teléfono a la tecla. En cada llamada, seleccione de la lista la conexión de envío (→ p. 32).
List. de llamadas	Mostrar la lista de llamadas (→ p. 99).
Ocultar número	Suprimir la transmisión del número de teléfono en la siguiente llamada (→ p. 42).
Desvío	Activar/desactivar el desvío de llamadas (→ p. 40)
E-Mail	Abrir el submenú de correo electrónico para recibir y leer notificaciones de correo electrónico (→ p. 70)
Centro información	Iniciar el Info Center, abrir la lista de los servicios de información disponibles, conectarse en línea (→ p. 75).
Agendas telefónicas de red	Mostrar la lista de las agendas telefónicas de red (→ p. 90)
Agenda de empresa	Mostrar la agenda telefónica de empresas, en caso de que esté disponible
Agenda de red pública	Mostrar la guía telefónica en línea personal, en el caso de que haya creado una (→ p. 93)

Iniciar función

Con el teléfono en estado de reposo: ▶ Pulse la tecla de pantalla **brevemente**. A continuación se ejecuta la función asignada.

Configurar el sistema

Los siguientes ajustes pueden efectuarse a través del menú del terminal inalámbrico correspondiente o en un terminal inalámbrico registrado Gigaset C430H, E630H, C620H, S820H, SL910H, SL930H o a través del configurador Web del teléfono.

Ajustar manualmente la fecha y la hora

La fecha y la hora son necesarias para, p. ej., que se muestre la hora correcta de las llamadas entrantes o para utilizar el despertador y el calendario.

Nota

En su teléfono está guardada la dirección de un servidor horario en Internet. De éste se recuperará la fecha y la hora, siempre que el teléfono esté conectado a Internet y que se haya activado la sincronización con el servidor horario. Los ajustes realizados manualmente se sobrescriben.

Si todavía no ha ajustado la fecha y la hora en el terminal inalámbrico, se muestra la tecla de pantalla **Hora**.

- ▶ Pulse la tecla de pantalla **Hora**.

O bien:

 ▶  ▶ **Aceptar** ▶  **Fecha y hora** ▶ **Aceptar**

Fecha: ▶ Introduzca el día, el mes y el año (8 dígitos en total),
p. ej., para el 14.01.2011.



Hora: ▶ Introduzca la hora y los minutos (4 dígitos en total),
p. ej., para las 07:15.

- ▶ **Guardar**

Modificar el PIN del sistema

Guarde la configuración del sistema del teléfono con un PIN del sistema que no conozca nadie más. Debe introducir el PIN del sistema, entre otras cosas, al registrar y dar de baja un terminal inalámbrico, al modificar los ajustes para la red local, para actualizar el firmare o al restablecer la configuración de fábrica.

Se puede cambiar el PIN de 4 dígitos configurado para el teléfono (estado de suministro: **0000**).



 ▶  ▶ **Aceptar** ▶  **Sistema** ▶ **Aceptar** ▶  **PIN del sistema** ▶ **Aceptar** ▶ En caso dado, introduzca el PIN actual del sistema. ▶ **Aceptar** ▶ Introduzca el nuevo PIN del sistema.
▶ **Aceptar**

Establecer un prefijo propio



Para transferir números de teléfono (p. ej., en vCards) es necesario que sus prefijos (de país y local) estén guardados en el teléfono.

Algunos de estos números ya están preconfigurados.

  **Aceptar**  **Telefonía**  **Aceptar**  **Códigos de área**  **Aceptar**

- ▶ Compruebe los prefijos (pre)configurados.
- ▶ Modificar número:  Seleccione/cambie el campo de entrada.
 - ▶  Desplácese por el campo de entrada. ▶  En caso dado, borre los números. ▶ Introduzca el número correcto.
 - ▶ **Guardar**

Ejemplo:

Códigos de área	
Prefijo internac.:	00 - 67
Cód. de área local:	0 - 1
	
	Guardar

Activar/Desactivar melodía de espera

  **Aceptar**  **Ajustes de audio**  **Aceptar**  **Música en espera**  **Cambiar**
 = ON).

Configurar la dirección IP de la estación base en la LAN

Requisito: La estación base está conectada a un router o PC (→ p. 13).

Para que la LAN “reconozca” su teléfono, se necesita una dirección IP.

La dirección IP se puede asignar al teléfono de forma manual o automática (a partir del router).

- ◆ Si se opta por la asignación **dinámica**, el servidor DHCP del router asigna automáticamente una dirección IP al teléfono. La dirección IP puede cambiar en función de la configuración del router.
- ◆ Si se opta por la asignación manual/**estática**, será usted quien asigne al teléfono una dirección IP fija. Esto puede ser necesario dependiendo de la estructura de su red (p. ej., si conecta el teléfono directamente a un PC).

Nota

Para realizar la asignación dinámica de la dirección IP, el servidor DHCP debe estar activado en el router. Consulte las instrucciones de uso del router.

  **Aceptar**  **Sistema**  **Aceptar**  **Red Local**  **Aceptar**

▶ En el caso de que el PIN del sistema no sea 0000: introduzca el PIN del sistema. ▶ **Aceptar**

Tipo de dirección IP:  **Estática / Dinámica**

Con **Tipo de dirección IP Dinámica:**

Los siguientes campos muestran la configuración actual que ha obtenido el teléfono del router. Esta configuración no se puede modificar.

Con **Tipo de dirección IP Estática:**

En los siguientes campos debe establecer manualmente la dirección IP y la máscara de subred del teléfono, así como la puerta de enlace estándar y el servidor DNS.

Dirección IP: ▶ Introduzca la dirección IP (sobrescriba la configuración actual).

La predeterminada es 192.168.1.2. Para más información acerca de la dirección IP, consulte el glosario (→ p. 156).

Máscara de subred: ▶ Introduzca la máscara de subred (sobrescriba la configuración actual).

La predeterminada es 255.255.255.0.

Para más información acerca de la máscara de subred, consulte el glosario (→ p. 160).

Servidor DNS: ▶ Introduzca la dirección IP del servidor DNS preferido.

Al establecer la conexión, el servidor DNS (Domain Name System, sistema de nombres de dominio, → p. 157) convierte el nombre simbólico de un servidor (nombres DNS) en la dirección IP pública del servidor.

Puede introducir aquí la dirección IP de su router. El router reenvía las consultas sobre direcciones del teléfono al servidor DNS.

La predeterminada es 192.168.1.1.

Gateway estándar: ▶ Introduzca la dirección IP de la puerta de enlace estándar (→ p. 162).

La red local está conectada a Internet a través de la puerta de enlace estándar. Se trata por norma general de su router. Su teléfono necesita esta información para poder acceder a Internet.

La predeterminada es 192.168.1.1.

▶ **Guardar**

Nota

También puede efectuar las configuraciones para la red local a través del configurador Web (→ p. 123).

Configurar las conexiones VoIP

Nota

Si se cargan los datos VoIP mediante la configuración automática en su teléfono (específico del proveedor, → p. 17), el asistente de VoIP no estará disponible. En este caso, no son posibles los cambios manuales de los ajustes VoIP.

Puede configurar hasta 6 conexiones VoIP en su teléfono, es decir, puede asignar a su teléfono hasta 6 números de teléfono VoIP.

Para cada conexión debe disponer de una cuenta IP (cuenta de VoIP) en un proveedor de VoIP. Los datos de acceso para esta cuenta IP deben guardarse en el teléfono. Para ello, le asistirá el asistente de VoIP.

Iniciar el asistente de VoIP:

 ▶  ▶ **Aceptar** ▶  **Telefonía** ▶ **Aceptar** ▶  **Asistente para VoIP** ▶ **Aceptar**

Configurar el sistema

Se muestra la siguiente indicación en la pantalla:

El desarrollo del asistente de VoIP se describe a partir de la p. 15.

Por cada ejecución del asistente de VoIP puede configurar o cambiar la configuración de **una** conexión VoIP (cuenta IP).

- ▶ Inicie el asistente de VoIP de nuevo si desea configurar o cambiar la configuración de otra conexión VoIP.

Nota

También puede configurar y administrar las conexiones VoIP mediante el configurador Web (→ p. 125).

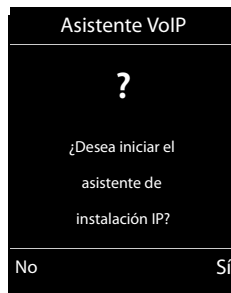

Actualización automática de la configuración del proveedor de VoIP

Después de la primera descarga de los ajustes del proveedor de VoIP, su teléfono comprobará diariamente si hay disponible una nueva versión de los archivos de su proveedor de VoIP en el servidor de configuración en Internet.

Los ajustes de VoIP se han cargado mediante la configuración automática (→ p. 17)

Si hay disponibles nuevos datos de configuración, estos se cargan automáticamente (sin aviso) en el teléfono.

Configuración manual de VoIP con asistente de VoIP

Si hay disponibles nuevos datos de proveedor, se muestra en la pantalla en estado de reposo del terminal inalámbrico el mensaje **Nuevo perfil disponible**.

▶ Confirme la consulta con **Sí**. ▶ En caso necesario, introduzca el PIN del sistema. ▶ **Aceptar**
Los datos actualizados de su proveedor de VoIP se descargan y se graban en el teléfono.

Si responde a la consulta con **No**, el teléfono pasará al estado de reposo. Su teléfono no le recordará más este perfil nuevo. El mensaje sólo se volverá a mostrar cuando haya disponible una versión de los parámetros propios del proveedor más recientes que la rechazada.

Una actualización del perfil sólo se inicia si en este momento no se está realizando otra actualización de perfil o de firmware.

Asignar las conexiones de envío y recepción al usuario de la línea interna

Si ha configurado varias conexiones para su sistema telefónico, para cada usuario interno puede:



- ◆ Asignarle una conexión de envío o permitir seleccionar la conexión en caso de una llamada externa (selección de línea).
- ◆ Asignarle una o varias conexiones de recepción. En el equipo se señalizan sólo las llamadas que aceptan una de las conexiones asignadas.

Asignar conexión de envío

Requisito: Tiene configurada al menos una conexión VoIP en su teléfono.

 ▶  ▶ **Aceptar** ▶  **Telefonía** ▶ **Aceptar** ▶  **Conexiones emisión** ▶ **Aceptar**

Se muestra una lista de los terminales inalámbricos.

- ▶  Seleccione el terminal inalámbrico al que debe asignarse una nueva conexión de envío.
 - ▶ **Aceptar**
- ▶  Seleccione una conexión como conexión de envío. Se muestran todas las conexiones configuradas con el nombre que usted ha ajustado. ▶ **Guardar**

Si hay configurada más de una conexión, se ofrece adicionalmente **Selecc. siempre**.

Podrá entonces seleccionar en cada llamada la conexión a través de la cual se ha de establecer la comunicación.

La conexión Gigaset.net no está incluida en la selección para las conexiones de envío.

Los números de Gigaset.net (sufijo #9) se seleccionan automáticamente a través de Gigaset.net.

Nota

Si se borra o se desactiva la conexión de envío de un terminal inalámbrico, se le asignará la conexión de red fija como conexión de envío.

Asignar conexión(es) de recepción



Requisito: Hay configuradas varias conexiones para su teléfono.

 ▶  ▶ **Aceptar** ▶  **Telefonía** ▶  **Conexiones recepc.** ▶ **Aceptar**

Se muestran los usuarios de la línea interna (terminales móviles).

- ▶  Seleccione los usuarios de la línea interna para los que se ha de modificar la asignación de las conexiones de recepción. ▶ **Aceptar**

Se muestran todas las conexiones configuradas y la conexión Gigaset.net.

- ▶  Seleccione **Sí** si la conexión correspondiente ha de ser conexión de recepción del usuario de la línea interna. Seleccione **No** si no ha de ser ninguna conexión de recepción.
 - ▶  Cambie a la siguiente conexión.
- ▶ Repita los pasos para cada conexión. ▶ **Guardar**

Notas

- ◆ Si se configura una nueva conexión, ésta se asignará a todos los usuarios de la línea interna y al **Cont. automático 1** como conexión de recepción.
- ◆ Si una conexión no está asignada a ningún usuario interno como conexión de recepción, no se señalizan las llamadas en esta conexión.

Actualizar firmware del teléfono





En caso necesario, puede actualizar el firmware de su teléfono.

De manera predeterminada, las actualizaciones de firmware se descargan directamente de Internet. La página Web correspondiente viene predefinida en el teléfono.

Requisito:

- ◆ El teléfono está conectado a Internet (es decir, conectado a un router, → p. 13).
- ◆ El teléfono debe estar en estado de reposo, es decir: No se está utilizando para llamar, no hay establecida ninguna conexión interna entre terminales inalámbricos registrados, y ninguno de los terminales tiene abierto el menú de la estación base.

Iniciar manualmente la actualización de firmware

 ►  ► **Aceptar** ►  **Sistema** ►  **Actualizar Firmware** ► **Aceptar** ► Introduzca el PIN del sistema. ► **Aceptar**

El teléfono establece una conexión a Internet. ► Inicie la actualización del firmware con **Sí**.

Notas

- ◆ En función de la calidad de su conexión DSL, la actualización de firmware puede durar hasta 6 minutos.
- ◆ Al actualizar desde Internet se comprueba si hay disponible una versión de firmware más reciente. En caso contrario, se cancela la operación y aparece el mensaje de notificación correspondiente.

Actualización automática de firmware

Su teléfono comprueba diariamente si hay disponible una versión más reciente del firmware en el servidor de configuración en Internet. En el caso de que la haya, en la pantalla en estado de reposo del terminal inalámbrico aparece el mensaje **Nuevo firmware disponible**.

► Pulse la tecla de pantalla **Sí** para confirmar la pregunta.

El firmware se cargará en el teléfono.

Nota

Si en el momento en el que el teléfono debe comprobar la existencia de un nuevo firmware, no se encuentra conectado a Internet (por ejemplo, porque el router esté desactivado), la comprobación se realizará cuando el teléfono se vuelva a conectar a Internet.

La comprobación automática de versiones se puede desactivar con el configurador Web.









Reiniciar la estación base

 ►  ► **Aceptar** ►  **Sistema** ► **Aceptar** ►  **Reinicio de base** ► **Aceptar**

La estación base se reinicia. Este proceso dura aproximadamente 20 segundos.

Consultar la dirección MAC de la estación base

En función de la estructura de su red, es posible que deba introducir la dirección MAC de la estación base, p. ej., en la lista de acceso del router. Podrá consultar la dirección MAC en el terminal inalámbrico.

 ▶        Se muestra la dirección MAC.

Volver al estado de reposo: ▶ **Atrás**

Restablecer el teléfono a la configuración de fábrica

Los ajustes individuales se restablecen.

Restablecer la estación base a través del menú

Al restablecer la estación base



- ◆ Los terminales inalámbricos permanecen registrados
- ◆ No se restablece el PIN del sistema.

Se restablecen a la configuración de fábrica, principalmente, los siguientes ajustes (los ajustes marcados con “*”) se llevan a cabo mediante el configurador Web):

- ◆ las conexiones VoIP registradas (se borran)
- ◆ la asignación de las conexiones de recepción y de envío
- ◆ los ajustes de audio para conexiones VoIP *)
- ◆ los ajustes DTMF *)
- ◆ el prefijo propio
- ◆ los ajustes para la red local
- ◆ los nombres de los terminales inalámbricos
- ◆ los ajustes de SMS (p. ej., centros de SMS)
- ◆ **Alcance máximo** y **Sin radiación** se desconectan
- ◆ los ajustes para la conexión a centralitas
- ◆ las asignaciones de las teclas numéricas y de pantalla, así como de la tecla 
- ◆ los ajustes para los servicios de red: desvíos de llamadas

Se borran las siguientes listas:

- ◆ Listas de SMS
- ◆ Listas de llamadas

 ▶  ▶ **Aceptar** ▶  **Sistema** ▶ **Aceptar** ▶  **Reiniciar base** ▶ **Aceptar**
▶ Introduzca el PIN del sistema. ▶ **Aceptar** ▶ **Sí**

Tras el restablecimiento, se inicia de nuevo la estación base. El reinicio dura unos 10 segundos.

Se inicia el asistente de instalación (→ p. 14).

Restablecer la estación base con la tecla de la misma

Igual que al restablecer la estación base a través del menú, se restablecen todos los ajustes individuales. Además, el **PIN del sistema vuelve a ser "0000"** y **se dan de baja todos los terminales inalámbricos** registrados desde la primera instalación.

Nota

Para saber cómo volver a registrar los terminales inalámbricos tras el restablecimiento, consulte → p. 82.

- ▶ Desconecte los cables que conectan la estación base con el router y la red fija.
- ▶ Desenchufe la fuente de alimentación de la estación base de la toma de corriente.
- ▶ Pulse la tecla de registro/paging (→ p. 3) y **manténgala pulsada**.
- ▶ Conecte de nuevo la fuente de alimentación a la toma de corriente.
- ▶ Mantenga pulsada la tecla de registro/paging (al menos 20 segundos).
- ▶ Deje de pulsar la tecla de registro/paging. La estación base se reinicia.

Conectar un repetidor

Con el repetidor Gigaset puede aumentar el alcance de recepción del terminal inalámbrico Gigaset.

La función y configuración de su repetidor depende del modelo de repetidor utilizado. El modelo de repetidor se puede identificar por el código de artículo de la etiqueta del dispositivo:





Repetidor Gigaset (anterior al modelo 2.0) S30853-S601-...

Repetidor Gigaset 2.0 S30853-S602-...

Encontrará más información en las instrucciones de uso del repetidor o en Internet en www.gigaset.com

Repetidor Gigaset (anterior al modelo 2.0)

Requisitos:

- ◆ La función ECO DECT **Alcance máximo** está activada.
- ◆ La función ECO DECT **Sin radiación** está desactivada.
- ◆ La encriptación está desactivada:
 ▶  **Aceptar** ▶  **Sistema** ▶ **Aceptar** ▶  **Cifrado**
▶ **Cambiar** (☐ = desactivado)

Cambiar la configuración de las funciones ECO DECT → p. 101.

Registrar el repetidor:

- ▶ Conecte el repetidor a la corriente. ▶ Pulse la tecla de registro/paging en la estación base **de forma prolongada** (unos 3 segundos). ▶ El repetidor se registra automáticamente.

Puede registrar hasta 6 repetidores Gigaset.

Repetidor Gigaset 2.0





Registrar el repetidor Gigaset 2.0:

▶ Conecte el repetidor a la corriente. ▶ Pulse la tecla de registro/paging en la estación base **de forma prolongada** (unos 3 segundos). ▶ El repetidor se registra automáticamente.

Puede registrar un máximo de 2 repetidores Gigaset 2.0.

La función ECO DECT **Alcance máximo** se conecta y **Sin radiación** desconecta. La configuración no se puede modificar mientras el repetidor esté registrado.

Dar de baja el repetidor Gigaset 2.0:

 ▶  ▶ **Aceptar** ▶  **Sistema** ▶ **Aceptar** ▶  **Repetidor** ▶ **Aceptar** ▶ 
Seleccione el repetidor. ▶ **Can. reg.**

SMS (mensajes de texto)

Con su teléfono puede enviar y recibir mensajes SMS tanto a través de la red fija como también mediante VoIP.

Debe establecer de forma explícita la línea a través de la que se enviarán los SMS. Puede recibir mensajes SMS (para abreviar, SMS) a través de todas las conexiones de su teléfono exceptuando la de Gigaset.net.





El teléfono se suministra de forma que pueda enviar inmediatamente SMS, tan pronto como el teléfono esté conectado a la red fija. Si no realiza ningún ajuste, los SMS se enviarán por la red fija.

Requisitos:

- ◆ La transmisión de números de teléfono está activada para las conexiones VoIP o para su conexión de red fija, a través de las cuales desea enviar/recibir SMS. La transmisión de números de teléfono no se debe suprimir, → p. 39.
- ◆ Su proveedor de red debe admitir el servicio de SMS (consulte a su proveedor para obtener información al respecto).
- ◆ Para poder recibir mensajes de texto, debe estar registrado con su proveedor de servicios SMS. El registro se realiza automáticamente al enviar el primer SMS a través del centro de servicios de SMS.

Escribir/enviar SMS

Escribir SMS

 ▶  Mensajería ▶ Aceptar ▶  Mensajes de texto ▶ Aceptar ▶  Nuevo mensaje SMS ▶ Aceptar

▶ Escribir SMS.

Enviar SMS

Opciones ▶  Enviar ▶ Aceptar ▶  Servicio SMS ▶ Aceptar

▶ **Enviar mensaje a:** ▶  Seleccione un número con prefijo (aunque sea llamada local) de la agenda telefónica o márkelo directamente. Si se envían SMS a un buzón de SMS: Añadir el ID de buzón al **final** del número.

▶ **Enviar**

Notas

- ◆ Si mientras escribe el SMS se recibe una llamada externa, el texto se guarda automáticamente en la lista de borradores.
- ◆ Si la memoria está llena o si un terminal inalámbrico está utilizando la función SMS, se cancelará la operación. En la pantalla se muestra una advertencia al respecto. Borre los SMS que ya no necesite o envíe el SMS más tarde.

Lista de borradores

Puede almacenar un SMS en la lista de borradores para editarlo y enviarlo posteriormente.

Guardar SMS en la lista de borradores

► Escribir SMS. ► Opciones ►  Guardar ► Aceptar

Una vez guardados, volverá a mostrarse el editor con su SMS. Puede seguir escribiendo en él y volver a guardarlo. El SMS anteriormente guardado se sobrescribe.

Abrir la lista de borradores

 ►  Mensajería ► Aceptar ►  Mensajes de texto ►  Saliente

Se muestra el primer registro de la lista, p. ej.:

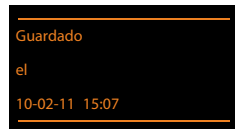

Si se ha guardado el registro con número de teléfono (por ejemplo, al grabar un SMS de la lista de entrada), el número de teléfono se muestra en la línea superior.



Leer SMS

► Abra la lista de borradores. ►  Seleccione el SMS. ► Leer.
Se muestra el texto. ► Desplácese línea a línea con .

Borrar SMS

► Abra la lista de borradores. ►  Seleccione el SMS. ► Opciones ►  Borrar el registro
► Aceptar.

Escribir/editar SMS

- Abrir el SMS en la lista de borradores. ► Opciones
- ◆ Enviar el SMS guardado: ► **Enviar**
- ◆ Editar el texto del SMS guardado y, a continuación, enviarlo. ► **Editar** ► **Enviar**
El SMS guardado con anterioridad permanece sin cambios en la lista de borradores.
- ◆ Cambiar juego de caracteres (un SMS está abierto para que pueda leerlo): ► **Juego de caracter.** ►  Seleccione el juego de caracteres con el que se ha de mostrar el texto (→ p. 65). El ajuste sólo se aplica al SMS actual.

Borrar lista de borradores

► Abra la lista de borradores. ► Opciones ►  Borrar toda la lista ► Aceptar ► Confirme con Sí. Se borra la lista.

Enviar un SMS a una dirección de correo electrónico

Si su proveedor de servicios ofrece el servicio **SMS como correo electrónico**, puede enviar también SMS a direcciones de correo electrónico.

La dirección de correo electrónico debe incluirse al principio del texto. Debe enviar los SMS al servicio de correo electrónico de su centro de envío de SMS.

 ►  Mensajería ► Aceptar ►  Mensajes de texto ►  Nuevo mensaje SMS

► Introduzca el texto del SMS. ► Opciones ►  Enviar ► Aceptar ► E-Mail ► Aceptar

► Si el número del servicio de correo electrónico no está registrado (→ p. 67), introdúzcalo.

► **Enviar**

Recibir SMS

Todos los SMS entrantes se guardan en la lista de entrada. Los SMS encadenados se muestran como **un único** SMS. Si es demasiado largo, la transmisión se fragmentará y el texto se enviará en varios SMS. Puesto que un SMS permanece en la lista también después de leerlo, deberá **borrar con regularidad los SMS de la lista**.

Si la memoria de SMS está llena, aparecerá el aviso correspondiente.

- ▶ En ese caso, borre los SMS que ya no necesite (→ p. 65).

Nota

Cada SMS entrante en la conexión de red fija se indica mediante un único tono de aviso (tono de llamada igual que para las llamadas externas). Al responder a una "llamada" de este tipo, el SMS se pierde. Para evitar este timbre, suprima el primer tono de llamada para todas las llamadas externas (→ p. 68).

Lista de entrada

La lista de entrada contiene:

- ◆ Todos los SMS recibidos, independientemente de la conexión direccionada. Todos los SMS recibidos se muestran en todos los terminales inalámbricos.
- ◆ Los SMS que no han podido enviarse debido a un fallo.

Los SMS nuevos se indican mediante el icono  en la pantalla, con el parpadeo de la tecla de mensajes  y con un tono de aviso.

Abrir la lista de entrada con la tecla

- ▶ Pulse .

La lista de entrada se muestra con el número de registros:

En negrita: nuevos registros

Sin negrita: registros leídos

- ▶ Abrir lista: ▶ **Aceptar**

Cada registro de la lista contiene:

- ◆ el número o nombre del remitente,
- ◆ la conexión de recepción a la que está dirigido el SMS,
- ◆ la fecha de recepción.

Abrir la lista de entrada a través del menú SMS

 ▶  Mensajería ▶ **Aceptar** ▶  Mensajes de texto ▶ 
Recibidos ▶ **Aceptar**

Borrar la lista de entrada

Se borran todos los SMS **nuevos y antiguos** de la lista.

- ▶ Abra la lista de entrada. ▶ **Opciones** ▶  **Borrar toda la lista** ▶ **Aceptar** ▶ Confirme con **Sí**.
Se borra la lista.

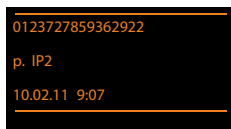

Leer SMS

- ▶ Abra la lista de entrada. ▶  Seleccione el SMS. ▶ **Leer**
Se muestra el texto. Desplácese línea a línea con .



Una vez leído un nuevo SMS, pasa a tener el estado "antiguo" (deja de estar en negrita).

Borrar SMS

- ▶ Abra la lista de entrada. ▶  Seleccione el SMS. ▶ **Opciones** ▶ **Borrar el registro**
▶ **Aceptar**



Cambiar el juego de caracteres

Si no ve ningún texto o lo que ve son caracteres inteligibles, es posible que el SMS se escribiera con un juego de caracteres distinto (cirílico, griego, etc.).



- ▶ Leer el SMS. ▶ **Opciones** ▶  **Juego de caracter.** ▶ **Aceptar** ▶  Seleccione el juego de caracteres (p.ej. **Turco**, **Griego**) ▶ **Aceptar** (● = ON).

El texto se muestra con el juego de caracteres seleccionado. El ajuste sólo se aplica al SMS actual.

Responder o reenviar un SMS

- ▶ Leer SMS. ▶ **Opciones**
- ◆ Escribir un nuevo SMS al número del remitente: ▶  **Responder** ▶ **Aceptar**
- ◆ Modificar el texto del SMS: ▶  **Editar** ▶ **Aceptar**
- ◆ Devolver una respuesta o un SMS modificado: ▶ **Opciones** ▶  **Reenviar** ▶ **Aceptar**

Añadir el número del remitente a la agenda telefónica

- ▶ Abra la lista de entrada. ▶  Seleccione un SMS. ▶ **Opciones** ▶  **Guardar en agenda**
▶ **Aceptar**
- ▶ Cree un nuevo registro o complete un registro existente (→ p. 88).

Nota

Se incorpora a la agenda telefónica una identificación de buzón añadida.

Añadir/marcar números desde el texto del SMS

- ▶ Lea el SMS y desplácese a la posición del número de teléfono. Los dígitos están marcados.
- ▶  ▶ Complete el registro (→ p. 88).

O bien:

- ▶ Pulse la tecla  para marcar el número.

Si también desea utilizar el número para enviar SMS:

- ▶ Guarde el número con código de zona (prefijo) en la agenda telefónica.

Si un SMS contiene varios números, se marcará el siguiente número si se desplaza lo suficiente dentro del SMS hasta que desaparezca el primer número de la pantalla.

Notas

- ◆ En el caso de los prefijos internacionales no se añade el signo +.
▶ En este caso, se introduce "00" delante del número.
- ◆ Si en la agenda telefónica no hay más registros libres, sólo se puede sobrescribir o completar un registro existente.

SMS con vCard

La vCard es una tarjeta de visita electrónica. Se representa en los textos de los SMS con el icono .

Una vCard puede contener:

Nombre, número privado, número de trabajo, número de móvil, fecha de nacimiento

La información incluida en una vCard se puede guardar conjunta o individualmente en la agenda del teléfono.

Abrir una vCard

▶ Lea el SMS en el que se encuentra la vCard. ▶ **Ver**

Regresar al texto del SMS: ▶ **Atrás**

O bien:

▶  Seleccione el número. ▶ **Guardar**

Cuando guarda un número se abre automáticamente la agenda telefónica. Se añaden el número y el nombre. Si la vCard contiene una fecha de nacimiento, la misma se añade a la agenda telefónica como cumpleaños.

▶ Edite, en caso necesario, y guarde el registro en la agenda telefónica. Volverá automáticamente a la vCard.

Notificación por SMS

Puede hacer que se le notifiquen vía SMS las llamadas perdidas .





Requisito: En el caso de llamadas perdidas, ha de transmitirse el número de la persona que llama (CLI).

La notificación se envía al teléfono inalámbrico o a otro dispositivo con capacidad para SMS.

Sólo tiene que guardar el número de teléfono al que ha de enviarse la notificación.

Nota

Por regla general, su proveedor le cobrará por las notificaciones en SMS.

 ▶  **Mensajería** ▶ **Aceptar** ▶  **Mensajes de texto** ▶ **Aceptar** ▶  **Configuración**
▶ **Aceptar** ▶  **Notificación** ▶ **Aceptar**

Para : ▶ Introduzca el número (con código de zona) al que debe enviarse el SMS.

Llamadas perdidas: ▶  **Activado / Desactivado**

Mens. contestador: ▶  **Activado / Desactivado**

Activado = Se envía SMS de notificación.

▶ **Guardar**

Atención

No introduzca su propio número para la notificación de llamadas perdidas. Esto puede dar lugar a un bucle de llamadas sin fin y resultar muy caro.

Configurar el Centro SMS / Establecer una línea de envío







Los proveedores de servicios intercambian los SMS a través de centros SMS. Es preciso introducir en su dispositivo el centro SMS a través del que desea enviar o recibir. Es posible recibir SMS de **cualquiera** de los centros SMS configurados siempre que esté registrado con el proveedor correspondiente. El registro se realiza automáticamente al enviar el primer SMS a través del centro de servicios respectivo.

Sus SMS se envían a través del **centro de servicios SMS** establecido como **centro de envío**. No obstante, puede activar cualquier otro centro SMS como centro de envío para el mensaje actual (→ p. 67).

Si no se ha introducido ningún centro SMS, en el submenú **Mensajes de texto** figurará únicamente la opción **Configuración**. En ese caso, introduzca un centro SMS (→ p. 67).

Introducir/modificar el centro SMS

▶ Antes de **realizar una solicitud nueva** o de borrar números predefinidos, infórmese acerca de la oferta de servicios y de las particularidades de su proveedor de servicios.

 ▶  Mensajería ▶ Aceptar ▶  Mensajes de texto ▶ Aceptar ▶  Configuración ▶ Aceptar ▶ Centros de servicio ▶ Aceptar ▶  Seleccione el centro SMS. ▶ **Cambiar Centro de envío:** ▶  Seleccione **Sí** en el caso de que los SMS deban enviarse a través del centro SMS. Si selecciona como centro de envío uno de los centros de servicios SMS almacenados en las posiciones 2 a 4, esta selección sólo se utilizará para el envío del siguiente mensaje.

Número del centro de servicio SMS: ▶ Introduzca el número del servicio SMS.

Nº servicio envío decorreo electrónico: ▶ Introduzca el número del servicio de correo electrónico.

Enviar por: ▶ Seleccione la red fija o conexión VoIP a través de la que se han de enviar los mensajes SMS.

▶ **Guardar**

Notas

- ◆ Si ha seleccionado una conexión VoIP y se produce un fallo al transferir los SMS, estos se guardan con estado de error en la lista de entrada. Incluso en el caso de que haya activado la opción **Conexión automática a la red de telefonía fija en caso de fallo** (→ configurador Web), su teléfono no intentará enviar el SMS por la red fija.
- ◆ Si se borra la conexión de envío seleccionada de la configuración, se emplea la conexión de red fija.

Enviar SMS a través de otro centro SMS

- ▶ Seleccione **Centro SMS 2, 3 o 4** y actívelo como centro de envío. (**Centro de envío = Sí**). **Centro SMS 1** se desactiva automáticamente como centro de envío para el siguiente SMS.
- ▶ Enviar SMS.

Este ajuste solamente es válido para el SMS que se envíe a continuación. Luego se vuelve a ajustar el **Centro SMS 1**.

Activar/desactivar la supresión del primer tono de llamada

Todos los SMS dirigidos a su conexión de red fija se señalizan mediante un único tono de aviso. Para evitar este tono de aviso, suprima el primer tono de llamada para todas las llamadas externas a su conexión de red fija.

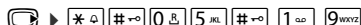

0 **Aceptar** Hacer audible el primer tono de llamada.

1 **Aceptar** Suprimir el primer tono de llamada.

Activar/desactivar la función de SMS

Al desactivar esta función no podrá enviar ni recibir mensajes de texto (SMS).

Los ajustes establecidos para el envío y la recepción de SMS (números de los centros SMS), así como los registros de la lista de entrada y borradores, se conservan después de la desactivación.



0 **Aceptar** Desconectar la función de SMS.

1 **Aceptar** Conectar la función de SMS (estado de suministro).

Solución de problemas de SMS

Códigos de error de envío

E0	Activación de la supresión permanente del número de teléfono (CLIR) o transmisión del número de teléfono no activada.
FE	Error durante la transmisión del SMS.
FD	Error al establecer la conexión con el centro SMS; ver Solución de errores.

Solución de errores

En la tabla siguiente se enumeran las situaciones de error más comunes y las posibles causas; asimismo, se incluyen indicaciones para la solución de problemas.



<p>No se puede enviar.</p> <ol style="list-style-type: none"> No se ha solicitado/activado la función "transmisión del número de teléfono" (CLIP). <ul style="list-style-type: none"> Solicite la activación de esta función a su proveedor de servicios. La transmisión de SMS se interrumpe (p. ej., a causa de una llamada). <ul style="list-style-type: none"> Volver a enviar el SMS. El proveedor no admite esta característica. No se ha introducido ningún número o se ha introducido uno incorrecto para el centro SMS activado como centro de envío. <ul style="list-style-type: none"> Introduzca el número correcto (→ p. 67).
<p>Se recibe un SMS con texto incompleto.</p> <ol style="list-style-type: none"> La memoria del teléfono está llena. <ul style="list-style-type: none"> Elimine SMS antiguos (→ p. 63). El proveedor de servicios todavía no ha transmitido el resto del SMS.
<p>No se recibe ningún SMS.</p> <p>El desvío de llamadas se activa con Todas las llamadas o se ha activado para el contestador automático de red Todas las llamadas.</p> <ul style="list-style-type: none"> Cambie el desvío de llamadas (→ p. 40).
<p>Los mensajes no llegan a su destino y son devueltos.</p> <ol style="list-style-type: none"> No se ha activado la función "Indicación del número de teléfono". <ul style="list-style-type: none"> Solicite la activación de esta función a su proveedor de servicios (puede tener un coste adicional). Los proveedores de telefonía móvil y los de SMS a través de línea fija no han establecido acuerdos de colaboración. <ul style="list-style-type: none"> Solicite información a su proveedor de SMS de red fija. Su proveedor de SMS tiene clasificado el terminal como no apto para SMS de red fija; es decir, que no está registrado. <ul style="list-style-type: none"> Permita que su teléfono se registre automáticamente para la recepción de SMS enviando cualquier SMS.
<p>Recepción solamente durante el día.</p> <p>El terminal está almacenado en la base de datos de su proveedor de SMS como no compatible con SMS de red fija; es decir, que no está registrado con este proveedor.</p> <ul style="list-style-type: none"> Solicite información a su proveedor de SMS de red fija. Permita que su teléfono se registre automáticamente para la recepción de SMS enviando cualquier SMS.

Notificaciones de correo electrónico

Puede configurar su teléfono de forma que establezca una conexión a intervalos regulares con su servidor de correo entrante para comprobar si hay mensajes nuevos.

Requisitos:

- ◆ Tiene configurada una cuenta de correo electrónico con un proveedor de Internet.
- ◆ El servidor de correo entrante usa el protocolo POP3.
- ◆ En el teléfono están guardados el nombre del servidor de correo entrante y sus datos de acceso personales (nombre de cuenta, contraseña) (→ p. 132).

La llegada de nuevos mensajes de correo electrónico se indica en el terminal inalámbrico: Suena un tono de aviso, la tecla de mensajes  parpadea y en la pantalla en estado de reposo se muestra el icono .

Notas

- ◆ El icono  también se muestra cuando hay nuevos mensajes SMS.
- ◆ Si además ha activado en el configurador Web la autenticación del teléfono en el servidor de correo entrante mediante una conexión segura (autenticación TLS) y esta falla, no se cargarán los mensajes de correo electrónico en el teléfono.

En tal caso, al pulsar la tecla de mensajes parpadeante , aparece el mensaje **Error de certificado - Compruebe los certificados en el Configurador Web**, por favor.

- ▶ Confirme el mensaje con **Aceptar**.
- ▶ Inicie la sesión en el configurador Web (→ p. 116). En la página Web **Seguridad** (→ p. 123) obtendrá información sobre las causas por las que no se ha podido establecer la conexión segura y lo que puede hacer.

Abrir lista de correo entrante

  Mensajería ▶ **Aceptar** ▶  E-mail

O bien, si hay nuevos mensajes de correo electrónico (la tecla de mensajes  parpadea):

 ▶  E-mail

El teléfono establece una conexión con el servidor de correo entrante. Se muestra la lista de mensajes de correo electrónico guardados.

Los mensajes nuevos y sin leer se muestran antes que los antiguos y leídos.

Por cada mensaje, se muestra el nombre o la dirección de correo electrónico del remitente (en una línea, abreviado si es necesario), la fecha y la hora (los valores de hora y fecha sólo serán correctos si el remitente y el destinatario se encuentran en el mismo huso horario).

En negrita: Mensaje nuevo. Se marcan como "nuevos" los mensajes de correo electrónico que aún no se encontraran en el servidor de correo entrante cuando se abrió por última vez la lista de entrada, independientemente de si se han leído o no.

Si lista de entrada del servidor de correo entrante está vacía, se muestra **Sin registros**.

Ejemplo de indicación:

E-mail entrante	
Frank.Miller@mailp.com	
10.02.11	15:40
Feliz cumpleaños	
Ana Sanz	
10.02.11	10:38
Leer	Borrar

Nota

Muchos proveedores de correo electrónico tienen activada por defecto una protección contra correos no deseados (spam). Los mensajes de correo electrónico clasificados como "spam" se depositan en una carpeta separada, por lo que no se muestran en la lista de correo entrante.

En algunos proveedores de correo electrónico puede configurar lo siguiente: ▶ Desactivar la protección anti-spam o mostrar los mensajes de spam en la lista de correo entrante.

Otros proveedores de correo electrónico envían un mensaje a la bandeja de entrada cuando se recibe un mensaje de correo no deseado. Con este se le informa de la llegada de un mensaje que se sospecha que es correo basura.

La fecha y el remitente de este mensaje se actualizan constantemente para que el mensaje aparezca siempre como nuevo.

Mensajes al establecer una conexión

Al establecer una conexión con el servidor de correo entrante pueden producirse los siguientes problemas. Los mensajes se muestran en pantalla durante algunos segundos.

¡Servidor no disponible

No se ha podido establecer la conexión con el servidor de correo entrante. Puede deberse a uno de los motivos siguientes:

- Ha introducido un nombre erróneo del servidor de correo entrante (→ configurador Web).
- Hay problemas temporales en el servidor de correo entrante (no se está ejecutando o no está conectado a Internet).
 - ▶ Compruebe los ajustes del configurador Web.
 - ▶ Repita el proceso más adelante.

¡No disponible en este momento

Los recursos necesarios para el establecimiento de conexión de su teléfono están ocupados, p. ej.:

- Ya se ha alcanzado el número permitido de conexiones VoIP.
- Actualmente está conectado uno de los terminales inalámbricos registrados con el servidor de correo entrante.
 - ▶ Repita el proceso más adelante.

Registro fallido en servidor de correo

Error al registrarse en el servidor de correo entrante. Puede deberse al motivo siguiente:

- Ha introducido un nombre del servidor de correo entrante, de usuario o contraseña erróneos.
 - ▶ Compruebe los ajustes (→ configurador Web).

Parámetros buzón correo incompletos

Ha introducido un nombre del servidor de correo entrante, de usuario o contraseña incompletos.

- ▶ Compruebe o complete los ajustes (→ configurador Web).

Ver el encabezado y el texto de un mensaje de correo electrónico

Requisito: Ha abierto la lista de correo entrante (→ p. 70).

▶  Seleccione un correo electrónico. ▶ **Leer**.

Se muestra entonces el asunto del correo electrónico (máx. 120 caracteres) y los primeros caracteres del mensaje de texto (máx. 560 caracteres).

Regresar a la lista de entrada: ▶ Pulse la tecla .

Nota

Si el correo electrónico no contiene texto normal, se mostrará brevemente el mensaje **No se puede mostrar el E-mail**.

Ejemplo:

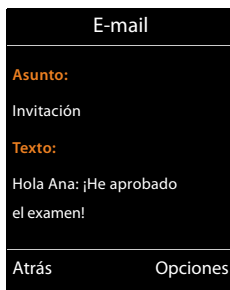

Ver la dirección del remitente de un correo electrónico

Requisito: Ha abierto el mensaje de correo electrónico para leerlo (→ p. 72).

Opciones ▶ **Desde** ▶ **Aceptar**

Se muestra la dirección de correo electrónico del remitente, si es necesario, en varias líneas (máx. 60 caracteres).

Regresar a la lista de entrada: ▶ **Atrás**

Ejemplo:

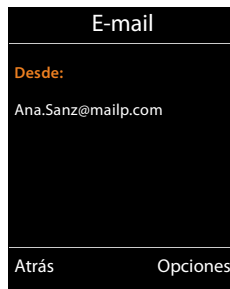

Borrar un mensaje de correo electrónico

Requisito: Ha abierto la lista de correo entrante (→ p. 70) o está viendo el encabezado o la dirección del destinatario del correo electrónico (→ p. 72):

Opciones ▶ **Borrar** ▶ **Aceptar** ▶ Responda a la pregunta de seguridad con **Sí**.

El mensaje de correo electrónico se borra del servidor de correo entrante.

Info Center – siempre en línea con el teléfono

Información sobre la protección de datos

Los servicios de información ofrecen la opción de acceder con un teléfono Gigaset a determinadas informaciones como, por ejemplo, el parte meteorológico.

Los datos de inventario se corresponden con los del servicio VoIP.

Al utilizar por primera vez el servicio se crea un perfil estándar con datos de configuración para el dispositivo. A continuación, podrá modificar y guardar los datos de configuración en función del dispositivo como, por ejemplo, la ciudad para el parte meteorológico o la fecha de nacimiento para el biorritmo. Estos datos de configuración se pueden borrar en cualquier momento.

Los servicios de información utilizan el protocolo HTTP.

Podrá encontrar más información sobre los datos almacenados en relación con el servicio Gigaset.net en Internet, en el enlace:

www.gigaset.net/privacy-policy

Con el teléfono puede obtener acceso a contenidos en línea de Internet, es decir, solicitar servicios de información elaborados especialmente para el teléfono. Los servicios de información disponibles se amplían continuamente. Ya hay configurada una preselección.

Podrá encontrar información sobre los servicios de información de gigaset.net en Internet en la dirección:

www.gigaset.com/nextg/apps

Nota

Puede acceder al Info Center y ver los servicios de información con cualquiera de los terminales inalámbricos registrados Gigaset C430H, E630H, C620H, S820H, SL910H o SL930H.

Personalización de los servicios de información

Se puede cambiar el ajuste predeterminado para el Info Center (perfil estándar) y añadir nuevos servicios. Visite la página de Gigaset.net www.gigaset.net en Internet y personalice sus servicios de información.

- ▶ Abra en el PC la página del configurador Web **Configuración ▶ Servicios de Información** (→ p. 133).
- ▶ Haga clic en el enlace gigaset.net/myaccount.
Se iniciará automáticamente una sesión con la identificación de usuario y la contraseña que están asignadas de fábrica a su teléfono.

O bien:

- ▶ En el campo de dirección del navegador de Internet del PC introduzca la siguiente dirección:
www.gigaset.net
- ▶ Introduzca en la página de Gigaset.net su identificación de usuario y contraseña de Gigaset.net. Encontrará su nombre de usuario y contraseña en la página del configurador Web indicada arriba.

Info Center – siempre en línea con el teléfono

En ambos casos se mostrará su página Web de Gigaset.net, en la que podrá personalizar individualmente servicios de información para su Info Center (ficha "Info Center") y los servicios de información para el salvapantallas **Servicios de Información** (ficha "Salvapantallas").

En la ficha "Info Center" encontrará un símbolo para cada servicio de información que pone a disposición Gigaset.net (p. ej., parte meteorológico, horóscopo), así como un símbolo para aplicaciones propias que desee añadir a su centro de información.

Activar/desactivar el servicio

Se muestra un servicio de información en su teléfono Gigaset si el icono correspondiente se muestra en color naranja y está activada la opción superior derecha del icono.

(Ejemplo):



- 1 Icono de un servicio de información activado (naranja). El servicio de información se muestra en el Info Center de su teléfono Gigaset.
- 2 Icono de un servicio de información desactivado (gris). El servicio de información no se muestra en su teléfono.
- 3 Opción para activar o desactivar el servicio de información.

- Haga clic en la opción de un icono para activar/desactivar el servicio de información correspondiente (☑ = activado).

Todos los servicios de información activados se ofrecen al abrir el servicio de información en la pantalla de los terminales inalámbricos registrados.

Personalizar un servicio de información

Para algunos servicios de información podrá personalizar usted mismo las informaciones ofrecidas en su teléfono Gigaset.

- Haga clic en el icono correspondiente a un servicio de información (p. ej., parte meteorológico). Se abrirá una página Web adicional en la que podrá personalizar las fuentes RSS.

En las páginas Web de los distintos servicios de información se describen los ajustes que se pueden llevar a cabo.

Ejemplo "información meteorológica"

- Haga clic en el icono para la información meteorológica. Se abrirá una página Web para la configuración de la información meteorológica para su Info Center.

De forma predeterminada está ajustada la meteorología mundial.



Podrá configurar adicionalmente hasta nueve ciudades adicionales (a nivel mundial) para solicitar la información meteorológica correspondiente.

- Introduzca en el campo editable el nombre de la ciudad de la que desea obtener información meteorológica.
- Haga clic en el icono de lupa .

En una lista se mostrarán las ciudades que comienzan por el nombre indicado.



- ▶ Haga clic en el signo de lista para abrir la lista y seleccione la ciudad deseada.
- ▶ Haga clic en la parte derecha en el icono de flecha  para añadir esta localidad a su Info Center.

En la página Web se muestran todas las ciudades para las que hay disponible información meteorológica en el Info Center.

- ▶ Si desea borrar una ciudad de la lista, haga clic en el icono de papelera  que hay detrás del nombre de la ciudad.
- ▶ Para guardar la configuración realizada, haga clic en la parte superior derecha de la página Web en el icono de disquete .

Nota

También puede configurar la información meteorológica directamente en el terminal inalámbrico:

- ▶ Abra el Info Center: ▶  ▶ **★ Funciones extras** ▶ **Centro información.**
- ▶  Seleccione la información meteorológica. ▶ **Aceptar** ▶ Seleccione la opción "Añadir localidad". ▶ **Aceptar** ▶ Introduzca una localidad. ▶ **Aceptar.** Se mostrará una lista con las localidades que incluyen el nombre indicado. ▶ Seleccione una ciudad. ▶ **Aceptar**
 - ▶ Confirme la selección una vez más con **Aceptar.**

Iniciar el Info Center y seleccionar los servicios de información

 ▶ **★ Funciones extras** ▶ **Aceptar** ▶  **Centro información**

Se mostrará el menú de su Info Center, es decir, una lista de los servicios de información disponibles. Puede desplazarse por los servicios de información.

- ▶  Seleccione un servicio de información. ▶ **Aceptar.**

Para acceder a determinados servicios de información (servicios personalizados) es necesario el registro con un nombre de usuario y contraseña.

Mensajes al cargar la información solicitada

La información se carga desde Internet. Espere unos segundos a que se muestre la información. En la pantalla se muestra **Espere, por favor....**

Si no se puede mostrar la información de un servicio, aparecerá uno de los siguientes mensajes:

La página está disponible solicitada no

Causas posibles:

- Se ha superado el tiempo límite (Timeout) para cargar la información, o bien
- El servidor de Internet del servicio de información no está disponible.
- ▶ Compruebe su conexión a Internet y vuelva a intentarlo más adelante.

Error de datos solicitada en la página

El contenido del servicio de información solicitado se encuentra en un formato que no puede mostrar el terminal inalámbrico.

No se puede mostrar la página solicitada

Error general al cargar el servicio de información.

Autorización fallida

Causas posibles:

- No ha introducido correctamente sus datos de registro.
- ▶ Vuelva a seleccionar el servicio de información y repita el registro. Tenga en cuenta el uso correcto de mayúsculas y minúsculas.
- No tiene derecho a acceder a este servicio de información.

Registro para servicios de información personalizados

Si para el acceso a un servicio de información se requiere un registro especial con nombre de usuario y contraseña, introduzca los datos requeridos:

▶ Introduzca el **Nombre autentic.** ▶ **Guardar** ▶ Introduzca la **Contraseña autentic.** ▶ **Guardar**

Si el registro se realizó correctamente, se mostrará el servicio de información solicitado.









Si no se ha podido llevar a cabo el registro, se mostrará el mensaje correspondiente en la pantalla, → Mensajes al cargar la información solicitada, p. 75.

Nota

Tenga en cuenta el uso de mayúsculas y minúsculas al introducir los datos de registro.
Para saber cómo introducir el texto, consulte → p. 30.

Navegar a través del Info Center

En función del tipo de servicio de información, podrá realizar las siguientes acciones:

- ◆ Desplazarse por un servicio de información: ▶ Pulse la tecla de control .
- ◆ Retroceder a la página anterior: ▶ Pulse la tecla de pantalla izquierda.
- ◆ Retroceder al menú Info Center: ▶ Pulse la tecla  **brevemente**.
- ◆ Salir del servicio: ▶ Pulse la tecla  **prolongadamente**. El terminal inalámbrico vuelve al estado de reposo.
- ◆ Introducir texto: ▶  Seleccione la línea en la que desea introducir texto. El cursor parpadeará en el campo de texto. ▶ Escriba el texto (→ p. 30). ▶ Pulse la tecla de pantalla derecha para finalizar la entrada de texto y enviar los datos.
- ◆ Realizar una selección: ▶  Seleccione una línea en la que pueda realizarse una selección.
▶  Realice la selección. ▶ Pulse la tecla de pantalla izquierda para finalizar la selección y enviar los datos.
- ◆ Establecer una opción: ▶  Seleccione una línea que ofrezca opciones. Se marcará la línea.
▶  Active/desactive la opción (o pulse la tecla de pantalla izquierda (p.ej. **Acceptar**)).
▶ Pulse la tecla de pantalla izquierda para finalizar la entrada y enviar los datos.

Enlace de hipertexto a información adicional:



Un enlace de hipertexto a información adicional se muestra mediante el icono

Si se abre una página con enlaces de hipertexto, se mostrará el primer enlace.

- ▶  En caso dado, seleccione otro enlace de hipertexto. ▶ Pulse la tecla de pantalla **Enlace** para abrir la página correspondiente.

Enlace de hipertexto a un número de teléfono:

La función **Llamar** en la tecla de pantalla derecha ofrece un enlace de hipertexto a un número de teléfono.

- ◆ Añadir el número a la agenda telefónica local: ▶  Seleccione el enlace de hipertexto.
 - ▶ Pulse la tecla de pantalla 
- ◆ Marcar el número de teléfono (Click-2-Call): ▶ Pulse la tecla de pantalla **Llamar**.

En función del proveedor, el número se marca directamente o se muestra en primer lugar en la pantalla. Primero tendrá que confirmar el número con **Sí** para que se marque.

Abrir los servicios de información mediante marcación abreviada

Cada servicio de información que está disponible mediante Gigaset.net tiene asignada una marcación abreviada, con la que podrá llamar a este servicio. Ejemplos:

Servicio de información	Marcación abreviada
Noticias	1#92
Tiempo	2#92
Mi eBay	3#92
Enciclopedia	4#92
Traductor	5#92
Convertidor de unidades	6#92

Servicio de información	Marcación abreviada
Horóscopo	7#92
Biorritmo	8#92
My Friends	9#92
Mis aplicaciones (aplicaciones/servicios de información definidos por el usuario)	99#92

- 1 La lista de los servicios de información es un ejemplo. Todos los servicios de información dependen del proveedor.
- 2 Las cifras 11 a 98 están reservadas para los servicios de información/aplicaciones que se ponen a disposición del usuario a través de Gigaset.net.

- ▶ Introducir la marcación abreviada de un servicio: ▶ Pulse la tecla .

Se carga la página del Info Center con este servicio/aplicación y se muestra en la pantalla.

Nota

Si introduce la marcación abreviada de un servicio de información en la agenda telefónica local y asigna este registro de la agenda a una tecla numérica de su terminal inalámbrico (→ p. 51), sólo deberá pulsar prolongadamente esta tecla numérica para que se muestre la página correspondiente del Info Center en la pantalla.

Visualizar información de Internet a modo de salvapantallas

Puede visualizar uno de los servicios de información del Info Center (p. ej., parte meteorológico, feeds de noticias) en la pantalla en estado de reposo de su terminal inalámbrico.

Para ello debe activar el salvapantallas **Servicios de Información** (→ p. 46) en su terminal inalámbrico y la visualización de servicios de información mediante el configurador Web (→ p. 133).

El texto con la información se muestra en la pantalla tras unos 10 segundos al regresar el terminal inalámbrico al estado de reposo.

Dependiendo de los feeds de información seleccionados, se mostrará en el salvapantallas a la derecha una tecla de pantalla.

- ◆ Consultar más información: ▶ Pulse la tecla de pantalla derecha.
- ◆ Volver al estado de reposo: ▶ Pulse la tecla  de forma prolongada.





Seleccionar información para el salvapantallas

Para el salvapantallas **Servicios de Información** está preconfigurado el parte meteorológico. Puede modificar este ajuste:

- ◆ en el PC mediante su cuenta, directamente en el servidor de Gigaset.net (→ p. 73)
- ◆ en el terminal inalámbrico a través del Info Center

 ▶ **★ Funciones extras** ▶ **Aceptar** ▶  **Centro información**

Se muestra el menú de su Info Center.

- ▶  Seleccione **Salvapantallas**. ▶ **Aceptar** ▶  Seleccione el servicio de información.
 - ▶  En caso dado, cambie a la siguiente línea. ▶  Realice el resto de ajustes para el servicio de información seleccionado. ▶ **Guardar**.

Contestador automático de red

Algunos proveedores ofrecen contestadores automáticos de red.

Cada contestador automático de red recoge las llamadas que entran por la línea correspondiente (red fija o los números VoIP correspondientes). Para grabar todas las llamadas, debe configurar un contestador automático de red para la red fija y para cada una de las conexiones VoIP.

Debe haber **solicitado** el contestador automático de red para su conexión de red fija a su proveedor. En el teléfono puede guardar el número de teléfono del contestador de red en la red fija.

Puede activar/desactivar los contestadores automáticos de red de las conexiones VoIP mediante el terminal inalámbrico o el configurador Web. Para ello, necesitará el número de teléfono del contestador automático de red.

Activar/desactivar el contestador automático de red, introducir número

En el terminal inalámbrico puede administrar los contestadores automáticos de red que pertenecen a una de las conexiones de recepción del terminal inalámbrico.

 ▶  **Contestador** ▶ **Aceptar** ▶  **Contestadores red** ▶ **Aceptar**

Se muestra la lista de las conexiones (VoIP y red fija) que están asignadas al terminal inalámbrico como conexiones de recepción. Se muestra **CA red: xxx**, donde xxx se reemplaza por el nombre estándar correspondiente de la conexión (**CA red: IP1** hasta **Contest.red: IP6**, **Contest.red: lín.fija**).

En el caso de que haya asignadas varias conexiones de recepción al terminal inalámbrico:

▶  Seleccione la conexión ▶ **Aceptar**

Conexión VoIP

Estado ▶  **Activado / Desactivado**

Contestador en red

Se mostrará el número del contestador automático de red guardado actualmente.

▶ En caso necesario, introduzca o modifique el número de teléfono del contestador automático de red.

En el caso de algunos proveedores de VoIP, el número de teléfono de su contestador automático de red ya se carga en su estación base al descargar los datos generales del proveedor de VoIP y se muestra bajo **Contestador en red**.

▶ **Guardar**

Conexión de red fija

▶ Introduzca o modifique el número de teléfono del contestador automático de red.

▶ **Guardar**

No puede activar/desactivar el contestador automático de red para la conexión de red fija a través del terminal inalámbrico. Obtenga la información de su proveedor de red sobre la activación y desactivación del contestador automático de red.

Establecer un contestador automático de red para la marcación rápida

Con la marcación rápida es posible marcar directamente el número de un contestador automático de red.

Asignar la tecla 1, modificar la asignación

La configuración de la marcación rápida es específica para cada dispositivo. En cada terminal inalámbrico registrado puede asignar un contestador automático de red distinto a la tecla .

En el estado de suministro no hay ningún contestador automático preconfigurado para la marcación rápida.

- ▶ Pulse la tecla  de forma prolongada.

O bien:

- ▶  ▶  **Contestador** ▶ **Aceptar** ▶  **Config. tecla "1"**



Se muestra la lista de las líneas VoIP, así como de la conexión de red fija, que están asignadas al terminal inalámbrico como conexiones de recepción. Se muestra **CA red: xxx**, donde xxx se reemplaza por el nombre estándar correspondiente de la conexión (**CA red: IP1** hasta **Contest.red: IP6**, **Contest.red: lín.fija**).

- ▶  Seleccione el registro. ▶ **Aceptar** (● = ON).

Si ya se ha guardado un número para este contestador automático de red, la marcación rápida se activará inmediatamente.

- ▶  Pulse la tecla de forma prolongada (estado de reposo).

Si no se ha guardado ningún número para el contestador automático de red, se le pedirá que introduzca el número del mismo.

- ▶  Cambie a la línea **Contestador en red**. ▶ Introduzca el número del contestador automático de red.
- ▶ **Guardar** ▶  Pulse la tecla de forma prolongada (estado de reposo).

La marcación rápida se activa.

Nota

Sólo se puede establecer un contestador automático de red para la marcación rápida.

También se puede llamar directamente a los contestadores automáticos de red de las conexiones de recepción del terminal inalámbrico mediante la tecla de mensajes (→ p. 81).

Llamar al contestador automático mediante la marcación rápida

- ▶ Pulse  de forma prolongada.

Si ha configurado un contestador automático de red para la marcación rápida, tendrá una conexión directa con este contestador.

- ▶  En caso dado, pulse la tecla de manos libres.

Se escucha el aviso del contestador automático de red.

- ▶  Seleccione el contestador. ▶ **Aceptar**

Visualizar mensajes nuevos en la pantalla en estado de reposo del terminal inalámbrico

Si en uno de los contestadores automáticos de red que está asignado al terminal inalámbrico a través de su conexión de recepción, o en el contestador automático local, existe un mensaje nuevo, en la pantalla en estado de reposo del terminal inalámbrico se visualiza el icono **OO** y la cantidad de mensajes nuevos. La tecla de mensajes **[☒]** parpadea.

Consultar el contestador automático de red con la tecla de mensajes

Si pulsa la tecla de mensajes **[☒]**, aparecerá una lista para cada contestador automático de red que cumpla los requisitos siguientes:

- ◆ al terminal inalámbrico se le han asignado las correspondientes conexiones como conexiones de recepción
- ◆ el número de teléfono del contestador automático de red está guardado en el teléfono.

Mediante la lista, puede llamar directamente a los contestadores automáticos de red y escuchar mensajes.

▶ **[☒]** Pulse la tecla de mensajes.

Se muestra lo siguiente (ejemplo):

Mensajes/Llamadas	
Contest.red: lín.fija	(1)
Buzón voz IP 1:	(1)
Buzón voz IP 2:	
Buzón voz IP 3:	
Buzón voz IP 4:	
Atrás	Aceptar

- 1 **Contest.red: lín.fija** es el contestador automático de red de la conexión de red fija
- 2 Si hay mensajes nuevos en el contestador automático de red, el registro de la lista se muestra en negrita. Después del registro de la lista se muestra la cantidad de mensajes nuevos entre paréntesis.
- 3 **Buzón voz IP 1; Buzón voz IP 2:** etc. son los contestadores automáticos de red de las conexiones VoIP. "IP1", "IP2", etc. son los nombres estándar de las correspondientes conexiones VoIP. Siempre se muestran los nombres estándar, independientemente de los nombres de conexión que haya establecido en la configuración.
- 4 Si no hay mensajes nuevos, no se muestra ningún número detrás del registro de la lista del contestador automático de red. No se muestra la cantidad de mensajes almacenados en el contestador automático en red.

Contest.red: lín.fija / Buzón voz IP 1: / ... / Buzón voz IP 6:

- ▶ Seleccione el registro del contestador automático de red ▶ **Aceptar**

Se establecerá la conexión directamente con el contestador automático de red y oirá su aviso. En general, la reproducción de los mensajes se puede controlar con el teclado del terminal inalámbrico (códigos numéricos). Preste atención al aviso del contestador.

Notas

- ◆ La llamada al contestador automático de red se realiza automáticamente mediante la conexión asignada. No se antepone **ningún** prefijo local automático definido para su teléfono.
- ◆ Normalmente, puede controlar la reproducción del contestador automático de red con el teclado de su teléfono (códigos numéricos). Para VoIP, debe determinar si los códigos numéricos se convertirán y se enviarán como señales DTMF (→ p. 131). Consulte a su proveedor de VoIP qué tipo de transmisión DTMF admite.

Uso de varios terminales inalámbricos

En su estación base puede registrar hasta seis terminales inalámbricos y seis repetidores Gigaset.

Cada dispositivo registrado está asignado a un número interno (1 – 6) y a un nombre interno (INT 1 – INT 6). Puede cambiar la asignación de los números y los nombres.

Si en su estación base están adjudicados ya todos los números internos, antes de registrar un nuevo terminal inalámbrico deberá dar de baja uno de los terminales inalámbricos que ya no se use.

Para poder utilizar las guías telefónicas en línea también desde su terminal inalámbrico nuevo, la estación base, durante el registro de un terminal inalámbrico Gigaset, transfiere los registros para las siguientes guías telefónicas en línea a la agenda telefónica local del terminal inalámbrico.

Requisito: el terminal inalámbrico puede enviar y recibir registros de la agenda telefónica (consulte las instrucciones de uso de su terminal inalámbrico).

- ◆ La guía telefónica en línea ajustada actualmente (→ p. 133) con un nombre específico del proveedor.
- ◆ El directorio de empresas ajustado actualmente (→ p. 133) con un nombre específico del proveedor.
- ◆ La agenda telefónica privada ajustada actualmente con el nombre **Prv.NetDir**.
- ◆ La agenda telefónica de Gigaset.net con el nombre **Gigaset.net**.





Si el registro se lleva a cabo correctamente, se muestra brevemente el mensaje **Transfer. datos x registros recibidos**.

Registrar terminales inalámbricos

Un terminal inalámbrico Gigaset C530H se puede registrar en hasta cuatro estaciones base.

Registro manual del Gigaset C530H en Gigaset C530 IP

En el terminal inalámbrico:

- ◆ El terminal inalámbrico no está registrado en ninguna estación base: ▶ Pulse la tecla de pantalla **Registrar**.
- ◆ El terminal inalámbrico ya está registrado en una estación base: ▶  ▶  ▶ 
Registro ▶ Aceptar ▶  Registrar Terminal ▶ Aceptar
- ◆ El terminal inalámbrico ya está registrado en cuatro estaciones base. ▶  Seleccione la estación base ▶ **Aceptar**
- ▶ Introduzca el PIN del sistema si fuera necesario. ▶ **Aceptar**

A continuación se busca una estación base disponible para el registro.

En la estación base:

- ▶ En un plazo de 60 segundos, pulse la tecla de registro/paging en la estación base(→ p. 3) **de forma prolongada** (unos 3 segundos).

Tras el registro, el terminal inalámbrico pasa al estado de reposo. En la pantalla se muestra el número interno del terminal inalámbrico, p. ej., INT1. En caso contrario, hay que repetir el proceso.

Nota

Directamente tras el registro, el terminal inalámbrico tendrá asignadas todas las conexiones de la estación base como conexiones de recepción.

La conexión a través de la red fija quedará asignada al terminal inalámbrico como conexión de envío.

Si lo desea, puede cambiar la asignación → p. 56.

Registro de otros terminales inalámbricos

A continuación, se indica cómo registrar otros terminales inalámbricos Gigaset y terminales de otros dispositivos compatibles con la norma GAP:

En el terminal inalámbrico: ▶ Inicie el registro conforme a lo indicado en el correspondiente manual de usuario.

En la estación base: ▶ Pulse la tecla de registro/paging en la estación base (→ p. 3) de forma **prolongada** (unos 3 segundos).

Dar de baja terminales inalámbricos

Desde cualquier terminal inalámbrico Gigaset C530H registrado podrá de baja cualquier otro terminal inalámbrico registrado.

 ▶  ▶  **Registro** ▶ **Aceptar** ▶  **Dar de baja term.** ▶ **Aceptar** ▶  Seleccione el terminal inalámbrico que desea dar de baja. ▶ **Aceptar** (El terminal inalámbrico que esté utilizando se marca con "").

Si el PIN del sistema es distinto de 0000: ▶ Introduzca el PIN actual. ▶ **Aceptar** ▶ Sí

Buscar el terminal inalámbrico, determinar la dirección IP del teléfono ("paging")

Es posible buscar los terminales inalámbricos con la ayuda de la estación base.

▶ Pulse **brevemente** la tecla de registro / paging en la estación base (→ p. 3).

Todos los terminales inalámbricos sonarán simultáneamente ("paging"), aunque los timbres de llamada estén desactivados.

En la pantalla de los terminales inalámbricos se muestra la **dirección IP** actual (local) de la estación base.

Finalizar la búsqueda

▶ Pulse (→ p. 3) **brevemente** la tecla de registro / paging en la estación base.

O bien: ▶ Pulse la tecla  en el terminal inalámbrico.

O bien: ▶ Pulse la tecla de pantalla **Silencio** en el terminal inalámbrico.

O bien: ▶ No pulse ninguna tecla en la estación base ni en el terminal inalámbrico.
Transcurridos unos 30 segundos, la llamada de paging finaliza **automáticamente**.

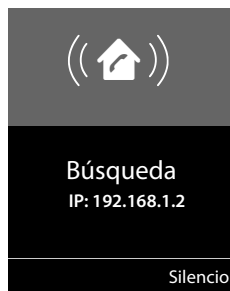





Notas

- ◆ Las llamadas externas entrantes no interrumpen el paging.
- ◆ En el caso de que ya existan dos conexiones internas entre los terminales inalámbricos, no podrá realizarse el paging.
- ◆ Una llamada de paging también se señala acústicamente en los terminales inalámbricos en los que está desconectado el timbre de llamada indefinidamente (→ p. 50).

Cambiar de estación base

Si el terminal inalámbrico está registrado en varias estaciones base, puede configurarlo para trabajar con una estación base determinada o con aquella que tenga la mejor recepción (**Mejor base**).

   **Registro** ▶ **Aceptar** ▶  **Seleccionar la base** ▶ **Aceptar** ▶  Seleccione una de las estaciones base registradas o **Mejor base**. ▶ **Aceptar**

Llamada interna

Las llamadas internas realizadas a terminales inalámbricos registrados en la misma estación base son gratuitas.

Llamar a un terminal inalámbrico determinado

 Inicie la llamada interna. ▶ Marque el número del terminal inalámbrico.

O bien:

 Inicie la llamada interna. ▶  Seleccione el terminal inalámbrico. ▶ Pulse la tecla .

Escuchará el tono de línea ocupada si:

- ◆ Ya hay establecidas dos conexiones internas.
- ◆ El terminal inalámbrico al que se ha llamado no está disponible (desconectado, fuera del alcance).
- ◆ No se acepta la llamada interna en el transcurso de 3 minutos.

Llamar a todos los terminales inalámbricos (“llamada colectiva”)

Inicie la llamada interna: ▶ Pulse  **de forma breve**. ▶  Pulse la tecla de asterisco

O bien: ▶ Pulse  **de forma breve**. ▶ **Llam. colec.** ▶ Pulse la tecla .

O bien: ▶ Pulse  **de forma prolongada**.





Se llamará a todos los terminales inalámbricos.

Finalizar una llamada

▶ Pulse la tecla .



Transferir una llamada a otro terminal inalámbrico

Puede transferir una llamada externa a otro terminal inalámbrico (conectar).

- ▶  Abra la lista de terminales inalámbricos. El usuario externo escucha la melodía de espera, siempre que esté activada (→ p. 54). ▶  Seleccione el terminal inalámbrico o **Llam. colec.** ▶ **Aceptar**
- ◆ Cuando el usuario interno responde: ▶ Informe acerca de la llamada externa si procede.
 - ▶ 
 - O antes de que el usuario interno responda: ▶ 
 - La llamada externa se transfiere al otro terminal inalámbrico.
- ◆ Si el usuario interno **no** responde o está comunicando: ▶ **Finalizar**
Regresará entonces a la llamada externa. Si el usuario interno no contesta o está ocupado, la llamada vuelve a usted automáticamente.

Realizar una consulta/conferencia interna

Mientras habla con un interlocutor **externo**, puede llamar al mismo tiempo a un interlocutor **interno** para realizar una consulta o establecer una conferencia entre los tres.

 Abra la lista de terminales inalámbricos. El usuario externo escucha la melodía de espera, siempre que esté activada (→ p. 54). ▶  Seleccione el terminal inalámbrico. ▶ **Aceptar**. Se conecta con el interlocutor interno.

- ◆ Volver a la llamada retenida: ▶ **Opciones** ▶  **Fin. llamada activa** ▶ **Aceptar**
Volverá a estar conectado con el interlocutor externo.
- ◆ Iniciar conferencia: ▶ **Llamada a tres**
Los 3 interlocutores quedan conectados entre sí.

Si el interlocutor interno no responde: ▶ **Finalizar**. Regresará entonces al interlocutor externo.

Finalizar conferencia

- ▶ Pulse la tecla .

Si uno de los interlocutores **internos** pulsa la tecla , se mantendrá la conexión entre el otro terminal inalámbrico y el interlocutor externo.

Llamada externa en espera durante una comunicación interna

Si durante una llamada **interna** recibe una llamada **externa**, oírás un tono de aviso de llamada en espera (tono corto). Si se transmite el número de teléfono, en la pantalla se indica el número o el nombre de la persona que llama.

Rechazar la llamada externa

- ▶ Pulse la tecla de pantalla **Rechazar**.

Se desconecta el tono de aviso de llamada en espera. Se mantiene conectado con el interlocutor interno.

En llamadas a una conexión VoIP: La persona que realiza la llamada oye la señal de ocupado.

En llamadas a la conexión de red fija: La llamada se sigue señalizando en los terminales inalámbricos registrados.

Aceptar una llamada externa / mantener el interlocutor interno

- ▶ Pulse la tecla de pantalla **Aceptar**.

Queda conectado con el interlocutor externo. La comunicación interna **se mantiene**.

- ◆ Cambiar entre los dos interlocutores (alternar): ▶ 
- ◆ Hablar con ambos interlocutores al mismo tiempo: ▶ **Confer**.
Volver a alternar llamadas: ▶ **Finalizar**

Cancelar la llamada interna

- ▶ Pulse la tecla .

La llamada externa se indica como entrante. Puede aceptarla (→ p. 34).

Llamada interna en espera durante una comunicación interna o externa

Si el usuario de la línea interna intenta llamar durante una comunicación externa o interna, esta llamada se mostrará en la pantalla (llamada interna en espera). Sin embargo, no puede aceptar ni rechazar la llamada interna.

- ◆ Finalizar la indicación: ▶ Pulse cualquier tecla.
- ◆ Aceptar la llamada interna: ▶ Finalizar la llamada actual.
La llamada interna se indica de la forma habitual. Puede aceptarla.

Cambiar el nombre de un usuario interno

La estación base asigna al terminal inalámbrico durante el registro un número interno libre (números posibles: 1–6). El número interno se muestra en la pantalla como nombre del terminal inalámbrico, p. ej., **INT2**. Puede cambiar este nombre. El nombre puede tener un máximo de 10 caracteres. El nombre modificado aparece en la lista de cada uno de los terminales inalámbricos.





 Abra la lista de terminales inalámbricos. El terminal inalámbrico propio se identifica con el símbolo „ .

- ▶  Seleccione el terminal inalámbrico. ▶ **Opciones** ▶  **Cambiar nombre** ▶ **Aceptar**
- ▶ Introduzca el nombre.
- ▶ **Guardar**

Cambiar el número interno de un usuario de la línea interna

Un terminal inalámbrico recibe **automáticamente** durante el registro el número interno libre más bajo posible (1 – 6). Si todas las posiciones están ocupadas, se dará de baja el último terminal inalámbrico registrado, siempre y cuando se encuentre en estado de reposo. Puede modificar los números internos (1 - 6) de todos los terminales inalámbricos registrados.

 Abra la lista de terminales inalámbricos. El terminal inalámbrico propio se identifica con el símbolo „ . ▶ **Opciones**

- ▶  **Cambiar número** ▶ **Aceptar** ▶  En caso dado, seleccione el terminal inalámbrico.
- ▶ **Aceptar**
- ▶  Seleccione o introduzca el número interno.
- ▶  En caso dado, cambie a otro terminal inalámbrico. ▶  Seleccione el número, y así sucesivamente.
- ▶ **Guardar**

Si se asigna dos veces un número interno, escuchará un tono de error.

- ▶ Repita el procedimiento con un número libre.

Agendas del teléfono

Se pueden utilizar las siguientes agendas:

- ◆ Agenda telefónica (local)
- ◆ Guía telefónica pública y directorio de empresas en línea (→ p. 90)
- ◆ Libreta de direcciones personal en línea (→ p. 93)
- ◆ Agenda telefónica Gigaset.net (→ p. 95)

Agenda telefónica local del terminal inalámbrico

En la agenda telefónica se pueden guardar hasta 200 contactos (registros).

La agenda telefónica se crea individualmente para cada terminal inalámbrico. Sin embargo, puede enviar los registros a otros terminales inalámbricos (→ p. 89).

Nota

Con la app Gigaset Contacts Push podrá transferir fácilmente los contactos de su smartphone a su terminal Gigaset.
La aplicación puede descargarse de forma gratuita desde Google Play™ o el App Store.

Registros en la agenda

En un registro de una agenda telefónica se pueden guardar:

- ◆ Nombre y apellidos,
- ◆ Hasta tres números de teléfono,
- ◆ Cumpleaños con aviso,
- ◆ Tono de llamada VIP con icono VIP.

Longitud de los campos de los registros



3 números: máx. 32 cifras cada uno

Nombre y apellidos: máx. 16 caracteres cada uno

Nota

Para el acceso rápido (marcación rápida) puede asignar números de la agenda a las teclas numéricas y de pantalla (→ p. 51).

Abrir la agenda telefónica

- ▶ En estado de reposo, pulsar la tecla  o, en función de la situación, la tecla de pantalla .

Crear nuevo registro

- ▶ Abra la agenda telefónica. ▶ <Nuevo registro>
 - ▶ **Aceptar**
- ▶ Cambie entre los campos de entrada con e introduzca los correspondientes componentes del registro (nombre, números, cumpleaños, tono de llamada VIP). Si es preciso, desplácese hacia abajo para que se muestren otros campos no visibles.
- ▶ **Guardar**

Para generar un registro debe introducir al menos un número de teléfono. En el caso de que haya asignado una **Melodía llamante**, el registro se complementa en la agenda telefónica con el icono

Ejemplo

Nuevo registro

Nombre:
Robert

Apellidos:
Apellidos:

Teléfono (Casa):
Abc

<C Guardar

Mostrar/modificar un registro

- ▶ Abra la agenda telefónica. ▶ Seleccione el registro deseado. ▶ **Ver** ▶ **Cambiar**

O bien:

- ▶ Abra la agenda telefónica. ▶ Seleccione el registro deseado. ▶ **Opciones**
 - ▶ **Editar el registro** ▶ **Aceptar**

Borrar registro

- ▶ Abra la agenda telefónica. ▶ Seleccione el registro deseado. ▶ **Opciones**
 - ▶ **Borrar el registro** ▶ **Aceptar**

Borrar **todos** los registros de la agenda telefónica:

- ▶ Abra la agenda telefónica. ▶ **Opciones** ▶ **Borrar toda la lista** ▶ **Aceptar**

Determinar el orden de los registros en la agenda telefónica

Puede definir si los registros deben ordenarse por nombre o por apellidos.

- ▶ Abra la agenda telefónica. ▶ **Opciones** ▶ **Ordenar por apellido / Ordenar por nombre**

Si no se introduce ningún nombre en un registro, se utiliza el número de teléfono estándar en el campo del apellido. Estos registros se colocan al comienzo de la lista, independientemente del tipo de ordenación que se establezca.



El criterio de ordenación es el siguiente:

Espacios en blanco | Cifras (0-9) | Letras (alfabéticamente) | Resto de caracteres.

Visualizar el número de registros libres en la agenda telefónica

- ▶ Abra la agenda telefónica. ▶ **Opciones** ▶ **Memoria disponible** ▶ **Aceptar**

Seleccionar un registro de la agenda telefónica, buscar en la agenda telefónica

- ▶ Abra la agenda telefónica. ▶  Desplácese hasta el nombre que busca.
Para desplazarse rápidamente por la agenda telefónica: Pulse  de forma prolongada

O bien:

- ▶ Abra la agenda telefónica. ▶ Introduzca las letras iniciales (máx. 8 letras) del nombre que busca. Se muestra entonces el primer nombre que comienza con dichas letras. ▶  En caso necesario, siga desplazándose hasta llegar al registro deseado.

Transferir registro/agenda telefónica a otro terminal inalámbrico

Requisitos:





- ◆ El terminal de origen y el terminal de destino deben estar registrados en la misma estación base.
- ◆ El otro terminal inalámbrico y la estación base pueden enviar y recibir registros de la agenda telefónica.

Puede transferir toda la agenda telefónica, un registro en concreto o varios registros.

Notas

- ◆ Si se recibe una llamada externa se interrumpe la transmisión.
- ◆ Las imágenes del contacto y los sonidos no se transfieren. Solo se transfiere la fecha de los cumpleaños.
- ◆ Al transferir un registro entre dos terminales inalámbricos compatibles con el formato vCard:
Si no existe ningún registro con ese nombre en el terminal receptor, se creará un nuevo registro.
Si ya existe un registro con ese nombre, entonces ese registro se amplía con la nueva información. Si el resultado es un registro con más números de los permitidos, se generará otro nuevo registro con el mismo nombre.
- ◆ Si el terminal receptor no es compatible con el formato vCard: Por cada número se creará un registro propio.
- ◆ Si su terminal inalámbrico recibe los registros desde un terminal inalámbrico no compatible con el formato vCard: Los registros cuyos números ya están guardados en su agenda se descartan; en caso contrario se generará un registro nuevo para cada número.

Transferir registros individuales

- ▶ Abra la agenda telefónica. ▶  Seleccione el registro deseado. ▶ **Opciones** ▶  **Enviar el registro** ▶ **Aceptar** ▶  **a otro term. interno** ▶ **Aceptar** ▶  Seleccione el terminal inalámbrico receptor. ▶ **Aceptar**

Con **como vCard (SMS)** puede enviar los registros de la agenda telefónica en formato vCard mediante SMS.

Después de haber finalizado la transferencia con éxito:

- ▶ Pulse **Sí** si desea enviar otro registro. En caso contrario, pulse **No**.

Transferir toda la agenda telefónica





- ▶ Abra la agenda telefónica. ▶  Seleccione el registro deseado. ▶ **Opciones**
 - ▶  **Enviar toda la lista** ▶ **Aceptar** ▶  a otro term. interno ▶ **Aceptar** ▶ 
- ▶ Seleccione el terminal inalámbrico receptor. ▶ **Aceptar**

Añadir el número mostrado a la agenda telefónica

Puede añadir números a la agenda telefónica:





- ◆ desde una de las listas, p. ej., la lista de llamadas, , la lista de entrada de SMS o la lista de rellamada
- ◆ desde el texto de un SMS
- ◆ desde una guía telefónica pública en línea o desde un directorio de empresas
- ◆ desde su libreta de direcciones privada en línea
- ◆ al seleccionar un número

El número se muestra o está marcado.

- ▶ Pulse la tecla de pantalla  o **Opciones** ▶  **Guardar en agenda.** ▶ **Aceptar**
 - Crear un nuevo registro: ▶ <Nuevo registro> ▶ **Aceptar** ▶  Seleccione el tipo de número. ▶ **Aceptar**
 - ▶ Complete el registro. ▶ **Aceptar**
 - Editar el registro: ▶  Seleccione el registro. ▶ **Aceptar** ▶  Seleccione el tipo de número. ▶ **Aceptar**
- El número queda registrado o se sobrescribe el número existente.
 - ▶ Responda a la pregunta con **Sí/No**.
- ▶ **Guardar**

Tomar un número de la agenda telefónica

En determinadas situaciones podrá tomar un número de la agenda telefónica, p. ej., al enviar un SMS o al marcar (también después de marcar un prefijo).

- ▶ En función de la pantalla en la que se encuentre, abra la agenda telefónica con  o .
- ▶  Seleccione el registro de la agenda telefónica. ▶ **Aceptar**
- En el caso de que haya registrado más de un número: ▶  Seleccione el número.
- ▶ **Aceptar**

Guías telefónicas en línea

Según cual sea su proveedor, es posible utilizar guías telefónicas públicas en línea (= guía telefónica y directorio de empresas en línea, p. ej., las "páginas amarillas").

Debe utilizar el configurador Web para determinar qué guía telefónica en línea desea usar.

Exención de responsabilidad

Gigaset Communications GmbH no asume ninguna responsabilidad frente a la disponibilidad de este servicio. Este servicio se puede configurar en cualquier momento.

Abrir la guía telefónica/directorio de empresas en línea

Pulse  de forma prolongada.

Se mostrará una lista de las guías telefónicas en línea con los nombres específicos de los proveedores.

▶  Seleccione en la lista la guía telefónica o directorio de empresas en línea. ▶ **Aceptar**

Se establece una conexión con la guía telefónica o directorio de empresas en línea. En el caso de que solo haya disponible una guía telefónica en línea, la conexión con ella se establecerá de inmediato.

Nota

También puede establecer una conexión con la guía telefónica en línea de la siguiente forma:

- ▶ En el estado de reposo, marque el número **1#91** y a continuación pulse la tecla .
- ▶ Para establecer una conexión con el directorio de empresas, marque **2#91**.
- ▶ Puede establecer una conexión con la agenda telefónica de Gigaset.net marcando el número **1188#9**.

Las llamadas a la guía telefónica en línea son siempre gratuitas.

Buscar un registro

▶ Introduzca los criterios de búsqueda:

Apellidos: (guía telefónica en línea) o **Categoría/Nombre:** (directorio de empresas)

▶ Escriba un nombre, parte de un nombre o sector (máx. 30 caracteres).

Ciudad: Nombre de la ciudad en la que reside el usuario que busca (máx. 30 caracteres).

En el caso de que ya haya buscado registros, se mostrarán los últimos nombres de ciudad introducidos (máximo 5).

▶ Introduzca un nuevo nombre o seleccione uno de los nombres de ciudad mostrados con . ▶ **Aceptar**

Número: ▶ Introduzca el número (máx. 30 caracteres).

▶ **Buscar** / 

Debe realizar entradas en **Apellidos** o **Categoría/Nombre** y en **Ciudad**, o bien en **Número**.

La búsqueda por número sólo es posible si la guía telefónica en línea seleccionada admite la búsqueda por números. Para introducir texto → p. 30.

Si existen varias ciudades con el nombre introducido, se mostrará una lista de las ciudades encontradas:

▶  Seleccione la ciudad. ▶ **Aceptar**. Si el nombre de la ciudad es más largo que la línea, se muestra abreviado.

Visualizar nombre completo: ▶ **Ver**

Si no se ha encontrado ninguna ciudad coincidente: ▶ **Cambiar** ▶ Modifique los criterios de búsqueda.

▶ **Buscar**

Si no se encuentra ningún usuario que coincida con los criterios de búsqueda introducidos, se muestra el mensaje correspondiente. Dispone de las siguientes posibilidades:

- ◆ Iniciar una nueva búsqueda: ▶ **Nuevo**
- ◆ Modificar los criterios de búsqueda: ▶ **Cambiar**

Agendas del teléfono

Si la lista de resultados es demasiado extensa, no se mostrará ninguno. Aparecerá el mensaje correspondiente.

- ◆ Iniciar una búsqueda avanzada (→ p. 93): ▶ **Refinar**

O

- ◆ Dependiendo del proveedor: si en la pantalla se visualiza el número de resultados, puede abrir la lista de resultados. ▶ **Ver**

Resultado de la búsqueda (lista de resultados)

El resultado de la búsqueda se visualiza en forma de lista en la pantalla. Ejemplo:

Dir. en línea	1/50	1
Sanz, María...		2
0049123456789		
Parkstraße 11		
Berlín 12345		
Ver	Opciones	

1. 1/50: Número actual/número de resultados (si el número de resultados es >99, solo se visualiza el número actual).
2. Cuatro líneas con el nombre, la empresa, el número de teléfono y la dirección del usuario (si fuera necesario, abreviada). Si no está disponible ningún número de la red fija, se mostrará (si se encuentra disponible) el número de la red de telefonía móvil.

- ◆ Desplazarse por la lista: ▶
- ◆ Visualizar el registro completo: ▶ **Ver**.
Aparecerá toda la información del registro (nombre, eventualmente empresa, dirección, números de teléfono) sin abreviar. Con puede desplazarse por el registro.
- ◆ Afinar los criterios de búsqueda y restringir la lista de resultados: ▶ **Opciones** ▶ **Refinar búsqueda** (→ p. 93).
- ◆ Iniciar una nueva búsqueda: ▶ **Opciones** ▶ **Nueva búsqueda**
- ◆ Añadir el número a la agenda telefónica local: ▶ **Opciones** ▶ **Guardar en agenda**
Si un registro incluye varios números, aparecerán en una lista para su selección. Se crea un nuevo registro para el número seleccionado. El apellido se transfiere al campo **Apellidos** de la agenda telefónica local (→ p. 88).
- ◆ Añadir el registro seleccionado a la libreta de direcciones privada en línea: ▶ **Opciones** ▶ **Guar. en age.red pri**
La libreta de direcciones privada y la guía telefónica en línea deben ser puestas a disposición por el mismo proveedor.
Dependiendo del proveedor, se puede ampliar la entrada en la libreta de direcciones con un apodo.

Llamar a otros usuarios

- ▶ Seleccione un registro. ▶ Pulse la tecla .

Si el registro sólo contiene un número, se marcará automáticamente.

Si el registro contiene varios números de teléfono, aparecerá una lista de los mismos.

- ▶ Seleccione el número. ▶ **Marcar**

Iniciar la búsqueda detallada

Con la búsqueda detallada puede restringir el número de resultados de una búsqueda anterior con la ayuda de otros criterios de búsqueda (como nombre de pila y/o calle).

► **Refinar** o bien ► **Opciones** ► **Refinar búsqueda** ► **Aceptar**

Los criterios de la búsqueda anterior se añadirán a los campos correspondientes.

► Modifique o complete los criterios de búsqueda, p. ej. el nombre de pila o la calle. ► **Buscar**

Utilizar la libreta de direcciones privada en línea

Algunos proveedores le ofrecen la posibilidad de crear y administrar una libreta de direcciones o guía telefónica en línea única y personal en Internet. Puede acceder a los registros de una libreta de direcciones en línea desde cualquier teléfono o PC, p. ej. desde su teléfono VoIP en la oficina o desde su PC en el hotel.

Requisitos:

- ◆ Cree su libreta de direcciones en línea personal en el navegador Web de su ordenador.
- ◆ Cree y administre, en su caso, registros de la libreta de direcciones en línea con el navegador Web de su ordenador.
- ◆ Active su libreta de direcciones en línea en su teléfono con el configurador Web. Deberá guardar especialmente su nombre de usuario y contraseña para acceder a la libreta de direcciones personal en línea en su teléfono.

Puede utilizar la libreta de direcciones en cada uno de los terminales inalámbricos registrados.

Abrir la libreta de direcciones en línea

► Pulse  **prolongadamente**.



Se abre la lista de las guías telefónicas (en línea). Se mostrará el nombre específico del proveedor para la libreta de direcciones privada en línea.

►  Seleccione en la lista la libreta de direcciones privada en línea. ► **Aceptar**

Se abrirá su libreta de direcciones privada en línea.

Nota

Si aparte de su libreta de direcciones privada en línea no se encuentra disponible ninguna otra guía telefónica en línea:

- Pulse  **brevemente**. Se abrirá su libreta de direcciones privada en línea.
- Pulse  **prolongadamente**. Se abrirá la agenda telefónica local del terminal inalámbrico.

En la libreta de direcciones en línea, los registros se ordenan alfabéticamente a partir del primer campo no vacío del registro. Por norma general se trata del nombre o del apellido.

Seleccionar, mostrar y administrar un registro de la libreta de direcciones en línea

► Pulse  para desplazarse hasta el registro deseado.

O bien:

► Introduzca las primeras letras del nombre. ► Pulse  en caso necesario para desplazarse hasta el registro. ► **Ver**.

Agendas del teléfono

Se abrirá la vista detallada con el registro completo. Con la tecla de control  puede desplazarse por el registro.

Si se encuentran disponibles, se mostrarán los siguientes datos (orden específico del proveedor):

Apodo, apellido, nombre, número de teléfono, número de móvil, número VoIP, calle, número, código postal, ciudad, nombre de la empresa, sector, cumpleaños, correo electrónico.



Usar otras funciones

- ▶ **Opciones** ▶  Seleccione una opción:
 - Edit. nomb. usuario:** Editar o borrar el apodo de un registro. ▶ **Guardar**
 - Guardar en agenda:** Añadir el número a la agenda telefónica local (→ p. 88).

Nota

Puede añadir números de una agenda telefónica pública a su libreta de direcciones privada en línea (→ p. 92).

Llamar a un registro de la libreta de direcciones en línea

- ▶  Seleccione un registro (abra en caso dado la vista detallada). ▶ Pulse la tecla .

Si el registro sólo contiene un número de teléfono, éste se marcará automáticamente.

Si el registro contiene varios números de teléfono (p. ej., número de móvil y número de teléfono), se mostrarán todos ellos para que elija.

- ▶  Seleccione el número que desea marcar. ▶ **Aceptar**



Se marca el número de teléfono seleccionado.

Transferir la agenda telefónica local a la libreta de direcciones privada en línea

Con ayuda del configurador Web podrá guardar los registros de la agenda telefónica local en formato vCard en un archivo vcf en su PC (→ configurador Web en p. 133).

Algunos proveedores admiten funciones en sus páginas Web con las que puede añadir estos archivos a la libreta de direcciones en línea.

Utilizar la agenda telefónica de Gigaset.net

- ▶ Pulse  de forma prolongada. A continuación se abre la lista de las agendas telefónicas en línea. ▶  **Gigaset.net** ▶ **Aceptar**

Se abre la agenda telefónica de Gigaset.net.

Notas

- ◆ Las llamadas a la agenda telefónica de Gigaset.net siempre son **gratuitas**.
- ◆ También puede abrir la agenda telefónica de Gigaset.net marcando **1188#9** (número de teléfono de la agenda telefónica de Gigaset.net) y pulsando la tecla .

Si no se puede establecer la conexión con la agenda telefónica de Gigaset.net, se generará el aviso correspondiente y el terminal inalámbrico pasará al estado de reposo.

Primera apertura de la agenda telefónica de Gigaset.net

Al abrir **por primera vez** la agenda telefónica de Gigaset.net se le pedirá que establezca un apodo para su conexión. Con este nombre se registrará en la agenda telefónica de Gigaset.net.

- ▶ Pulse **prolongadamente** la parte inferior de la tecla de control . ▶ Seleccione **Gigaset.net**.
- ▶ Pulse la tecla de pantalla **Aceptar**.
- ▶ Pulse la tecla de pantalla **Opciones**.
- ▶ Seleccione **Información propia**.
- ▶ Pulse la tecla de pantalla **Aceptar**.
- ▶ Pulse la tecla de pantalla **Cambiar**.
- ▶ Introduzca el nombre con el que desea registrarse en la agenda telefónica (máx. 25 caracteres).
- ▶ Pulse la tecla de pantalla **Guardar**.

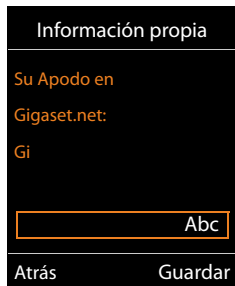

Información propia

Su Apodo en
Gigaset.net:
Gi

Abc

Atrás Guardar

Información sobre la protección de datos

Si introduce aquí su apodo, se guardará en un servidor central de Gigaset. El apodo aparecerá en la agenda telefónica de Gigaset.net y podrá recibir llamadas bajo este nombre de otros usuarios que utilicen el servicio de Gigaset.net.

Al introducir sus datos declara su conformidad con el almacenamiento de los mismos.

Si no desea que se almacenen sus datos, puede cancelar el proceso aquí.

Interrumpir el proceso:

- ▶ No introduzca **ningún** nombre y pulse la tecla de pantalla **Guardar**. Puede utilizar la agenda telefónica para buscar y llamar a otros usuarios de Gigaset.net. Sin embargo, para usted (su teléfono) no hay registrado ningún apodo.

O bien:

- ▶ Pulse **prolongadamente** la tecla  para salir de la agenda telefónica de Gigaset.net (sin búsqueda).

Podrá encontrar más información sobre los datos almacenados en relación con el servicio Gigaset.net en Internet, en el enlace:

www.gigaset.net/privacy-policy

Si ya existe un registro con este nombre, se mostrará el mensaje **¡El apodo ya existe!** **Cambiar, por favor.** Se le volverá a pedir que introduzca un nombre.

Buscar usuarios en la agenda telefónica de Gigaset.net

Una vez establecida la conexión con la agenda telefónica de Gigaset.net, se le pedirá que introduzca el nombre que desea buscar.

Gigaset.net name: ▶ Introduzca el nombre o parte del mismo (máx. 25 caracteres). ▶ **Buscar**

Si la búsqueda obtiene resultados, estos se muestran en una lista con todos los nombres que comiencen con la cadena de caracteres introducida.

- ▶ Con  puede desplazarse por la lista de resultados.

Si no se encontrara **ningún registro coincidente**, se mostrará un mensaje al respecto. Dispone de las siguientes posibilidades:

- ◆ Iniciar una nueva búsqueda: ▶ **Nuevo**.
- ◆ Modificar el criterio de búsqueda: ▶ **Cambiar**
El nombre que ha introducido con anterioridad para la búsqueda se toma como criterio de la misma. Se puede ampliar o modificar.

Si hay **demasiados** registros coincidentes en la agenda telefónica de Gigaset.net, en lugar de una lista de resultados aparece el mensaje **Demasiadas entradas encontr.**

- ◆ Iniciar la búsqueda detallada: ▶ **Refinar**
Se recupera el nombre introducido anteriormente y se puede modificar/detallar.

Llamar a otros usuarios

- ▶  Seleccione al usuario de la lista de resultados. ▶ Pulse la tecla .

Ver el número del usuario

- ▶  Seleccione al usuario de la lista de resultados. ▶ **Ver**

Se muestran el número de Gigaset.net y el nombre del usuario, en varias líneas si fuera necesario.

- ▶  Mostrar el nombre y el número del usuario siguiente/anterior de la lista de resultados.

Ejemplo:

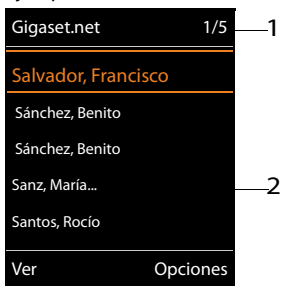



1. 1/5: Número actual/
Número total de resultados
2. Nombre del registro,
abreviado si procede

Notas

- ◆ Las conexiones con Gigaset.net siempre se establecen a través de Internet. Independientemente de la conexión de envío que se ha ajustado o se ha seleccionado en su terminal inalámbrico.
- ◆ Puede abrir la agenda telefónica de Gigaset.net y establecer conexiones incluso si no está registrado en la agenda telefónica de Gigaset.net.

Usar otras funciones

Requisito: Se muestra la lista de resultados.

- ▶  Seleccione un registro ▶ **Opciones** ▶  Seleccione una opción:
Guardar en agenda: Guardar el número en la agenda telefónica del terminal inalámbrico. El número y el nombre (si fuera necesario, abreviado, máx. 16 caracteres) se añaden a la agenda telefónica local.
 - ▶ Modificar el registro, si fuera necesario, y guardar (→ p. 88).
 Se vuelve a mostrar la lista de resultados.
Nueva búsqueda: Iniciar la búsqueda de un nombre nuevo (→ p. 96).
Refinar búsqueda: Iniciar una búsqueda avanzada. Se recupera el nombre buscado anteriormente y se puede modificar/detallar.
Información propia: Véase "Registrar, modificar y borrar el registro propio".

Nota

Si selecciona un número de Gigaset.net de la agenda telefónica local, la conexión se establece automáticamente mediante Gigaset.net (Internet).

Registrar, modificar y borrar el registro propio

Ver el registro propio

Usted está conectado a la agenda telefónica de Gigaset.net y ha realizado una búsqueda. Se muestra una lista de resultados:

▶ **Opciones** ▶ **Información propia** ▶ **Aceptar**

Se muestra su número de Gigaset.net y, si corresponde, el nombre con el que está registrado actualmente.

Registrar/modificar el nombre

▶ **Cambiar** ▶ Modifique el nombre o introduzca un nombre nuevo (máx. 25 caracteres).
▶ **Aceptar**.

Puede borrar el nombre con **<C**.

Si todavía no hay ningún registro con este nombre en la agenda telefónica de Gigaset.net, se guarda el nombre. Se muestra el mensaje correspondiente. El terminal inalámbrico pasa al estado de reposo.

Si ya hay un registro con este nombre o el nombre contiene caracteres no permitidos, se le pedirá que introduzca otro.

Una vez creado un registro satisfactoriamente en la agenda telefónica de Gigaset.net, se mostrará brevemente el mensaje "**Guardado**".

Notas

- ◆ Al guardar el nombre, tenga en cuenta la información sobre la protección de datos, → p. 96.
- ◆ Si borra el nombre, también se borra el registro de la agenda telefónica. Dejará de estar "visible" para el resto de usuarios de Gigaset.net. Sin embargo, todavía se le puede llamar mediante el número de Gigaset.net. Para ver cómo mostrar el número, → p. 147.
- ◆ También puede registrar/modificar su nombre de Gigaset.net mediante el configurador Web.

Llamar a usuarios de Gigaset.net

Puede llamar a un usuario de Gigaset.net directamente mediante la agenda telefónica de Gigaset.net (véase arriba) o mediante su número de Gigaset.net:

▶ Marque el número Gigaset.net (incl. #9) o ▶  selecciónelo en la agenda telefónica local.
▶ Pulse la tecla .

Todos los números con #9 al final se marcan mediante Gigaset.net.





Lista de llamadas

Requisito: transmisión del número de teléfono (CLIP, → p. 35)

Su estación base memoriza las llamadas en diferentes listas:

- ◆ Llamadas contestadas (máx. 30 registros)
- ◆ Llamadas realizadas (máx. 60 registros)
- ◆ Llamadas perdidas (máx. 30 registros)

Abrir listas:

- ◆ Mediante la tecla de pantalla: ▶ **Llamadas**
- ◆ Mediante el menú: ▶  ▶  ▶ **Aceptar** ▶  Seleccione la lista. ▶ **Aceptar**
- ◆ Lista de llamadas perdidas: ▶ Tecla de mensajes  ▶  **Llam. perd.:** ▶ **Aceptar**

Mostrar registro:

- ▶  Seleccione el registro. ▶ **Ver.** Se mostrará toda la información disponible; por ejemplo, si se mostrase el nombre, pasaría a verse el número correspondiente.

Devolver la llamada al autor de la misma:

- ▶  Seleccione el registro. ▶ Pulse la tecla .

Borrar registro/lista:

- ▶ **Opciones** ▶  **Borrar el registro o Borrar toda la lista.**

Añadir el número a la agenda telefónica:





- ▶ **Opciones** ▶  **Guardar en agenda** (→ p. 90).

Nota

Puede obtener más información sobre los números de teléfono desconocidos gratuitamente mediante la búsqueda inversa en la guía telefónica en línea (→ p. 91).

Formato de los registros en la lista

En los registros de la lista se muestra la siguiente información:

- ◆ El tipo de lista (en el encabezado)
- ◆ Icono según el tipo de registro:
 - ™ (Llamadas perdidas), > (Llam. aceptadas),
 -  (Llamadas salientes)
- ◆ Número de la persona que llama. Si el número está guardado en la agenda telefónica, se muestra en su lugar el nombre y el tipo de número ( Teléfono (Casa),  Teléfono (Oficina),  Teléfono móvil). En el caso de las llamadas perdidas, el valor entre corchetes indica el número de llamadas procedentes de ese número.
- ◆ Nombre de la conexión a la que se ha dirigido la llamada (**por** conexión de recepción), o a través de la cual se ha realizado la llamada saliente (**por** conexión de envío). Si existe, se muestra el nombre de la conexión que usted ha seleccionado. De lo contrario se mostrará el nombre estándar.
- ◆ Fecha y hora de la llamada (si se ha configurado)

Ejemplo:



Todas las llamadas	
™  Francisco	
por IP2	
14/02/2011, 15:40	
 089563795	
por IP1	
13/02/2011, 15:32	
Ver	Opciones

Nota

En la lista de llamadas perdidas sólo se registrarán una vez las llamadas procedentes de un mismo número (la última llamada). En el registro se muestra entre paréntesis el número de llamadas recibidas de ese número.

Todas las llamadas perdidas en las que el número de teléfono de la persona que llama se ha ocultado, se agrupan en un registro **Número oculto**.

Del mismo modo, para todas las llamadas en las que no se ha transmitido ningún número también se genera un registro **No disponible**.

- ▶ Devolver la llamada a la persona seleccionada: ▶ Pulse la tecla .
- ▶ Información adicional: ▶ Pulse la tecla de pantalla **Ver**. Si cuenta con el servicio CNIP, se muestra el nombre y la localidad registrada en su proveedor de red para este número. En caso de que el nombre y el lugar no se muestren, significa que la persona que llama no ha solicitado la transmisión del número de teléfono o que se ha suprimido dicha transmisión.
- ▶ **Opciones** ▶  Seleccione una opción:
 - Guardar en agenda:** Añadir el número a la agenda telefónica.
 - Borrar el registro:** Borrar el registro seleccionado.
 - Borrar toda la lista:** Borrar todos los registros.

Cuando salga de las listas de llamadas, todos los registros pasarán al estado "antiguo", es decir, la próxima vez que consulte la lista no aparecerá ningún registro en negrita.

Nota

En cada terminal inalámbrico sólo se muestran las llamadas aceptadas o perdidas que estaban dirigidas a sus conexiones de recepción.

ECO DECT es sinónimo de un bajo consumo de corriente y una potencia de radio reducida.

Reducir la potencia de radio (radiación)





En modo normal (estado de suministro):

En el estado de suministro está ajustado el alcance máximo en el equipo. De esta forma se garantiza una transmisión óptima. En el estado de reposo, el terminal inalámbrico no emite ninguna señal (no emite radiaciones). Sólo la estación base mantiene la conexión con el terminal inalámbrico mediante señales de radio de baja potencia. Durante la comunicación, la potencia de radio se adapta automáticamente a la distancia entre la estación base y el terminal inalámbrico. Cuanto más corta sea la distancia respecto a la estación base, menor será la potencia de radio.

Puede reducir aún más la potencia de radio:

1) Reducir el alcance y, de este modo, la potencia de la señal, hasta un 80 %

En muchas viviendas, espacios comerciales, oficinas, etc. no se requiere el alcance máximo. En caso de que desactive la configuración **Alcance máximo**, la potencia de emisión durante la comunicación se reducirá hasta un 80% con la mitad del alcance.

 ▶  ▶ **Aceptar** ▶  **ECO DECT** ▶ **Aceptar** ▶  **Alcance máximo**
▶ **Cambiar** (☑ = ON)

Icono de pantalla para alcance reducido → p. 109.

Esta configuración no se puede utilizar si se utiliza un repetidor (→ p. 60).

2) Desconectar el módulo de radio DECT en el estado de reposo (modo Eco+)

Con la configuración **Sin radiación** puede desactivar completamente las señales de radio de la estación base en estado de reposo.

 ▶  ▶ **Aceptar** ▶  **ECO DECT** ▶ **Aceptar** ▶  **Sin radiación**
▶ **Cambiar** (☑ = ON)

Con el módulo de radio desconectado, en lugar del icono de la potencia de recepción en la pantalla en estado de reposo aparecerá el icono .

Esta configuración no se puede utilizar si se utiliza un repetidor (→ p. 60).

Notas

- ◆ Para poder aprovechar las ventajas del modo **Sin radiación**, todos los terminales inalámbricos registrados deben ser compatibles.
- ◆ Si está activado el modo **Sin radiación** en la estación base y se registra un terminal inalámbrico que no es compatible, el modo **Sin radiación** se desactivará automáticamente. En cuanto se dé de baja ese terminal inalámbrico, se volverá a activar automáticamente el modo **Sin radiación**.
- ◆ La conexión por radio sólo se establece automáticamente con llamadas entrantes o salientes. El establecimiento de la conexión se retrasa unos 2 segundos por este motivo.
- ◆ No obstante, para que un terminal inalámbrico pueda establecer rápidamente la conexión por radio con la estación base en el caso de una llamada entrante, debe "escuchar" con más frecuencia a la estación base, es decir, rastrear el entorno. Esto aumenta el consumo de energía y por tanto reduce la autonomía del terminal inalámbrico.
- ◆ Mientras el modo **Sin radiación** esté activado no se muestra ninguna indicación del alcance/alarma de alcance en el terminal inalámbrico. La cobertura se comprueba ocupando la línea: pulse prolongadamente la tecla . Oirá el tono de invitación a marcar.

Despertador

Requisito: La fecha y la hora están configuradas.

Activar/desactivar y ajustar el despertador

▶ ▶ **Aceptar** ▶ **Alarma** ▶ **Aceptar**

Estado: ▶ **Activado / Desactivado**

Hora: ▶ Ajustar la hora a la que debe sonar el despertador (4 dígitos).

Periodicidad: ▶ **Lunes-Viernes / Diario**

Volumen: ▶ Ajustar el volumen.

Melodie: ▶ Seleccionar la melodía.

▶ Guardar

En la pantalla en reposo se muestra el icono y la hora a la que sonará el despertador.

En la pantalla se muestra la alarma del despertador (→ p. 110) y se señala con la melodía seleccionada. La alarma suena durante 60 segundos. Si no se pulsa ninguna tecla, el despertador volverá a sonar al cabo de 5 minutos y luego se desactivará.

Durante una llamada, la alarma del despertador se señala solamente mediante un breve tono.

Desactivar/repetir tras una pausa la alarma del despertador (modo de repetición)

Desactivar la alarma: ▶ Pulse la tecla de pantalla **Apagar**.

Repetir la alarma: ▶ Pulse la tecla de pantalla **Posponer** o cualquier otra tecla.

La alarma del despertador se apaga, pero vuelve a sonar al cabo de 5 minutos. Después de sonar por segunda vez, la alarma se desactiva completamente.

Calendario

El terminal puede recordarle hasta **30 citas**.

En el calendario, el día actual está recuadrado en blanco. Los días con citas se muestran en color. El día seleccionado se muestra recuadrado en color.

El calendario se puede abrir desde el estado de reposo asignando para ello la correspondiente función a una tecla de pantalla (→ p. 52).

Mayo 2013						
Lu	Ma	Mi	Ju	Vi	Sa	Do
		01	02	03	04	05
06	07	08	09	10	11	12
13	14	15	16	17	18	19
20	21	22	23	24	25	26
27	28	29	30	31		

Atrás Aceptar

Guardar una cita en el calendario

Requisito: la fecha y la hora están configuradas (→ p. 53).

☰ ▶ ★ ▶ **Aceptar** ▶ ☰ **Calendario** ▶ **Aceptar**

▶ ☰ Seleccione el día deseado. ▶ **Aceptar**

- ◆ Se mostrarán las citas guardadas para el día seleccionado.
Crear nuevas citas: ▶ <Nuevo registro> ▶ **Aceptar**.
- ◆ Si todavía no se ha guardado ninguna cita, se abre directamente la ventana para la introducción de la información correspondiente a la nueva cita.

Estado: ▶ ☰ **Activado / Desactivado**

Fecha: El día seleccionado está preconfigurado. ▶ Para cambiarlo se ha de introducir la nueva fecha.

Hora: ▶ Introducir el momento de la cita (hora y minuto).

Texto: ▶ Introducir el nombre de la cita (p. ej., cena, reunión).

Aviso: ▶ ☰ Seleccionar la melodía de la señal de recordatorio o desactivar la señalización acústica.

▶ **Guardar**

Señalización de citas/aniversarios

Los aniversarios se transfieren desde la agenda al calendario en forma de cita. Las citas/aniversarios se señalizan en estado de reposo mediante la melodía seleccionada durante 60 segundos.

Puede desconectar el aviso de recordatorio o responder con un SMS:

▶ Confirmar el aviso de recordatorio y desactivarlo: ▶ Pulsar la tecla de pantalla **Apagar**.

O bien:

▶ Abrir menú de SMS: ▶ Pulsar la tecla de pantalla **Mensajes**.

Mientras habla por teléfono se le avisará **una sola vez** con un tono de aviso en el terminal inalámbrico.

Visualización de avisos de citas/aniversarios no atendidos

Las siguientes citas y aniversarios se guardan en la lista **Alarmas perdidas**:





- ◆ No se confirmó el aviso de cita/aniversario.
- ◆ La cita/aniversario se ha señalado durante una llamada.
- ◆ El terminal inalámbrico estaba apagado en el momento de una cita/aniversario.

Se guardan los últimos 10 avisos no atendidos. En la pantalla se muestra el icono  y la cantidad de nuevos avisos no atendidos. El más reciente se encuentra al principio de la lista.

Abrir la lista

▶ Pulse la tecla de mensajes  ▶  **Alarmas perdidas** ▶ **Aceptar**

O bien:

▶ Mediante el menú:  ▶  ▶ **Aceptar** ▶  **Alarmas perdidas** ▶ **Aceptar**
▶  desplácese por la lista si fuera necesario

Cada aviso se muestra con número o nombre, fecha y hora. El más reciente se encuentra al principio de la lista.

- ◆ Borrar cita/aniversario: ▶ **Borrar**
- ◆ Escribir SMS: ▶ **Mensajes** (sólo si ha abierto la lista a través del menú)

Mostrar/modificar/borrar citas guardadas

 ▶  ▶ **Aceptar** ▶  **Calendario** ▶ **Aceptar** ▶  Seleccionar el día deseado.
▶ **Aceptar**

Se muestra la lista de citas. ▶  Seleccionar la cita deseada.

- ◆ Mostrar los detalles de la cita: ▶ **Ver**. Se muestran los ajustes de la cita.
- ◆ Modificar cita: ▶ **Ver** ▶ **Cambiar**

O bien: ▶ **Opciones** ▶ **Editar el registro** ▶ **Aceptar**

- ◆ Activar/desactivar cita: ▶ **Opciones** ▶ **Activar/Desactivar** ▶ **Aceptar**
- ◆ Borrar cita: ▶ **Opciones** ▶ **Borrar el registro** ▶ **Aceptar**
- ◆ Borrar todas las citas del día: ▶ **Opciones** ▶ **Borrar todas citas** ▶ **Aceptar** ▶ **Sí**

Baby phone

Si está activada la función baby phone, su teléfono realizará una llamada al número de destino establecido (interno o externo) tan pronto como se alcance un nivel de ruido definido en el entorno del terminal inalámbrico. Si se ha establecido como destino un número externo, la llamada se interrumpe tras aprox. 90 segundos.

En el modo baby phone, las llamadas entrantes sólo se señalizan en la pantalla (**sin tono de llamada**). La iluminación de la pantalla se reduce en un 50%. Los tonos de aviso se desactivan. Todas las teclas quedan bloqueadas, con excepción de las teclas de pantalla y la función central de la tecla de control.

La función **Com. bidireccional** le permite responder a las llamadas producidas por la aplicación baby alarm. Con esta función puede activar o desactivar el altavoz del terminal inalámbrico.

Si contesta a una llamada entrante se interrumpe el modo baby phone durante la llamada, aunque la función **permanece** activada. El modo baby phone no se desactiva mediante el apagado y encendido del terminal inalámbrico.

Atención

Tenga en cuenta los siguientes aspectos:

- ◆ La distancia óptima entre el terminal inalámbrico y el bebé debería estar comprendida entre 1 y 2 metros. El micrófono debe apuntar hacia el bebé.
- ◆ La activación de esta función reduce la autonomía del terminal inalámbrico. Si fuera necesario, deje el terminal inalámbrico en el soporte de carga.
- ◆ El modo baby phone se activa 20 segundos después de su activación.

Es imprescindible que compruebe el correcto funcionamiento de esta función al activarla:

- ◆ Compruebe la sensibilidad del micrófono.
- ◆ Compruebe el establecimiento de la llamada si el modo baby phone la va a realizar a un número externo.
- ◆ Asegúrese de que el contestador está desconectado en el número de destino.

Activar el modo baby phone e introducir el número de destino

 ▶  **Funciones extras** ▶ **Aceptar** ▶  **Vigila-bebés** ▶ **Aceptar**

Estado: ▶  **Activado / Desactivado**

Tipo de alarma: ▶  **Interna / Externo**

Externo: ▶ Seleccionar el número en la agenda del teléfono (pulsar la tecla de pantalla ) o introducirlo directamente.

Interno: ▶ **Cambiar** ▶ Seleccionar terminal inalámbrico o **Llam. colec.** en el caso de que la llamada se deba realizar a todos los terminales registrados ▶ **Aceptar**.

En la pantalla en estado de reposo se muestra el número de destino o el número de destino interno.

Com. bidireccional: ▶  **Activado / Desactivado**.

Activar o desactivar el altavoz del terminal inalámbrico

Nivel de vigilancia: ▶  **Bajo / Alto**. Seleccionar la sensibilidad para el nivel de ruido.

▶ **Guardar**

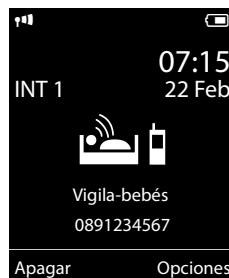



Cancelar/desactivar el modo baby alarm

Cancelar la llamada **durante una alarma de bebé**: ▶ pulsar la tecla .

Desactivar el modo baby alarm: ▶ **En el estado de reposo**, pulsar la tecla de pantalla **Apagar**.

Desactivar el modo baby alarm desde un número externo

Requisitos:

- ◆ El teléfono debe admitir marcación por tonos.
- ◆ El modo baby alarm realiza la llamada a un número de destino externo.
- ◆ Si la función baby alarm se lleva a cabo a través de una conexión VoIP, la señalización DTMF se deberá realizar mediante la información SIP o mediante RFC2833 (→ p. 130).
- ▶ Aceptar la llamada del modo baby alarm. ▶ Pulsar las teclas  .

La llamada finaliza. El modo baby alarm se desactivará y el terminal inalámbrico pasará al estado de reposo. La configuración del modo baby alarm en el terminal inalámbrico (p.ej., sin tono de llamada) permanece inalterada hasta que en el terminal se pulse la tecla de pantalla **Apagar**.

Volver a activar el modo baby alarm con el mismo número:

- ▶ Volver a activar el modo. ▶ **Guardar**

Utilizar el teléfono conectado a una centralita

Los siguientes ajustes solamente son necesarios si lo exige su centralita; consulte las instrucciones de uso de la misma.



Nota

No podrá enviar ni recibir SMS si utiliza centralitas que no admitan la identificación de llamada.

Tiempo flash (apertura temporizada)

Configurar el tiempo flash (red fija)

El teléfono está preconfigurado para funcionar en una conexión principal (tiempo flash 250 ms). Para utilizarlo en centralitas puede que sea necesario modificar este valor. Consulte las instrucciones de uso de la centralita.

 ▶  ▶ **Aceptar** ▶ **Telefonía** ▶ **Aceptar** ▶ **Tiempo de flash** ▶  Seleccione el tiempo flash ▶ **Aceptar** (● = seleccionado).

Valores posibles: 80 ms, 100 ms, 120 ms, 180 ms, 250 ms, 300 ms, 400 ms, 600 ms, 800 ms.

Establecer el prefijo de acceso externo

Si para realizar llamadas externas es necesario que marque en su centralita un prefijo delante del número (p.ej. "0"), puede introducir un prefijo de acceso externo para la marcación a través de la red fija y para la marcación mediante VoIP respectivamente.

 ▶  ▶ **Aceptar** ▶  **Telefonía** ▶ **Aceptar** ▶  **Código de acceso** ▶ **Aceptar**

Red fija: **Acceso a la línea externa marcando:** ▶ Introducir o modificar prefijo con un máximo de 3 cifras.

VoIP: **Acceso a la línea con el código:** ▶ Introducir o modificar prefijo con un máximo de 4 cifras.

▶ Para:

 **List. de llamadas:** El prefijo sólo se antepone a números de las siguientes listas: lista de SMS, lista de llamadas aceptadas, lista de llamadas perdidas.

 **Todas las llamadas:** El prefijo se antepone a todos los números que se marcan.







 **Desactivado:** El prefijo para la red fija se desactiva. No se antepone a ningún número de teléfono.

▶ Guardar

Nota

Nunca se antepone el prefijo cuando se marquen números de emergencia y los números de los centros de SMS.

Ajustar los tiempos de pausa (red fija)

 ►       ► Introduzca uno de los siguientes códigos específicos de funciones:

◆ Pausa tras ocupación de línea

   ►  ► **Aceptar** (durante 1 segundo)

   ►   ► **Aceptar** (durante 3 segundos)

   ►   ► **Aceptar** (durante 7 segundos)

◆ Pausa tras tecla R

   ►  ► **Aceptar** (durante 800 ms.)

   ►   ► **Aceptar** (durante 1600 ms.)

   ►   ► **Aceptar** (durante 3200 ms.)

◆ Pausa de marcación (pausa tras prefijo)



  ►  ► **Aceptar** (durante 1 segundo)

  ►   ► **Aceptar** (durante 2 segundos)

  ►   ► **Aceptar** (durante 3 segundos)

  ►   ► **Aceptar** (durante 6 segundos)

Introducir pausa de marcación al marcar:

► Pulse la tecla R   durante 2 segundos. En la pantalla aparece una R.

Cambiar temporalmente a la marcación por tonos (MFV)

Si su centralita todavía funciona con marcación por impulsos (DEC), pero se requiere la marcación por tonos (p. ej., para escuchar el contestador automático de red), deberá conmutar a la marcación por tonos para la llamada.

Requisito: Debe encontrarse en el transcurso de una comunicación o haber marcado ya un número externo.

►   Pulse la tecla de estrella **brevemente**.

O bien:

► **Opciones** ► **Marcación por tonos** ► **Aceptar**

Tras colgar se vuelve a conectar automáticamente la marcación por impulsos.

Iconos de pantalla

Iconos de la barra de estado

En la barra de estado pueden mostrarse los siguientes iconos dependiendo de la configuración y del estado de funcionamiento del teléfono:

Icono	Significado
	Potencia de recepción (Sin radiación OFF)
	76 % – 100 %
	51 % – 75 %
	26 % – 50 %
	1 % – 25 %
	Rojo: No hay conexión con la estación base
	Sin radiación activado: blanco si Alcance máximo ON ; verde si Alcance máximo OFF
	Timbre de llamada desactivado
	Tono de alerta "bip" activado
	Bloqueo del teclado

Icono	Significado
	Estado de carga de la batería:
	Blanco: cargada por encima del 66 %
	Blanco: cargada entre el 34 % y el 66 %
	Blanco: cargada entre el 11 % y el 33 %
	Rojo: cargada menos de un 11 %
	Parpadea en rojo: la batería está casi agotada (quedan aprox. 5 minutos de tiempo de conversación)
	La batería se está cargando (estado de carga actual):
	0 % - 10 %
	11 % - 33 %
	34 % - 66 %
	67 % - 100 %

Indicación de mensajes

Mensajes nuevos:

	En el contestador automático de red (→ p. 99)
TM	En la lista de llamadas perdidas (→ p. 99)
	En la lista de SMS (→ p. 64), la lista de correo electrónico (→ p. 70)
	En la lista de las citas pasadas (→ p. 104)



Iconos del menú

	Mensajería
	List. de llamadas
	Servicios de red
	Funciones extras
	Configuración

Iconos de pantalla

Iconos de las teclas de pantalla

En función del estado, los siguientes iconos mostrarán la función actual de las teclas de pantalla:

Icono	Acción
	Rellamada
	Borrar texto
	Abrir la agenda telefónica

Icono	Acción
	Añadir número a la agenda telefónica

Iconos de pantalla utilizados para la señalización de



Establecimiento de la conexión (llamada saliente)



Conexión establecida



No es posible establecer una conexión/conexión interrumpida



Llamada externa



Llamada interna



Llamada de recordatorio de un aniversario



Llamada de recordatorio de una cita



Aviso de despertador

Otros iconos de pantalla



Información



Pregunta (de seguridad)



Espere...



Acción realizada (verde)



La acción no se puede realizar (rojo)

Visión general del menú

Abrir el menú principal: ▶ Estando el terminal inalámbrico en estado de reposo, pulse :

✉ Mensajería

Mensajes de texto	Nuevo mensaje SMS	→ p. 62
	Recibidos	→ p. 64
	Saliente	→ p. 63
	Configuración	→ p. 66
	Notificación	→ p. 67
	Centros de servicio	→ p. 70
E-mail		→ p. 70

📞 List. de llamadas

Todas las llamadas	→ p. 99
Llamadas salientes	
Llam. aceptadas	
Llamadas perdidas	

🗣 Contestador

Escuchar mensajes	Contest.red: lín.fija	→ p. 79
	CA red: IP1 hasta IP6	
Contestadores red	Contest.red: lín.fija	→ p. 79
	CA red: IP1 hasta IP 6	
Config. tecla "1"	Contest.red: lín.fija	→ p. 80
	CA red: IP1 hasta IP 6	

🌐 Servicios de red

Sig. llam. anónima		→ p. 42
Desvío	Lín. interna	→ p. 41
	Lín. externa	→ p. 40
	IP1 hasta IP6	
Llamada en espera		→ p. 41
Todas lla. anón.		→ p. 39
Contest. en red	Sólo red fija	→ p. 44
Llam. sin marcación	Sólo red fija	→ p. 42
Rechazar lla. anón.	Sólo red fija	→ p. 42
Transferencia		→ p. 42

Visión general del menú

★ Funciones extras

Centro información	→ p. 73
Calendario	→ p. 103
Alarma	→ p. 102
Vigila-bebés	→ p. 105
Llam. directa	→ p. 33
Alarmas perdidas	→ p. 104

⚙ Configuración

Fecha y hora	→ p. 53		
Ajustes de audio	Volum. del terminal	→ p. 48	
	Perf. de auriculares		
	Tonos de aviso	→ p. 50	
	Tonos del terminal	Volumen	→ p. 48
		Melodías	→ p. 48
		Margen horario	→ p. 49
Silen. llam. anón.		→ p. 49	
Música en espera	→ p. 54		
Pantalla	Salvapantallas	→ p. 46	
	Servicio de infor.	→ p. 47	
	Esquemas color	→ p. 47	
	Iluminación	→ p. 47	
Idioma	→ p. 46		
Registro	Registrar Terminal	→ p. 82	
	Dar de baja term.	→ p. 83	
	Seleccionar la base	→ p. 84	
Telefonía	Resp. automática	→ p. 47	
	Códigos de área	→ p. 54	
	Asistente para VoIP	→ p. 55	
	Conexiones emisión	INT 1 ... INT 6	→ p. 57
	Conexiones recepc.	INT 1 ... INT 6	→ p. 57
	Tiempo de flash		
	Código de acceso	→ p. 107	

Sistema	Reiniciar terminal	→ p. 59
	PIN del terminal	
	Reiniciar base	→ p. 59
	Reinicio de base	→ p. 58
	Cifrado	→ p. 60
	Red Local	→ p. 54
	Actualizar Firmware	→ p. 58
	PIN del sistema	→ p. 53
ECO DECT	Alcance máximo	→ p. 101
	Sin radiación	→ p. 101

Configurar el teléfono a través del configurador Web

El configurador Web de su teléfono Gigaset le permite realizar ajustes del teléfono cómodamente en el PC.

- ◆ Puede realizar los ajustes que también se llevan a cabo a través del terminal inalámbrico, de forma alternativa, a través del navegador Web de su PC, p. ej., configurar conexiones VoIP, llevar a cabo actualizaciones de firmware o iniciar el modo Eco.
- ◆ Además, puede efectuar ajustes adicionales que no son posibles con el terminal inalámbrico, p. ej., requisitos especiales para la conexión del teléfono a una red de empresa o influir en la calidad de voz de las conexiones VoIP.
- ◆ Puede guardar datos en la estación base que son necesarios para el acceso a determinados servicios en Internet. Entre estos servicios se encuentra el acceso a guías telefónicas en línea públicas y privadas, al servidor de entrada de correo de su cuenta de correo electrónico, así como la sincronización de fecha y hora con un servidor horario.
- ◆ Puede guardar datos de su teléfono (de la estación base y de los terminales inalámbricos) en archivos del PC y cargarlos de nuevo en el teléfono en caso de fallo.

A continuación, se ofrece una lista con las funciones del configurador Web y las rutas de navegación hacia las páginas del configurador Web, en las que están disponibles las funciones. En la ayuda en línea del configurador Web podrá encontrar una descripción detallada de las páginas Web y las entradas necesarias (→ p. 120).

Conectar el PC con el configurador Web del teléfono

Requisitos:

- ◆ En el PC está instalado un navegador Web estándar, p. ej., Internet Explorer versión 7.0 o superior, Firefox versión 3.5 o superior o Apple Safari versión 3.x.
- ◆ El teléfono y el PC están conectados entre sí directamente mediante un router. La configuración de un firewall disponible permite la comunicación entre el PC y el teléfono.

Tiene dos opciones para conectar su PC con el configurador Web del teléfono:

- ◆ mediante la dirección IP del teléfono en la red local;
- ◆ mediante el servicio Gigaset-config cuando el teléfono y el PC están conectados a Internet (→ p. 115).

Notas

- ◆ Dependiendo de su proveedor de VoIP, es posible que no pueda modificar algunos ajustes del configurador Web.
- ◆ El teléfono **no** se bloquea mientras lleva a cabo la configuración a través del configurador Web. Simultáneamente podrá realizar llamadas con el teléfono o cambiar la configuración.
- ◆ Mientras esté conectado al configurador Web, éste permanecerá bloqueado para otros usuarios. No es posible un acceso múltiple de forma simultánea.

Establecimiento de conexión mediante la dirección IP del teléfono

- ▶ Determine la dirección IP actual del teléfono en el terminal inalámbrico:
La dirección IP actual del teléfono se muestra en la pantalla del terminal inalámbrico al pulsar **brevemente** la tecla de registro/paging de la estación base.
La dirección IP de su teléfono se puede cambiar una vez activada la asignación dinámica de la dirección IP (→ p. 54).

Atención

Si una de las cuatro partes de la dirección IP contiene ceros a la izquierda (p. ej., 002), no deben introducirse en el campo de dirección del navegador Web. De lo contrario, el navegador Web no podrá establecer una conexión con el configurador Web.

Ejemplo: En el teléfono aparece la dirección IP 192.168.002.002. En el campo de dirección deberá introducir 192.168.2.2.

- ▶ Abra el navegador web en el PC.
- ▶ En el campo de la dirección del navegador Web, introduzca **http://** y la dirección IP actual del teléfono (ejemplo: <http://192.168.2.2>).
- ▶ Pulse la tecla de retorno.

Se creará una conexión con el configurador Web del teléfono.

Establecimiento de conexión mediante Gigaset-config

Requisito: El PC y el teléfono están conectados a Internet.

- ▶ Abra el navegador web en el PC.
- ▶ En el campo de la dirección del navegador Web, introduzca la siguiente URL:
<http://www.gigaset-config.com>
- ▶ Pulse la tecla de retorno.

Recibirá un mensaje de que se está transmitiendo la conexión al teléfono.

En caso de que haya varios teléfonos Gigaset accesibles mediante la conexión de Internet, se le preguntará a cuál de estos teléfonos desea que se le transmita.

Una vez realizada la transmisión correctamente, aparecerá en el navegador la página Web **Iniciar sesión** del configurador Web.

Nota

La conexión entre el PC y el configurador Web es local (conexión LAN). Únicamente el establecimiento de conexión se realiza mediante Internet.

Iniciar sesión / cerrar sesión en el configurador Web

Requisito: El PC y el teléfono están conectados a Internet.

Iniciar sesión, ajustar el idioma de interfaz

Tras establecer la conexión, el navegador de Internet muestra la página Web **Iniciar sesión**.



Figura 1 Página de inicio

Puede seleccionar el idioma en el que desea que aparezcan los menús y los diálogos del configurador Web. En el campo superior de la página Web aparece el idioma actual ajustado.

- ▶ En caso necesario, haga clic en  para abrir la lista de idiomas disponibles.
- ▶ Seleccione un idioma.

La página Web se carga de nuevo en el idioma seleccionado. Esto puede requerir eventualmente cierto tiempo, ya que las páginas Web del configurador Web para el idioma seleccionado se cargan en la estación base desde el servidor de configuración.

- ▶ En el campo inferior de la página Web, introduzca el PIN del sistema de su teléfono (estado de suministro: 0000) para poder acceder a las funciones del configurador Web.
- ▶ Haga clic en el botón **Aceptar**.

Una vez se ha iniciado sesión correctamente, se abre la página Web **Página principal** con información general sobre el configurador Web.

Si introduce un PIN de sistema incorrecto, aparecerá el mensaje correspondiente. Se le pedirá que introduzca de nuevo el PIN.

Si vuelve a introducir un PIN de sistema incorrecto, se bloqueará brevemente el campo de PIN (aparece atenuado). Cada vez que se introduce de nuevo un PIN incorrecto, se duplica la duración del bloqueo.

Notas

- ◆ Si aún está ajustado el PIN de sistema "0000" (configuración de suministro) en el teléfono, se le indicará durante el inicio de sesión que el dispositivo no es seguro y que debería cambiar el PIN. Puede desactivar esta advertencia de seguridad para los siguientes mensajes activando la opción "**No volver a mostrar esta advertencia de seguridad.**" Haga clic en **Aceptar** para cerrar el cuadro de diálogo.
- ◆ Si no efectúa ninguna entrada durante cierto tiempo (aprox. 10 min.), la sesión se cerrará automáticamente. La siguiente vez que intente introducir algo o abrir una página Web, se mostrará la página Web **Iniciar sesión**. Vuelva a introducir el PIN del sistema para iniciar sesión de nuevo.
- ◆ Se perderán las entradas que no haya guardado en el teléfono antes de finalizar la sesión automáticamente.

Cerrar sesión

A la derecha de la barra de menús de todas las páginas del configurador Web (→ p. 118) aparece la orden **Finalizar sesión**. Haga clic en **Finalizar sesión** para finalizar sesión en el configurador Web.

Atención

Utilice siempre el comando **Finalizar sesión** para finalizar la conexión con el configurador Web. Si por ejemplo cierra el navegador Web sin haber finalizado sesión previamente, puede que se bloquee el acceso al configurador Web durante algunos minutos.

Estructura de las páginas del configurador Web

Las páginas del configurador Web (páginas Web) contienen los elementos representados en Figura 2 (véase el ejemplo).



Figura 2 Ejemplo de estructura de una página del configurador Web

Barra de menús

En la barra de menús se presentan los menús del configurador Web en forma de fichas.

Están disponibles los siguientes menús:

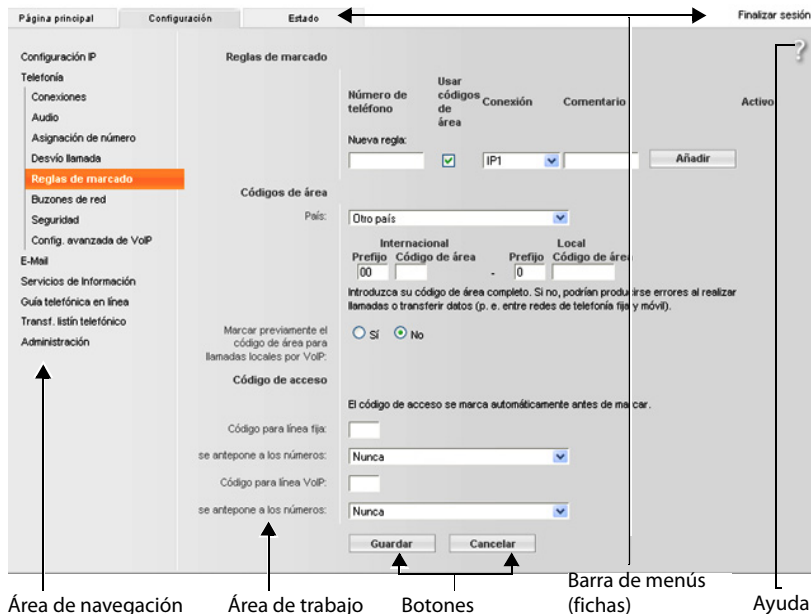
Página principal

La página de inicio se abre una vez que haya iniciado sesión en el configurador Web. Esta contiene cierta información sobre las funciones del configurador Web.

Configuración

Mediante el menú podrá configurar el teléfono.

Al hacer clic en el menú **Configuración** se muestra la lista de las funciones de dicho menú en el área de navegación (→ p. 119).

Estado

El menú ofrece información acerca de su teléfono.

Finalizar sesión

En la parte derecha de la barra de menús se encuentra, en cada página Web, la función **Finalizar sesión**.

Nota

Encontrará una visión general de los menús del configurador Web en la → p. 122.

Área de navegación

En el área de navegación aparecen las funciones del menú seleccionado en la barra de menús (→ p. 118).

Si hace clic en una función, en el área de trabajo se abre la página correspondiente con información y/o campos para las entradas.

La función seleccionada aparece resaltada en naranja.

En caso de haber subfunciones de una función, aparecerán debajo de la función cuando haga clic en la misma (en el ejemplo, **Telefonía**).

En el área de trabajo aparece la página correspondiente a la primera subfunción (con fondo naranja).

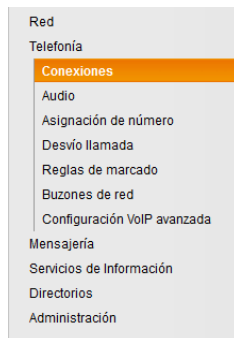
**Área de trabajo**

En el área de trabajo (dependiendo de la función seleccionada en el área de navegación) aparecerá información o campos de diálogo mediante los que podrá realizar o modificar la configuración del teléfono.

Realizar modificaciones

La configuración se efectúa mediante campos de entrada, listas u opciones.

- ◆ Un campo puede tener restricciones de los posibles valores, p. ej., el número máximo de caracteres, la introducción de caracteres especiales o determinados rangos de valores.
- ◆ Puede abrir una lista haciendo clic en el botón . Puede elegir entre valores preconfigurados.
- ◆ Existen dos tipos de opciones:
 - Opciones de selección: en una lista puede activar una o varias opciones. Las opciones activas se marcan con , las no activas con . Una opción se activa haciendo clic en . El estado de las demás opciones de la lista no se modifica. Puede desactivar una opción haciendo clic en .
 - Opciones alternativas (botón de selección). La opción activa de la lista está marcada con , las no activas con . Una opción se activa haciendo clic en . La opción activada hasta entonces se desactiva. Una opción sólo se puede desactivar si se activa otra opción.

Configurar el teléfono a través del configurador Web

Aceptar los cambios

Cuando termine de efectuar la modificación deseada en una página, guarde y active el nuevo ajuste en el teléfono haciendo clic en el botón **Guardar**.

Si la entrada en un campo no se corresponde con las reglas válidas para este campo, recibirá el mensaje correspondiente. A continuación, podrá modificar entonces la entrada.

Atención

Los cambios que no se hayan guardado aún en el teléfono se pierden si cambia a otra página Web o se finaliza la conexión con el configurador Web, p. ej., por superar el tiempo límite (→ p. 117).

Botones

En la parte inferior del área de trabajo se visualizan botones. Dependiendo de la función respectiva de una página Web se muestran distintos botones. Las funciones de estos botones se describen en la ayuda en línea del configurador Web. Los botones más importantes son:

Cancelar

Descartar los cambios realizados en la página Web y cargar de nuevo la página Web con la configuración actual guardada en el teléfono.

Guardar

Guardar en una página Web los cambios realizados en el teléfono.

Ayuda

En la mayoría de las páginas Web del configurador Web hay un signo de interrogación en la parte superior derecha. Haga clic en este signo de interrogación para abrir en una ventana separada la ayuda en línea para esta página Web.

Las páginas de ayuda se cargan directamente desde el servidor de configuración.

Nota

Para poder ver las páginas de ayuda correctamente, es posible que tenga que cambiar los ajustes de su navegador. En el caso de Internet Explorer y Firefox, estos son, p. ej., los siguientes ajustes:

- ▶ Permita los contenidos bloqueados activos para la ayuda (haga clic con el botón derecho del ratón en la barra de información en la cabecera de la ventana del navegador).
- ▶ Permita que las páginas utilicen tipos de letra propios o ajuste la fuente Arial como tipo del letra estándar (opción general).

Medios de representación en la ayuda

Letra seminegrita

Conceptos de interfaz como funciones de menú, nombres o campos de entrada y opciones.

[Letra seminegrita]

Botones.

[Acerca de esta ayuda](#) ▶ / [Acerca de esta ayuda](#) ▼

El texto azul subrayado muestra texto oculto.

Haga clic una vez en este "enlace" y se mostrará el texto oculto. La flecha al final del enlace se gira 90°.

Si hace clic de nuevo en [Acerca de esta ayuda](#) ▼ se vuelve a ocultar el texto.

Telefonía > Reglas de marcado

Navegación a una función del configurador Web.

Se corresponde con la representación "**Telefonía** ▶ **Reglas de marcado**" en estas instrucciones de uso (▶ Abrir páginas Web más abajo)

Buscar en la ayuda

Haga clic en la ventana de ayuda y pulse las teclas **Ctrl** y **F**. Se abre un diálogo de búsqueda.

Abrir páginas Web

En lo sucesivo, la navegación de las distintas funciones del configurador Web se representa de forma abreviada.

Ejemplo

Definir reglas de marcación:

Configuración ▶ **Telefonía** ▶ **Reglas de marcado**

Para abrir la página Web, proceda del siguiente modo tras el registro:

- ▶ En la barra de menús, haga clic en el menú **Configuración**.
- ▶ En el área de navegación, haga clic en la función **Telefonía**.
En el árbol de navegación aparecen las subfunciones de **Telefonía**.
- ▶ Haga clic en la subfunción **Reglas de marcado**.

Menú del configurador Web

Página principal			
Configuración	Red	Configuración IP	→ p. 123
		Seguridad	→ p. 123
	Telefonía	Conexiones	→ p. 124
		Audio	→ p. 126
		Asignación de número	→ p. 127
		Reenvío de llamadas	→ p. 130
		Reglas de marcado	→ p. 128
		Buzones de red	→ p. 130
		Config. avanzada de VoIP	→ p. 130
		E-Mail	→ p. 132
	Mensajería	Indicación MWI	→ p. 132
		Servicios de Información	→ p. 132
	Directorios	Guía telefónica en línea	→ p. 133
	Administración	Transf. listín telefónico	→ p. 134
		Fecha y hora	→ p. 132
		Configuraciones locales	→ p. 130
		Varios	→ p. 135
		Reiniciar y restablecer	→ p. 136
		Guardar y restablecer	→ p. 136
	Actualización del firmware	→ p. 136	
Estado	Aparato	→ p. 137	
	Conexiones	→ p. 137	

Funciones del configurador Web

Conectar la estación base a la red local (LAN / router)

Podrá encontrar las funciones para la conexión a la LAN en la página Web:

Configuración ► Configuración IP

En la mayoría de los casos no es necesario realizar ajustes especiales para la conexión del teléfono al router o a una red local. En el estado de suministro, su teléfono viene preconfigurado con la asignación dinámica de la dirección IP (DHCP). Para que el router "reconozca" su teléfono, también debe estar activa en el router la asignación automática de la dirección IP, es decir, el servidor DHCP del router debe estar activado.

Si no se puede o no se debe activar el servidor DHCP del router, debe asignar al teléfono una dirección IP fija/estática (→ p. 54). Una dirección IP estática resulta conveniente, por ejemplo, cuando en el router se ha configurado el redireccionamiento de puertos o una DMZ para el teléfono.

La asignación de una dirección IP estática también es posible mediante el terminal inalámbrico.

Mediante el configurador Web puede llevar a cabo otros ajustes que resultan necesarios si conecta su teléfono a una red extensa (de toda una empresa o una organización) o si desea administrar remotamente el configurador Web. Se puede:

- ◆ Establecer la dirección de un servidor proxy HTTP dentro de la LAN, mediante el cual el teléfono puede establecer conexiones a Internet si en la LAN no se permiten accesos directos.
- ◆ **Identificador de VLAN / Prioridad de VLAN** para permitir el acceso a una VLAN etiquetada.
- ◆ Permitir la conexión de PCs al configurador Web fuera de su LAN.

Atención

- ◆ La ampliación de la autorización de acceso a otras redes aumenta el riesgo de un acceso no permitido. Por este motivo, se recomienda volver a desactivar el acceso remoto cuando ya no sea necesario.
- ◆ El acceso desde otras redes al configurador Web sólo es posible si el router transmite las solicitudes de servicio de "fuera" al puerto 80 (puerto estándar) del teléfono. Consulte las instrucciones de uso de su router.

Llevar a cabo los ajustes de seguridad – Administrar los certificados para la autenticación TLS

El teléfono admite el establecimiento de conexiones de datos seguras en Internet con el protocolo de seguridad TLS (Transport Layer Security). En TLS, el cliente (el teléfono) identifica el servidor mediante los certificados. Estos certificados deben estar guardados en la estación base.

Los certificados TLS se administran a través de la página Web:

Configuración ► Red ► Seguridad

Configurar el teléfono a través del configurador Web

En esta página podrá encontrar las listas **Certificados de servidor / Certificados CA**.

Éstas contienen los certificados guardados en la estación base. Los certificados ya estaban guardados en la estación base en el estado de suministro o usted los ha cargado en la estación base mediante la página Web **Seguridad**.

En la lista **Certificados no válidos** encontrará certificados recibidos por servidores que no han superado positivamente la comprobación de certificado durante el establecimiento de llamada y los certificados de las listas **Certificados de servidor / Certificados CA** que ya no son válidos (p. ej., porque han superado su fecha de validez).

Puede eliminar los certificados y cargar nuevos certificados en la estación base, así como aceptar o rechazar los certificados no válidos.

Si no se establece la comunicación con un servidor de datos en Internet porque el teléfono no acepta el certificado recibido del servidor (p. ej., al descargar sus mensajes de correo electrónico del servidor POP3), se le solicitará que abra la página Web **Seguridad**.

El certificado empleado al establecer la conexión se encuentra en la lista **Certificados no válidos**. Visualice la información sobre el certificado marcándolo y haciendo clic en el botón **[Detalles]**. Entre otras cosas se muestra quién creó el certificado (centro de certificación) y para quién se ha creado, así como su duración de validez.

En base a la información que se le facilite deberá decidir si acepta o rechaza el certificado.

Si acepta el certificado, se transfiere, según el tipo, a una de las listas **Certificados de servidor / Certificados CA** (incluso si ya ha expirado). Si se registra otra vez un servidor con este certificado, se aceptará inmediatamente esta conexión.

Si rechaza el certificado, se transfiere con el suplemento (**rechazado**) a la lista **Certificados de servidor**. Si se registra otra vez un servidor con este certificado, se rechazará inmediatamente esta conexión.

Administrar las conexiones de la estación base; activar/desactivar las conexiones

Las conexiones de su estación base se pueden administrar a través de la página Web:

Configuración ► Telefonía ► Conexiones

En esta página Web se mostrará una lista con todas las conexiones posibles y su estado (p. ej., conectado, registrado):

◆ **Conexión a la red de telefonía fija**

No es necesario que configure la conexión de red fija. Puede realizar o recibir llamadas en la conexión de red fija tan pronto como su teléfono esté conectado a la red fija.

Puede modificar el nombre de la conexión de red fija y la configuración para el **Rellamada** si hace clic en el botón correspondiente **[Editar]**.

El nombre indicado se muestra, p. ej., en llamadas a su conexión de red fija, en la pantalla de los terminales inalámbricos registrados y en la lista de llamadas.

El tiempo flash está predeterminado en el estado de suministro para el funcionamiento del teléfono en la conexión principal. Es posible que tenga que modificarlo si conecta el teléfono a una centralita (véanse las instrucciones de uso de la centralita). El tiempo flash indica la duración de la interrupción del servicio cuyas señales de control se deben comunicar a la centralita o a la instalación de telecomunicación (transferencia de llamada, establecimiento de una llamada de consulta, etc.).

◆ Gigaset.net

La conexión a Gigaset.net está preconfigurada en su teléfono. A su teléfono se le asignó un número Gigaset.net de fábrica.

Si lo desea, puede activar y desactivar la conexión con Gigaset.net. Si la conexión está desactivada, el teléfono no se registrará en el servicio de Gigaset.net. En tal caso, no estará localizable a través de la conexión con Gigaset.net.

Haga clic en el botón correspondiente **[Editar]** para cambiar el nombre de la conexión de Gigaset.net y desactivar el STUN.

De manera predeterminada, en la conexión de Gigaset.net se utiliza un servidor STUN. En los paquetes de datos enviados, este servidor sustituye la dirección IP privada del teléfono por la dirección IP pública.

Si utiliza el teléfono con un router con NAT simétrico, no podrá utilizar el servidor STUN. Deberá desactivarlo. De este modo, no podrá escuchar a sus interlocutores en las llamadas a través de Gigaset.net.

◆ Conexión IP

Puede asignar a su teléfono hasta 6 conexiones VoIP (números de teléfono de VoIP). Para cada número de VoIP debe crear una cuenta de VoIP en un proveedor de VoIP. Los datos de acceso de cada cuenta y del proveedor de VoIP correspondiente se deben guardar en el teléfono.

Hay una entrada en la lista a su disposición para cada conexión VoIP, a través de la que podrá configurar y administrar la conexión.

Para ello, haga clic en el botón correspondiente **[Editar]**.

Configurar, borrar las conexiones VoIP

Para configurar y borrar las conexiones VoIP abra la página Web

Configuración ▶ **Telefonía** ▶ **Conexiones**

Haga clic detrás del registro de la lista de la conexión VoIP en el botón **[Editar]**.

Se abrirá una página Web que contiene las siguientes áreas:

- ◆ **Configuración automática**
- ◆ **Descargar perfil**
- ◆ **Datos del proveedor**
- ◆ **Datos generales del proveedor de servicios**
- ◆ **Datos de red del proveedor de servicios.**

Podrá encontrar información detallada sobre las áreas en la ayuda en línea para esta página Web. La ayuda en línea se abrirá si hace clic en el signo de interrogación **?** (en la parte superior derecha de la página Web).

Existen distintas opciones para configurar una conexión VoIP:

- ◆ Algunos proveedores admiten la configuración automática con un código de configuración automática. En este caso basta con introducir este código en el área **Configuración automática**. Todos los datos VoIP necesarios se cargan a continuación en las áreas mencionadas arriba. La configuración ha finalizado.

Configurar el teléfono a través del configurador Web

- ◆ Para la mayoría de los proveedores se ofrecen en el servidor de configuración los denominados "perfiles de proveedor" con los datos generales del proveedor. Seleccione en el área **Descargar perfil** su proveedor y cargue el perfil de proveedor en el teléfono. Los datos de perfil se cargarán en las áreas **Datos generales del proveedor de servicios** y **Datos de red del proveedor de servicios**.

A continuación, deberá introducir aún los datos de su cuenta VoIP en el área **Datos del proveedor**.

En casos excepcionales deberá adaptar los ajustes del área **Datos de red del proveedor de servicios**, a los ajustes de su router:

- Si no oye a su interlocutor en llamadas salientes, es probable que tenga que cambiar entre el modo de servidor proxy saliente y el empleo de STUN. El servidor STUN o de salida sustituye en los paquetes de datos enviados la dirección IP privada de su teléfono por su dirección IP pública. Si utiliza el teléfono con un router con NAT simétrico, no podrá utilizar el servidor STUN.
- Si no está localizable temporalmente para llamadas entrantes, deberá adaptar el valor a **Tiempo de refresco del NAT**:
Si en el router para el teléfono no está activado el redireccionamiento de puertos ni tampoco está configurada una DMZ, será necesario agregar el registro correspondiente a la tabla de enrutamiento del NAT (en el router) para que el teléfono esté disponible. El teléfono debe confirmar que está registrado en la tabla de enrutamiento a intervalos de tiempo determinados (**Tiempo de refresco del NAT**) para que el registro permanezca en dicha tabla.

- ◆ Para su proveedor no hay disponible ningún perfil de proveedor.

En este caso, deberá realizar usted mismo los ajustes en las áreas **Datos del proveedor**, **Datos generales del proveedor de servicios** y **Datos de red del proveedor de servicios**.

El proveedor VoIP le proporcionará los datos necesarios.

Mejorar la calidad de voz de las conexiones VoIP

Podrá encontrar las funciones para la mejora de la calidad de voz en las conexiones VoIP en la página Web:

Configuración ▶ Telefonía ▶ Audio

La calidad del sonido en las conexiones VoIP viene determinada principalmente por el **códec de voz** utilizado en la transferencia de datos y el **ancho de banda** de la conexión DSL.

Con el códec de voz se digitalizan (codifican/decodifican) y se comprimen los datos de voz. Un códec "mejor" (calidad de sonido mejorada) implica que se transmiten más datos, es decir, para que la transmisión de los datos de voz funcione correctamente, es necesario disponer de una conexión DSL con un buen ancho de banda.

Para influir en la calidad de comunicación puede seleccionar (teniendo en cuenta el ancho de banda de su conexión ADSL) el códec de voz que debe utilizar su teléfono y establecer el orden en el que deben proponerse los códecs al establecer una conexión VoIP.

El teléfono tiene guardadas configuraciones estándar para los códecs utilizados, una configuración optimizada para ancho de banda reducido y otra para ancho de banda alto.

Puede seleccionar en general una de estas configuraciones estándar para todas las conexiones VoIP de su teléfono. Si su conexión DSL dispone de un ancho de banda reducido, puede descartar adicionalmente conexiones VoIP paralelas para incrementar la calidad de la voz.

También puede efectuar usted mismo los ajustes para los códecs de voz, seleccionando para cada conexión VoIP de su teléfono los códecs de voz que se han de utilizar y en qué orden se han de proponer durante el establecimiento de una conexión VoIP.

El teléfono admite los siguientes códecs de voz:

G.722

Calidad de sonido excelente. El códec de voz **de banda ancha G.722** funciona con la misma tasa de bits que G.711 (64 Kbit/s por conexión de voz), pero con una mayor tasa de muestreo. Así se pueden reproducir frecuencias más altas. El tono de la voz es más claro y mejor que en el resto de códecs (High Definition Sound Performance).

G.711 a law / G.711 μ law

Calidad de sonido excelente (comparable a RDSI). El ancho de banda necesario es de 64 Kbit/s por conexión de voz.

G.726

Calidad de sonido buena (inferior a la que se obtiene con G.711, pero superior a la obtenida con G.729).

El teléfono admite el códec G.726 con una tasa de transferencia de 32 Kbit/s por conexión de voz.

G.729

Calidad de sonido media. El ancho de banda necesario es menor a 8 Kbit/s por conexión de voz.

Para lograr un ancho de banda adicional y ahorrar capacidad de transmisión, en las conexiones VoIP que utilizan el códec **G.729** puede suprimir la transmisión de paquetes de voz durante las pausas de conversación ("supresión de silencio"). El interlocutor oír un sonido sintético generado por el receptor en vez del ruido de fondo de su entorno (opción: **Habilitar el anexo B del códec G.729**).

Nota

Para lograr una buena calidad del sonido también debe tener en cuenta lo siguiente:

- ◆ Evite realizar otras actividades en Internet (p. ej., navegar en Internet) durante las llamadas a través de VoIP.
- ◆ Tenga en cuenta que, según el códec utilizado y la carga de la red, pueden surgir retrasos en la transmisión de la voz.

Asignar conexiones de envío y recepción

Para la asignación de números, abra la página Web:

Configuración ▶ Telefonía ▶ Asignación de número

Asigne conexiones de envío y de recepción a los terminales inalámbricos registrados.

Se deberá tener en cuenta lo siguiente:

- ◆ A cada terminal inalámbrico se le asignan automáticamente durante el registro la conexión de red fija como conexión de envío y todas las conexiones de la estación base como conexiones de recepción.
- ◆ Puede asignar a cada terminal inalámbrico una conexión de envío fija o la selección de conexión. En el caso de la selección de conexión podrá seleccionar en cada llamada la conexión que desea emplear.

Configurar el teléfono a través del configurador Web

- ◆ A cada terminal inalámbrico registrado se ha asignado de forma fija el número Gigaset.net como conexión de envío. Los números de teléfono que acaban en #9 se seleccionan automáticamente a través de Gigaset.net.

Activar una conexión de red fija como conexión de envío de sustitución

Puede activar la conexión de red fija como conexión de sustitución en el teléfono. En caso de que falle entonces el intento de llamada a través de VoIP, se realizará un intento automático (sin consulta) de establecer la conexión a través de la red fija.

Una conexión de sustitución se utiliza en los siguientes casos:

- ◆ Sus líneas VoIP están ocupadas
- ◆ El servidor SIP de la conexión VoIP no está disponible
- ◆ La conexión VoIP seleccionada aún no está configurada, o bien su configuración no es correcta (p. ej., la contraseña es incorrecta)
- ◆ El teléfono no cuenta con una conexión a Internet, por ejemplo, porque el router está apagado o no dispone de conexión a Internet.

Excepción

Los SMS que han de enviarse a través de una conexión VoIP **no** se enviarán a través de la conexión alternativa.

Podrá encontrar la opción para la activación de la conexión de sustitución en la página Web:

Configuración ▶ Telefonía ▶ Asignación de número

Reglas de marcación definidas por el usuario – Establecer reglas para la telefonía

Puede definir reglas de marcación propias en el área **Reglas de marcado** en la página Web:

Configuración ▶ Telefonía ▶ Reglas de marcado

Puede establecer las siguientes reglas de marcación:

- ◆ Establezca la conexión (conexión de red fija o una conexión VoIP) para determinados números de teléfono a través de la cual se realizará siempre la marcación y, en consecuencia, a la que se facturarán las llamadas.
Si introduce sólo algunos dígitos (p. ej., el prefijo de la zona, del país o de la red de telefonía móvil), todos los números de teléfono que comiencen por estos dígitos se marcarán a través de la conexión seleccionada.
- ◆ Puede bloquear determinados números de teléfono, de manera que el teléfono no establezca ninguna conexión con estos números (p. ej., números que comiencen por 900 ó 902).

Las reglas de marcación se aplican a todos los terminales inalámbricos registrados. El ajuste de las conexiones de envío no tiene efecto en la marcación de números que están sujetos a una regla de marcación.

Si lo desea, puede activar y desactivar las reglas de marcación.

Nota

Las reglas de marcación, con excepción de un bloqueo, no son efectivas si ha asignado la selección de conexión a una tecla de pantalla del terminal inalámbrico y selecciona antes de la marcación explícitamente una conexión de envío de la lista de conexiones disponibles.

Consejos:

- ◆ Compare las tarifas para las llamadas de larga distancia (especialmente al extranjero) de su proveedor de red fija y su proveedor de VoIP, y establezca específicamente qué conexión se debe emplear según los países/lugares, p. ej., una regla de marcación para el **Número de teléfono** "0033" afectará a todas las llamadas a Francia.
- ◆ Utilice las reglas de marcación para determinar que las llamadas a los números que comienzan con un número Call-by-Call se realicen siempre a través de su conexión de red fija. Para ello, introduzca el número Call-by-Call en el campo **Número de teléfono**.

Nota

Si varias reglas de marcación se solapan, se aplicará siempre la regla de marcación con la mayor coincidencia.

Ejemplo:

Hay una regla de marcación para el número "02" y una segunda para "023". Al marcar "0231..." se aplicará la segunda regla de marcación, al marcar "0208..." la primera.

Ejemplos

Todas las llamadas de la red de telefonía móvil deben realizarse a través de la conexión VoIP con el proveedor B.

Reglas de marcación:

Número de teléfono = 017 **Conexión** = IP3, proveedor B

y los registros correspondientes para "015" y "016".

Números de emergencia

En algunos países, las reglas de marcación para números de emergencia están preconfiguradas (p.ej. para el número de emergencia de la policía **local**). La red fija está configurada como **Conexión**.

Sólo debe modificar estas reglas de marcación cuando el teléfono no esté conectado a la red fija. Si selecciona una conexión VoIP, asegúrese de que el proveedor de VoIP admite los números de emergencia. Si se ha eliminado la conexión VoIP de la configuración, la llamada de emergencia ya no podrá realizarse.

Si no hay ningún número de emergencia predefinido, deberá establecer usted mismo las reglas de marcado para los números de emergencia y asignarles una conexión que sepa que admite números de emergencia.

Prefijo – Activar regla de marcación al conectarse a una centralita

Si el teléfono está conectado a una centralita, es posible que tenga que marcar un prefijo delante del número de teléfono al realizar llamadas externas (AKZ = indicador de central, p. ej., "0").

Guarde respectivamente un prefijo para la red fija y las conexiones VoIP y establezca por separado cuándo se ha de anteponer el prefijo a los números de teléfono automáticamente para las conexiones VoIP y de red fija.

Puede elegir entre "Siempre", "Nunca" y "En listas de llamadas".

Podrá encontrar estos ajustes en el área **Código de acceso** de la página Web:

Configuración ▶ **Telefonía** ▶ **Reglas de marcado**

Prefijo local – Activar regla de marcación para llamadas locales a través de VoIP

Si llama a la red fija por VoIP, es posible que tenga que marcar el prefijo regional también en llamadas locales (en función del proveedor). Puede ahorrarse la introducción del prefijo local propio si registra en la configuración del teléfono el prefijo completo (con el prefijo internacional) de la localidad en la que utiliza su teléfono y activa la opción **Marcar previamente el código de área para llamadas locales por VoIP**.

Podrá encontrar estos ajustes en el área **Códigos de área** de la página Web:

Configuración ▶ **Administración** ▶ **Configuraciones locales**

Conectar/desconectar, registrar contestador automático de red

Podrá encontrar una lista de los contestadores automáticos de red de todas las conexiones de su teléfono en la página Web:

Configuración ▶ **Telefonía** ▶ **Buzones de red**

En esta lista puede introducir los números de teléfono de los contestadores automáticos de red.

Mediante esta lista puede activar o desactivar los contestadores automáticos de red de todas las conexiones VoIP configuradas.

Realizar ajustes especiales para la telefonía por VoIP

Activar el desvío de llamadas para las conexiones VoIP

Podrá encontrar los ajustes para el desvío de llamadas en la página Web:

Configuración ▶ **Telefonía** ▶ **Reenvío de llamadas**

Puede desviar llamadas a sus conexiones VoIP y a su número Gigaset.net.

Puede desviar las llamadas realizadas a las conexiones VoIP hacia un número externo que desee (número de VoIP, de la red fija o de la red móvil). El desvío se realiza a través de VoIP.

Puede desviar las llamadas realizadas a su número de Gigaset.net dentro del sistema Gigaset.net, es decir, a otro número de Gigaset.net.

Puede establecer en cada conexión VoIP (cuentas VoIP) si se deben desviar las llamadas a sus números de teléfono VoIP correspondientes y en qué momento deben desviarse.

Configurar la señalización DTMF para VoIP

Los ajustes para la señalización DTMF se realizan en el área **DTMF sobre conexiones VoIP** en la página Web:

Configuración ▶ Telefonía ▶ Config. avanzada de VoIP

La señalización DTMF se requiere, por ejemplo, para la consulta y control de algunos contestadores automáticos de red a través de códigos numéricos o para el manejo remoto de un contestador automático.

Para el envío de señales DTMF a través de VoIP debe establecer cómo se corresponden los códigos de teclas con las señales DTMF y cómo se deberían enviar, como información audible en el canal de voz o en forma de mensaje de "información SIP". Consulte a su proveedor de VoIP qué tipo de transmisión DTMF admite.

Puede ajustar su teléfono de tal modo que el teléfono intente, durante cada llamada, ajustar el tipo adecuado de señalización DTMF para el códec actual (**Automático**).

O establezca el tipo de señalización DTMF explícitamente:

- ◆ **Audio** o **RFC 2833** cuando desee transmitir las señales DTMF acústicamente (en paquetes de voz).
- ◆ **SIP Info**, si desea transmitir las señales DTMF como un código.

Notas

- ◆ La configuración de la señalización DTMF se aplica a todas las conexiones VoIP (cuentas VoIP).
- ◆ En las conexiones de banda ancha (se utiliza el códec G.722) no es posible transmitir las señales DTMF de forma acústica (**Audio**).

Configurar el desvío de llamadas (transferencia de llamada) a través de VoIP

Los ajustes para el desvío de llamadas se realizan en el área **Transferencia de llamadas** de la página Web:

Configuración ▶ Telefonía ▶ Config. avanzada de VoIP

Puede conectar una llamada externa a una de sus conexiones VoIP con un segundo interlocutor externo (dependiendo del proveedor). Para ello, establezca una consulta externa con el segundo interlocutor y pulse la tecla R del terminal inalámbrico después de que el segundo interlocutor haya respondido. La llamada se transfiere.

Puede completar o cambiar los ajustes para el desvío de llamadas del siguiente modo:

- ◆ Puede activar el desvío de llamadas al colgar. Los dos interlocutores externos se conectan entre sí si pulsa en el terminal inalámbrico la tecla . Sus conexiones con los otros dos interlocutores finalizarán.
- ◆ Puede activar el desvío de llamadas directo. Entonces podrá desviar la llamada antes de que el segundo usuario haya respondido.
- ◆ Puede desactivar el desvío de llamadas con la tecla R si desea asignar otra función a dicha tecla (véase más abajo "Determinar la función de la tecla R para VoIP (Hook Flash)").

Determinar la función de la tecla R para VoIP (Hook Flash)

Podrá establecer la función de la tecla R en la página Web:

Configuración ▶ Telefonía ▶ Config. avanzada de VoIP

Es posible que su proveedor de VoIP admita funciones especiales. Para poder utilizar una función de este tipo, el teléfono debe enviar al servidor SIP una señal determinada (paquete de datos). Puede establecer esta "señal" como función R en la tecla R de los terminales inalámbricos.

Requisito: La tecla R no se emplea para el desvío de llamadas (para la configuración de suministro, véase arriba).

Pulse entonces esta tecla durante una llamada de VoIP y la señal se enviará. Para ello, deberá estar activada en el teléfono la señalización DTMF mediante los mensajes de información SIP (véase arriba).

Establecer puertos de comunicación locales para VoIP

Podrá encontrar los ajustes para los puertos de comunicación en la página Web:

Configuración ▶ Telefonía ▶ Config. avanzada de VoIP

Los siguientes puertos de comunicación se utilizan en la telefonía VoIP:

◆ Puerto SIP

Puerto de comunicación a través del cual el teléfono recibe los datos de señalización (datos SIP). En el estado de suministro está ajustado el número de puerto estándar 5060 para la señalización SIP.

◆ Puerto RTP

Por cada conexión VoIP se necesitan dos puertos RTP consecutivos (números de puerto consecutivos). A través de un puerto se reciben datos de voz y a través del otro, datos de control. El estado de suministro está ajustado para la transmisión de voz del rango de números de puerto 5004 - 5020.

Sólo resulta necesario efectuar cambios en este ajuste si ya están ocupados estos números de puerto por otros usuarios en la LAN. En tal caso, podrá fijar otros números de puerto fijos o intervalos de números de puerto para el puerto SIP y el puerto RTP.

Si se han de utilizar en el mismo router con NAT varios teléfonos VoIP, es aconsejable emplear puertos seleccionados aleatoriamente. En este caso, los teléfonos deben utilizar puertos diferentes para que las llamadas y los datos de voz que lleguen al NAT del router sólo se transmitan a un teléfono (al que vayan destinados). Fije con el configurador Web para el puerto SIP y el puerto RTP un rango de números de puerto del que se habrán de seleccionar los puertos.

Realizar ajustes para el acceso a los servicios de Internet

Puede utilizar los siguientes servicios de Internet en su teléfono.

◆ Notificaciones de correo electrónico

Para poder utilizar la función de correo electrónico en el terminal inalámbrico, deberá guardar la dirección del servidor de correo entrante y sus datos de acceso personales a su buzón de entrada en la estación base.

Además, puede fijar el intervalo de tiempo en el que su teléfono debe comprobar si han llegado nuevos mensajes de correo electrónico al servidor de entrada y establecer si la autenticación en el servidor de correo entrante se ha de efectuar mediante una conexión segura.

Los ajustes se efectúan en la página Web:

Configuración ▶ Mensajería ▶ E-Mail

◆ **Indicación MWI**

El LED de la tecla de mensajes de los terminales inalámbricos conectados a la estación base muestra si ha recibido algún mensaje nuevo, p. ej. un mensaje nuevo de correo electrónico. Puede determinar para cada terminal inalámbrico de forma individual qué tipo de mensajes nuevos recibidos se debe mostrar.

Los ajustes se efectúan en la página Web:

Configuración ▶ Mensajería ▶ Indicación MWI

◆ **Personalizar los servicios de información para el Info Center y el salvapantallas Servicios de Información**

Puede configurar sus servicios personales en el servidor de Gigaset.net para su Info Center (→ p. 73) y para el salvapantallas **Servicios de Información** (→ p. 46).

Podrá encontrar un acceso al servidor de Gigaset.net (URL y datos de acceso personales) en la página Web:

Configuración ▶ Servicios de Información

Además, puede activar el salvapantallas **Servicios de Información** para su teléfono.

◆ **Guías telefónicas en línea**

Deberá seleccionar el proveedor cuyas guías telefónicas en línea quiera utilizar en los terminales inalámbricos registrados.

En función del proveedor seleccionado, puede fijar la opción **Mostrar el nombre del llamante**. Esta función hará que en las llamadas entrantes se lea de la guía telefónica en línea el nombre de la persona que llama y se muestre en la pantalla – siempre y cuando no exista ninguna entrada en la agenda telefónica local para este número de teléfono de la persona que llama.

Los ajustes se efectúan en la página Web:

Configuración ▶ Directorios ▶ Guía telefónica en línea

◆ **Administrar la sincronización de la estación base con un servidor horario**

En el estado de suministro, su teléfono está ajustado de tal modo que toma la fecha y hora de un servidor horario en Internet.

Los cambios en la configuración para el servidor horario y la activación/desactivación de la sincronización se efectúan en la página Web:

Configuración ▶ Administración ▶ Fecha y hora

Cargar las agendas telefónicas de los terminales inalámbricos desde el PC/ en el PC, borrarlas

Podrá encontrar las funciones para editar las agendas telefónicas en la página Web:

Configuración ▶ Directorios ▶ Transf. listín telefónico

El configurador Web le ofrece las siguientes posibilidades para modificar las agendas telefónicas de los terminales inalámbricos registrados.

- ◆ Guarde las agendas telefónicas en un PC. Los registros se guardan en formato vCard en un archivo vcf en el PC. Puede cargar estos archivos en cada terminal inalámbrico registrado. También podrá transferir los registros de la agenda telefónica a su libreta de direcciones del PC.
- ◆ Transfiera los contactos de la libreta de direcciones de su PC a las agendas telefónicas de los terminales inalámbricos. Exporte los contactos en archivos vcf (vCard) y transfíralos con el configurador Web a las agendas telefónicas de los terminales inalámbricos.
- ◆ Borre la agenda telefónica en el terminal inalámbrico.
Si ha editado, p. ej., el archivo de la agenda telefónica (archivo vcf) en el PC y quiere cargar esta agenda modificada en el terminal inalámbrico, podrá borrar la agenda actual del terminal inalámbrico antes de la transferencia.

Sugerencia: Haga una copia de seguridad de la agenda telefónica actual antes de borrarla en el PC. De este modo podrá cargarla de nuevo en el caso de que no sea posible cargar parcial o totalmente la agenda telefónica modificada debido a errores de formato en el terminal inalámbrico.

Nota

Si desea añadir una agenda telefónica guardada en el PC (archivo vcf) con varios registros en la libreta de direcciones de Microsoft Outlook™, se deberá tener en cuenta lo siguiente: Microsoft Outlook™ añade solamente el primer registro (de la agenda telefónica) del archivo vcf a su libreta de direcciones.

Reglas de transferencia

Los registros cargados desde un archivo vcf en el terminal inalámbrico se añadirán a la agenda telefónica. Si ya existe un registro para un nombre, se complementará si es necesario o se creará otro registro con el nombre. No se sobrescribe ni se borra ningún número de teléfono.

Nota

En función del tipo de dispositivo se crean por cada vCard hasta 3 registros con el mismo nombre en la agenda telefónica: por cada número introducido un registro.

Contenido del archivo de la agenda telefónica (archivo vcf)

Los siguientes datos (si existen) se escriben para un registro de la agenda telefónica en el archivo vcf o se transfieren desde un archivo vcf a la agenda del terminal inalámbrico:

- ◆ Apellido
- ◆ Nombre
- ◆ Número
- ◆ Número (oficina)
- ◆ Número (móvil)
- ◆ Dirección de correo electrónico
- ◆ Fecha de nacimiento (AAAA-MM-DD) y hora de la llamada de recordatorio (HH:MM), separados mediante una "T" (ejemplo: 2008-12-24T11:00).

La demás información que pueda contener una vCard no se transfiere a la agenda telefónica del terminal inalámbrico.

Ejemplo de un registro en formato vCard:

```
BEGIN:VCARD
VERSIÓN:2.1
N:Muestra;Anna
TEL;CASA:1234567890
TEL;TRABAJO:0299123456
TEL;MÓVIL:0175987654321
EMAIL:anna@muestra.de
CUMPLEAÑOS:2008-12-24T11:00
FIN:VCARD
```

Cambiar la configuración de la estación base, registrar terminales inalámbricos

Mediante el configurador Web podrá:

- ◆ Activar el modo de registro en la estación base para registrar otros terminales inalámbricos en la misma. Este ajuste se corresponde con la pulsación prolongada de la tecla de registro/paging que hay en la parte delantera de la estación base.
- ◆ Activar o desactivar el Modo Eco o el Modo Eco+. Para el modo Eco, véase la p. 101.
- ◆ Cambiar el PIN del sistema (→ p. 53) de su teléfono.
- ◆ Encender y apagar el indicador LED de la tecla de registro/paging que hay en la parte delantera de la estación base. Para el significado del indicador LED, véase la p. 3.
- ◆ Activar/desactivar la visualización de mensajes de estado VoIP en el terminal inalámbrico.

Podrá encontrar los ajustes de la estación base en la página Web:

Configuración ▶ Administración ▶ Varios

Reiniciar el equipo o restablecer al estado de suministro

En caso de que alguna vez su teléfono no funcione como de costumbre, lo puede reiniciar. En la mayoría de los casos suelen resolverse de este modo los problemas.

Asimismo, puede restablecer todos los ajustes del teléfono al estado de suministro, por ejemplo, si transfiere el equipo a otras personas. Así se borran todos los ajustes, las listas y los registros de la agenda telefónica.

Puede reiniciar el equipo o restablecer la configuración al estado de suministro a través de la página Web:

Configuración ▶ Administración ▶ Reiniciar y restablecer

Guardar y recuperar la configuración del sistema

Una vez concluida la configuración de la estación base y tras cada cambio de configuración se puede guardar la configuración actual de la estación base en un archivo en el PC (extensión .cfg).

Si modifica la configuración accidentalmente o si debe restablecerse (reiniciar la estación base) el teléfono base debido a un error, podrá cargar en el teléfono de nuevo la configuración guardada del archivo del PC.

El archivo .cfg contiene entre otros:

- ◆ Los ajustes de la red local (configuración IP),
- ◆ Los datos de las conexiones (VoIP) configuradas,
- ◆ La asignación de las conexiones de recepción/envío,
- ◆ Prefijo local propio prefijos,
- ◆ El número del contestador automático de red,
- ◆ La configuración para los servicios de Internet,
- ◆ La configuración ECO DECT.

Podrá guardar y recuperar los ajustes del sistema mediante la página Web:

Configuración ▶ Administración ▶ Guardar y restablecer

Actualizar el firmware de la estación base / restablecer las actualizaciones de firmware, activar/desactivar las actualizaciones automáticas

Podrá iniciar las actualizaciones y los cambios a versiones anteriores del firmware en la página Web:

Configuración ▶ Administración ▶ Actualización del firmware

En un servidor de configuración en Internet estarán disponibles regularmente actualizaciones del firmware de la estación base y de los perfiles del proveedor para sus conexiones VoIP (datos de proveedor generales). Si es necesario, puede cargar estas actualizaciones en su estación base. La URL de este servidor está guardada en la estación base.

Dispone de las siguientes posibilidades:

- ◆ Iniciar la actualización de firmware

Si hay una **nueva** versión del firmware a su disposición, se cargará en la estación base y ésta se iniciará de nuevo. Una actualización del firmware dura aproximadamente 6 minutos. La duración depende también del ancho de banda de su conexión DSL.

- ◆ Activar/desactivar la comprobación automática de versiones

Con la comprobación de versiones activada, el teléfono comprueba diariamente si en el servidor de configuración Gigaset hay disponibles nuevas versiones del firmware del teléfono.

Si en el momento de la comprobación el teléfono no está conectado a Internet (por ejemplo, porque el router está desactivado), la comprobación se realizará cuando el teléfono se vuelva a conectar a Internet.

Si existe una nueva versión, aparecerá el aviso correspondiente en la pantalla de los terminales inalámbricos registrados. Puede iniciar la actualización del firmware en uno de los terminales inalámbricos.

- ◆ Restablecer el firmware

Dispone de las siguientes posibilidades:

- Puede volver a cargar en el teléfono la versión del firmware cargada en la anterior actualización de la estación base.
- Puede volver a cargar en el teléfono la versión del firmware cargada en el estado de suministro de la estación base.

El firmware seleccionado se vuelve a cargar en el teléfono y se sobrescribe el firmware actual.

Visualizar el estado del teléfono

En la ficha **Estado**, en la página **Aparato**, se muestra, entre otras cosas, la siguiente información acerca del teléfono:

- ◆ Dirección IP y MAC de la estación base

- ◆ Versión del firmware cargado actualmente

La versión se muestra en el siguiente formato: aabbxxyyyz.

aa designa la variante de producto del teléfono,

bbb la versión del firmware y xx la subversión (yyyz sólo son importantes para el servicio técnico).

El valor 420200000 significa que actualmente está cargado el firmware de la versión 20 en la estación base.

- ◆ Una lista de los terminales inalámbricos registrados

La página **Conexiones** muestra las conexiones actualmente disponibles y su estado.

Atención al cliente y asistencia

Paso a paso hacia su solución con el servicio de atención al cliente de Gigaset

www.gigaset.com/service



Visite en internet nuestras páginas del servicio de atención al cliente

Aquí encontrará, entre otras cosas:

- ◆ Preguntas y respuestas
- ◆ Descargas gratuitas de software e instrucciones de uso
- ◆ Información sobre compatibilidad



Contacte con nuestros asesores de soporte

¿No pudo encontrar una solución en "Preguntas y respuestas"?

Nos ponemos encantados a su disposición ...

... online:

a través de nuestro formulario de contacto en la página del servicio de atención al cliente

... por teléfono:

aquí podrá encontrar información detallada sobre instalación, funcionamiento y configuración:

Línea de Servicio España (+34) 910 920 931

Tenga a mano su comprobante de compra.

Por favor, tenga en cuenta que si el producto Gigaset no ha sido suministrado por un distribuidor autorizado dentro del territorio nacional, su teléfono puede no ser completamente compatible con la red telefónica de su país. En la caja del equipo (junto al símbolo „CE“) se indica claramente para qué país/países se ha diseñado su terminal. Si el uso del equipo no se ajusta a lo indicado en el manual o a la propia naturaleza del mismo, ello puede implicar la pérdida de la garantía (reparación o cambio del producto).

Para hacer uso de la garantía del producto se le solicitará el envío de una copia de la prueba de compra en la que conste tanto la fecha de adquisición (fecha en la que comienza el período de garantía) como el modelo del producto que se compró.

Para preguntas relacionadas con su acceso VoIP, por favor contacte con su proveedor de servicio.

Preguntas y respuestas

Si le surgen dudas durante el uso de su teléfono, lea los consejos para la solución de problemas en Internet, en la dirección www.gigaset.com/service.

Además, en la siguiente tabla se ofrecen los pasos que hay que realizar para solucionar problemas.

<p>No se ve nada en la pantalla.</p> <ol style="list-style-type: none"> El terminal inalámbrico está apagado. <ul style="list-style-type: none"> Pulse  prolongadamente. La batería está descargada. <ul style="list-style-type: none"> Cargue o cambie la batería (→ p. 11). El bloqueo de pantalla/teclado está activado. <ul style="list-style-type: none"> Pulse prolongadamente la tecla [#->]. La iluminación de la pantalla está desactivada porque se ha activado un sistema temporizador (→ p. 47). <ul style="list-style-type: none"> Pulse cualquier tecla del terminal inalámbrico para activar temporalmente la iluminación de la pantalla. <p>O bien:</p> <ul style="list-style-type: none"> Desactive el sistema temporizador (→ p. 49).
<p>En la pantalla parpadea "Sin base".</p> <ol style="list-style-type: none"> El terminal inalámbrico se encuentra fuera del alcance de la estación base. <ul style="list-style-type: none"> Reduzca la distancia entre el terminal inalámbrico y la estación base. La estación base está apagada. <ul style="list-style-type: none"> Compruebe la fuente de alimentación de la estación base. El alcance de la estación base se ha reducido porque se ha activado el ECO DECT. <ul style="list-style-type: none"> Desactive el modo Eco (→ p. 101) o reduzca la distancia entre el terminal inalámbrico y la estación base. Actualización del firmware en curso. <ul style="list-style-type: none"> Espere hasta que la actualización haya finalizado.
<p>En la pantalla parpadea "Por favor, registre el teléfono inalámbrico" o "Colocar el terminal inalámbrico en la estación base".</p> <p>El terminal inalámbrico no está registrado o se ha dado de baja mediante el registro de otro terminal inalámbrico (más de 6 registros DECT).</p> <ul style="list-style-type: none"> Vuelva a registrar el terminal inalámbrico (→ p. 82).
<p>El terminal inalámbrico no suena.</p> <ol style="list-style-type: none"> El timbre de llamada está desactivado. <ul style="list-style-type: none"> Active el timbre de llamada (→ p. 50). El desvío de llamadas está ajustado en "Todas las llamadas". <ul style="list-style-type: none"> Desactive el desvío de llamadas (→ p. 40). La conexión a la que llega la llamada no está asignada al terminal inalámbrico como conexión de recepción. <ul style="list-style-type: none"> Modifique la asignación de las conexiones de recepción (→ p. 57).
<p>No se oye ningún timbre de llamada ni el tono de invitación a marcar de la red fija.</p> <p>No se ha utilizado el cable telefónico suministrado o éste tiene algún defecto.</p> <ul style="list-style-type: none"> Sustituya el cable telefónico. Si se adquiere en un comercio especializado, comprobar la asignación correcta de las clavijas (→ p. 152).

Algunos de los servicios de red no funcionan según lo indicado.

Funciones de servicio no activadas.

- ▶ Solicite información de su proveedor de red.

Tono de error tras la introducción del PIN del sistema.

El PIN de sistema que ha introducido es erróneo.

- ▶ Vuelva a introducir el PIN del sistema.

Su interlocutor no le oye.

Ha pulsado la tecla mute . El terminal inalámbrico está "silenciado".

- ▶ Vuelva a activar el micrófono (→ p. 35).

No se muestra el número de la persona que llama.

1. La **transmisión del número de teléfono** (CLI) no está habilitada para la persona que llama.
 - ▶ **La persona que llama** debería pedir a su proveedor de red que active la transmisión de su número de teléfono (CLI).
2. El proveedor de red no admite la **indicación del número de teléfono** de la persona que llama (CLIP) o no tiene esa opción disponible.
 - ▶ Solicite la activación de la indicación del número de teléfono (CLIP) al proveedor de red.
3. Su teléfono está conectado a través de una centralita o de un router con centralita integrada (puerta de enlace) que no transmite toda la información.
 - ▶ Reinicie el equipo: Desenchufe brevemente el equipo. Vuelva a enchufarlo y espere a que se reinicie.
 - ▶ Compruebe la configuración en la centralita y, si fuese necesario, active la indicación del número de teléfono. Para ello, busque en las instrucciones de uso del equipo términos como CLIP, transmisión de números de teléfono, indicación del número de teléfono, etc. o consulte con el fabricante del equipo.

Al introducir datos se escucha un tono de error (sucesión descendente de tonos).

Operación fallida/introducción de datos incorrecta.

- ▶ Repita el proceso.
Observe la pantalla y consulte, si es necesario, las instrucciones de uso.

En la lista de llamadas no aparece indicada la hora de un mensaje.

No se han ajustado la fecha y la hora.

- ▶ Configure la fecha y la hora o
- ▶ Active la sincronización con un servidor horario en Internet a través del configurador Web.

No se ejecuta la actualización del firmware ni se realiza la descarga del perfil de VoIP.

1. Si en la pantalla aparece **¡No disponible en este momento**, es posible que las líneas VoIP estén ocupadas o que se esté realizando una descarga/actualización.
 - ▶ Repita la operación más adelante.
2. Si en la pantalla aparece **No se puede leer el archivo.**, es posible que el archivo del firmware no sea válido.
 - ▶ Por favor, utilice solamente firmware que se encuentre disponible en el servidor de configuración predefinido de Gigaset.
3. Si en la pantalla se muestra **¡Servidor no disponible**, no se puede acceder al servidor de descargas.
 - ▶ En este momento el servidor no está disponible. Repita la operación más adelante.
 - ▶ Ha modificado la dirección del servidor predefinido. Corrija la dirección. En caso necesario, reinicie la estación base.
4. Si en la pantalla aparece **Error de transfer. XXX**, significa que se ha producido un error durante la transferencia del archivo. Para XXX se muestra un código de error HTTP.
 - ▶ Repita la operación. Si vuelve a producirse el error, diríjase al Servicio de atención al cliente.
5. Si en la pantalla aparece **¡Revise configuración IP**, es posible que su teléfono no tenga conexión a Internet.
 - ▶ Compruebe las conexiones de los cables entre la estación base y el router, así como entre el router e Internet.
 - ▶ Compruebe que el teléfono esté conectado al LAN, es decir, que se pueda acceder a él a través de su dirección IP.

No puede establecer una conexión entre el teléfono y el navegador Web de su PC.

- ▶ Compruebe la dirección IP local del teléfono introducida al establecer la conexión. Puede consultar la dirección IP en el terminal inalámbrico (→ p. 54).
- ▶ Compruebe las conexiones entre el PC y la estación base. Introduzca, por ejemplo, en el PC un comando ping para la estación base (ping <dirección IP local de la estación base).
- ▶ Ha intentado acceder al teléfono mediante http seguro (https://...). Vuelva a intentarlo con http://...

Observaciones sobre el funcionamiento de los teléfonos VoIP Gigaset conectados a un router con Network Address Translation (NAT)

Por regla general, para el funcionamiento de un teléfono VoIP Gigaset conectado a un router con NAT no se necesita una configuración especial del teléfono o el router. Sólo deberá seguir la configuración descrita en este apartado en el caso de que se presente alguno de los siguientes problemas.

Problemas habituales provocados por NAT

- ◆ No se pueden recibir llamadas entrantes a través de VoIP. No le llegan las llamadas a su número de teléfono VoIP.
- ◆ No se pueden realizar llamadas salientes a través de VoIP.
- ◆ Se establece conexión con el interlocutor, pero usted no le oye y/o él no le oye a usted.

Posible solución

- 1** Cambie los números de los puertos de comunicación (puertos SIP y RTP) del teléfono (→ "1. Modificar los números de puerto para SIP y RTP en el teléfono VoIP").
- 2** En algunos casos, deberá definir además en el router un redireccionamiento de puertos (también conocido por la denominación inglesa "Port Forwarding") para los puertos de comunicación del teléfono (→ "2. Configurar el redireccionamiento de puertos en el router").

1. Modificar los números de puerto para SIP y RTP en el teléfono VoIP

Para los puertos SIP y RTP, defina otros números de puerto (locales) en el **teléfono VoIP** (entre 1024 y 49152), que

- ◆ no utilice para otra aplicación o host de la LAN y
- ◆ que se alejen de los números de puerto SIP y RTP utilizados habitualmente (y preconfigurados en el teléfono).

Este proceso es especialmente útil si hay varios teléfonos VoIP conectados al router.

Cómo cambiar los números de los puertos de comunicación SIP y RTP del teléfono VoIP:

- ▶ Acceda con el explorador del PC al configurador Web del teléfono e inicie sesión.
- ▶ Abra la página web **Configuración ▶ Telefonía ▶ Config. avanzada de VoIP** y cambie los ajustes de los puertos SIP y RTP (→ p. 132).

Para que resulte más fácil recordar los nuevos números de puerto (por ejemplo, para la configuración del router), puede elegir números de puerto muy parecidos a los ajustes estándar, por ejemplo:

Puerto SIP	49060	en lugar de 5060
Puerto RTP	49004 hasta 49010	en lugar de 5004 hasta 5010

- ▶ Guarde los cambios en el teléfono.
- ▶ Espere hasta que se vuelva a registrar la nueva conexión VoIP activa. Para ello, acceda a la página web **Configuración ▶ Telefonía ▶ Conexiones**, donde se mostrará el **Estado** de sus conexiones VoIP.
- ▶ Compruebe si persiste el problema original. Si persiste el problema, lleve a cabo el paso 2.

2. Configurar el redireccionamiento de puertos en el router

Para poder utilizar los números de puerto SIP y RTP seleccionados también en la interfaz WAN con dirección IP pública, debe definir reglas de redireccionamiento de puertos en el router para los puertos SIP y RTP.

Defina el redireccionamiento de puertos en el router:

La nomenclatura empleada puede variar en función del router.

Para el redireccionamiento de puertos debe utilizar los siguientes datos (por ejemplo):

Protocolo	Puerto público	Puerto local	Host local (IP)	
UDP	49060	49060	192.168.2.10	para SIP
UDP	49004 – 49010	49004 – 49010	192.168.2.10	para RTP

Protocolo

Establezca **UDP** como protocolo utilizado.

Puerto público

Número de puerto/intervalo de números de puerto de la interfaz WAN

Puerto local

Números de puerto definidos en el teléfono para los puertos SIP y RTP.

En la nueva versión del firmware de los teléfonos VoIP Gigaset puede ajustar un intervalo de puertos RTP. Entonces habrá que definir el redireccionamiento de puertos correspondiente a dicho intervalo en el router.

Host local (IP)

Dirección IP local del teléfono en la LAN. La dirección IP actual del teléfono aparecerá en la pantalla del terminal inalámbrico si pulsa la tecla de paging de la estación base.

Para que el router pueda llevar a cabo este redireccionamiento de puertos, la configuración DHCP del router debe garantizar que siempre se asigna la misma dirección IP local al teléfono. Es decir, el DHCP no cambia la dirección IP asignada al teléfono mientras esté en funcionamiento. O bien, asigne una dirección IP fija (estática) al teléfono. Asegúrese de que esta dirección IP no esté en el intervalo de direcciones reservado para DHCP y de que no se ha asignado a ningún otro interlocutor en la LAN.

Códigos de estado VoIP

En las tablas siguientes puede ver el significado de los códigos de estado de VoIP y los mensajes más importantes.

Código de estado	Significado
0x31	Error de configuración IP: Dominios IP no registrados.
0x33	Error de configuración IP: Nombre de usuario SIP (Nombre de autenticación) no registrado. Se muestra, por ejemplo, al marcar con sufijo de línea, cuando en la estación base no se ha configurado ninguna conexión para el sufijo.
0x34	Error de configuración IP: Contraseña SIP (Contraseña de autenticación) no registrada.
0x300	El destinatario de la llamada está disponible en varias conexiones telefónicas. Si el proveedor de VoIP lo admite, junto al código de estado se transfiere una lista de las líneas telefónicas. La persona que llama puede seleccionar con qué línea desea establecer la conexión.
0x301	Desvío permanente. El destinatario de la llamada ya no está disponible en este número de teléfono. El nuevo número se transmite al teléfono junto con el código de estado y en lo sucesivo el teléfono ya no utilizará el número antiguo, sino que marcará la nueva dirección.
0x302	Desvío temporal. Se notifica al teléfono que el destinatario de la llamada no está disponible en el número marcado. La duración del desvío está limitada temporalmente. La duración del desvío se notifica adicionalmente al teléfono.
0x305	La solicitud se desvía a otro "servidor proxy" para, por ejemplo, repartir la carga de las consultas. El teléfono volverá a realizar la misma solicitud a otro servidor proxy. No se trata de un desvío de la dirección propiamente dicho.
0x380	Otro servicio: La solicitud o la llamada no se han podido transmitir. No obstante, se comunica al teléfono que otras posibilidades hay para realizar la llamada.
0x400	Llamada incorrecta
0x401	No autorizado
0x403	El proveedor de VoIP no admite el servicio solicitado.
0x404	Número de teléfono incorrecto. No se puede establecer una conexión con este número. Ejemplo: en una llamada urbana, no marca el prefijo de la zona aunque su proveedor de VoIP no admite llamadas urbanas.
0x405	Método no permitido.
0x406	No aceptable. No se puede proporcionar el servicio solicitado.
0x407	Se requiere autenticación proxy.
0x408	El interlocutor no está localizable (por ejemplo, se ha borrado la cuenta).
0x410	El servicio solicitado no está disponible en el proveedor de VoIP.
0x413	El mensaje es demasiado largo.
0x414	URI demasiado largo.

Código de estado	Significado
0x415	No se admite el formato de la solicitud.
0x416	URI incorrecto.
0x420	Terminación incorrecta
0x421	Terminación incorrecta
0x423	El proveedor de VoIP no admite el servicio solicitado.
0x480	El número al que ha llamado no está disponible temporalmente.
0x481	El destinatario no está disponible.
0x482	Solicitud de servicio doble
0x483	Demasiados "saltos": La solicitud realizada se rechaza porque el servidor de servicios (proxy) determina que ya ha pasado por demasiados servidores de servicios. El remitente original de la solicitud define previamente esta cantidad máxima.
0x484	Número de teléfono incorrecto: En la mayoría de los casos esta respuesta significa que simplemente ha olvidado una o más cifras del número de teléfono.
0x485	El URI al que se llama no es unívoco, por lo que el proveedor de VoIP no puede procesarlo.
0x486	El destinatario de la llamada comunica.
0x487	Error general: La llamada se ha cancelado antes de poder establecerse. El código de estado confirma la recepción de la señal de cancelación.
0x488	El servidor no puede procesar la solicitud porque los datos indicados en la descripción de medios no son compatibles.
0x491	El servidor notifica que la solicitud se procesará en cuanto se haya acabado de procesar una solicitud anterior.
0x493	El servidor rechaza la solicitud porque el teléfono no puede descodificar el mensaje. El remitente ha utilizado un método de cifrado que el servidor o el teléfono receptor no pueden descifrar.
0x500	El proxy o la estación remota han detectado un error en la ejecución de la solicitud que hace imposible que continúe su ejecución. La persona que llama o el teléfono indican, en este caso, el error y repetirán la solicitud tras un par de segundos. Si corresponde, la otra parte comunica a la persona que llama o al teléfono tras cuántos segundos se puede repetir la solicitud.
0x501	El destinatario no puede procesar la solicitud porque no dispone de la funcionalidad que solicita la persona que llama. En caso de que el destinatario entienda la solicitud pero no la procese porque la persona que llama no dispone de los derechos necesarios o porque la solicitud no está permitida en el contexto actual, en lugar del código 501 se envía el código 405.
0x502	La estación remota que envía este código de error es, en este caso, un proxy o una puerta de enlace que ha recibido una respuesta no válida de la puerta de enlace a través de la cual debía procesarse esta solicitud.
0x503	En este momento, la estación remota o el proxy no pueden procesar la solicitud porque el servidor está sobrecargado o se están realizando tareas de mantenimiento en el mismo. Si existe la posibilidad de que la solicitud pueda repetirse en un intervalo de tiempo previsible, el servidor se lo comunica a la persona que llama o al teléfono.
0x504	Tiempo de espera agotado en la puerta de enlace

Atención al cliente y asistencia

Código de estado	Significado
0x505	El servidor rechaza la solicitud porque el número de versión indicado del protocolo SIP no coincide como mínimo con la versión que utilizan el servidor o el dispositivo SIP implicados.
0x515	El servidor rechaza la solicitud porque el mensaje supera el tamaño máximo permitido.
0x600	El destinatario de la llamada comunica.
0x603	El destinatario de la llamada ha rechazado la llamada.
0x604	El URI llamado no existe.
0x606	La configuración de comunicación no es aceptable.
0x701	El receptor de la llamada ha colgado.
0x703	Conexión cancelada debido al tiempo de espera agotado.
0x704	Conexión cancelada debido a un error SIP.
0x705	Tono de marcación incorrecto
0x706	No se puede establecer una conexión
0x751	Señal de ocupado: No existe ningún códec coincidente entre el emisor y el destinatario de la llamada.
0x810	Error general de capa de conexión: El usuario no está autorizado.
0x811	Error general de capa de conexión: Número de conexión incorrecto
0x812	Error general de capa de conexión: La conexión no está conectada.
0x813	Error general de capa de conexión: Error de memoria
0x814	Error general de capa de conexión: La conexión no está disponible. Se deben comprobar ajustes de IP/problema de conexión/ajuste de VoIP erróneo.
0x815	Error general de capa de conexión: Aplicación ilegal en la interfaz de conexión.

Consultar la información de servicio

Es posible que necesite la información de su estación base para el servicio de atención al cliente.

Requisito: Ha ocupado una línea externa (está intentando realizar una llamada externa o ya la está llevando a cabo).

Nota

En caso dado tendrá que esperar algunos segundos hasta que en la pantalla aparezca **Opciones**

Opciones ▶ Inform. de servicio ▶ Aceptar

Las siguientes informaciones/funciones se pueden seleccionar con la tecla :

- 1: Número de serie de la estación base (RFPI)
- 2: Vacío: - - -
- 3: Comunica a los empleados del servicio técnico cuáles son los ajustes de la estación base (en formato hexadecimal), p. ej. el número de terminales inalámbricos registrados o el uso del repetidor.
- 4: Variante (cifras 1 a 2),
Versión del firmware del teléfono (cifras 3 a 5).
- 5: Número de Gigaset.net de su teléfono. Con este número el empleado del servicio de atención al cliente puede llamarle a través de Internet sin que usted tenga que estar registrado en un proveedor de VoIP. De este modo, puede comprobar la conexión en línea y la telefonía VoIP independientemente del proveedor de VoIP.
- 6: Número de dispositivo de la estación base. Contiene más información para el empleado del servicio de atención al cliente.

Desbloq. sistema

(sólo si el dispositivo está bloqueado por parte del proveedor)

Confirme la selección con **Aceptar**.

Puede anular un bloqueo de dispositivos específico del proveedor, que se haya establecido, con el código correspondiente.

Actualizar perfil

Confirme la selección con **Aceptar**.

Los perfiles actuales de su proveedor de VoIP (datos generales del proveedor de todas las conexiones VoIP configuradas) se cargarán de forma automática en el teléfono. Se actualizarán los ajustes generales para todas las conexiones VoIP para las que hay disponibles perfiles en Internet.

Enviar config.

Elija únicamente esta opción si se lo ha pedido el empleado del servicio de atención al cliente.

Conformidad

Este equipo está previsto para su uso en líneas telefónicas analógicas de España.

La telefonía digital denominada "Voz sobre IP" (VoIP) requiere de una conexión LAN IEEE 802.3.

Dependiendo de la interfaz de su red de telecomunicación, podría ser necesario un router/switch adicional.

Para más información, por favor contacte con su proveedor de Internet.

Este dispositivo está diseñado para su uso en todo el mundo. Fuera del Espacio Económico Europeo (exceptuando Suiza), puede ser necesario realizar homologaciones nacionales específicas.

Este dispositivo ha sido diseñado de acuerdo con las especificaciones y la legislación españolas.

Por la presente, Gigaset Communications GmbH declara que el tipo de equipo radioeléctrico Gigaset C530 IP es conforme con la directiva 2014/53/UE.

El texto completo de la declaración de conformidad UE está disponible en la siguiente dirección de Internet:

www.gigaset.com/docs.

Puede que la declaración también esté disponible en los archivos "International Declarations of Conformity" o "European Declarations of Conformity".

Consulte todos estos archivos.

Certificado de garantía

Sin perjuicio de las reclamaciones que presente al vendedor, se otorgará al usuario (cliente) la garantía del fabricante bajo las condiciones detalladas a continuación:

- ◆ En caso de que los nuevos terminales y sus componentes resulten defectuosos como consecuencia de la fabricación o defectos de material dentro de un plazo de 24 meses a partir de su adquisición, Gigaset Communications Iberia S.L., discrecionalmente y de forma gratuita, reparará dicho terminal o sustituirá el terminal por otro que corresponda al estado tecnológico del terminal actual. En cuanto a las partes sometidas a desgaste (p.ej. pilas, teclados, carcacas) esta garantía será válida durante seis meses a partir de la fecha de su adquisición.
- ◆ Esta garantía perderá su validez en caso de que el defecto del equipo se pueda atribuir al manejo indebido o al incumplimiento de la información detallada en el manual de usuario.
- ◆ Esta garantía no incluye los servicios prestados por el vendedor autorizado ni los que el cliente instale (p.ej. instalación, configuración, descargas de software). Asimismo se excluye de la garantía los manuales y cualquier software que se hayan proporcionado en un medio de datos separado.
- ◆ El recibo y la fecha de compra constituyen el comprobante para exigir el cumplimiento de la garantía. Cualquier reclamación de garantía deberá presentarse dentro de un plazo de dos meses tras haber ocurrido el defecto cubierto por la garantía.
- ◆ Los terminales o componentes reemplazados y devueltos a Gigaset Communications Iberia S.L. volverán a ser propiedad de Gigaset Communications Iberia S.L.
- ◆ Esta garantía se aplica a nuevos dispositivos adquiridos en la Unión Europea. La garantía la concede Gigaset Communications Iberia S.L.
- ◆ Se excluirán aquellas reclamaciones que difieran de o excedan las citadas en la garantía del fabricante, siempre que no estén cubiertas por la legislación española de protección a los consumidores. Gigaset Communications Iberia S.L. no se responsabiliza de interrupciones operativas, lucro cesante ni pérdida de datos, software adicional cargado por el cliente ni de ninguna otra información, ni de cualquier daño indirecto, o que no sea previsible y típico

para este tipo de contratos. Será responsabilidad del cliente obtener una copia de seguridad de dicha información. Más allá de esta garantía, quedan excluidas cualesquiera otras responsabilidades de Gigaset Communications Iberia S.L. en relación con este terminal o con cualquiera de sus componentes, sin perjuicio de lo establecido en la legislación española sobre protección de los consumidores y sobre responsabilidad civil por daños causados por productos defectuosos, y siempre que no medie dolo o culpa grave de Gigaset Communications Iberia S.L.

- ◆ La duración de la garantía no se extenderá en virtud de los servicios prestados según las condiciones de garantía.
- ◆ Gigaset Communications Iberia S.L. se reserva el derecho de cobrarle al cliente el reemplazo o la reparación en caso de que el defecto no sea cubierto por la garantía, siempre que el cliente haya sido informado previamente de esta circunstancia.
- ◆ Las normas antes mencionadas no suponen ninguna exigencia de inversión de la carga de la prueba en detrimento del cliente.
- ◆ Para solicitar el cumplimiento de esta garantía, contacte con el servicio telefónico de Gigaset Communications Iberia S.L.

El número correspondiente figura en la guía de usuario adjunta.

Exención de responsabilidad

La pantalla de su terminal inalámbrico tiene una resolución de 128x160 píxeles (puntos de imagen). Cada píxel consta de tres subpíxeles (rojo, verde, azul).

Puede ocurrir que se dirija incorrectamente un píxel o que presente una divergencia de color. **Esto es normal y no supone un motivo para reclamar la garantía.**

Consulte en la tabla siguiente el número de errores de píxel que pueden surgir sin que eso llegue a justificar la reclamación de la garantía.

Descripción	Número máx. de errores de píxeles permitidos
Subpíxel iluminado en color	1
Subpíxel oscuro	1
Cifra total de subpíxeles oscuros y de color	1

Nota

La garantía no cubre las huellas del uso en la pantalla y en la carcasa.

Medio ambiente

Nuestra política medioambiental

Gigaset Communications GmbH asume su responsabilidad social y se compromete a contribuir a la mejora de nuestro mundo. Nuestras ideas, nuestras tecnologías y nuestras acciones están al servicio de las personas, de la sociedad y del medio ambiente. El objetivo de nuestra actividad internacional es la garantía permanente de los medios de subsistencia de las personas. Admitimos la responsabilidad por nuestros productos, que abarca toda la vida de los mismos. Ya desde la fase de planificación de los productos y los procesos se valoran los efectos medioambientales de los mismos, incluyendo su fabricación, el aprovisionamiento, la distribución, la utilización, el servicio y la eliminación.

Encontrará más información en Internet sobre productos y procesos respetuosos con el medio ambiente, en www.gigaset.com.

Sistema de gestión medioambiental



Gigaset Communications GmbH dispone de la certificación según las normas internacionales ISO 14001 e ISO 9001.

ISO 14001 (Medio ambiente): certificado desde septiembre de 2007 por TÜV SÜD Management Service GmbH.

ISO 9001 (Calidad): certificado desde 17/02/1994 por TÜV Süd Management Service GmbH.

Eliminación de residuos

Los dispositivos eléctricos y electrónicos no debe eliminarse junto con los residuos domésticos, sino en los puntos de recogida oficiales previstos para ello.



Si un producto incorpora el símbolo de un contenedor tachado significa que está regulado por la Directiva europea 2012/19/EU.

La eliminación adecuada y la recogida separada de los dispositivos obsoletos favorecen la prevención de graves daños ambientales y de salud. Este es un requisito para la reutilización y el reciclado de dispositivos eléctricos y electrónicos usados.

El servicio municipal de recogida de residuos o el distribuidor especializado donde haya adquirido el producto le proporcionarán información sobre la eliminación de los aparatos que desee desechar.

Anexo

Mantenimiento

Limpie el dispositivo con un **pañó húmedo** o antiestático. No utilice disolventes ni paños de microfibra.

No utilice **en ningún caso** un paño seco: existe peligro de que se forme carga estática.

En algunos casos infrecuentes, el contacto del dispositivo con sustancias químicas puede provocar cambios en su superficie exterior. A causa del gran número de productos químicos disponibles en el mercado no han podido realizarse pruebas con todos ellos.

Las imperfecciones en las superficies de alto brillo pueden eliminarse cuidadosamente con productos de limpieza específicos para la limpieza de pantallas de teléfonos móviles.

Contacto con líquidos

Si el dispositivo entrase en contacto con algún líquido:

- 1 Desconectar el dispositivo de la alimentación eléctrica.
- 2 Retirar las baterías y dejar abierto el compartimento de las mismas.
- 3 Deje que todo el líquido salga del dispositivo.
- 4 Seque todas las piezas.
- 5 A continuación, deje secar el dispositivo **como mínimo durante 72 horas** con el compartimento de las baterías abierto y el teclado hacia abajo (en caso de existir) en un lugar seco y calido (**no utilice** microondas, hornos u otros dispositivos similares).
- 6 Vuelva a conectar el dispositivo cuando esté seco.

Una vez que esté totalmente seco, en la mayoría de los casos se puede volver a poner en funcionamiento.

Características técnicas

Baterías

Tecnología: 2 x AAA NiMH
 Voltaje: 1,2 V
 Capacidad: 800 mAh

Autonomía y tiempos de carga del terminal inalámbrico

La autonomía de su Gigaset depende de la capacidad y de la antigüedad de las baterías, así como de la utilización por parte del usuario. (Todos los tiempos indicados son tiempos máximos.)

Autonomía (horas)*	320 * 170 **
Autonomía en conversación (horas)	14
Autonomía con un uso de 1,5 horas de conversación al día (horas)*	130 * 100 **
Tiempo de carga en la estación base (horas)	8,5
Tiempo de carga en el soporte de carga (horas)	6

* ECO DECT desconectado, sin iluminación de pantalla en estado de reposo

** ECO DECT conectado, sin iluminación de pantalla en estado de reposo

Consumo de corriente de la estación base

En estado de espera: aprox. 1,2 vatios

Durante una llamada: aprox. 1,3 vatios

Especificaciones técnicas generales

Interfaces	Red fija analógica, Ethernet
Estándar DECT	Soportado
Estándar GAP	Soportado
Número de canales	60 canales bidireccionales
Banda de difusión	1880-1900 MHz
Impulsos dobles	Multiplex por división de tiempo, longitud de trama de 10 ms
Frecuencia de repetición del impulso de emisión	100 Hz
Longitud del impulso de emisión	370 μ s
Trama de canal	1728 kHz
Velocidad binaria	1152 kbit/s
Modulación	GFSK
Codificación de señales telefónicas	32 kbit/s
Potencia de transmisión	10 mW, potencia media por canal. 250 mW, potencia de impulso
Alcance	Hasta 300 m en espacios abiertos, hasta 50 m en interiores
Suministro eléctrico	230 V ~/50 Hz
Condiciones ambientales en funcionamiento	De +5 °C a +45 °C; del 20 % al 75 % de humedad atmosférica relativa
Modo de marcación	MFV (marcación por tonos)/IWW(marcación por impulsos)
Códec	G.711, G.726, G.729AB con VAD/CNG, G.722
Quality of Service	TOS, DiffServ
Protocolos	SIP, RTP, DHCP, NATTraversal (STUN), HTTP

Asignación de clavijas del conector telefónico de la red fija

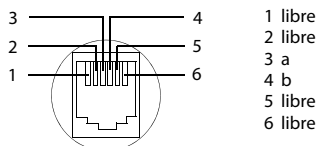

Tablas de caracteres

Escritura estándar

Pulsar varias veces la tecla correspondiente.

	1x	2x	3x	4x	5x	6x	7x	8x	9x	10x
1 <small>OP</small>	1									
2 <small>ABC</small>	a	b	c	2	ä	á	à	â	ã	ç
3 <small>DEF</small>	d	e	f	3	ë	é	è	ê		
4 <small>GHI</small>	g	h	i	4	ï	í	ì	î		
5 <small>JKL</small>	j	k	l	5						
6 <small>MNO</small>	m	n	o	6	ö	ñ	ó	ò	ô	õ
7 <small>QRS</small>	p	q	r	s	7	ß				
8 <small>TUV</small>	t	u	v	8	ü	ú	ù	û		
9 <small>WXYZ</small>	w	x	y	z	9	ÿ	ý	æ	ø	å
0 <small>SP</small>	¹⁾ ␣	.	,	?	!	²⁾ ←	0			

1) Espacio en blanco

2) Salto de línea

Glosario

A

Acceso a Internet de banda ancha

Véase **DSL**.

ADSL

Asymmetric Digital Subscriber Line

Forma especial de **DSL**.

ALG

Application Layer Gateway

Mecanismo de control NAT de un router.

Muchos routers con NAT integrado utilizan ALG. ALG permite el paso a los paquetes de datos de una conexión VoIP y los completa con la dirección IP pública de la red privada segura.

El ALG del router debe desconectarse si el proveedor de VoIP ofrece un servidor STUN o un proxy de salida.

Véase también: **Firewall, NAT, Proxy de salida, STUN**.

Alternar

Alternar llamadas permite cambiar entre dos interlocutores, o entre una conferencia y un interlocutor, sin que el interlocutor en espera pueda escuchar la conversación.

Área de direcciones IP

Área de direcciones IP que el servidor DHCP puede utilizar para asignar direcciones IP dinámicas.

Auriculares

Combinación de micrófono y auriculares. Los auriculares permiten conversar cómodamente con las manos libres durante las llamadas telefónicas. Hay auriculares disponibles que se conectan por cable (alámbricos) o vía Bluetooth (inalámbricos) al teléfono base.

Autentificación

Limita el acceso a una red/servicio mediante el inicio de sesión con un ID y una contraseña.

C

CF

Call Forwarding

Véase **Desvío de llamada**.

Cliente

Aplicación que solicita un servicio a un servidor.

Códec

Codificador/descodificador

Códec es la denominación de un procedimiento que digitaliza la voz analógica por Internet antes de su envío y descodifica los datos digitales de paquetes de voz en su recepción, es decir, los traduce a voz analógica. Existen distintos códecs, que se diferencian entre sí por su grado de compresión.

Las dos partes de una conexión telefónica (emisor y receptor de la llamada) deben utilizar el mismo códec. El códec se determina al establecer la conexión entre el emisor y el receptor.

La selección del códec depende de la calidad de voz, la velocidad de transmisión y el flujo de datos necesario. Un alto grado de compresión significa, por ejemplo, que el ancho de banda necesario para la conexión de voz es bajo. También significa que el tiempo necesario para

comprimir/descomprimir los datos es mayor, en este caso aumenta el tiempo de duración de los datos en la red y afecta, con ello, a la calidad de la voz. El tiempo requerido aumenta la demora entre la emisión y la recepción de la voz.

Códec de voz

Véase **Códec**.

COLP / COLR

Connected Line Identification Presentation/Restriction

Servicio de una conexión VoIP/RDSI para llamadas salientes.

Con COLP se muestra el número de teléfono del usuario receptor a la persona que llama.

El número de teléfono del usuario receptor puede ser distinto del número al que se llama, p. ej., en el caso de desvío o transferencia de la llamada.

Con COLR (Connected Line Identification Restriction), el usuario receptor puede suprimir la transmisión del número de teléfono.

Consulta

Al realizar una llamada, puede interrumpir brevemente la conversación con una consulta para establecer una segunda conexión con otro interlocutor. Si finaliza la conexión con este interlocutor inmediatamente, se trata de una consulta. Si cambia entre el primer y el segundo interlocutor, se llama **Alternar**.

CW

Call Waiting

Véase **Llamada en espera**.

D

Desvío de llamada

Desvío de llamada

Desvío de llamadas automático (DL) a otro número de teléfono. Existen tres tipos de desvíos de llamadas:

- DL inmediato (CFU, Call Forwarding Unconditional)
- DL por línea ocupada (CFB, Call Forwarding Busy)
- DL por falta de respuesta (CFNR, Call Forwarding No Reply)

Devolución de llamada automática

Véase **Devolución de llamada si ocupado**.

Devolución de llamada si no responde

= CCNR (Completion of calls on no reply). Cuando un usuario llamado no responde, la persona que llama puede configurar la devolución de llamada automática. De este modo, recibirá un aviso en cuanto el usuario de destino establezca la siguiente conexión y vuelva a estar libre. La centralita debe autorizar esta característica. La solicitud de devolución de llamada se borrará automáticamente al cabo de aproximadamente 2 horas (según el proveedor de red).

Devolución de llamada si ocupado

= CCBS (Completion of calls to busy subscriber). Si la persona que llama oye la señal de ocupado, puede activar la función de devolución de llamada. De este modo, cuando el destino vuelva a estar libre, recibirá un aviso y en cuanto descuelga el auricular se establecerá la conexión automáticamente.

DHCP

Dynamic Host Configuration Protocol

Protocolo de Internet que regula la asignación automática de **Dirección IP** a los **Usuario de la red**. Un servidor pone a disposición el protocolo en la red. Un servidor DHCP puede ser, p. ej., un router.

El teléfono contiene un cliente DHCP. Un router que contiene un servidor DHCP puede asignar automáticamente las direcciones IP al teléfono desde un área de direcciones especificada. Gracias a la asignación automática, varios **Usuario de la red** pueden compartir una dirección IP, aunque no de forma simultánea, sino alterna.

En algunos routers es posible establecer que la dirección IP del teléfono no se modifique nunca.

Dirección IP

Dirección unívoca de un componente de red dentro de una red en la base del protocolo TCP/IP (p. ej., LAN, Internet). En **Internet** se asignan generalmente nombres de dominio, en lugar de direcciones IP. El **DNS** asigna a los nombres de dominio la dirección IP correspondiente.

La dirección IP consta de cuatro partes (números decimales entre 0 y 255) separadas por un punto (p. ej., 230.94.233.2).

La dirección IP está formada por el número de la red y el número del **Usuario de la reds** (p.ej. teléfono). En función de la Máscara de subred, las primeras una, dos o tres partes forman el número de red, y el resto de la dirección IP es el componente de red. En una red, el número de red de todos los componentes debe ser idéntico.

Las direcciones IP se pueden asignar automáticamente con DHCP (direcciones IP dinámicas) o manualmente (direcciones IP fijas).

Véase también: **DHCP**.

Dirección IP dinámica

Una dirección IP dinámica se asigna automáticamente a un componente de red a través de **DHCP**. La dirección IP dinámica de un componente de red puede cambiar en cada inicio de sesión o en intervalos temporales determinados.

Véase también: **Dirección IP fija**

Dirección IP estática

Véase **Dirección IP fija**.

Dirección IP fija

Una dirección IP fija se asigna manualmente a un componente de red durante la configuración de la red. Al contrario que la **Dirección IP dinámica**, la dirección IP fija no cambia.

Dirección IP global

Véase **Dirección IP**.

Dirección IP local

La dirección IP local o privada es la dirección de un componente de red en la red local (LAN). Su asignación depende del controlador de red. Los dispositivos que realizan un cambio de red de una red local a Internet (puerta de enlace o router) tienen una dirección IP privada y una pública.

Véase también **Dirección IP**.

Dirección IP privada

Véase **Dirección IP pública**.

Dirección IP pública

La dirección IP pública es la dirección de un componente de red en Internet. El proveedor de Internet asigna esta dirección. Los dispositivos que realizan un cambio de red de una red local a Internet (puerta de enlace o router) tienen una dirección IP local y una pública.

Véase también: **Dirección IP, NAT**

Dirección MAC

Dirección Media Access Control

Dirección del hardware mediante la que cualquier dispositivo de red (p. ej., tarjeta de red, conmutador, teléfono) se puede identificar de modo unívoco desde cualquier parte del mundo. Se compone de 6 partes (números hexadecimales) separados entre sí por un guión (-) (p. ej., 00-90-65-44-00-3A).

El fabricante asigna la dirección MAC y no se puede modificar.

Dirección SIP

Véase **URI**.

DMZ (Demilitarized Zone)

DMZ es la denominación de un área de la red que se encuentra fuera del firewall.

Una DMZ se configura entre una red protegida (p. ej., LAN) y una red no segura (p. ej., Internet). Una DMZ permite el acceso ilimitado desde Internet a uno o unos pocos componentes de red, mientras que el resto de componentes permanece seguro detrás del firewall.

DNS

Domain Name System

Sistema jerárquico que permite la asignación de una **Dirección IP** a un **Nombre de dominio** más fácil de recordar. Un servidor DNS local debe administrar esta asignación en cada (W)LAN. El servidor DNS local determina la dirección IP, en caso necesario mediante una consulta a servidores DNS superiores y a otros servidores DNS locales en Internet.

Es posible establecer la dirección IP del servidor DNS primario/secundario.

Véase también: **DynDNS**.

DSCP

Differentiated Service Code Point

Véase **Quality of Service (QoS)**.

DSL

Digital Subscriber Line

Técnica de transmisión de datos que permite el acceso a Internet de, p. ej., **1,5 Mbps** a través de líneas telefónicas convencionales. Requisitos: módem DSL y oferta correspondiente del proveedor de Internet.

DSLAM

Digital Subscriber Line Access Multiplexer

El DSLAM es una caja de distribución situada en una centralita en la que se unen las líneas de conexión de los interlocutores.

DTMF

Dual Tone Multi-Frequency

Otra denominación para la marcación por tonos multifrecuencia.

Dúplex completo

Modo de transmisión de datos en el que se puede enviar y recibir simultáneamente.

Glosario

DynDNS

DNS dinámico

La asignación de nombres de dominio y direcciones IP se realiza a través de **DNS**. Para la **Dirección IP dinámican**, este servicio se completa mediante el denominado DNS dinámico. Este permite utilizar un componente de red con una dirección IP dinámica como **Servidor** en **Internet**. DynDNS se asegura de que, independientemente de la dirección IP actual, para acceder a un servicio en Internet se utilice siempre el mismo **Nombre de dominion**.

E

ECT

Explicit Call Transfer

El interlocutor A llama al interlocutor B, pone la conversación en espera y llama al interlocutor C. En lugar de establecer una conferencia con tres interlocutores, A conecta al interlocutor B con el C y cuelga.

EEPROM

Electrically Erasable Programmable Read Only Memory

Módulo de memoria de su teléfono con datos fijos (p. ej., configuración del dispositivo de fábrica y específica del usuario) y datos guardados automáticamente (p. ej., registros de la lista de llamadas).

Enrutamiento

El enrutamiento es la transmisión de paquetes de datos a otros usuarios de una red. En la ruta hacia el destinatario, los paquetes de datos se envían de un nodo de red a otro hasta llegar a su destino.

Sin esta transmisión de paquetes de datos, la existencia de redes como Internet no sería posible. El enrutamiento conecta las redes individuales a este sistema global.

Un router es una parte del sistema que transmite paquetes de datos dentro de la red local y también de una red a otra. La transmisión de datos de una red a otra se realiza en base a un protocolo común.

F

Firewall

El firewall permite proteger su red contra accesos externos no autorizados. Es posible combinar varias medidas y técnicas (de hardware y/o de software) para controlar el flujo de datos entre una red privada protegida y una red no protegida (p. ej., Internet).

Véase también: **NAT**.

Firmware

Software de un dispositivo en el que está guardada la información básica para su funcionamiento. Con el fin de corregir errores o actualizar el software del dispositivo, es posible cargar una nueva versión del firmware en la memoria del dispositivo (actualización de firmware).

Fragmentación

Los paquetes de datos demasiado grandes se dividen en paquetes parciales (fragmentos) antes de transferirse y se vuelven a unir al llegar al equipo receptor (desfragmentación).

G

G.711 a law, G.711 μ law

Estándar para un **Códec**.

G.711 proporciona una calidad de voz muy buena, correspondiente a la de la red fija RDSI. Puesto que la compresión es baja, el ancho de banda necesario es de aproximadamente 64 Kbit/s por conexión de voz, sin embargo la demora por la codificación/descodificación sólo es de 0,125 ms.

"a law" denomina el estándar europeo, " μ law" el estándar norteamericano/japonés.

G.722

Estándar para un **Códec**.

G.722 es un códec de voz de **banda ancha** con un ancho de banda de 50 Hz hasta 7 kHz, una tasa de transmisión neta de 64 Kbit/s por conexión de voz, y reconocimiento de pausas del habla integrado y generación de ruido (supresión de pausas del habla).

La norma G.722 ofrece una calidad de sonido muy alta. La calidad de la voz es más clara y mejor que en otros códecs gracias a una mayor tasa de detección y posibilita un tono de voz en HDSP (High Definition Sound Performance).

G.726

Estándar para un **Códec**.

G.726 proporciona una calidad de voz buena. Es inferior a la del códec **G.711**, pero superior a la del **G.729**.

G.729A/B

Estándar para un **Códec**.

La calidad de voz del G.729A/B es más bien baja. A causa del alto nivel de compresión, el ancho de banda necesario es de aproximadamente sólo 8 Kbit/s por conexión de voz, pero el tiempo de demora es de aproximadamente 15 ms.

GSM

Global System for Mobile Communication

Originariamente, el estándar europeo para redes de telefonía móvil. Actualmente, GSM se puede considerar el estándar internacional. En EE.UU. y Japón, sin embargo, se fomentan más los estándares nacionales.

H

Hub/Concentrador

En una **Red de infraestructura**, conecta a varios **Usuario de la red**. Todos los datos enviados al concentrador por un usuario de la red se envían al resto de usuarios de la red.

Véase también: **Puerta de enlace, Router**.

I

ID de usuario

Véase **Identificación de usuario**.

Identificación de usuario

Nombre/combinación de cifras para acceder, p. ej., a su cuenta VoIP o a su lista privada de direcciones en Internet.

Glosario

IEEE

Institute of Electrical and Electronics Engineers

Gremio internacional para la normalización en el sector de la electrónica y la electrotecnia, especialmente para la estandarización de la tecnología LAN, protocolos de transmisión, velocidad de transmisión de datos y cableado.

Internet

WAN global. Hay varios protocolos definidos para el intercambio de datos, resumidos bajo el nombre de TCP/IP.

Cada **Usuario de la red** se puede identificar por su **Dirección IP**. De la asignación de un **Nombre de dominio** a la **Dirección IP** se encarga el **DNS**.

Los servicios más importantes en Internet son la World Wide Web (WWW), el correo electrónico, la transferencia de ficheros y los foros de debate.

IP (Protocolo de Internet)

Protocolo TCP/IP en **Internet**. La IP se encarga del direccionamiento de los usuarios de una **Red** mediante una **Dirección IP** y transmite datos de un emisor a un receptor. La IP especifica el camino (enrutamiento) de los paquetes de datos.

L

LAN

Local Area Network

Red con extensión espacial limitada. LAN puede ser inalámbrica (WLAN) y/o con conexión por cable.

Llamada en espera

= CW (Call Waiting).

Servicio del proveedor de red. Durante una llamada, un tono de aviso indica que otro interlocutor está llamando. Puede aceptar o rechazar la llamada. También puede activar o desactivar esta función.

M

Marcación por bloques

En primer lugar introduce el número de teléfono completo y lo corrige si es necesario.

A continuación, descuelga el auricular o pulsa la tecla de descolgar/manos libres para marcar el número de teléfono.

Máscara de subred

Una **Dirección IP** está formada por un número de red fijo y un número de usuario variable. El número de red es idéntico para todos los **Usuario de la red**. En la máscara de subred se especifica la parte que ocupa el número de red. P. ej., en la máscara de subred 255.255.255.0, las primeras tres partes de la dirección IP son el número de red y la última es el número de usuario.

Mbps

Million Bits per Second

Unidad de medida de la velocidad de transmisión de una red.

MRU

Maximum Receive Unit

Define la cantidad de datos que hay dentro de un paquete de datos.

MTU

Maximum Transmission Unit

Define la longitud máxima de un paquete de datos que se puede transportar de una vez a través de la red.

Música en espera

Music on hold

Reproducción de música en caso de **Consulta** o al **Alternar**. Durante la espera, el interlocutor oye una melodía de espera.

N**NAT**

Network Address Translation

Método para traducir una **Dirección IP (privada)** en una o varias direcciones IP (públicas).

Mediante NAT, las direcciones IP de los **Usuario de la redn** (p.ej., teléfonos VoIP) en una LAN pueden ocultarse tras una dirección IP común del **Routers** en **Internet**.

Los teléfonos VoIP ocultos tras un router de NAT no están disponibles (ya que tienen una IP privada) para servidores VoIP. Para "evitar" el NAT, (alternativamente) el router **ALG**, el teléfono VoIP **STUN** o el proveedor de VoIP puede utilizar un **Proxy de salida**.

Si dispone de un proxy de salida, debe tenerlo en cuenta al definir la configuración VoIP del teléfono.

NAT simétrico

Un NAT simétrico asigna direcciones IP y números de puerto externos distintos a las mismas direcciones IP y números de puerto internos, en función de la dirección de destino externa.

Nombre de dominio

Denominación de uno o varios servidores web en Internet (p. ej. gigaset.net). El nombre de dominio se asigna a la correspondiente dirección IP por medio del DNS.

Nombre mostrado

Servicio de su proveedor de VoIP. Puede introducir el nombre que desee que aparezca en la pantalla del interlocutor en lugar de su número de teléfono.

Número de puerto

Designa una aplicación determinada de un **Usuario de la reds**. El número de puerto, según la configuración de **LAN**, se especifica permanentemente o se asigna en cada acceso.

La combinación **Dirección IP/número de Puerto** identifica al receptor o emisor de un paquete de datos dentro de una red.

P**Paging** (búsqueda de terminales inalámbricos)

(español: radiomensajería)

Función del teléfono base para localizar los terminales inalámbricos registrados. El teléfono base establece una conexión con todos los terminales inalámbricos registrados. Los terminales inalámbricos suenan.

PIN

Número de identificación personal

Sirve de protección contra el uso no autorizado. Si la función PIN está activada, debe introducirse una combinación de cifras para acceder a una zona protegida.

Los datos de configuración del teléfono base se pueden proteger mediante un PIN de sistema (combinación de 4 cifras).

Glosario

Preparación para la marcación

Véase **Marcación por bloques**.

Protocolo

Descripción de las convenciones para la comunicación en una **Red**. Contiene reglas para el establecimiento, la administración y la finalización de una conexión, a través de formatos de fecha, transcurros de tiempo y posibles tratamientos de errores.

Protocolo de transporte

Regula el transporte de datos entre dos interlocutores (aplicaciones).

Véase también: **UDP, TCP, TLS**.

Proveedor de Internet

Permite el acceso a Internet abonando la tarifa correspondiente.

Proveedor de puerta de enlace

Véase **Proveedor de SIP**.

Proveedor de SIP

Véase **Proveedor de VoIP**.

Proveedor de VoIP

Un **Proveedor de puerta de enlace**, de VoIP o de SIP es un proveedor de Internet que pone a disposición una **Puerta de enlace** para la telefonía en Internet. Puesto que el teléfono funciona con el estándar SIP, su proveedor debe ser compatible con este estándar.

El proveedor transmite conversaciones de VoIP a la red telefónica (analógica, RDSI y móvil) y viceversa.

Proxy de salida

Mecanismo de control NAT alternativo a STUN, ALG.

El proveedor de VoIP utiliza los proxy de salida en entornos con firewall/NAT como alternativa al **Servidor proxy SIP**. Controlan el tráfico de datos a través del firewall.

El proxy de salida y el servidor STUN no se deben utilizar simultáneamente.

Véase también: **STUN** y **NAT**.

Proxy HTTP

Servidor a través del cual los **Usuario de la red** navegan por Internet.

Proxy/servidor proxy

Programa informático que regula el intercambio de datos de equipos entre el **Cliente** y el **Servidor** de una red. Si el teléfono realiza una consulta al servidor VoIP, el proxy actúa de servidor con respecto al teléfono y de cliente con respecto al servidor. Al proxy se accede a través de su **Dirección IP/Nombre de dominio y Puerto**.

Puerta de enlace

Su función es la de conectar dos **Red** distintas entre sí, p. ej., el router como puerta de enlace de Internet.

Para las conversaciones telefónicas **VoIP** en la red telefónica, una pasarela debe unir la red IP y la red telefónica (proveedor de pasarelas/VoIP). La puerta de enlace transmite las llamadas de VoIP a la red telefónica si es necesario.

Puerto

Los datos se transmiten entre dos aplicaciones de una **Red** mediante un puerto.

Puerto RTP

Puerto (local) a través del cual se envían y reciben los paquetes de datos de voz en VoIP.

Puerto SIP local

Véase **Puerto SIP/puerto SIP local**.

Puerto SIP/puerto SIP local

Puerto (local) a través del cual se envían y se reciben los datos de señalización SIP con VoIP.

Q**Quality of Service (QoS)**

Calidad de servicio

Define la calidad de servicio en las redes de comunicación. Existen distintas clases de calidad de servicio.

La QoS afecta al flujo de paquetes de datos en Internet, p. ej., priorizando paquetes de datos, reservando banda ancha y optimizando los paquetes.

En las redes VoIP, la QoS afecta a la calidad de voz. Si la infraestructura entera (router, servidor de red, etc.) dispone de QoS, la calidad de la voz será mayor, es decir, se producirán menos demoras, menos efecto eco, menos crujidos.

R**RAM**

Random Access Memory

Espacio del disco disponible para lectura y escritura. En la RAM se almacenan, p. ej., melodías y logotipos, que puede cargar en el teléfono mediante el configurador Web.

Red

Conexión entre dispositivos. Los dispositivos pueden conectarse o bien mediante distintas líneas o mediante rutas de transmisión.

Las redes se pueden diferenciar también por su alcance y su estructura:

- Alcance: redes locales (**LAN**) o redes de larga distancia (**WAN**)
- Estructura: **Red de infraestructura** o red ad-hoc

Red de infraestructura

Red con estructura central: todos los **Usuario de la red** se comunican a través de un **Router** central.

Red Ethernet

LAN alámbrica.

Redireccionamiento de puertos

La puerta de enlace de Internet (p. ej., el router) transmite a este puerto paquetes de datos de **Internet** dirigidos a un **Puerto** determinado. De este modo, los servidores de una **LAN** pueden prestar servicios en Internet sin necesidad de una dirección IP pública.

Registrador

El registrador administra las direcciones IP actuales de los **Usuario de la red**. Al suscribirse en el proveedor de VoIP, su dirección IP actual se almacenará en el registrador. De este modo, también estará localizable en sus desplazamientos.

ROM

Read Only Memory

Memoria de sólo lectura.

Router

Transmite paquetes de datos dentro de una red y entre varias redes por la ruta más rápida. Puede unir una **Red Ethernet** y una **WLAN**. Puede actuar de **Puerta de enlace** a Internet.

Glosario

RTP

Realtime Transport Protocol

Estándar universal para la transmisión de datos de audio y vídeo. Con frecuencia se utiliza junto a UDP. Para ello, los paquetes RTP se incrustan en paquetes UDP.

S

Servidor

Ofrece un servicio a otros **Usuario de la redn (Clientes)**. El concepto puede denominar a un ordenador/PC o a una aplicación. Para dirigirse a un servidor, se necesita **Dirección IP/ Nombre de dominio y Puerto**.

Servidor proxy SIP

Dirección IP del servidor de puerta de enlace del proveedor de VoIP.

SIP (Session Initiation Protocol)

Protocolo de señalización independiente de la comunicación por voz. Se utiliza para el establecimiento y la finalización de la llamada. Además pueden definirse parámetros para la transmisión de voz.

STUN

Simple Transversal of UDP over NAT

Mecanismo de control NAT.

STUN es un protocolo de datos para teléfonos VoIP. STUN sustituye la dirección IP privada en los paquetes de datos del teléfono VoIP por la dirección pública de la red privada protegida. Para el control de la transmisión de datos, es necesario, además, disponer de un servidor STUN en Internet. STUN no se puede utilizar con NAT simétricos.

Véase también: **ALG, Firewall, NAT, Proxy de salida**.

Subred

Segmento de una **Red**.

T

Tarifa plana

Clase de tarifa para una conexión a **Internet**. El proveedor de Internet factura mensualmente un importe fijo. No hay costes adicionales por duración ni por cantidad de conexiones.

Tasa de transmisión

Velocidad con la que se transmiten los datos en **WAN** o **LAN**. La tasa de datos se mide en unidades de datos por unidad de tiempo (Mbit/s).

TCP

Transmission Control Protocol

Protocolo de transporte. Protocolo de transmisión seguro: para la transmisión de datos, establece, supervisa y finaliza una conexión entre el emisor y el receptor.

TLS

Transport Layer Security

Protocolo para la codificación de transmisiones de datos en Internet. TLS es un **Protocolo de transporte superior**.

U**UDP**

User Datagram Protocol

Protocolo de transporte. Al contrario que **TCP**, **UDP** es un protocolo no seguro. UDP no establece ninguna conexión fija. Los paquetes de datos (denominados datagramas) se envían como transmisión. El destinatario es el único responsable de la recepción de los datos. El emisor no recibe ninguna notificación de la recepción.

URI

Uniform Resource Identifier

Secuencia de caracteres que sirve para identificar recursos (p. ej., el destinatario de correo electrónico, <http://gigaset.com>, ficheros).

En el **Internet** los URI se utilizan para denominar los recursos de forma homogénea. Los URI también se denominan dirección SIP.

Se pueden introducir como número en el teléfono. Marcando un URI es posible llamar a un usuario de Internet con equipamiento VoIP.

URL

Universal Resource Locator

Dirección unívoca global de un dominio en **Internet**.

Una URL es una subclase de **URI**. Las URL identifican un recurso por su ubicación (inglés: location) en **Internet**. El concepto se utiliza con frecuencia como sinónimo de URI (por razones históricas).

Usuario de la red

Dispositivos y ordenadores que están conectados entre ellos mediante la red, p. ej., servidores, PC y teléfonos.

V**VoIP**

Voice over Internet Protocol

Las llamadas telefónicas ya no se establecen y se transmiten a través de la red telefónica, sino por **Internet** (u otras redes IP).

W**WAN**

Wide Area Network

Red de área amplia no limitada espacialmente (p. ej., **Internet**).

Accesorios

Terminales inalámbricos Gigaset

Puede ampliar su Gigaset hasta convertirlo en una centralita inalámbrica:

Terminal inalámbrico Gigaset SL930H

- ◆ Terminal inalámbrico para ampliar estaciones base de Gigaset y convertirlas en centralitas inalámbricas
- ◆ Terminal inalámbrico DECT con Android™ y WLAN
- ◆ Android™ 4.0.4 para descargar aplicaciones a través de Google Play™ Store
- ◆ Acceso a más de 975.000 aplicaciones
- ◆ Llamadas inalámbricas a través de la red de telefonía fija y a través de Internet (p. ej., Skype)
- ◆ Pantalla full touch capacitiva 45 x 68 mm (ancho x alto)
- ◆ 5 pantallas de inicio de libre configuración
- ◆ Gestión de correos electrónicos
- ◆ Descarga de fotografías, vídeos y música
- ◆ Libreta de direcciones Android™ con una capacidad de hasta 2.000 contactos (vCards)
- ◆ Sincronización automática de los contactos de Google mediante WLAN
- ◆ Cómoda función de manos libres en calidad full duplex
- ◆ Conexión al PC a través de micro USB
- ◆ Ampliación de memoria mediante tarjeta microSD hasta 32 GB



www.gigaset.com

Terminal inalámbrico Gigaset SL910H

- ◆ Innovador concepto de manejo mediante pantalla táctil
- ◆ Terminal inalámbrico con marco metálico
- ◆ Pantalla TFT a color de 8,1 cm
- ◆ Cómoda función de manos libres en la mejor calidad
- ◆ Bluetooth y mini USB
- ◆ Configuración individual de menús
- ◆ Libreta de direcciones con capacidad para 500 tarjetas de visita
- ◆ Autonomía en conversación/autonomía en reposo de hasta 13 h/180 h
- ◆ Cómoda función de manos libres con 4 perfiles ajustables
- ◆ Clip de imagen, salvapantallas (reloj analógico y digital)
- ◆ Descarga de melodías
- ◆ ECO-DECT
- ◆ Despertador
- ◆ Calendario con agenda
- ◆ Modo nocturno con desconexión temporizada del timbre de llamada
- ◆ Protección (anulación de la señal de timbre) frente a llamadas anónimas, con "número oculto"
- ◆ Baby alarm
- ◆ SMS de hasta 640 caracteres



www.gigaset.com

Terminal inalámbrico Gigaset S820H

- ◆ Cómoda función de manos libres en la mejor calidad
- ◆ Teclado iluminado
- ◆ Tecla lateral para regular el volumen fácilmente
- ◆ Pantalla táctil de 2,4"
- ◆ Bluetooth y mini USB
- ◆ Libreta de direcciones con capacidad para 500 tarjetas de visita
- ◆ Autonomía en conversación/autonomía en reposo de hasta 20 h/250 h, baterías estándar
- ◆ Cómoda función de manos libres con 4 perfiles ajustables
- ◆ Clip de imagen, salvapantallas (reloj analógico y digital)
- ◆ Descarga de melodías
- ◆ ECO-DECT
- ◆ Despertador
- ◆ Calendario con agenda
- ◆ Modo nocturno con desconexión temporizada del timbre de llamada
- ◆ Protección (anulación de la señal de timbre) frente a llamadas anónimas, con "número oculto"
- ◆ Lista de bloqueo para 15 números de teléfono no deseados (dependiendo de la estación base)
- ◆ Baby phone, llamada directa
- ◆ SMS de hasta 640 caracteres



www.gigaset.com

Terminal inalámbrico Gigaset C620H

- ◆ Cómoda función de manos libres en la mejor calidad
- ◆ Pantalla en color TFT de 1,8"
- ◆ Agenda para 250 contactos
- ◆ Autonomía en conversación/autonomía en reposo de hasta 26 h/ 530 h, baterías estándar
- ◆ Cómoda función de manos libres con 4 perfiles ajustables
- ◆ Salvapantallas (reloj analógico y digital)
- ◆ ECO-DECT
- ◆ Despertador
- ◆ Calendario con agenda
- ◆ Modo nocturno con desconexión temporizada del timbre de llamada
- ◆ Protección (anulación de la señal de timbre) frente a llamadas anónimas, con "número oculto"
- ◆ Lista de bloqueo para 15 números de teléfono no deseados
- ◆ Baby phone, llamada directa
- ◆ SMS de hasta 612 caracteres



www.gigaset.com

Terminal inalámbrico Gigaset E630H

- ◆ Cómoda función de manos libres en la mejor calidad
- ◆ Teclas laterales para regular el volumen fácilmente
- ◆ Pantalla en color TFT de 1,8"
- ◆ Protegido contra salpicaduras
- ◆ Aceptación fácil de llamadas pulsando cualquier tecla
- ◆ Agenda para 200 contactos
- ◆ Autonomía en conversación/autonomía en reposo de hasta 20 h/ 250 h, baterías estándar
- ◆ Función de linterna
- ◆ Indicación óptica de llamada mediante LED
- ◆ Tecla de selección de perfil de escucha para una rápida adaptación al entorno
- ◆ Salvapantallas (reloj analógico y digital)
- ◆ ECO-DECT
- ◆ Despertador
- ◆ Calendario con agenda
- ◆ Modo nocturno con desconexión temporizada del timbre de llamada
- ◆ Protección (anulación de la señal de timbre) frente a llamadas anónimas, con "número oculto"
- ◆ Baby phone, llamada directa
- ◆ SMS de hasta 612 caracteres

www.gigaset.com

Terminal inalámbrico Gigaset C430H / C530H

- ◆ Cómoda función de manos libres en la mejor calidad
- ◆ Pantalla en color TFT de 1,8"
- ◆ Agenda para 200 contactos
- ◆ Autonomía en conversación/autonomía en reposo de hasta 20 h/250 h, baterías estándar
- ◆ Salvapantallas (reloj analógico y digital)
- ◆ ECO-DECT
- ◆ Despertador
- ◆ Calendario con agenda
- ◆ Modo nocturno con desconexión temporizada del timbre de llamada
- ◆ Protección (anulación de la señal de timbre) frente a llamadas anónimas, con "número oculto"
- ◆ Baby phone, llamada directa
- ◆ SMS de hasta 612 caracteres

www.gigaset.com



Clip de manos libres L410 para teléfonos inalámbricos

- ◆ Libertad absoluta de movimiento al llamar por teléfono
- ◆ Práctica fijación mediante clip
- ◆ Manos libres con una calidad de sonido óptima
- ◆ Peso aprox. 30 g
- ◆ ECO-DECT
- ◆ Control de volumen en 5 niveles
- ◆ Indicación de estado mediante LED
- ◆ Autonomía en conversación/autonomía en reposo de hasta 5 h/120 h
- ◆ Alcance de hasta 50 m en interiores y hasta 300 m en espacios abiertos



www.gigaset.com

Repetidor Gigaset

Con el repetidor Gigaset es posible aumentar el alcance de recepción del terminal inalámbrico Gigaset con respecto a la estación base.

www.gigaset.com



Puede solicitar todos los accesorios y baterías a través de los comercios especializados.



Utilice únicamente accesorios originales. De este modo evitará daños personales y materiales, y se asegurará de cumplir con todas las disposiciones relevantes.

Compatibilidad

Podrá encontrar información adicional sobre las funciones de los terminales inalámbricos en relación con los teléfonos base o las estaciones base Gigaset en la dirección:

www.gigaset.com/compatibility

Montaje en la pared de la estación base

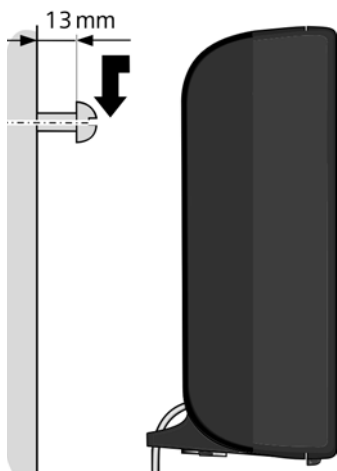
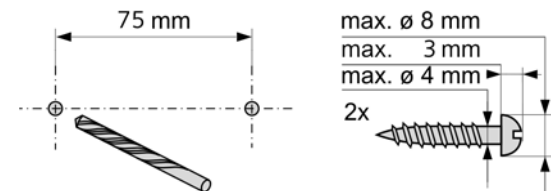

Montaje en la pared del soporte de carga

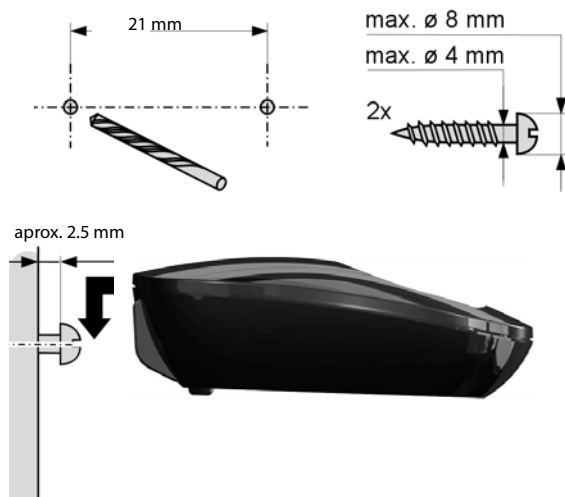

Índice alfabético

A	
Abrir lista de correo entrante	70
Acceso a Internet (banda ancha)	154
Acceso a Internet de banda ancha	154
Accesorios	166
Aceptación de llamadas	47
Activar	
Bloqueo del teclado	27
Activar anexo B para G.729	127
ADSL	154
Agenda telefónica	87
Abrir	27
Añadir un número desde el texto.	90
Buscar registro	91
Enviar a un terminal inalámbrico	89
Enviar registro/lista a un terminal inalámbrico	89
Gigaset.net.	96
Guardar el número del remitente (SMS)	65
Guardar registro	88
Orden de los registros	88
Transferir al/desde el PC	134
Utilizar al introducir un número	90
Ajustar fecha	53, 112
Ajustar hora	53, 112
Alcance	
Reducir	101
ALG	154
Alternar	43, 154
Amplificador de recepción, véase Repetidor	
Aniversario	
Mostrar los no atendidos	104
Aniversarios/citas no atendidos	104
Anónimo	36
Apagar	
Terminal inalámbrico	27
Application Layer Gateway (ALG)	154
Archivo de la agenda telefónica	
Contenido (formato vCard)	135
Archivo vcf	134
Área de direcciones IP	154
Área de navegación	119
Área de trabajo	119
Asignación de conexiones	152
Asignar tecla	51
Asignar tecla numérica	51
Asistente de conexión	
Iniciar (puesta en servicio)	15, 16
Asistente de instalación	14
Asymmetric Digital Subscriber Line.	154
Atención al cliente y asistencia	138
Audición	
Evitar pérdida	5
Audífonos	5
Auriculares.	154
Conectar	25
Conectar (con cable).	9
Autenticación	154
Automática	
Aceptación de llamadas	47
Ayuda.	139
B	
Baby alarm (baby phone)	105
Barra de estado	2
Iconos	109
Barra de menús	118
Batería	
Cargar	11
Colocar	10
Estado de carga.	109
Icono	2
Indicación	2
Bip (tono de atención)	49
Bloqueo	
Bloquear/desbloquear el teclado	27
Bloqueo del teclado	27
Botones	120
Buscar en la agenda telefónica.	89
Buscar usuarios en Gigaset.net	96
Buscar, terminal inalámbrico	83
C	
Calendario	103
Calidad de servicio	163
Call Forwarding	154
Call Waiting	155
Cambiar	
Nombres de los usuarios internos	86
Números internos.	86
Cambiar nombre interno	86
Cambiar números internos.	86
Campos de entrada.	119

Caracteres marcados	30	Tonos de aviso	50
Características técnicas	151	Conectar el PC con el configurador Web.	114
Centralita		Conectar el soporte de carga	10
Cambiar a marcación por tonos	108	Conector telefónico, asignación de	
Conectar teléfono base	107	conexiones	152
Configurar el modo de marcación	107	Conexión	
Establecer el prefijo de acceso externo	107	Al configurador Web	115
Tiempos de pausa	108	Estado	137
Centro de Información (Info Center)	73	Conexión a Internet	13
Centro SMS		Conexión de auriculares	25
Configurar	67	Conexiones de banda ancha	37
Modificar número	67	Conferencia	43
Cerrar sesión		Conferencia (interna)	85
En el configurador Web	117	Conferencia con tres interlocutores	43
CF	154	Configuración automática	17
Cita		Configuración de fábrica	136
Crear	103	Configuración IP	54
Mostrar las no atendidas	104	Configurador Web	
Cliente	154	Cerrar sesión	117
CLIP	36	Conectar con el PC	114
CNIP	36	Idioma de interfaz	116
Códec de banda ancha	127, 159	Menú	122
Códec de banda ancha G.722	127	Señalización DTMF para VoIP	130, 131
Códecs	154	Configurar	
Código de configuración automática	14	Guía telefónica en línea	133
Códigos de estado (VoIP)		Salvapantallas	46
Tabla de los códigos	144	Configurar el sistema	53
Colocar el clip para el cinturón	11	Conformidad	148
COLP	155	Connected Line Identification	
COLR	155	Presentation/Restriction	155
Comprobación automática de versiones	137	Consulta	43, 155
Comprobación de versiones,		Consulta (interna)	85
automática	137	Consultar la información de servicio	147
Comunicación		Consumo de corriente (estación base) ..	152
Interna	84	Consumo de energía eléctrica, v. Consumo de	
Transferir	44	corriente	
Transferir (conectar)	44, 85	Contacto con líquidos	151
Comunicación bidireccional (baby		Contenido de la caja	7
alarm)	105	Contestador automático	
Comunicación externa		Establecer contestador para la marcación	
Llamada en espera	41	rápida	80
Comunicación interna	84	Contestador automático de red	79
Llamada en espera	35, 85	Activar/desactivar	44, 79
Conectar		Establecer contestador para la	
Aceptación de llamadas	47	marcación rápida	80
Baby alarm	105	Introducir el número	79
Contestador automático de red	79	Lista	81
Desvío de llamadas	40	Llamar	80, 81
Supresión del número de teléfono	39	Control de costes	45
Suprimir tono de llamada	68	Control de costes telefónicos	45
Teléfono base a centralita	107	Corrección de errores	28, 30

Índice alfabético

Corregir errores	30	Estática	156
Correo electrónico		Fija	156
Ajustes	132	Global	156
Borrar	72	Local	156
Mensajes al establecer una conexión... ..	71	Marcar	32
Notificación	70	Mostrar en el terminal inalámbrico	3
Ver la dirección del remitente	72	Obtención automática	54
Correo entrante		Privada	156
Abrir (correo electrónico)	70	Pública	157
Costes de llamada, v. control de costes		Dirección IP dinámica	156
Cuidados del dispositivo	151	Dirección IP estática	156
Cuidados del teléfono	151	Dirección IP fija	156
CW	155	Dirección IP global	156
D		Dirección IP local	156
Dar de baja (terminal inalámbrico)	83	Dirección IP privada	156
Datos de usuario VoIP		Dirección IP pública	157
Introducir (asistente de conexión)	20	Dirección MAC	157
Demilitarized Zone	157	Consultar	59
Desactivar		Dirección SIP	157
Baby alarm	106	Directorio de empresas	91
Bloqueo del teclado	27	Display	
Desconectar		Duración y costes de llamada	45
Aceptación de llamadas	47	DMZ	157
Contestador automático de red	79	DNS	157
Desvío de llamadas	40	DNS dinámico	158
Supresión del número de teléfono	39	Domain Name System	157
Suprimir tono de llamada	68	DSCP	157
Tonos de aviso	50	DSL	157
Desconectar el módulo de radio	101	DSLAM	157
Desconocido	36	Dúplex completo	157
Despertador	102	Duración de la llamada	32
Desvío de llamada	155	Dynamic Host Configuration Protocol ..	156
Desvío de llamadas	40	DynDNS	158
Gigaset.net	40, 130	E	
Devolución de llamada		ECO DECT	101
Si está ocupado	155	ECT	44
Si no contesta	155	Activar/desactivar	42
DHCP	156, 157	Eliminación de residuos	150
Differentiated Service Code Point	157	Encender	
Digital Subscriber Line	157	Terminal inalámbrico	27
Digital Subscriber Line		Encender/apagar	
Access Multiplexer	157	terminal inalámbrico	27
Dirección de correo electrónico	63	Enrutamiento	158
Dirección del remitente (correo		Enviar	
electrónico)	72	Registro de la agenda telefónica al	
Dirección IP	156	terminal inalámbrico	89
Asignar	54	Toda la agenda telefónica a un terminal	
Dinámica	156	inalámbrico	89

- Equipos médicos 5
- Error de certificado 17, 70
- Errores (corrección) 28
- Escribir (SMS) 62
- Espacio de memoria de la agenda
 telefónica 88
- Esquema de color 47
- Estación base
- Cambiar 84
 - Conectar a la red de suministro
 eléctrico 12
 - Conectar a la red telefónica 12
 - Consumo de corriente 152
 - Instalar 8
 - Modificar ajustes 46
 - Vista general 3
- Estado de carga de las baterías 109
- Estado de reposo (pantalla) 29
- Estado de reposo, volver al 29
- Estructura de las páginas Web 118
- Exención de responsabilidad 149
- Explicit Call Transfer 158
- Externo 36
- F**
- Finalizar llamada 34
- Firewall 158
- Firmware 158
- Actualización automática 58, 137
 - Actualizaciones 8
 - Consultar versión 147
 - Iniciar actualización 58
- Formato vCard 135
- Fragmentación de paquetes de datos 158
- Fuente de alimentación 5
- Funcionamiento (poner en servicio
 el teléfono) 7
- Funciones especiales 107
- G**
- G.711 a law 127
- G.711 μ law 127
- G.722 37, 127
- G.726 127
- G.729 127
- Garantía 148
- Generación de la dirección IP 156
- Gigaset HDSP, véase HDSP
- Gigaset.net 36
- Agenda telefónica 96
 - Buscar usuarios 96
- Desvío de llamadas 40, 130
- Llamar a otros usuarios 97, 98
- Modificar/borrar el propio nombre 98
- Registrar nombre 98
- Servicio Eco 37
- Gigaset-config 114, 115
- Global System for Mobile
 Communication 159
- GSM 159
- Guardar
- Configuración del sistema 53
 - Guardar (prefijo de acceso externo) 107
- Guía telefónica
- Abrir 91
- Guía telefónica en línea
- Seleccionar 133
- Guía telefónica en línea 91
- Gigaset.net 96
- H**
- HDSP 37, 127
- High Definition Sound Performance,
 véase HDSP
- Hub/Concentrador 159
- I**
- Icono
- Bloqueo del teclado 27
 - Despertador 102
 - SMS nuevo 64
 - Tono de llamada 50
- Iconos
- Barra de estado 109
 - De las teclas de pantalla 110
 - Indicación de nuevos mensajes 29
- Iconos de pantalla 109
- ID de usuario 159
- Identificación de usuario 159
- Idioma
- Configurador Web 116
- Idioma de interfaz
- Configurador Web 116
- Idioma, pantalla 46
- IEEE 160
- Indicación
- Mensaje del contestador automático de
 red 29
 - Nombre de la guía telefónica en línea 36
 - Número (CLI/CLIP) 35
- Indicación de llamada
- Nombre de la guía telefónica en línea 36

Índice alfabético

Indicación de números de teléfono, notas	36	Listas de llamadas	99
Indicación del estado de carga	2	Borrar registro	99
Info Center		Llamada	
Navegar	76	Aceptar	34
Iniciar sesión		Finalizar	34
En el configurador Web	116	Rechazar llamadas anónimas	42
Instalar		Llamada colectiva	84
Estación base	8	Llamada directa	33
Soporte de carga	10	Llamada en espera	160
Institute of Electrical and Electronics Engineers	160	Comunicación externa	41
Interna		Comunicación interna	85
Conferencia	85	Externa durante una comunicación interna	35
Consulta	85	Interna durante una comunicación externa	35
Realizar una llamada	84	Llamada infantil	33
Internet	160	Llamada perdida	99
Introducir caracteres especiales	30	Llamar	
Introducir datos de usuario (VoIP)		Desde el directorio de empresas	92
Con el terminal inalámbrico	20	Desde la guía telefónica en línea	92
Introducir diéresis	30	Gigaset.net	97, 98
Introducir letras especiales	30	Interna	84
Introducir texto	30	Introducir dirección IP	32
IP	160	Llamar por teléfono	
J		Aceptar una llamada	34
Juego de caracteres	63, 65, 153	Llamada externa	31
L		Local Area Network	160
LAN	160	M	
Libreta de direcciones		Manos libres	35
Abrir	27	Marcación abreviada	51
Líquidos	151	Marcación por bloques	160
Lista		Marcación por tonos	107, 108
Contestador automático de red	81	Marcación rápida	80, 87
Lista de borradores SMS	63	Marcar	
Lista de entrada de SMS	64	Con la agenda telefónica	33
Listas de llamadas	99	Con lista de llamada	33
Llamadas perdidas	99	Con lista de rellamada	32
Notificaciones de correo electrónico	70	Con marcación abreviada	51
Terminales inalámbricos	27	Dirección IP	32
Lista de borradores (SMS)	63	Máscara de subred	160
Lista de correo electrónico	70	Establecer	55
Lista de entrada (SMS)	64	Maximum Receive Unit	160
Lista de llamadas		Maximum Transmission Unit	161
Borrar registro	99	Mayúsculas/minúsculas	30
Lista de mensajes	29	Mbps	160
Contestador automático de red	81	Media Access Control	157
Correo electrónico	70	Medio ambiente	150
Lista de rellamada	32	Mejor estación base	84
Listas	119		

Melodía	
Tono de llamada para llamadas internas/ externas	48
Melodía de espera	50, 54
Mensaje	
Borrar (correo electrónico)	72
Escuchar (contestador automático de red)	81
Mensaje de texto, véase SMS	
Mensajes de estado de VoIP	
Tabla de los códigos de estado.	144
Menú	
Abrir	27
Uso	28
Visión general de configurador Web	122
Micrófono	2
Silenciar	35
Million Bits per Second	160
Minúsculas/mayúsculas	30
Modificar	
Idioma del equipo	46
Modo de marcación	107
PIN del sistema	53
Tiempos de pausa	108
Volumen del auricular	48
Volumen del manos libres	48
Modificar ajustes	46
Modificar ajustes del teléfono	46
Modificar el PIN del sistema	53
Modificar PIN	53
Modo de marcación	107
Modo de repetición	102
Modo Eco+ (desconectar módulo de radio).	101
MRU	160
MTU	161
Music on hold	161
Música en espera	161
N	
NAT	161
Simétrico	161
NAT simétrico	161
Network Address Translation	161
Nombre	
De un terminal inalámbrico	86
Del autor de la llamada de la guía telefónica en línea.	36
Mostrado (VoIP).	161
Nombre de dominio	161
Nombre mostrado (VoIP)	161
Notificación	
Entrada de correo electrónico	70
por SMS	66
Número	
Añadir a la agenda telefónica	90
Añadir desde el texto del SMS	65
Como destino en el modo baby alarm	105
Entrada con la agenda telefónica	90
Guardar en la agenda telefónica	88
Introducir	30
Introducir el número del contestador automático de red	79
Mostrar el de la persona que llama (CLIP).	35
Número sin marcación	42
Número de destino (baby alarm)	105
Número de emergencia	
Reglas de marcación para	129
Número de identificación personal	161
Número de puerto	161
Números Call-by-Call	45
O	
Opciones	119
Opciones alternativas	119
Opciones de selección	119
Orden en la agenda telefónica	88
P	
Página Web	
Estructura	118
Paging	3, 83, 161
Pantalla	
Activar iluminación.	47
Configurar	46
En estado de reposo	29
Esquema de color	47
Iluminación	47
Modificar el idioma del equipo	46
rota	5
Salvapantallas	46
Pantalla fracturada	5
Paquetes de datos, fragmentación	158
Parte meteorológico, en la pantalla en estado de reposo	78
Pausa	
Tras ocupación de línea	108
Tras prefijo.	108
Tras tecla R.	108
Pausa de marcación	108
Pérdida de sentido auditivo	5

Índice alfabético

Perfil del auricular	48
PIN	161
Potencia de recepción.....	109
Prefijo	
Establecer prefijo propio.....	54
Prefijo de acceso externo	107
En una centralita	107
Preguntas y respuestas	139
Preparación para la marcación	162
Protocolo	162
Protocolo de Internet	160
Protocolo de transporte	162
Proveedor de Internet	162
Proveedor de puerta de enlace.....	162
Proveedor de SIP	162
Proveedor de VoIP	162
Descargar datos.....	18
Seleccionar.....	18
Proxy.....	162
Proxy de salida.....	162
Proxy HTTP.....	162
Puerta de enlace	162
Puerto.....	162
Puerto RTP	162
Puerto SIP.....	163
Puerto SIP local	163
Puertos de comunicación locales	132
Puesta en servicio	
Terminal inalámbrico	10
Q	
Quality of Service.....	163
R	
RAM	163
Random Access Memory.....	163
Read Only Memory	163
Realizar llamadas	
Anónimas.....	39
Realizar llamadas anónimas	39
Realizar una llamada	
Interna	84
Red	163
Ethernet	163
Red de infraestructura.....	163
Red de suministro eléctrico.....	12
Red Ethernet	163
Redireccionamiento de puertos.....	163
Reducir la potencia de radio	101
Reducir la radiación.....	101
Registrador.....	163
Registrar	
Terminal inalámbrico	82
Registros de la libreta de direcciones del PC	
Transferirlos a la agenda telefónica. 134	
Reglas de marcación	
Para números de emergencia	129
Reiniciar.....	136
Repetidor.....	60
Requisitos	12
RFC 2833 (señalización DTMF)	131
ROM.....	163
Router	163
RTP.....	164
S	
Salvapantallas	46
Seleccionar un registro de la agenda telefónica	89
Señal acústica, véase Tonos de aviso	
Señalización DTMF para VoIP	130, 131
Sensibilidad (baby alarm)	105
Servicio Eco, véase Gigaset.net	37
Servicios	
Guía telefónica en línea	133
Servicios de red.....	39
Servidor	164
Servidor DNS	
Preferido	55
Servidor DNS preferido.....	55
Servidor proxy.....	162
Servidor proxy SIP.....	164
Silenciar el teléfono	35
Simple Transversal of UDP over NAT	164
SIP	164
SMS	62
Borrar.....	63, 65
Centro de envío	67
Enviar a una dirección de correo electrónico	63
Escribir.....	62
Guardar número	65
Leer	63, 65
Lista de borradores.....	63
Lista de entrada	64
Notificación por SMS	66
Recibir	64
Reenviar.....	65
Responder o reenviar	65
Solución de errores en caso de mensajes de error	69
Solución de problemas.....	69
vCard.....	66

Solución de problemas	
Correo electrónico	71
General	139
SMS	69
Sonido, véase Tono de llamada	
STUN	164
Subred	164
Supresión	
Pausas de conversación (VoIP)	127
Supresión de pausas de conversación	127
Supresión del número de teléfono	39
Suprimir	
Primer tono de llamada	68
Visualización del número de teléfono	39
Suprimir la visualización del número	39
Suprimir la visualización del número de teléfono	39
Suprimir silencio	127
T	
Tarifa plana	164
Tarifas, v. control de costes	
Tasa de transmisión	164
TCP	164
Tecla 1 (marcación rápida)	
Asignar	80
Tecla de borrado	28
Tecla de control	27
Tecla de mensajes	
Abrir lista	64
Tecla de paging	3
Tecla R	108
Función para VoIP	132
Teclas	2
Tecla de borrado	28
Tecla de control	27
Tecla de paging (estación base)	3
Teclas de pantalla	28
Teclas de pantalla	28
Asignar	51
Iconos	110
Teléfono	
Conectar	9
Configurar	53
Puesta en servicio	7
Teléfono base	
Actualizar firmware	58
Conectar a centralita	107
Configurar	53
PIN del sistema	53
Restablecer a la configuración de fábrica	59
Temporizador	
Tono de llamada	49
Terminal inalámbrico	
Buscar	83
Cambiar a la mejor recepción	84
Cambiar a otra estación base	84
Cambiar nombre	86
Cambiar número interno	86
Configurar	46
Dar de baja	82, 83
Esquema de color	47
Estado de reposo	29
Idioma del equipo	46
Iluminación de pantalla	47
Lista	27
Modificar ajustes	46
Paging	83
Puesta en servicio	10
Registrar	82
Registrar en otra estación base	84
Restablecer la configuración de fábrica	51
Teclas	2
Tonos de aviso	50
Transferir comunicación	85
Utilizar la función baby alarm	105
Vista general	2
Volumen del auricular	48
Volumen del manos libres	48
Tiempo flash	107
TLS	164
Tono de advertencia, véase Tonos de aviso	
Tono de atención	50
Tono de atención (bip)	49
Tono de llamada	
Melodía para llamadas internas/ externas	48
Modificar	48
Suprimir	68
Temporizador	49
Tonos de aviso	50
Tonos de llamada	48
Transferencia de la agenda telefónica	134
Transmisión de números de teléfono	35
Transmission Control Protocol	164
Transport Layer Security	164

Índice alfabético

U

Uniform Resource Identifier	165
Universal Resource Locator.....	165
URI	165
URL.....	165
User Datagram Protocol	165

V

vCard (SMS)	66
Ver mensaje del contestador automático de red.....	29
Visualización De avisos de citas/aniversarios no atendidos.....	104
Visualizar Espacio de memoria de la agenda telefónica.....	88
Voice over Internet Protocol	165
VoIP.....	165
Cargar datos del proveedor	18
Códigos de estado (tabla).....	144
Configurar cuenta (primera).....	20
Volumen Altavoz	48
Auricular.....	48
Volumen del manos libres del terminal inalámbrico	48
Volumen de suministro.....	7

W

WAN	165
Wide Area Network	165

Issued by

Gigaset Communications GmbH

Frankenstr. 2a, D-46395 Bocholt

© Gigaset Communications GmbH 2018

Subject to availability.

All rights reserved. Rights of modification reserved.

www.gigaset.com