

Gigaset

E630 H

(Auricular de extensión para usar con E630/E630A)

Información detallada sobre el sistema telefónico:

→ instrucciones de uso de su teléfono Gigaset
www.gigaset.com/manuals



Vista general del terminal inalámbrico



- 1 Spot-LED / Indicador óptico de llamada (→ p. 34, → p. 34)
- 2 Pantalla en estado de reposo
- 3 Barra de estado (→ p. 39)
Los símbolos indican la configuración actual y el estado de funcionamiento del teléfono
- 4 Teclas laterales (→ p. 16)
- 5 Teclas de pantalla (→ p. 16)
- 6 tecla de colgar, encender/apagar
Finalizar comunicación; cancelar la función; retroceder un nivel en el menú (pulsar **brevemente**); volver al estado de reposo (pulsar **prolongadamente**); encender/apagar el terminal inalámbrico (pulsar **prolongadamente** en el estado de reposo)
- 7 Tecla de mensajes (→ p. 17)
Acceso a las listas de llamadas y mensajes; **Parpadea**: mensaje o llamada nuevos
- 8 Tecla de perfil (→ p. 34)
- 9 Tecla de almohadilla
Bloquear/desbloquear el teclado (pulsar **prolongadamente** en estado de reposo); cambiar entre mayúsculas, minúsculas y números
- 10 Conexión para auriculares (→ p. 7)
- 11 Micrófono
- 12 Tecla de asterisco
Durante una llamada: conmutar entre marcación por impulsos o por tonos (pulsar **brevemente**); en el modo de introducción del texto: abrir la tabla de caracteres especiales
- 13 Tecla 1
Marcar el contestador automático de red (pulsar **prolongadamente**)
- 14 Tecla de flash
- Consulta (flash)
- Introducir pausa de marcación (pulsar **prolongadamente**)
- 15 Tecla de descolgar / Tecla de manos libres
Marcar números mostrados; aceptar comunicación; conmutar entre funcionamiento con auricular y con la función de manos libres; abrir la lista de rellamada (pulsar **brevemente**); iniciar la marcación (pulsar **prolongadamente**);
- 16 Tecla de control/tecla de menú (→ p. 15)

Tabla de contenidos

Vista general del terminal inalámbrico	1
Indicaciones de seguridad	3
Puesta en servicio	5
Representación de los pasos en las instrucciones de uso	14
Conocer el teléfono	15
Realizar llamada	19
Configurar el teléfono	22
Restablecer el teléfono al estado de suministro	27
ECO DECT	27
Varios terminales inalámbricos	28
Agenda del teléfono (agenda de direcciones)	30
Historial de llamadas	33
Perfiles de audio	34
Parpadeo del LED	34
Calendario	35
Despertador	36
Vigilancia de habitación (Babyphone)	37
Símbolos de la pantalla	39
Visión general del menú	41
Medio ambiente	45
Anexo	46
Innovación, Ciencia y Desarrollo Económico de Canadá - Certificación	48
Información sobre la FCC/ACTA	48
Precauciones de seguridad	50
Servicio (Atención al Cliente)	51
Índice alfabético	55

Indicaciones de seguridad

	<p>Lea estas indicaciones de seguridad y las instrucciones de uso antes de utilizar el equipo.</p>
	<p>El equipo no puede utilizarse durante un corte de corriente. Tampoco puede realizarse ninguna llamada de emergencia.</p> <p>En caso de fallo en la conexión LAN o a Internet, no estarán disponibles las funciones que requieran una conexión a Internet, p. ej., telefonía por Internet (VoIP), directorios telefónicos en línea o centro de información. Si el dispositivo está conectado a una conexión de red fija analógica, podrá realizar una llamada.</p> <p>Cuando el bloqueo de pantalla/teclado está encendido no se puede seleccionar ningún número de llamada de emergencia.</p>
	<p>Utilice solamente baterías recargables que cumplan con las especificaciones (véase la lista de las baterías autorizadas → www.gigaset.com/service), de lo contrario podrían producirse daños personales. Las baterías que presenten daños visibles deberán sustituirse. Nunca cargue el terminal inalámbrico en el soporte de carga ni en la estación base mientras los auriculares estén conectados.</p>
	<p>El terminal inalámbrico solo debe utilizarse con la tapa de la batería cerrada.</p>
	<p>No utilice el teléfono en entornos expuestos a peligro de explosión, p. ej. en talleres de pintura.</p>
	<p>Los dispositivos no están protegidos contra salpicaduras. Por ello no deben colocarse en ambientes húmedos como cuartos de baño o duchas.</p>
	<p>Utilice exclusivamente la fuente de alimentación indicada en los dispositivos.</p> <p>Durante la carga, la toma de corriente debe estar fácilmente accesible.</p> <p>Utilice únicamente el cable suministrado para la conexión fija y LAN, y conéctelo solo a las clavijas previstas para tal finalidad.</p>
	<p>Deje de utilizar equipos defectuosos y solicite su reparación en el servicio técnico, ya que en caso contrario podría afectar a otros servicios de radiocomunicaciones. Desenchufe el conector de la red telefónica (conector de circuito TNV).</p>
	<p>No utilice el aparato si la pantalla está rota o quebrada. El cristal o el plástico roto puede causar heridas en las manos y cara. Lleve a arreglar el aparato al servicio de reparación.</p>
	<p>No acerque el terminal inalámbrico al oído cuando esté sonando el timbre de llamada o cuando tenga activada la función de manos libres. De lo contrario, el usuario podría sufrir daños auditivos graves y duraderos.</p> <p>El teléfono puede ocasionar ruidos molestos (zumbido o silbido) en audífonos analógicos o puede sobrecargarlos. En caso de problemas, póngase en contacto con el especialista en audífonos.</p>

Indicaciones de seguridad

Las pilas y baterías pequeñas que puedan ser ingeridas deben mantenerse fuera del alcance de los niños.



La ingesta puede provocar quemaduras, la perforación de tejidos blandos e incluso la muerte. Pueden originarse quemaduras graves durante las 2 horas siguientes a la ingesta.

En el caso de ingerir una pila o batería, se deberá solicitar de inmediato asistencia médica.

Puede provocar anomalías en el funcionamiento de equipos médicos. Tenga en cuenta las condiciones técnicas del entorno (p. ej., consultorios médicos).



En caso de que emplee dispositivos médicos electrónicos (p. ej., un marcapasos), consulte antes al fabricante del mismo. Allí le ofrecerán información acerca de hasta qué punto dichos dispositivos son inmunes a energías externas de alta frecuencia (para obtener más información sobre su producto Gigaset, véase "Características técnicas").

Puesta en servicio

Comprobación del contenido de la caja

- ◆ un terminal inalámbrico,
- ◆ un soporte de carga con fuente de alimentación,
- ◆ una tapa para la batería (cubierta trasera del terminal inalámbrico),
- ◆ un disco de cierre para la tapa de la batería,
- ◆ dos baterías,
- ◆ una sujeción para el cinturón,
- ◆ una cubierta de goma para la conexión de los auriculares,
- ◆ un manual de instrucciones.

Instalar el soporte de carga

El soporte de carga está diseñado para funcionar en recintos cerrados y secos a una temperatura comprendida entre +41 °F y +113 °F.

- ▶ Coloque el soporte de carga en una superficie plana y no resbaladiza.

Generalmente, el equipo no deja marcas ni huellas en la superficie sobre la que está colocado. Sin embargo, teniendo en cuenta la gran variedad de barnices y pulimentos usados en el mobiliario, no se puede excluir la posibilidad de que, con el contacto, queden marcas en la superficie sobre la que se apoye.

Notas

- ◆ No debe exponer nunca el teléfono a los efectos de fuentes de calor, de la luz solar directa ni de otros dispositivos eléctricos.
- ◆ Proteja su Gigaset de la humedad, el polvo y los líquidos y vapores agresivos.
- ◆ Tenga en cuenta el alcance de la estación base. Este es de hasta 100 ft en edificios y de hasta 700 ft en espacios abiertos. El alcance se reduce cuando **Alcance máximo** está apagado.

Conectar el soporte de carga

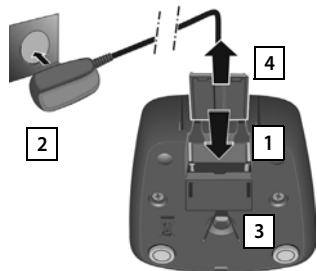

- ▶ Conecta el enchufe plano de la fuente de alimentación **1**.
- ▶ Enchufar la fuente de alimentación al enchufe **2**.

En caso de tener que volver a quitar el conector del soporte de carga:

- ▶ Desenchufar la fuente de alimentación de la corriente.
- ▶ Pulsar el botón de desbloqueo **3** liberación y retirar el conector **4**.

Puesta en servicio del terminal inalámbrico

La pantalla está protegida con una lámina transparente. **No se olvide de quitarla.**

Insertar la batería y cerrar la tapa

Atención

Utilice solamente las baterías recargables recomendadas por Gigaset Communications GmbH (→ p. 46), ya que si no lo hace pueden producirse graves perjuicios para la salud y daños materiales considerables. P. ej., podría dañarse el revestimiento de las baterías o estas podrían incluso explotar. Además, podrían producirse averías de funcionamiento o daños en el dispositivo.

- ▶ Coloque las baterías con la polaridad correcta (consulte la imagen para la polaridad +/-).
- ▶ Mantenga la tapa de la batería ligeramente inclinada y deslícela en primer lugar hacia abajo en la carcasa **1**.
- ▶ A continuación, abata la tapa **2**, hasta que encaje.
- ▶ Coloque el disco de cierre tal y como se muestra (girado aprox. 20°) **3**. Tenga en cuenta la flecha marcada.
- ▶ Gire el disco de cierre en el sentido de las agujas del reloj hasta que oiga un clic **4**. El disco de cierre está ajustado cuando coinciden las marcas en el disco y en la tapa **5**.

Si tiene que **abrir de nuevo la tapa de la batería** para cambiar la batería:

- ▶ Con la aleta, gire el disco de cierre en sentido contrario a las agujas del reloj hasta que oiga un clic **6** (aprox. 20°) y quítelo **7**.
- ▶ Introduzca la uña del dedo en la cavidad lateral entre la carcasa y la tapa **8** y quítela **9**.

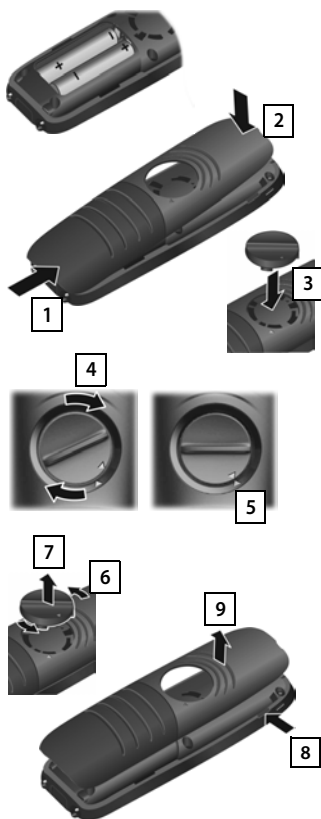

Sujeción para el cinturón

El terminal inalámbrico dispone de perforaciones para el montaje de la pinza para el cinturón.

- ◆ **Para colocarlo** presione la sujeción para el cinturón sobre la parte posterior del terminal inalámbrico hasta que los resaltes encajen en las perforaciones.
- ◆ **Para retirarlo** presione con fuerza con el pulgar derecho en la parte derecha de la sujeción para el cinturón. Deslice la uña del dedo pulgar de la otra mano hacia arriba entre la sujeción y la carcasa y retire la sujeción hacia arriba.



Conectar los auriculares



Puede conectar unos auriculares con clavija jack de 2,5 mm en la parte inferior del teléfono **1**. Encontrará recomendaciones acerca de los auriculares en la página de productos correspondiente en www.gigaset.com



Si no conecta **ningún** auricular, inserte la cubierta de goma suministrada **2** para garantizar la protección contra el agua.

Atención

No cargue nunca el teléfono en el cargador mientras está conectado el auricular.

Cargar las baterías

Las baterías se suministran parcialmente cargadas. Cárguela completamente antes de su utilización. (Las baterías están completamente cargadas cuando aparece el símbolo de rayo ⚡ en la pantalla).

- ▶ Deje el terminal inalámbrico en el soporte de carga durante **7,5 horas**.







Notas

- ◆ El terminal inalámbrico solo debe colocarse en la estación base o el soporte de carga correspondientes.
- ◆ La batería puede calentarse durante el proceso de carga. Esto es normal y no representa ningún peligro.
- ◆ La capacidad de carga de la batería disminuye por motivos técnicos al cabo de cierto tiempo.

Modificar el idioma de la pantalla

Puede modificar el idioma de pantalla a través

 ▶  ▶ **Aceptar** ▶  **Idioma** ▶ **Aceptar** ▶  Seleccionar idioma ▶ **Aceptar** del menú, o si se muestra en un idioma que no puede entender, de la siguiente manera:



▶ Pulse sobre el lateral derecho de la tecla de control.

▶ Pulse las teclas **6 MNO** y **5 JKL** **lentamente**, una después de la otra.

Ejemplo



Se muestra la pantalla de configuración del idioma. El idioma actualmente configurado (p. ej. inglés) aparece seleccionado.



▶ Pulse la parte inferior de la tecla de control  ...

Ejemplo





... hasta que aparezca el idioma que usted desea seleccionar; p. ej., francés.

▶ Pulse la tecla **derecha** justo bajo la pantalla para seleccionar el idioma.

Ejemplo





La selección se indica con .

▶ Pulse **prolongadamente** la tecla de colgar  para volver al estado de reposo.

Registrar el terminal inalámbrico

El procedimiento de registro depende de la estación base. El registro debe iniciarse **tanto** en la estación base **como** en el terminal inalámbrico. Ambas operaciones deben realizarse en un **plazo de 60 segundos**.

- ▶ **En la estación base:** pulse **prolongadamente** la tecla de registro/paging (mín. 3 segundos).
- ▶ **En el terminal inalámbrico, pulse** la tecla de pantalla **Registrar**.
O bien:
 ▶  ▶ **Aceptar** ▶  **Registro** ▶ **Aceptar**
▶ **Registrar Terminal** ▶ **Aceptar**

En la pantalla, se muestra **Buscando una base en modo de registro**. Se establecerá la conexión con la estación base. Esta operación puede tardar unos minutos.

- ▶ En caso necesario, introduzca el PIN del sistema (estado de suministro: 0000). ▶ **Aceptar**

Indicación en pantalla durante el registro: **El terminal se está registrando**

Indicación en pantalla después del registro con éxito: **Terminal inalámbrico registrado**



Su terminal inalámbrico puede registrarse hasta en cuatro estaciones base. Puede consultar en las instrucciones de uso de su estación base cómo utilizar su terminal inalámbrico en varias estaciones base y cómo dar de baja su terminal inalámbrico.



Ajustar la fecha y la hora

Ajuste la fecha y la hora para que las llamadas entrantes se registren con la indicación horaria correcta, y para poder usar el despertador.



- ▶ Pulse la tecla situada bajo la indicación en pantalla **Hora**, para abrir el campo de entrada.
(Si ya ha introducido la fecha y la hora, abra el campo de entrada a través del menú:
 ▶  ▶ **Aceptar** ▶ **Fecha y hora**
 ▶ **Aceptar**)

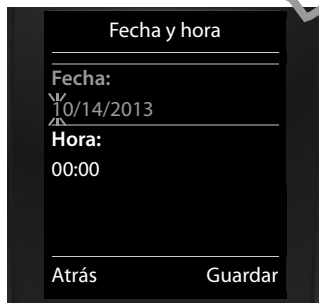

En la pantalla se muestra el submenú **Fecha y hora**.

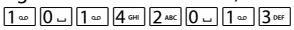
- ▶ La posición de entrada activa parpadea. Introduzca el día, el mes y el año en 8 dígitos a través del teclado, p. ej.  para el 10/14/2013.

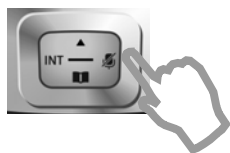

Si desea cambiar la posición de entrada para p. ej., corregir una entrada, pulse la tecla de control **hacia la derecha** o **hacia la izquierda**.



- ▶ Pulse la tecla de control **hacia abajo** para ir al campo de entrada de la hora.
- ▶ Introduzca la hora y los minutos en 4 dígitos a través del teclado, p. ej.  para las 07:15 horas.
Si fuese necesario, cambie el dígito a ajustar con la tecla de control.
- ▶ Pulse la tecla situada bajo la indicación en pantalla **Guardar**, para guardar las entradas.

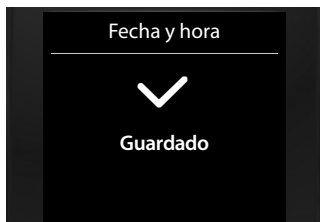

En la pantalla, se muestra **Guardado**. Escuchará un tono de confirmación.



Volverá automáticamente al estado de reposo.

El teléfono está ahora listo para funcionar.

¿Qué desea hacer a continuación?

Tras una puesta en servicio correcta, podrá llamar inmediatamente, podrá adaptar el Gigaset a sus necesidades personales o familiarizarse con el manejo.

Ajustar los tonos de llamada

Asigne sus propias melodías a las llamadas internas y externas, la llamada de recordatorio (→ p. 24), llamada despertador (→ p. 36) y a determinados contactos (→ p. 30).

Protéjase frente a llamadas no deseadas

Configure el teléfono para que no suene cuando reciba llamadas con número oculto o utilice el control por tiempo (→ p. 25).

Adapte el teléfono a su entorno

Utilice los 3 perfiles de audio para adaptar el teléfono a entornos ruidosos o silenciosos (→ p. 34).

Registre los terminales inalámbricos existentes y transfiera la agenda del teléfono

Utilice estos terminales inalámbricos para seguir realizando llamadas con su nueva estación base. Transfiera los registros de la agenda del teléfono de estos terminales inalámbricos al nuevo terminal inalámbrico (→ p. 32).









Lleve a cabo los ajustes ECO DECT

Reduzca la potencia de radio (radiación) de su teléfono (→ p. 27).

Si le surgen dudas durante el uso de su teléfono, lea los consejos para la solución de problemas (→ p. 43) o póngase en contacto con nuestro servicio de atención al cliente (→ p. 52).

Representación de los pasos en las instrucciones de uso de uso

Las teclas de su terminal inalámbrico Gigaset se representan en estas instrucciones de uso de la siguiente forma:

 /  / 	Tecla de descolgar / tecla de menú / tecla de colgar
	Teclas numéricas / de letras
 / 	Tecla de asterisco / tecla de almohadilla
 /  / 	Tecla de mensajes / tecla de flash / tecla de perfil









Resumen de los símbolos de la pantalla (→ p. 39).

Ejemplo: activar/desactivar la aceptación automática de llamadas

Representación en las instrucciones de uso:

 ▶  ▶ **Aceptar** ▶  **Telefonía** ▶ **Aceptar** ▶ **Resp. automática**
▶ **Cambiar** = activado)

Lo que debe hacer:

- ▶ : en estado de reposo, pulse la tecla de control **hacia la derecha** para abrir el menú principal.
- ▶ : desplácese con la tecla de control  hasta el símbolo .
- ▶ **Aceptar**: pulse la tecla de pantalla **Aceptar** o el centro de la tecla de control . Se abrirá el submenú **Configuración**.
- ▶  **Telefonía**: desplácese con la tecla de control  hasta el registro **Telefonía**.
- ▶ **Aceptar**: pulse la tecla de pantalla **Aceptar** o el centro de la tecla de control . Se abrirá el submenú **Telefonía**.
- ▶ **Resp. automática**: la función para activar/desactivar la aceptación automática de llamadas está seleccionada.
- ▶ **Cambiar** = activada): pulse la tecla de pantalla **Cambiar** o el centro de la tecla de control . Se activará y se desactivará la función = activada, = desactivada).

Conocer el teléfono

Encender/apagar el terminal inalámbrico

- ▶ En estado de reposo, **pulse prolongadamente** la tecla de colgar , para apagar el terminal inalámbrico.

Bloquear/desbloquear teclado

El bloqueo del teclado evita el uso accidental del teléfono. Si, con el bloqueo activado, pulsa una tecla se mostrará el mensaje correspondiente.

- ▶ Pulse prolongadamente la tecla **[#-]** para activar o desactivar el bloqueo.

Al señalizarse una llamada en el terminal inalámbrico, el bloqueo del teclado se desactiva automáticamente. Puede contestar la llamada. Al término de la misma, vuelve a activarse el bloqueo.





Tecla de control

En lo sucesivo se marcará en negro el lado de la tecla de control (arriba, abajo, derecha, izquierda, centro) que deberá pulsar en función de la situación (p. ej.,  para "pulsar el lado derecho de la tecla de control").



La tecla de control sirve para navegar por los menús y en los campos de entrada. En estado de reposo o durante una comunicación, tiene las siguientes funciones:



Con el terminal inalámbrico en estado de reposo

-  Abrir la agenda del teléfono.
-  o  Abrir el menú principal.
-  Abrir la lista de terminales inalámbricos.

Durante una comunicación externa

-  Abrir la agenda del teléfono.
-  Iniciar una consulta interna.
-  Ajustar el volumen del auricular o del modo de manos libres.

Funciones disponibles al pulsar la tecla de navegación en el centro

Esta tecla tiene diferentes funciones dependiendo de la situación.

- ◆ **En estado de reposo** se abre el menú principal.
- ◆ **En los submenús, campos de selección y de entrada** la tecla asume la función de las teclas de pantalla **Aceptar, Sí, Guardar, Aceptar o Cambiar**.

Nota

En estas instrucciones, se utiliza el lado derecho de la tecla de control para abrir el menú principal y la tecla de pantalla correspondiente para confirmar las funciones. En lugar de esto, también puede pulsar el centro de la tecla de control.

Teclas laterales

- / Pulse las teclas del lateral derecho del terminal inalámbrico para ajustar, en función de la situación, el volumen del **auricular**, **tono de llamada**, **manos libres**, **despertador**, **aviso de citas** y **auriculares**.

Teclas de pantalla

En estado de reposo, las teclas de pantalla tienen asignada una función. Si lo desea, puede cambiar la asignación (→ p. 26).

Las funciones de las teclas de pantalla cambian en función de la situación.

Ejemplo

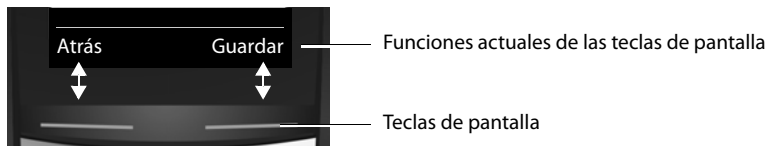

Algunas de las teclas de pantalla más importantes son:

- Opciones** Abrir un menú concreto en función de cada situación.
- Aceptar** Confirmar la selección.
- Atrás** Retroceder un nivel en el menú o interrumpir el proceso.
- Guardar** Guardar los datos.

Visión general de los símbolos de las teclas de pantalla (→ p. 40).

Uso de los menús

Se pueden usar las funciones del teléfono mediante un menú organizado en diferentes niveles. Visión general del menú → p. 41.

Menú principal (primer nivel)

- Pulse en el estado de reposo del terminal inalámbrico **la parte derecha de la tecla de control** para abrir el menú principal.

Las opciones del menú principal se mostrarán en la pantalla mediante símbolos. El símbolo de la función seleccionada se marca con un color y el nombre correspondiente aparece en la primera línea de la pantalla.

Para acceder a una función, es decir, abrir el correspondiente submenú (siguiente nivel de menú):

- Desplácese con la tecla de control hasta la función deseada y pulse la tecla de pantalla **Aceptar**

Volver al estado de reposo: pulse brevemente la tecla de pantalla **Atrás** o la tecla de descolgar .

Ejemplo

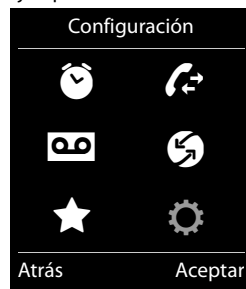

Submenús

Las funciones de los submenús se muestran en forma de lista.

Para acceder a una función:

- ▶ Con la tecla de control  desplácese hasta la función y pulse **Aceptar**

Para volver al nivel anterior del menú: pulse brevemente la tecla de pantalla **Atrás** o la tecla de descolgar .

Volver al estado de reposo

Desde cualquier menú:

- ▶ Pulse prolongadamente la tecla de descolgar .

O bien:

- ▶ Si no presiona ninguna tecla: tras 2 minutos la pantalla pasa **automáticamente** al estado de reposo.

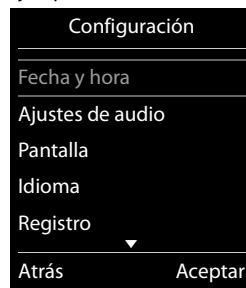

Ejemplo



Listas de mensajes

Si recibe mensajes, estos se almacenarán en las listas de mensajes. En cuanto se introduce un **nuevo registro** en una lista, suena un tono de aviso. Además, la tecla de mensajes. En la pantalla en estado de reposo se mostrarán los símbolos para el tipo de mensaje y el número de nuevos mensajes.

Si hay mensajes nuevos:

- ◆  del contestador automático (en función de la estación base)/contestador automático de red
- ◆  en el historial de llamadas perdidas
- ◆  en la lista de las citas pasadas

Podrá abrir las listas de mensajes pulsando la tecla de mensajes

. Puede acceder a las siguientes listas de mensajes:

- ◆ **Cont. autom.:** lista del contestador automático (en función de la estación base)
- ◆ **Buzón de voz:** contestador automático de red, si su proveedor de red admite esta función y el número del contestador automático de red está guardado en su teléfono
- ◆ **Llam. perd.:** historial de llamadas perdidas (véase "Historial de llamadas" → p. 33)
- ◆ **Alarmas perd.:** historial de citas pasadas

El símbolo para el contestador automático de red siempre se visualiza si su número está guardado en el teléfono. Las demás listas solo se visualizan si recibe algún mensaje.

Abrir lista:  seleccionar la lista deseada. ▶ **Aceptar**

Excepción: si selecciona el **contestador automático de red**, se seleccionará el número del contestador automático de red. En la pantalla no se abre ninguna lista.

Ejemplo

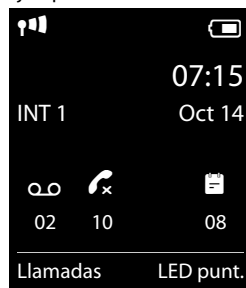

Introducir números y texto

Si se muestran varios campos de texto y/o numéricos (p. ej., **Nombre** y **Apellidos** de un registro de la agenda del teléfono), el primer campo se activa automáticamente. Deberá activar los siguientes campos desplazándose con la tecla de control (C). Un campo está activado cuando en él se muestra un cursor parpadeante.

Corregir errores de entrada

- ◆ **Borrar los caracteres** antes del cursor: **pulse brevemente** la tecla de pantalla **<C**.
- ◆ **Borrar las letras** antes del cursor: **pulse brevemente** la tecla de pantalla **<C**.

Nuevo registro

Nombre:

Apellidos:

Teléfono (Casa):

Abc

< C Guardar

Introducir texto

- ◆ **Letras/caracteres:** las teclas entre **[0-9]** y **[9-mmm]** tienen asignadas varias letras y caracteres. Tras la pulsación de las teclas, los caracteres se muestran en una línea de selección en la parte inferior izquierda de la pantalla. El carácter seleccionado está resaltado. Pulse la tecla brevemente varias veces seguidas para desplazarse a la letra/carácter deseado.
- ◆ **Mover el cursor:** las letras/los caracteres se insertan donde se sitúe el cursor. Puede mover el cursor pulsando la tecla de control (C), en los campos de varias líneas pulsando también (C).
- ◆ **Minúsculas, mayúsculas y números:** pulse la tecla de almohadilla (**#->**), para alternar entre minúsculas, mayúsculas y números en **las siguientes letras**. Al editar un registro de la agenda del teléfono, la primera letra y la seguida de un espacio se escribirán automáticamente en mayúscula.
- ◆ **Caracteres especiales:** pulse la tecla de asterisco (*****), para abrir la tabla con caracteres especiales. Desplácese con la tecla de control hasta el carácter deseado y pulse la tecla de pantalla **Insertar**, para incluirlo.
- ◆ **Letras especiales:** introduzca diéresis u otros caracteres marcados/diacríticos, pulsando varias veces la tecla de la letra correspondiente. Consulte las tablas de caracteres → p. 47.

Realizar llamada

Realizar llamadas externas

▶ Introduzca el número, pulse **brevemente** la tecla de descolgar .

O bien:



▶ Pulse **prolongadamente** la tecla de descolgar  e introduzca el número.

Con la tecla de colgar  puede cancelar la marcación.

Marcar con el historial de rellamada

En el historial de rellamada, figuran los 20 últimos números marcados en este terminal inalámbrico. Se pueden administrar de forma similar a las listas de mensajes del teléfono (→ p. 17).

▶ **Pulse brevemente** la tecla de descolgar  para abrir la lista de rellamada.

▶  Seleccionar registro. ▶ Pulse la tecla de descolgar . El número se marcará.

Al visualizar un nombre, se visualizará el número correspondiente: pulse la tecla de pantalla **Ver**.

Administrar registros del historial de rellamada:



▶ Abrir el historial de rellamada. ▶  Seleccionar registro. ▶ **Opciones**

Puede seleccionar las siguientes funciones:

◆ **Guardar en agenda** ▶ **Aceptar**

Añadir el registro a la agenda del teléfono (→ p. 30).

◆ **Mostrar el número** ▶ **Aceptar**

Añadir y modificar o completar el número en la pantalla, a continuación marcar con  o guardar como nuevo registro con  en la agenda del teléfono.

◆ **Borrar el registro** ▶ **Aceptar**



Borrar el registro seleccionado.

◆ **Borrar toda la lista** ▶ **Aceptar**

Borrar todos los registros.

Marcar un número desde el historial de llamadas

 ▶  ▶ **Aceptar** ▶  Seleccionar lista. ▶ **Aceptar**





▶  Seleccionar registro. ▶ 

▶ El número se marca.



Notas



- ◆ También puede abrir el historial de llamadas con la tecla de pantalla **Llamadas**. Para ello, debe asignar una tecla de pantalla (→ p. 26).
- ◆ También puede abrir el historial **Llamadas perdidas** con la tecla de mensajes .

Ejemplo

Todas las llamadas	
  James Foster	
Hoy, 08:30	
 01712233445566	06/11/2013, 10:30
 0168123477945	06/10/2013, 07:13
Ver	Opciones

Marcar con la agenda del teléfono

 ▶  Seleccionar registro. ▶ 

- ▶ Si se han introducido varios números: seleccionar el número con  y pulse la tecla de descolgar  o **Aceptar**
- ▶ El número se marca.

Llamada directa

Puede configurar el teléfono de forma que al pulsar **cualquier** tecla se marque un número en concreto. De este modo, p. ej., los niños que todavía no sean capaces de introducir números, pueden llamar a un número determinado.

 ▶  ▶ **Aceptar** ▶  **Llam. directa** ▶ **Aceptar**

▶ **Activación:**  **Activado / Desactivado**

- ▶ **Llamar al número:** introducir o modificar números a los que se debe llamar.
- ▶ **Guardar**

En la pantalla en estado de reposo se muestra la llamada directa activada. Al pulsar cualquier tecla se marcará el número guardado. Pulse la tecla de colgar , para cancelar la marcación.

Finalizar el modo de llamada directa:

▶ Pulse la tecla de pantalla **Apagar**. ▶ Pulse **prolongadamente** la tecla .

O bien:





▶ Pulse **prolongadamente** la tecla .

Aceptar una llamada

Dispone de las siguientes opciones:

- ▶ Pulse .
- ▶ Si **Resp. automática** está activada (→ p. 23), retire el terminal inalámbrico del soporte de carga.

Activar/desactivar la aceptación normal de llamadas

Además de con la tecla de descolgar  puede aceptar una llamada con las teclas  ... ,  y .

-  ▶  ▶ **Aceptar** ▶  **Telefonía** ▶ **Aceptar** ▶  **Aceptación fácil**
- ▶ **Cambiar** (= activado)

Tenga en cuenta lo siguiente: los cambios se guardarán de manera permanente en **Perfil Personalizado** (→ p. 34).

Manos libres

Si desea que otras personas puedan escuchar la conversación, debe comunicárselo a su interlocutor.



- ▶ Pulse .

Coloque el terminal inalámbrico en el soporte de carga durante una comunicación:

- ▶ Mantenga pulsada la tecla  al volver a colocarlo durante otros 2 segundos.

Cambiar el volumen de voz

- ◆ **Configuración a través del menú:**

-  ▶  ▶ **Aceptar** ▶  **Ajustes de audio** ▶ **Aceptar** ▶ **Volum. del terminal**
- ▶ **Aceptar**

- ▶ **Auricular:**  ajustar el volumen en 5 niveles para el auricular y los auriculares.

- ▶ **Manos libres:**  ajustar el volumen en 5 niveles.

- ▶ **Guardar**

- ◆ **Configuración durante una comunicación** para el modo utilizado actualmente (manos libres, auricular, auriculares):

- ▶ Pulse las teclas laterales / (→ p. 1) o la tecla de control  ▶ .

- ▶ La configuración se guardará pasados unos 2 segundos o pulse la tecla de pantalla **Guardar**. La pantalla vuelve a la visualización anterior.

Nota





Los cambios se guardarán de manera permanente en **Perfil Personalizado** (→ p. 34).

Activar/desactivar micrófono (silenciar)

Si desconecta el micrófono durante una comunicación, no podrá ser escuchando por su interlocutor.

- ▶ Para conectar/desconectar el micrófono, pulse .

Con la función activada, suprimir la llamada en espera para la siguiente llamada:

-  ▶  ▶ **Aceptar** ▶  **Siguiente llamada** ▶ **Aceptar** ▶  **Llamada en espera**
- ▶ **Aceptar** ▶ Introducir número ▶ **Marcar**

Configurar el teléfono

El terminal inalámbrico y la estación base están preconfigurados. No obstante, se pueden realizar ajustes individuales.

Las configuraciones pueden llevarse a cabo a través de la página de menú **Configuración** durante una comunicación o en estado de reposo.

Modificar el idioma de la pantalla

☰ ▶ ⚙ ▶ **Aceptar** ▶ 📄 Idioma ▶ **Aceptar** ▶ 📄 Seleccionar idioma
▶ **Aceptar** (● = seleccionado)

Establecer el prefijo propio del país y el prefijo local

Para transmitir números de teléfono (p. ej., en vCards) es necesario que su prefijo (de país y local) esté guardado en el teléfono. Algunos de estos números ya están preconfigurados. Tenga en cuenta la separación del prefijo y del número de prefijo restante.

☰ ▶ ⚙ ▶ **Aceptar** ▶ 📄 Telefonía ▶ **Aceptar**
▶ 📄 Códigos de área ▶ **Aceptar** ▶ 📄 Desplazarse hasta el campo de entrada, y en caso necesario eliminar los números con **<C** ▶ Introducir los números ▶ **Guardar**

Ejemplo

Códigos de área	
Prefijo internac.:	00 - 49
Cód. de área local:	0 - [8]
< C	Guardar

Configurar la pantalla del terminal inalámbrico

Configurar el salvapantallas

Puede definir un salvapantallas para que aparezca en el estado de reposo. Puede elegir entre reloj analógico/reloj digital/imagen.

Para mostrar de nuevo la pantalla en estado de reposo, pulse brevemente 📄.





☰ ▶ ⚙ ▶ **Aceptar** ▶ 📄 Pantalla ▶ **Aceptar**
▶ **Salvapantallas** (✓ = activado) ▶ **Cambiar**
▶ **Activación:** 📄 **Activado / Desactivado**
▶ **Selección:**
📄 **Reloj digital / Reloj analógico / [Imágenes]**
O bien:
▶ **Ver** (ver salvapantallas)
▶ 📄 **Seleccione el salvapantallas** ▶ **Aceptar**
▶ **Guardar**

Ejemplo

Salvapantallas	
Activación	<Activado >
Selección:	Reloj analógico
Atrás	Guardar

Ajustar el esquema de color

Se puede mostrar la pantalla con un fondo negro o claro.

 ▶  ▶ **Aceptar** ▶  **Pantalla** ▶ **Aceptar** ▶  **Esquemas color** ▶ **Aceptar**
▶  **Esquema de color 1 / Esquema de color 2** ▶ **Aceptar** (● = seleccionado)

Ajustar la iluminación de la pantalla

La iluminación de la pantalla se activa si el terminal inalámbrico se extrae del soporte de la estación base/de carga o se presiona una tecla. Al hacerlo, las **teclas numéricas** presionadas se transfieren a la pantalla para la preparación de marcación.

También puede activar o desactivar de manera específica la iluminación de pantalla para el estado en reposo:

 ▶  ▶ **Aceptar** ▶  **Pantalla** ▶ **Aceptar** ▶  **Iluminación** ▶ **Aceptar**

En el cargador:  **Activado / Desactivado**

Fuera del cargador:  **Activado / Desactivado**

▶ **Guardar**

Nota

Con la iluminación de pantalla activada, el tiempo de servicio del terminal inalámbrico puede reducirse considerablemente.

Activar/desactivar indicador óptico de llamada



Puede señalar ópticamente las llamadas entrantes (p. ej. en entornos muy ruidosos).

 ▶  ▶ **Aceptar** ▶  **Telefonía** ▶ **Aceptar** ▶  **LED de llamada**
▶ **Cambiar** (☑ = activado)

Tenga en cuenta lo siguiente: los cambios se guardarán de manera permanente en **Perfil Personalizado** (→ p. 34).

Activar/desactivar la aceptación automática de llamadas





En la aceptación automática de llamadas, el terminal inalámbrico acepta una llamada entrante tan pronto lo retire del soporte de carga.

 ▶  ▶ **Aceptar** ▶  **Telefonía** ▶ **Aceptar** ▶ **Resp. automática**
▶ **Cambiar** (☑ = activado)

Independientemente de la configuración **Resp. automática**, la conexión finaliza en cuanto se coloca el terminal inalámbrico en el soporte de carga. Excepción: mantenga pulsada  al colocarlo otros 2 segundos más.

Configurar el perfil de auriculares

Puede configurar distintos perfiles para los **auriculares** para así poder adaptar óptimamente su teléfono a la situación ambiental. Compruebe personalmente cuál es el más conveniente para usted.

 ▶  ▶ **Aceptar** ▶  **Ajustes de audio** ▶ **Aceptar** ▶  **Perf. de auriculares**
▶ **Aceptar** ▶  **Seleccionar perfil** ▶ **Aceptar** (● = seleccionado)

Perf. de auriculares: Alto y Bajo. El ajuste predeterminado es **Bajo**.

Configurar tonos de llamada del terminal inalámbrico

Ajustar el volumen del tono de llamada

- ☰ ▶ ⚙ ▶ Aceptar ▶ 🔄 Ajustes de audio ▶ Aceptar ▶ 📞 Tonos del terminal ▶ Aceptar ▶ Volumen ▶ Aceptar

▶ Llamadas internas y citas:

- 📞 Ajustar el volumen en 5 niveles o llamada progresiva (volumen creciente) para llamadas internas y aniversarios.

▶ Llamadas externas:

- 📞 Ajustar el volumen en 5 niveles o llamada progresiva (volumen creciente) para llamadas externas.

▶ Guardar

Mientras suena el teléfono, puede cambiar de forma permanente el volumen del tono de llamada con las teclas laterales $\boxed{+}$ (más alto) o $\boxed{-}$ (más bajo).

Tenga en cuenta lo siguiente: los cambios se guardarán de manera permanente en Perfil Personalizado (→ p. 34).

Ejemplo



Ajustar la melodía

- ☰ ▶ ⚙ ▶ Aceptar ▶ 🔄 Ajustes de audio ▶ Aceptar ▶ 📞 Tonos del terminal ▶ Aceptar ▶ 📞 Melodías ▶ Aceptar

▶ **Llamadas Internas:** 📞 ajustar tono de llamada/melodía para llamadas internas y aniversarios.

▶ **Llamadas externas:** 📞 ajustar tono de llamada/melodía para llamadas externas.

▶ Guardar

Activar/desactivar tono de llamada

Desactivar **permanentemente el tono de llamada:** ajustar con la tecla de perfil $\boxed{\triangle}$ el Perfil Silencioso (→ p. 34). En la barra de estado, se mostrará \times .

Activar **permanentemente el tono de llamada:** ajustar con la tecla de perfil $\boxed{\triangle}$ el Perfil de Volumen alto o Perfil Personalizado (→ p. 34).

Desactivar el tono de llamada para la llamada actual: Silencio o pulse 📞.

Alarma por vibración

Las llamadas y otros mensajes entrantes se indican mediante vibración.

- ☰ ▶ ⚙ ▶ Aceptar ▶ 🔄 Ajustes de audio ▶ Aceptar ▶ 📞 Vibración ▶ Cambiar = activado)

Tenga en cuenta lo siguiente: los cambios se guardarán de manera permanente en Perfil Personalizado (→ p. 34). Esta configuración se incorpora en el Perfil Silencioso.

Activar/desactivar tonos de aviso

El terminal inalámbrico le indica acústicamente diversas actividades y estados. Esos tonos de aviso pueden activarse o desactivarse independientemente unos de otros.

 ▶  ▶ **Aceptar** ▶  ▶ **Ajustes de audio** ▶ **Aceptar** ▶  ▶ **Tonos de aviso** ▶ **Aceptar**

▶ **Tono de pulsación:**  **Activado / Desactivado**

Tono al pulsar teclas.

▶ **Tono de confirm.:**  **Activado / Desactivado**

Tono de confirmación/error después de entradas, tono de aviso con la llegada de un nuevo mensaje.

▶ **Batería baja:**  **Activado / Desactivado**

Tono de advertencia con tiempos de llamada inferiores a 10 minutos (cada 60 segundos).

Cuando está activada la vigilancia de habitación no se emite ningún aviso de batería.

▶ **Guardar**

Tenga en cuenta lo siguiente: los cambios se guardarán de manera permanente en **Perfil Personalizado** (→ p. 34).

Protección frente a llamadas no deseadas

Control de tiempo para llamadas externas

Se puede fijar un período de tiempo en el que el teléfono no debe sonar.

 ▶  ▶ **Aceptar** ▶  ▶ **Ajustes de audio** ▶ **Aceptar**

▶  ▶ **Tonos del terminal** ▶ **Aceptar** ▶  ▶ **Margen horario**

▶ **Aceptar**

▶ **Para llamadas ext.:**  **Activado / Desactivado**

Al activarlo:

▶ **Sin timbre desde:** introduzca el comienzo del periodo de tiempo.

▶ **Sin timbre hasta:** introduzca la finalización del periodo de tiempo.

▶ **Guardar**

Ejemplo

Margen horario	
Para llamadas ext.:	
Activado	
Sin timbre desde:	
22:00	
Sin timbre hasta:	
07:00	
Atrás	Guardar

Nota

Para aquellos contactos a los que haya asignado una melodía VIP en la agenda del teléfono, el teléfono sonará también durante este período de tiempo.

Silenciador frente a llamadas con número oculto

Puede ajustar que su teléfono no suene con llamadas con número oculto (el autor de la llamada ha suprimido la transmisión del número de teléfono). La llamada únicamente se señalará en pantalla. La configuración sólo se aplica al terminal inalámbrico en el que se lleve a cabo.

 ▶  ▶ **Aceptar** ▶  ▶ **Ajustes de audio** ▶ **Aceptar** ▶  ▶ **Tonos del terminal**

▶ **Aceptar** ▶  ▶ **Silen. llam. anón.** ▶ **Cambiar** (☑ = Función activada)

Acceso rápido a números y funciones

Las teclas numéricas **0** y **2** a **9** se pueden asignar a un número de la agenda del teléfono.

Las teclas izquierda y derecha de la pantalla tienen asignadas una función. Si lo desea, puede cambiar la asignación (→ p. 26).

De este modo, solo tiene que pulsar una tecla para marcar el número o iniciar la función asignada.

Asignar teclas numéricas

Requisito: la tecla numérica no debe tener aún un número asignado.

- ▶ Pulse **prolongadamente** la tecla numérica.
O bien:
Pulse **brevemente** la tecla numérica. ▶ Pulse la tecla de pantalla **Marc ráp.**
- ▶ Se abre la agenda del teléfono. ▶  Seleccionar registro. ▶ **Aceptar**

El registro está guardado en la tecla numérica correspondiente.

Nota

Borre o modifique posteriormente el registro de la agenda del teléfono, para que no repercuta en la asignación de la tecla numérica.

Marcar número/modificar asignación

Requisito: la tecla numérica debe tener un número asignado.

Con el terminal inalámbrico en estado de reposo

- ▶ Pulse **prolongadamente** la tecla numérica: el número se marca de inmediato.

O bien:

- ▶ Pulse **brevemente** la tecla numérica: pulse la tecla de pantalla izquierda con número/nombre (abreviado si procede) para marcar el número.
O bien:
Pulse la tecla de pantalla **Cambiar** para asignar de otro modo la tecla numérica, o pulse la tecla de pantalla **Borrar** para borrar la asignación.

Asignar teclas de pantalla

- ▶ En estado de reposo, pulse **prolongadamente** la tecla de pantalla izquierda o derecha. ▶ Se abre la lista con las posibles asignaciones de las teclas. ▶  Seleccionar registro ▶ **Aceptar**

Seleccione las siguientes funciones:

Teléfono infantil	Ajustar y activar la vigilancia de habitación (→ p. 37).
Alarma	Ajustar y activar el despertador (→ p. 36).
Calendario	Abrir el calendario (→ p. 35).
Llam. directa	Ajustar la llamada directa (→ p. 20).
Rellamada	Mostrar la lista de rellamada (→ p. 19).
Parpadeo del LED:	Activar/desactivar Spot-LED (función de linterna) (→ p. 34).
Más funciones...	Puede seleccionar otras funciones:
List. de llamadas	Mostrar el historial de llamadas (→ p. 33).

Restablecer el teléfono al estado de suministro





Puede restablecer cambios concretos en la configuración del terminal inalámbrico.

El restablecimiento **no** afecta a los siguientes ajustes:

- ◆ Fecha y hora;
- ◆ Registros de terminales inalámbricos en la estación base así como la selección actual de la estación base;
- ◆ Registros del calendario y de la agenda del teléfono;
- ◆ Lista de rellamada.

Al restablecer el terminal inalámbrico (**Reiniciar terminal**), se borran los ajustes de audio y de pantalla.

Restablecer el terminal inalámbrico

 ▶  ▶ **Aceptar** ▶  **Sistema** ▶ **Aceptar** ▶  **Reiniciar terminal** ▶ **Aceptar**
 ▶ Responder a la pregunta de seguridad con Sí



ECO DECT indica un bajo consumo de corriente y una potencia de radio reducida.

Reducción de la radiación (en función de la estación base)

Solo se puede reducir la radiación si la estación base también admite esta función.

La potencia de radio de su teléfono se reduce **automáticamente** dependiendo de la distancia que exista entre el terminal y la estación base.

Puede reducir la radiación del terminal inalámbrico y la estación base de forma adicional si los desactiva.



- ◆ **Alcance máximo** o activa,
- ◆ **Sin radiación** las funciones.

Para obtener más detalles, lea las instrucciones de la estación base.

Varios terminales inalámbricos

Llamada interna



Las llamadas internas realizadas a terminales inalámbricos registrados en la misma estación base son gratuitas.

 (pulse **brevemente**) ▶ Se abre la lista de los terminales inalámbricos. Cada terminal inalámbrico está marcado con <. ▶  En caso necesario, seleccione de la lista el terminal inalámbrico o **Llam. colec.** (llamada colectiva). ▶ 

Pulse **prolongadamente** . Inmediatamente se inicia una llamada a **todos los** terminales inalámbricos registrados.

Consultar internamente / Transferir internamente

Usted habla con un interlocutor **externo** y desea transferir la comunicación a un interlocutor **interno** o realizarle una consulta.

 ▶ Se abre la lista de los terminales inalámbricos. ▶ Si hay más de dos terminales inalámbricos registrados en la estación base, seleccione un terminal inalámbrico o **Llam. colec.** ▶  o bien **Aceptar**

Realizar una consulta: habla con el interlocutor interno y vuelve a su comunicación externa:

▶ **Opciones** ▶  **Fin. llamada activa** ▶ **Aceptar**

Transferir comunicación externa: tiene dos posibilidades para transferir la comunicación:

▶ Espera hasta que el interlocutor al que llama responda y luego cuelga.
Pulse la tecla de colgar .

O bien:

▶ Cuelgue antes de que el interlocutor responda: pulse la tecla de colgar .

Si el interlocutor al que se ha llamado no respondiese o no aceptase la llamada, finalice la consulta con **Finalizar**.

Establecer comunicación alternativa/conferencia

Está realizando una comunicación y se retiene otra comunicación. Ambos interlocutores aparecen indicados en la pantalla.

▶ **Alternar llamadas:** puede alternar entre los dos interlocutores con .

▶ **Establecer conferencia a tres:** pulse **Confer.**

Finalizar la conferencia: pulse **Finalizar** Volverá a estar conectado con el interlocutor externo. Puede alternar de nuevo entre los dos interlocutores con .

Cada uno de los interlocutores puede finalizar su participación en la conferencia pulsando la tecla de colgar .

Aceptar/rechazar llamada en espera

Si durante una comunicación interna recibe una llamada externa, oirá el tono de aviso de llamada en espera. Si se transfiere el número de teléfono, podrá ver el número o el nombre del autor de la llamada en la pantalla.

- ▶ Rechazar llamada: ▶ pulse la tecla de pantalla **Rechazar**.
- ▶ Aceptar llamada: ▶ pulse la tecla de pantalla **Aceptar**. Ya puede hablar con el nuevo autor de la llamada. La comunicación anterior se mantiene retenida.

Finalizar la llamada en curso y volver a la llamada retenida:

- ▶ Opciones ▶  Fin. llamada activa ▶ Aceptar.

Agenda del teléfono (agenda de direcciones)

En un **registro de la agenda del teléfono** se guardan: nombre y apellidos, hasta tres números, aniversarios con señalización y melodía del contacto.

La agenda del teléfono (con hasta 200 registros) se crea individualmente para cada uno de sus terminales inalámbricos. Puede enviar las listas/registros a otros terminales inalámbricos (→ p. 32).

Tamaño de los registros

3 números:

máx. 32 cifras cada uno

Nombre y apellidos:



máx. 16 caracteres cada uno

Administrar los registros de la agenda del teléfono

Abra la agenda del teléfono

Pulse en estado de reposo la tecla  o, en función de la situación, la tecla de pantalla .

Crear nuevo registro

- ▶ Abra la agenda del teléfono. ▶  <Nuevo registro>
 - ▶ **Aceptar**
- ▶ Cambie entre los campos de entrada con  e introduzca el elemento correspondiente del registro (nombres, números, aniversario, tono de llamada). Si es preciso, desplácese hacia abajo para mostrar los demás elementos.
- ▶ Pulse la tecla de pantalla **Guardar**.

Para generar un registro, debe introducir al menos un número de teléfono. Si ha asignado una melodía al contacto, el registro se agregará a la agenda del teléfono con el símbolo .

Ejemplo



Nuevo registro

Nombre:
Robert



Apellidos:

Teléfono (Casa):

Abc

< C Guardar

Mostrar/modificar registro

- ▶ Abra la agenda del teléfono. ▶  Seleccionar el registro deseado.
 - ▶ **Ver** ▶ Mostrar todos los elementos del registro. ▶ **Cambiar**
- O bien:
- ▶ **Opciones** ▶  **Editar el registro** ▶ **Aceptar**

Borrar registro

- ▶ Abra la agenda del teléfono. ▶  Seleccionar el registro deseado. ▶ **Opciones**
- ▶  **Borrar el registro** ▶ **Aceptar**

Borrar todos los registros de la agenda del teléfono:

- ▶ Abra la agenda del teléfono. ▶ **Opciones** ▶  **Borrar toda la lista** ▶ **Aceptar**

Determinar el orden de los registros de la agenda del teléfono

Puede definir si los registros deben ordenarse por nombre o apellidos.

- ▶ Abra la agenda del teléfono. ▶ **Opciones** ▶ Pulsar **Ordenar por apellido** o **Ordenar por nombre**.

Si no se introduce ningún nombre, se aplica el número de teléfono estándar en el campo del apellido. Estos registros se colocan al comienzo de la lista, independientemente del tipo de ordenación.



El orden es el siguiente:

Espacios en blanco | dígitos (0-9) | letras (alfabéticamente) | demás caracteres

Visualizar el número de registros libres en la agenda del teléfono

- ▶ Abra la agenda del teléfono. ▶ **Opciones** ▶  **Memoria disponible** ▶ **Aceptar**

Seleccionar un registro de la agenda del teléfono, buscar en la agenda del teléfono

- ▶ Abra la agenda del teléfono.
- ▶ Desplácese hasta el nombre buscado con . **Pulsando prolongadamente**  se desplazará constantemente hacia arriba o hacia abajo por la agenda del teléfono.

O bien:

- ▶ Introduzca las iniciales (máx. 8 letras) con el teclado. Se visualizará el primer nombre que comience con esa letra. Si fuese necesario, continúe desplazándose hasta el registro deseado con .

Transferir el registro/agenda del teléfono a otro terminal inalámbrico

Requisitos:





- ◆ El terminal de origen y el terminal de destino deben estar registrados en la misma estación base.
- ◆ El otro terminal inalámbrico y la estación base pueden enviar y recibir registros de la agenda del teléfono.

Puede transferir toda la agenda del teléfono, un registro en concreto o varios registros.





Notas

- ◆ Si se produce una llamada externa se interrumpe la transmisión.
- ◆ Las imágenes del contacto y los sonidos no se transfieren. Del cumpleaños solo se transfiere la fecha.
- ◆ Al transferir un registro entre dos terminales inalámbricos vCard:
Si todavía no existe ningún registro con ese nombre en el receptor, se creará un nuevo registro.
Si ya existe un registro con ese nombre, entonces ese registro se amplía con el nuevo número. Incluye el registro de más números de los que permite el destinatario, en caso de que se genere otro registro con el mismo nombre.
- ◆ Si el receptor no es un terminal inalámbrico vCard: por cada número se creará y enviará un registro propio.
- ◆ Su terminal inalámbrico recibe registros por parte de un terminal inalámbrico sin vCard: los registros con números ya guardados se descartan, de lo contrario se generará un registro nuevo.



Transferir registros individuales

▶ Abra la agenda del teléfono. ▶  Seleccionar el registro deseado. ▶ **Opciones**
▶  **Enviar el registro** ▶ **Aceptar** ▶  **a otro term. interno** ▶ **Aceptar** ▶  Seleccionar el terminal inalámbrico de destino. ▶ **Aceptar**



Transferir toda la agenda del teléfono

▶ Abra la agenda del teléfono. ▶  Seleccionar el registro deseado. ▶ **Opciones**
▶  **Enviar toda la lista** ▶ **Aceptar** ▶  **a otro term. interno** ▶ **Aceptar** ▶  Seleccionar el terminal inalámbrico de destino. ▶ **Aceptar**

Añadir el número mostrado a la agenda del teléfono

▶ Se muestra el número o está marcado.
▶ Pulse la tecla de pantalla  u **Opciones** ▶  **Guardar en agenda.** ▶ **Aceptar**
- ▶ **<Nuevo registro>** ▶ **Aceptar** ▶  Seleccionar el tipo de número. ▶ **Aceptar**
▶ Completar el registro. ▶ **Aceptar**





O bien:

- ▶  Seleccionar registro. ▶ **Aceptar** ▶  Seleccionar el tipo de número. ▶ **Aceptar**
▶ Se introducirá el número o se sobrescribirá el número existente (responder consulta con **Sí/No**).

▶ **Guardar**

Historial de llamadas







Su teléfono registrará las llamadas en diferentes listas. Abrir listas:

- ◆ **Lista de llamadas perdidas:** tecla de mensajes  ▶  **Llam. perd.:** ▶ **Aceptar**
- ◆ **Selección de listas:**  ▶  ▶ **Aceptar** ▶  **Seleccionar lista.** ▶ **Aceptar**



En el historial de llamadas se muestran los últimos 20 registros.

Registro de la lista

En los registros de la lista se muestra la siguiente información:

- ◆ El tipo de lista (en el encabezado)
 - ◆ Símbolo para el tipo de registro:
 -  (Llamadas perdidas),  (Llam. aceptadas),
 -  (Llamadas salientes)
 - ◆ Número del autor de la llamada. Si el número está guardado en la agenda del teléfono, se mostrarán en su lugar el nombre y el tipo de número (🏠 Teléfono (Casa), 🏢 Teléfono (Oficina), 📱 Teléfono móvil). En llamadas perdidas el valor entre corchetes indica además el número de llamadas procedentes de este número.
 - ◆ Fecha y hora de la llamada (si se ha configurado)
 - ▶  **Seleccionar registro.** ▶ **Opciones**
 - ▶ **Ver:** se mostrará toda la información disponible, por ejemplo, al mostrar un nombre se mostrará el número correspondiente.
 - ▶ **Opciones:** puede borrar el registro o añadir el número a la agenda del teléfono (→ p. 32).
- Devolver una llamada desde el historial de llamadas:**
- ▶  **Seleccionar registro.** ▶ Pulse la tecla de descolgar .

Ejemplo

Todas las llamadas	
 🏠 James Foster	
Hoy, 06:35	
 0171223445566	
06/11/2015, 08:30	
 0168123477945	
06/11/2015, 07:13	
Ver	Opciones

Perfiles de audio

Con la tecla  abrirá consecutivamente 3 perfiles de audio que adaptan su terminal inalámbrico al entorno. Al presionar la tecla, el perfil se activará sin consulta. En estado de suministro, está configurado **Perfil Personalizado**.

 ▶ **Perfil de Volumen alto** ▶  ▶ **Perfil Silencioso** ▶  ▶ **Perfil Personalizado**

Los perfiles están configurados en estado de suministro de la siguiente manera:

Estado de suministro		Perfil de Volumen alto	Perfil Silencioso	Perfil Personalizado
Alarma por vibración (→ p. 24)		activado	Perfil Personalizado	desactivado
Tono de llamada (→ p. 24)		activado	desactivado	activado
Volumen del tono de llamada (→ p. 24)	interno	5	desactivado	3
	externo	5	desactivado	3
Volumen del terminal inalámbrico (→ p. 21)	Auricular	5	3	3
	Manos libres	5	3	3
Spot LED durante la llamada (→ p. 23)		Sí	No	No
Aceptación normal de llamada (→ p. 21)		Sí	No	No
Tonos de aviso (→ p. 25)	Clic de tecla	Sí	No	Sí
	Tono de confirmación	Sí	No	Sí
	Tono de batería	Sí	Sí	Sí

Al cambiar a **Perfil Silencioso** puede activar un tono de atención pulsando la tecla de pantalla **Tono**. En la barra de estado, aparece .

Los cambios en el **Perfil de Volumen alto** y **Perfil Silencioso** sólo se aplicarán mientras no se cambie el perfil (pulsando la tecla de perfil ). Los cambios en el **Perfil Personalizado** se guardarán permanentemente para este perfil.

El perfil configurado se mantendrá al apagar y volver a encender el terminal inalámbrico.

Parpadeo del LED

Utilice su teléfono en modo de linterna.

Activar/desactivar la función de linterna

Pulse la tecla de pantalla **Parpadeo del LED** (→ p. 26).

O bien:

 ▶  ▶ **Aceptar** ▶ **Parpadeo del LED** ▶ **Aceptar**

Tras 2 minutos, la función se desactivará automáticamente o pulse la tecla de pantalla **Apagar**.

Calendario

Puede hacer que el terminal le recuerde hasta **30 citas**.

En el calendario, el día actual está recuadrado en blanco. Los días con citas las cifras se muestran en color. Al seleccionar un día, éste se recuadra en color.

Mayo 2013						
Lu	Ma	Mi	Ju	Vi	Sa	Do
			01	02	03	04 05
06	07	08	09	10	11	12
13	14	15	16	17	18	19
20	21	22	23	24	25	26
27	28	29	30	31		

Atrás Aceptar

Guardar cita en el calendario

Requisito: la fecha y la hora están configuradas (→ p. 11).

 ▶  ▶ **Aceptar** ▶  **Calendario** ▶ **Aceptar**

▶  Seleccionar el día deseado. ▶ **Aceptar**

- ◆ Se mostrarán las citas guardadas.
 - Con <Nuevo registro> ▶ **Aceptar** se abre la ventana para introducir otra cita.
- ◆ Si todavía no se ha guardado ninguna cita, se abre directamente la ventana para la entrada de datos de la nueva cita.

Estado:  **Activado / Desactivado**

Se pueden indicar los siguientes datos:

- ◆ **Fecha:** el día seleccionado está preconfigurado. Introducir para modificar la nueva fecha.
 - ◆ **Hora:** momento (hora y minutos) de la cita.
 - ◆ **Texto:** nombres de la cita (p. ej., cena, reunión).
 - ◆ **Aviso:**  seleccionar la melodía de la señal de recordatorio o desactivar la señalización acústica.
- ▶ **Guardar**



Señalización de fechas/aniversarios

Los aniversarios se transfieren desde la agenda del teléfono y se muestran como cita. En el estado de espera, se muestra una cita/aniversario y se señala con la melodía seleccionada durante 60 segundos.

Puede desactivar la llamada de recordatorio:

- ▶ Pulse **Apagar**, para confirmar y finalizar la llamada de recordatorio.

Mientras habla por teléfono, se señalará una llamada de recordatorio **una sola vez** con un tono de aviso en el terminal inalámbrico.







Durante la llamada de recordatorio puede modificar de manera permanente el volumen del tono de llamada con las teclas laterales  (más alto) o  (más bajo).

Visualización de citas/aniversarios no atendidos

Las siguientes citas y aniversarios se guardan en la lista **Alarmas perdidas**:

- ◆ No se confirmó la llamada de cita/aniversario.
- ◆ La cita/aniversario se comunicó durante una llamada.
- ◆ El terminal inalámbrico estaba apagado cuando se debía comunicar una cita/aniversario.

Se guardan los últimos 10 registros. En la pantalla se muestra el símbolo  y la cantidad de nuevos registros. El registro más reciente se encuentra al principio de la lista.

Abrir lista: ▶ Tecla de mensajes  ▶  **Alarmas perdidas** ▶ **Aceptar**
 O a través del menú:  ▶  ▶ **Aceptar** ▶  **Alarmas perdidas** ▶ **Aceptar**
 ▶  si fuese necesario desplácese por la lista

Se muestra información sobre la cita/aniversario. Se puede:

- ▶ Borrar cita/aniversario: **Borrar**

Mostrar/modificar/borrar citas guardadas

 ▶  ▶ **Aceptar** ▶  **Calendario** ▶ **Aceptar** ▶  Seleccionar el día deseado.
 ▶ **Aceptar** ▶ Se muestra la lista de citas. ▶  Seleccione la cita deseada.

- ▶ **Ver:** mostrar configuración de la cita, cambiar en caso necesario con **Cambiar**.







O bien:

- ▶ **Opciones:** modificar configuración o borrar citas.
 - **Editar el registro** ▶ **Aceptar**
 - **Borrar el registro** ▶ **Aceptar**
 - **Activar/Desactivar** ▶ **Aceptar**
 - **Borrar todas citas** ▶ **Aceptar** ▶ Confirmar consulta con **Sí**.
 Se eliminarán todas las citas del **día seleccionado**.

Despertador

Requisito: la fecha y la hora están configuradas (→ p. 11).

Puede activar/desactivar y configurar el despertador como sigue:

-  ▶  ▶ **Aceptar** ▶ Estado:  **Activado/Desactivado**
- ▶ Modificar la configuración:
 - **Hora:** configurar la hora y minutos de la hora del despertador (configuración horaria → p. 11).
 - **Periodicidad:**  **Diario/Lunes-Viernes**
 - **Volumen:**  ajustar el volumen en 5 niveles o llamada progresiva (volumen creciente).
 - **Melodía:**  seleccionar una melodía para la llamada despertador.
 - ▶ Pulse la tecla de pantalla **Guardar**.

Con el despertador activado, se muestra en la pantalla en estado de reposo el símbolo  y la hora del despertador.

Ejemplo

Alarma	
Activación:	<Activado >
Hora:	12:00
Periodicidad:	Lunes-Viernes
Atrás	Guardar

En la pantalla se mostrará una llamada despertador y se señalará con la melodía seleccionada durante un máx. de 60 segundos. Durante una llamada, la llamada despertador se señala solamente mediante un breve tono.

Mientras suene el despertador, puede cambiar de forma permanente el volumen con las teclas laterales **[+]** (más alto) o **[-]** (más bajo).

Desactivar/repetir tras una pausa la llamada despertador (modo de repetición)

Requisito: debe sonar una llamada despertador.

► **Desconectar hasta la siguiente llamada despertador:** pulse **Apagar**.

O bien:

► **Modo de repetición:**

Pulse **Repetir** o cualquier tecla. La llamada despertador se desactiva, pero vuelve a sonar al cabo de 5 minutos.

O bien:

No pulsar ninguna tecla. La llamada despertador se desactiva pasados 60 segundos, pero vuelve a sonar al cabo de 5 minutos. Después de sonar por cuarta vez, la llamada despertador se desactivará durante 24 horas.

Vigilancia de habitación (Babyphone)

Si está activada la vigilancia de habitación, se llama al número de destino guardado (interno o externo) tan pronto como se alcanza un nivel de ruido definido en el entorno del terminal inalámbrico. La vigilancia de habitación conectada a un número externo se interrumpe aprox. a los 90 segundos.

En el modo de vigilancia de habitación, las llamadas entrantes solo se señalizan en la pantalla (**sin tono de llamada**). La iluminación de la pantalla se reduce en un 50%. Los tonos de llamada se desactivan. Están bloqueadas todas las teclas a excepción de las teclas de pantalla y la tecla pulsar en el centro de la tecla de control.

Con la función **Com. bidireccional** puede responder mediante la vigilancia de habitación. Con esta función puede activar o desactivar los altavoces del terminal inalámbrico.

Si contesta a una llamada entrante, se interrumpe el modo de vigilancia de habitación durante la llamada y la función **permanece** activada. El modo de vigilancia de habitación no permite desactivarse mediante el apagado y encendido del terminal inalámbrico.

Atención

Tenga en cuenta los siguientes aspectos:

- ◆ La distancia óptima entre el terminal inalámbrico y el bebé debería estar comprendida entre 1 y 2 metros. El micrófono debe apuntar hacia el bebé.
- ◆ La activación de esta función reduce el tiempo de funcionamiento del terminal inalámbrico. Si fuera necesario, deje el terminal inalámbrico en el soporte de carga.
- ◆ La vigilancia de habitación se activa sólo 20 segundos después del encendido.

Es imprescindible que compruebe el correcto funcionamiento de esta función al activarla:

- ◆ Compruebe la sensibilidad del micrófono.
- ◆ Compruebe el establecimiento de la conexión si la vigilancia de habitación va a desviarse a un número externo.
- ◆ Asegúrese de que el contestador está apagado en el número de destino.

Activar/desactivar y configurar la vigilancia de habitación

- ☰ ▶ ★ ▶ Aceptar ▶ ☰ Vigila-bebés ▶ Aceptar
- ▶ Estado: ☑ Activado/Desactivado
- ▶ Configure la vigilancia de habitación:
 - **Tipo de alarma:** ☑ Interna (al menos hay registrados 2 terminales inalámbricos)/Externa
Si está seleccionado **Interna**:
 - ▶ **Terminal:** pulse la tecla de pantalla **Cambiar**.
 - ▶ ☰ Selección terminal inalámbrico. ▶ **Aceptar**
 - Si está seleccionado **Externa**:
 - ▶ **Número:** introducir directamente el número o seleccionar desde la agenda del teléfono (pulse la tecla de pantalla **☰**).
 - **Com. bidireccional:** ☑ Activado/Desactivado
 - **Nivel de vigilancia:** ☑ Alto/Bajo
- ▶ **Guardar**

Con la vigilancia de habitación activada, se muestra en la pantalla en estado de reposo el número de destino. Con la tecla de pantalla **Apagar** desactivará la vigilancia de habitación.

Cancelar la vigilancia de la habitación

Cancelar durante la vigilancia de habitación: pulse ☰.

Desactivar la vigilancia de habitación desde un número externo

Requisitos: la vigilancia de habitación debe realizarse hacia un número de destino externo. El teléfono receptor debe admitir marcación por tonos.

- ▶ Acepte la llamada de vigilancia de habitación y pulse las teclas **9** **#**.

La llamada finaliza. La vigilancia de habitación está desactivada y el terminal inalámbrico está en estado de reposo.

Vigilancia de habitación activada

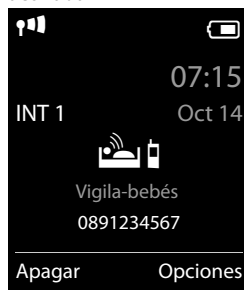

Símbolos de la pantalla

Símbolos de la barra de estado

En la barra de estado se mostrarán los siguientes símbolos dependiendo de la configuración y del estado de funcionamiento del teléfono:

Símbolo	Significado
	Potencia de recepción
	76% - 100%
	51% - 75%
	26% - 50%
	1% - 25%
	Rojo: no está establecida la conexión con la estación base
	Perfil Silencioso activado (el tono de llamada está desactivado)
	Tono de llamada "bip" activado
	Bloqueo del teclado

} blanca, si **Alcance máximo** está activado;
} verde, si **Alcance máximo** está desactivado

Símbolo	Significado
	Estado de carga de la batería:
	blanco: cargada por encima del 66%
	blanco: cargada entre un 34% y un 66%
	blanco: cargada entre un 11% y un 33%
	rojo: cargada menos de un 11%
	parpadea en color rojo: la batería está casi agotada (quedan aprox. unos 5 minutos de tiempo de conversación)
	La batería se está cargando (estado de carga actual):
	0% - 10%
	11% - 33%
	34% - 66%
	67% - 100%



Símbolos de menú

	Alarma
	List. de llamadas
	Contestador
	Servicios de red
	Funciones extras
	Configuración

Símbolos de la pantalla

Símbolos de las teclas de pantalla

En función del estado de servicio, los siguientes símbolos mostrarán la función actual de las teclas de pantalla:

Símbolo	Acción
	Rellamada
	Borrar texto
	Abrir la agenda del teléfono

Símbolo	Acción
	Añadir el número a la agenda del teléfono

Símbolos de la pantalla para la señalización de



Establecimiento de la conexión (llamada saliente)



Conexión establecida



No es posible establecer una conexión/
conexión interrumpida



llamada externa



llamada interna



Llamada de recordatorio de un aniversario



Llamada de recordatorio de una cita



Llamada despertador

Otros símbolos de la pantalla



Información



Consulta (de seguridad)



Espere ...



Acción realizada (verde)



La acción no se puede realizar (rojo)

Visión general del menú

Abra el menú principal: en el estado de reposo del teléfono, pulse .

Nota

Algunas de las funciones descritas en estas instrucciones de uso no están disponibles en todos los países ni para todos los proveedores de red.



Alarma

→ p. 36



List. de llamadas

(depende de la estación base)



Contestador

(depende de la estación base)



Servicios de red

(depende de la estación base)



Funciones extras

Parpadeo del LED	→ p. 34
Calendario	→ p. 35
Vigila-bebés	→ p. 37
Llam. directa	→ p. 20
Alarmas perdidas	→ p. 36



Configuración

Fecha y hora	→ p. 11	
Ajustes de audio	Volum. del terminal	→ p. 21
	Perf. de auriculares	→ p. 23
	Tonos de aviso	→ p. 25
	Vibración	→ p. 24
	Tonos del terminal	→ p. 24
Pantalla	Salvapantallas	→ p. 22
	Esquemas color	→ p. 23
	Iluminación	→ p. 23
Idioma	→ p. 22	
Registro	Registrar Terminal	→ p. 10

(los demás submenús dependen de la estación base)



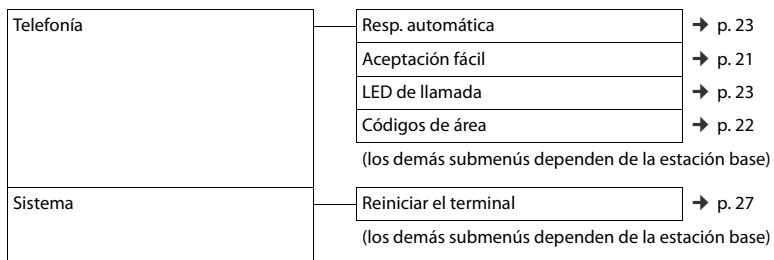

Visión general del menú



Preguntas y respuestas

Si durante el uso de su teléfono se le plantean dudas, encontrará propuestas de solución en Internet en www.gigaset.com/service ▶ FAQ ▶ First steps for troubleshooting.

Además, en la siguiente tabla se ofrece un listado de pasos para la solución de errores.

<p>Si no está seguro de si su dispositivo dispone de un contestador automático integrado.</p> <ul style="list-style-type: none"> ▶ Abra el menú del contestador automático:  ▶  ▶ Aceptar <p>Su dispositivo dispone de un contestador automático integrado si aparece el submenú Activación.</p>
<p>No se ve nada en la pantalla.</p> <ol style="list-style-type: none"> 1. El terminal inalámbrico está apagado. <ul style="list-style-type: none"> ▶ Pulse  prolongadamente. 2. Las baterías están descargadas. <ul style="list-style-type: none"> ▶ Cargue o cambie la batería (→ p. 6). 3. El bloqueo de pantalla/teclado está activado. <ul style="list-style-type: none"> ▶ Pulse prolongadamente la tecla de almohadilla .
<p>En la pantalla parpadea "Sin base".</p> <ol style="list-style-type: none"> 1. El terminal inalámbrico se encuentra fuera del alcance de la estación base. <ul style="list-style-type: none"> ▶ Reduzca la distancia entre el terminal inalámbrico y la estación base. 2. La estación base está apagada. <ul style="list-style-type: none"> ▶ Compruebe el alimentador enchufable de la estación base. 3. El alcance de la base se reduce al apagarse Alcance máximo. <ul style="list-style-type: none"> ▶ Encender Alcance máximo (→ p. 27) o reduzca la distancia entre el terminal inalámbrico y la estación base.
<p>En la pantalla parpadea "Por favor, registre el teléfono inalámbrico" o "Colocar el terminal inalámbrico en la estación base".</p> <p>El terminal inalámbrico no está todavía registrado o se ha dado de baja mediante el registro de otro terminal inalámbrico (más de 6 registros DECT).</p> <ul style="list-style-type: none"> ▶ Vuelva a registrar el terminal inalámbrico (→ p. 10).
<p>No se acepta su configuración.</p> <ul style="list-style-type: none"> ▶ Asegúrese de haber configurado Perfil Personalizado antes de llevar a cabo los cambios en la configuración del dispositivo (→ p. 34).
<p>El terminal inalámbrico no suena.</p> <ol style="list-style-type: none"> 1. El tono de llamada está desactivado. <ul style="list-style-type: none"> ▶ Active el tono de llamada (→ p. 24). 2. El desvío de llamadas está configurado. <ul style="list-style-type: none"> ▶ Desactive el desvío de llamadas. 3. El teléfono no suena cuando el autor de la llamada oculta el número de teléfono. <ul style="list-style-type: none"> ▶ Active el tono de llamada para llamadas anónimas (→ p. 25). 4. El teléfono no suena en un determinado intervalo de tiempo o para determinados números. <ul style="list-style-type: none"> ▶ Compruebe el control por tiempo para llamadas externas (→ p. 25).
<p>Su interlocutor no le oye.</p> <p>El terminal inalámbrico está "silenciado".</p> <ul style="list-style-type: none"> ▶ Vuelva a activar el micrófono (→ p. 21).

Exención de responsabilidad

No se muestra el número del autor de la llamada.

1. La **transmisión del número de teléfono (CLI)** no está autorizada para el autor de la llamada.
 - ▶ El **autor de la llamada** debe pedir a su proveedor de red que active la transmisión del número de teléfono (CLI).
2. El proveedor de red no admite la **indicación del número de teléfono (CLIP)** o no tiene esa opción disponible.
 - ▶ Solicitar la activación de la indicación del número de teléfono (CLIP) al proveedor de red.
3. Su teléfono está conectado a través de una centralita/un router con centralita integrada (puerta de enlace) que no transmite toda la información.
 - ▶ Restablezca el equipo: desenchufe brevemente el equipo. Vuelva a enchufar el conector y espere a que se reinicie el equipo.
 - ▶ Compruebe la configuración en la centralita y, si fuese necesario, active la indicación del número de teléfono. Para ello busque en las instrucciones de uso del equipo términos como CLIP, transmisión de números de teléfono, indicación del número de teléfono, etc. o consulte con el fabricante del equipo.

Al introducir datos se escucha un tono de error.

Operación fallida/introducción de datos incorrecta.

- ▶ Repita el proceso.
Observe la pantalla y consulte, si es necesario, las instrucciones de uso.

No se escucha el contestador automático de red.

Su centralita utiliza la marcación por impulsos.

- ▶ Configure la centralita para que utilice la marcación por tonos.

Exención de responsabilidad

La pantalla de su terminal inalámbrico tiene una resolución de 128x160 píxeles (puntos de imagen). Cada píxel consta de tres subpíxeles (rojo, verde, azul).

Puede ocurrir que se dirija incorrectamente un píxel o que presente una divergencia de color. **Esto es normal y no supone un motivo para reclamar la garantía.**

Consulte en la tabla siguiente el número de errores de píxel que pueden surgir sin que eso llegue a justificar la reclamación de la garantía.

Descripción	Número máx. de errores de píxeles permitidos
Subpíxel iluminado en color	1
Subpíxel oscuro	1
Cifra total de subpíxeles oscuros y de color	1

Nota

La garantía no cubre las huellas del uso en la pantalla y en la carcasa.

Protección de datos

Gigaset se toma muy en serio la protección de los datos de nuestros clientes. Por tanto, garantizamos que todos nuestros productos se desarrollen de acuerdo con el principio de protección de datos a través del diseño de la tecnología ("Privacy by Design"). Todos los datos que recogemos se utilizan para mejorar nuestros productos tanto como sea posible. Garantizamos que sus datos estén protegidos y se utilicen solo para proporcionarle un servicio o producto. Sabemos qué camino recorren sus datos en nuestra empresa y garantizamos que ese recorrido se realice de forma segura, protegida y en consonancia con las normas de protección de datos.

El texto completo de la política de privacidad está disponible en la siguiente dirección de Internet: www.gigaset.com/privacy-policy

Medio ambiente

Nuestra política medioambiental

Gigaset Communications GmbH asume una responsabilidad social y se compromete a contribuir a la mejora de nuestro mundo. En todos los ámbitos de nuestro trabajo, desde la planificación de productos y procesos, pasando por la producción y la distribución, hasta la eliminación, otorgamos el máximo valor al ejercicio de nuestra responsabilidad ambiental.

Encontrará más información en Internet sobre productos y procesos respetuosos con el medio ambiente, en www.gigaset.com.

Sistema de gestión medioambiental



Gigaset Communications GmbH está certificada según las normas internacionales ISO 14001 e ISO 9001.

ISO 14001 (Medio ambiente): certificado desde septiembre de 2007 por TÜV SÜD Management Service GmbH.

ISO 9001 (Calidad): certificado desde 17/02/1994 por TÜV Süd Management Service GmbH

Eliminación de residuos

Las baterías no debe tirarse a la basura doméstica común. Observe los reglamentos locales de eliminación de basura, cuyos detalles pueden obtenerse de las autoridades locales o de la tienda donde adquirió el producto.

Todo el equipo eléctrico y electrónico debe ser desechado por separado de la basura doméstica común, y se deben usar instalaciones de recolección designadas por las autoridades locales.



La eliminación correcta y la recolección separada de equipos usados evita posibles consecuencias nocivas para el medioambiente y la salud.

Para obtener más información acerca de la eliminación de sus equipos usados, comuníquese con las autoridades locales o con el servicio de recolección de desechos.

Anexo

Mantenimiento

Limpie el dispositivo con un **pañó húmedo** o antiestático. No utilice disolventes ni paños de microfibrá.

No utilice **en ningún caso** un paño seco: existe peligro de que se forme carga estática.

En algunos casos infrecuentes, el contacto del dispositivo con sustancias químicas puede provocar cambios en su superficie exterior. A causa del gran número de productos químicos disponibles en el mercado, han podido realizarse pruebas con todos ellos.

Las imperfecciones en las superficies de alto brillo pueden eliminarse cuidadosamente con productos de limpieza para pantallas de teléfonos móviles.

Contacto con líquidos

El terminal inalámbrico está protegido contra salpicaduras.

Si entra en contacto con líquidos, sacuda el agua del orificio del micrófono y seque el agua en el terminal inalámbrico con un paño absorbente. El terminal inalámbrico está listo para ser utilizado.

Si el terminal inalámbrico entra en contacto con una gran cantidad de líquido, haga lo siguiente:

- 1 Desconectar el dispositivo de la alimentación eléctrica.
- 2 Retirar las baterías y dejar abierto el compartimento de las baterías.
- 3 Deje que todo el líquido salga del dispositivo.
- 4 Seque todas las piezas.
- 5 A continuación, seque el dispositivo **como mínimo durante 72 horas** con el compartimento de las baterías abierto y el teclado hacia abajo (en caso de existir) en un lugar seco y calido (**no utilice** microondas, hornos u otros dispositivos similares).
- 6 Vuelva a conectar el dispositivo cuando esté seco.

Una vez que esté totalmente seco, en la mayoría de los casos se puede volver a poner en funcionamiento.

Datos técnicos

Baterías

Tecnología: 2 x AAA NiMH
Voltaje: 1,2 V
Capacidad: 800 mAh

Tiempos de servicio/de carga del terminal inalámbrico

El tiempo de servicio de su Gigaset depende de la capacidad y de la antigüedad de la batería y de la utilización por parte del usuario. (Todos los tiempos indicados son tiempos máximos.)

Tiempo de servicio (horas)*	310 *
Tiempo de comunicación (horas)	14
Tiempo de servicio con un uso de 1,5 horas de comunicación al día (horas)*	125 *
Tiempo de carga en el soporte de carga (horas)	7,5

* sin iluminación de la pantalla en el estado de reposo

Datos técnicos generales

DECT

Estándar DECT	DECT 6.0
Estándar GAP	Proporcionado
Número de canales	30 canales bidireccionales
Banda de difusión	1920MHz - 1930MHz
Impulsos dobles	Múltiplex por división de tiempo, longitud de trama de 10 ms
Frecuencia de repetición del impulso de emisión	100 Hz
Longitud del impulso de emisión	370 µs
Trama de canal	1728 kHz
Velocidad binaria	1152 kbit/s
Modulación	GFSK
Codificación de señales telefónicas	32 kbit/s
Potencia de transmisión	5 mW, potencia media por canal, 120 mW, potencia de impulso
Máximo	hasta 100 ft en edificios y hasta 700 ft en espacios abiertos
Condiciones ambientales en funcionamiento	+41 °F a +113 °F; de 20% a 75% de humedad relativa del aire

Tablas de símbolos

Escritura estándar

Pulsar varias veces la tecla correspondiente.

	1x	2x	3x	4x	5x	6x	7x	8x	9x	10x
1 [sp]	1									
2 [abc]	a	b	c	2	ä	á	à	â	ã	ç
3 [def]	d	e	f	3	ë	é	è	ê		
4 [ghi]	g	h	i	4	ï	í	ì	î		
5 [jkl]	j	k	l	5						
6 [mno]	m	n	o	6	ö	ñ	ó	ò	ô	õ
7 [pqrs]	p	q	r	s	7	ß				
8 [tuv]	t	u	v	8	ü	ú	ù	û		
9 [wxyz]	w	x	y	z	9	ÿ	ý	æ	ø	ã
0 []	[¹⁾	.	,	?	!	← ²⁾	0			

1) Espacio en blanco

2) Salto de línea

Innovación, Ciencia y Desarrollo Económico de Canadá - Certificación

Este dispositivo cumple con los estándares RSS exentos de licencia de Industria Canadá.

El funcionamiento está sujeto a las dos condiciones a continuación: (1) este dispositivo no debe causar interferencia y (2) este dispositivo debe aceptar toda interferencia, incluyendo aquella que pueda causar un funcionamiento no deseado del dispositivo.

AVISO: La etiqueta de Innovación, Ciencia y Desarrollo Económico de Canadá identifica a los equipos certificados. Esta certificación implica que el equipo cumple determinados requisitos de redes de telecomunicaciones, protección, funcionamiento y seguridad según se describe en la documentación sobre Requisitos Técnicos del Equipo Terminal. El Departamento no garantiza que el equipo funcione a satisfacción del cliente.

Antes de instalar el equipo, los usuarios deben asegurarse de que esté permitido conectarlo en las instalaciones de la compañía de telecomunicaciones local. Asimismo, el equipo se debe instalar con un método aceptable de conexión. El cliente debe saber que es posible que el cumplimiento de las condiciones mencionadas no evite la degradación del servicio en algunas situaciones.

Las reparaciones del equipo certificado deben ser coordinadas por un representante designado por el proveedor. Toda reparación o modificación realizada por el usuario al equipo, o todo mal funcionamiento del mismo, puede constituir una causa para que la compañía de telecomunicaciones le solicite al usuario que desconecte el equipo.

Los usuarios deben garantizar, para su protección, que las conexiones a tierra de la instalación eléctrica, las líneas telefónicas y el sistema de tuberías metálicas interno, en caso de haber uno, están conectados entre sí. Esta protección puede ser especialmente importante en áreas rurales.

NOTA: Los usuarios no deben intentar realizar estas conexiones. Deben comunicarse con la autoridad de inspección eléctrica que corresponda, o bien con un electricista, según sea conveniente.

Este producto cumple con las especificaciones técnicas aplicables de Innovación, Ciencia y Desarrollo Económico de Canadá, incluyendo los estándares RSS exentos de licencia.

El número equivalente de timbres (REN) indica el número máximo de dispositivos que pueden estar conectados a la interfaz del teléfono. La terminación de una interfaz puede estar compuesta por cualquier combinación de dispositivos, sujeta solamente al requisito de que la suma de los REN de todos los dispositivos no sea mayor de cinco.

Este aparato digital de Clase B cumple la norma canadiense ICES-003.

Cet appareil numérique de la classe B est conforme à la norme NMB-003 du Canada.

Información sobre la FCC/ACTA

Advertencia: Los cambios o modificaciones realizados a esta unidad que no estén expresamente aprobados por Gigaset Communications USA LLC podrían anular el permiso de la FCC para el uso de este equipo. Esto incluye el agregado de cualquier dispositivo de antena externo.

Este equipo cumple la Sección 68 de las normas de la FCC y los requisitos adoptados por la ACTA. En la parte inferior de la base hay una etiqueta que contiene, entre otra información, un identificador de producto con el formato US:AAAEQ##TXXXX. Debe suministrar este número a la compañía telefónica si así se lo solicita.

El enchufe y la toma utilizados para conectar este equipo al cableado y a la red telefónica de las instalaciones deben cumplir la Sección 68 de las normas de la FCC y los requisitos adoptados por la ACTA. Se suministra un cable telefónico y un enchufe modular que cumplen con dichos requisitos. Está diseñado para conectarse a una toma modular compatible que también cumpla con dichos requisitos. Consulte las instrucciones de instalación para más información.

El REN se utiliza para determinar la cantidad de dispositivos que se pueden conectar a una línea telefónica. El exceso de REN en una línea telefónica puede provocar que los dispositivos no suenen cuando haya una llamada entrante. En la mayoría de las áreas, pero no en todas, la suma de REN no debe ser mayor que cinco (5.0). Para asegurarse de la cantidad de dispositivos que se pueden conectar a una línea, según los REN totales, póngase en contacto con la compañía telefónica local. En los productos aprobados después del 23 de julio de 2001, el REN forma parte del identificador de producto con el formato US:AAAEQ##TXXXX.

Los dígitos representados por ## son los REN sin decimal (*por ej.*, 03 es un REN de 0,3). En productos anteriores, el REN se muestra en la etiqueta por separado.

Puede obtener una copia de la Declaración de Conformidad del proveedor (SDoC, por sus siglas en inglés) en la siguiente dirección de Internet: www.gigaset.com/docs.

Si este equipo provoca daños a la red telefónica, la compañía telefónica le notificará por adelantado que puede ser necesario suspender temporalmente el servicio. En caso de que no se pueda notificar por adelantado, la compañía telefónica notificará al cliente lo antes posible. Asimismo, se le informará sobre su derecho a presentar una queja ante la FCC si lo considera necesario.

La compañía telefónica puede realizar cambios en sus instalaciones, equipos, operaciones o procedimientos que podrían afectar al funcionamiento del equipo. De ser así, la compañía lo notificará por adelantado a fin de que usted pueda realizar las modificaciones necesarias para evitar la interrupción del servicio. Si tiene problemas con este sistema telefónico, desconéctelo de la red hasta que el problema haya sido corregido o hasta que esté seguro de que el equipo está funcionando correctamente.

Si tiene problemas con el equipo, para reparaciones o información sobre la garantía, comuníquese con Atención al Cliente al **1-866 247-8758** (gratuito). Si el equipo interfiere con la red telefónica, la compañía telefónica puede solicitarle que lo desconecte hasta que el problema se haya resuelto. Este equipo no está diseñado para ser reparado por el Cliente (usuario).

Este sistema telefónico no se puede utilizar con servicios de pago suministrados por la compañía telefónica. La conexión a servicios de líneas compartidas está sujeta a las tarifas estatales. Comuníquese con la comisión de servicios públicos estatal, la comisión de servicios públicos o la comisión corporativa para más información. No se puede garantizar la privacidad de las comunicaciones al utilizar este teléfono.

Si su casa tiene un equipo de alarma con cableado especial conectado a la línea telefónica, asegúrese de que la instalación de este equipo no desactive su equipo de alarma. Si tiene dudas acerca de qué puede desactivar el equipo de alarma, consulte a su compañía telefónica o a un instalador calificado.

Este equipo telefónico ha sido probado y cumple los límites de dispositivo digital de Clase B, de acuerdo con la Sección 15 de las normas de la FCC. Su funcionamiento está sujeto a las dos condiciones a continuación: (1) Este dispositivo no debe causar interferencias perjudiciales y (2) este dispositivo debe aceptar toda interferencia recibida, incluyendo aquella que pueda causar un funcionamiento no deseado del dispositivo. Estos límites están diseñados para ofrecer protección razonable contra la interferencia perjudicial en una instalación residencial. Este equipo genera, utiliza y puede irradiar energía de radiofrecuencia y, si no se instala y utiliza según las instrucciones, puede causar interferencias perjudiciales para las comunicaciones por radio.

Sin embargo, no se garantiza que no habrá interferencia en una instalación en particular. Si este sistema telefónico no causa interferencias perjudiciales en la recepción de radio o televisión, lo que se puede determinar al encender y apagar el sistema, el usuario debe intentar corregir la interferencia con una o más de las medidas a continuación:

1. Cambie de orientación o de ubicación la antena receptora.
2. Aumentar la distancia entre el equipo y el receptor.
3. Conectar el equipo a un tomacorriente de un circuito distinto a aquel al que está conectado el receptor.
4. Consulte al distribuidor o a un técnico experto en radio y televisión para recibir ayuda.

Aviso para marcación directa de entrada (DID, por sus siglas en inglés)

PERMITIR QUE ESTE EQUIPO SE MANEJE DE MANERA TAL QUE NO PROPORCIONE SUPERVISIÓN DE RESPUESTA ADECUADA CONSTITUYE UNA VIOLACIÓN DE LA SECCIÓN 68 DE LAS NORMAS DE LA FCC.

Aviso para los usuarios de audífonos:

Este sistema telefónico es compatible con audífonos acoplados por inducción.

Cortes de energía:

En caso de un corte de energía, su teléfono inalámbrico no funcionará. El teléfono inalámbrico necesita electricidad para su funcionamiento. Se recomienda que tenga un teléfono que no requiera de electricidad para su uso durante los cortes de energía.

Precauciones de seguridad

Información sobre la exposición a la emisión de radiofrecuencia:

La instalación de la unidad base debe dejar un espacio de al menos 8 pulgadas entre la base y las personas para dar cumplimiento a las pautas de exposición a la RF de la FCC.

Para poder utilizarla sujeta al cuerpo, la parte portátil (terminal inalámbrico) ha sido verificada y cumple con los límites de la guía de exposición a emisión de radiofrecuencia de FCC. No obstante, el dispositivo debería utilizarse de tal manera que se minimice el contacto humano potencial durante el funcionamiento normal.

Aviso al servicio de la compañía telefónica:

Si necesita el servicio de su compañía telefónica, bríndele la siguiente información:

- Código de interfaz de la instalación (FIC, por sus siglas en inglés)
- Código de orden de servicio (SOC)
- Código de orden de servicio universal (USOC)

como se indica en la etiqueta en la parte inferior de la base.

Precauciones de seguridad

Antes de utilizar su equipo telefónico, se deben seguir las instrucciones básicas de seguridad para reducir el riesgo de incendio, descargas eléctricas y heridas a terceros.

1. Lea con detenimiento todas las instrucciones.
2. Siga todas las advertencias e instrucciones que se encuentran en el producto.
3. Desenchufe el producto de la toma telefónica de pared y de la toma de energía antes de limpiarlo. No utilice limpiadores líquidos o en aerosol. Use un paño húmedo para limpiarlo.
4. No use este producto cerca del agua, por ejemplo, cerca de una bañera, lavamanos, piletta de cocina, o lavadora, en un sótano húmedo o cerca de una piscina.
5. Coloque el producto en una superficie estable y segura. Si la unidad se cae puede sufrir daños y/o provocar lesiones serias.
6. Las ranuras o aberturas en la cabina y en la parte trasera e inferior son para la ventilación del equipo con el fin de protegerlo contra el recalentamiento. Estas aberturas no deben estar bloqueadas o tapas. Este producto no se debe colocar nunca cerca o sobre un radiador o calentador o en un lugar donde no haya ventilación adecuada.
7. Se debe operar sólo con el voltaje indicado en la etiqueta. Si no está seguro del voltaje de su hogar, consulte a su distribuidor o a la compañía de electricidad local.
8. No coloque objetos sobre el cable de energía. Instale la unidad en un lugar en el que nadie pueda pisar el cable o tropezarse con él.
9. No sobrecargue la toma de pared y los cables de extensión ya que esto puede provocar un incendio o una descarga eléctrica.
10. Nunca introduzca objetos de ningún tipo en las ranuras de la cabina del producto ya que podrían hacer contacto con puntos de voltaje peligrosos o hacer cortocircuito y así provocar un incendio o descarga eléctrica. Nunca derrame líquido sobre el producto.
11. Para reducir el riesgo de descargas eléctricas o quemaduras, no desarme el producto. Llévelo a un centro de servicio autorizado cuando necesite reparación. El abrir o quitar las tapas puede exponerlo a voltajes peligrosos, corriente eléctrica u otros riesgos. El rearmado incorrecto puede provocar descargas eléctricas al volver a utilizar el equipo. Desconecte el conector del circuito TNV antes de quitar la tapa.
12. Desenchufe el producto de la toma de pared y llévelo al servicio autorizado en las siguientes condiciones:
 - a.) Si el cable de energía está dañado o roto.
 - b.) Si se ha derramado líquido en el producto.
 - c.) Si el producto ha estado expuesto en la lluvia o agua.
 - d.) Si el producto no funciona con normalidad al seguir las instrucciones de uso. Ajuste sólo los controles que se encuentran cubiertos por las instrucciones de uso ya que el ajuste incorrecto de otros controles puede provocar daños y requerir del trabajo de un técnico calificado para restaurar el producto a la normalidad.
 - e.) Si el producto se ha caído o ha sido dañado.
 - f.) Si el producto presenta un cambio en su funcionamiento.
13. Evite utilizar un teléfono (que no sea inalámbrico) durante una tormenta eléctrica. Puede haber un riesgo remoto de descarga eléctrica de los rayos. Por lo tanto, recomendamos utilizar un protector de sobretensión.

14. No utilice el teléfono para informar una fuga de gas cerca de la fuga.
15. Puede que no pueda marcar los números de emergencia 911 si el teclado está bloqueado.
16. Se debe utilizar un cable de telecomunicación mínimo N° 26 AWG con este teléfono.



ETL LISTED
CONFORMS TO
ANSI/UL STD 62368-1
CERTIFIED TO
CAN/CSA C22.2 No. 62368-1

Precauciones de seguridad de la batería

Para reducir el riesgo de incendios, lesiones o descargas eléctricas y para desechar las baterías correctamente, lea atentamente las instrucciones a continuación.

CONTIENE UNA BATERÍA DE NÍQUEL HIDRURO. SE DEBE RECICLAR O DESECHAR ADECUADAMENTE. NO LA ARROJE EN VERTEDEROS MUNICIPALES.

1. Utilice sólo las baterías especificadas para este producto.
2. NO UTILICE BATERÍAS DE NÍQUEL CADMIO O LITIO, ni mezcle baterías de diferentes tamaños o diferentes fabricantes en este producto. NO UTILICE BATERÍAS NO RECARGABLES.
3. No arroje las baterías al fuego; las celdas pueden explotar. No las exponga al agua. Consulte la reglamentación local sobre las instrucciones de desecho de baterías.
4. No abra ni perforo las baterías. El electrolito que liberan es corrosivo y puede causar daños en los ojos o la piel. Puede ser tóxico si se ingiere.
5. Sea cuidadoso al manipular las baterías para no provocar cortocircuitos con materiales conductores como anillos, brazaletes y llaves. Las baterías o los materiales conductores pueden recalentar y causar quemaduras o incendios.
6. Cargue las baterías suministradas, o identificadas para su uso, con este producto solamente de acuerdo con las instrucciones o limitaciones especificadas en el manual del usuario. No intente cargar las baterías con otros medios que no sean los especificados en el manual del usuario.
7. Limpie periódicamente los contactos de carga del cargador y el teléfono.

Servicio (Atención al Cliente)

Garantía del Centro de Atención al Cliente para productos inalámbricos

Para obtener el servicio de Garantía del Centro de Atención al Cliente, información sobre el funcionamiento de productos o resolución de problemas, llame al: **Teléfono gratuito: 1-866 247-8758**

Garantía limitada del usuario final

Este producto cuenta con garantía limitada de un año. Toda sustitución por reparación o servicio de garantía y toda pregunta sobre este producto se debe dirigir a: **1-866 247-8758** (gratuito).

La presente garantía limitada y no transferible se aplica al comprador original/consumidor final ("usted") de los sistemas, teléfonos y accesorios (denominados colectivamente "Producto") suministrados por Gigaset Communications USA LLC o Gigaset Communications Canada Inc. (denominados colectivamente "Gigaset NAM"). Gigaset NAM le garantiza que a la fecha de la compra, el Producto está libre de defectos de mano de obra y materiales y que el software incluido en el Producto funcionará de acuerdo con las especificaciones del programa.

Garantía limitada del usuario final

1. PERIODO DE GARANTÍA

El período de garantía del Producto es de un (1) año a partir de la fecha original de la compra que usted realiza. Se debe suministrar una prueba de compra (comprobante de venta o factura) con todo Producto devuelto durante el período de garantía. Se garantiza que las baterías suministradas con los Productos están libres de defectos al momento de la compra solamente.

2. RECURSO EXCLUSIVO

Toda la responsabilidad de Gigaset NAM y su recurso exclusivo, en caso de que el Producto sea defectuoso en materiales o mano de obra durante el período de garantía y sea devuelto, consistirá en la reparación o sustitución del Producto tal como se establece en la Sección 4 más abajo. Se pueden usar componentes, piezas o materiales reacondicionados en la reparación o sustitución. Se puede perder la información en la memoria del Producto durante la reparación.

3. LA PRESENTE GARANTÍA NO CUBRE LOS SIGUIENTES ASPECTOS Y ES NULA PARA:

- Daños cosméticos, daños físicos en la superficie del Producto, incluidos, sin limitaciones, las roturas, rajaduras, muescas, rayones o marcas de adhesivos en la pantalla LCD o en la carcasa del Producto.
- Los productos que hayan sido reparados, revisados o modificados (incluyendo la antena) por personas que no trabajen para Gigaset NAM o una instalación de reparaciones no autorizada por Gigaset NAM o que hayan sido instalados de manera incorrecta.
- Costo de instalación, extracción o reinstalación.
- Daños debidos al funcionamiento incorrecto de cualquier teléfono, dispositivo electrónico, hardware o programa de software, red, Internet o computadora, fallas o dificultades de cualquier tipo, incluyendo, sin limitaciones, las fallas del servidor o transmisiones informáticas incompletas, incorrectas, en mal estado o retardadas.
- Equipos y componentes no fabricados, suministrados o autorizados por Gigaset NAM.
- La modificación de los componentes del Producto, o el funcionamiento del Producto en un entorno inadecuado o con un fin para el cual no está destinado, incluyendo sin limitaciones, fallas o defectos causados por el mal uso, abuso, accidentes, daños físicos, manejo anormal, manipulación o almacenamiento inadecuados, negligencia, alteraciones, instalación, extracción o reparación no autorizada, incumplimiento de las instrucciones, problemas causados por la cobertura de red del operador, exposición al fuego, agua o humedad excesiva, inundaciones o cambios extremos de clima o temperatura, casos de fuerza mayor, disturbios, actos de terrorismo, derrames de alimentos o líquidos, virus u otras fallas de software introducidas en el Producto, u otros actos que no sean responsabilidad de Gigaset NAM y que las especificaciones del Producto no prevean; incluyendo daños causados por la manipulación incorrecta o fusibles fundidos.
- Productos cuyas etiquetas de garantía, números de serie electrónicos y/o etiqueta de número de serie se hayan quitado, alterado, hecho ilegibles o aplicado de manera fraudulenta a otros equipos.
- Problemas de recepción de señal (a menos que sean causados por defectos en los materiales o mano de obra del Producto).
- Productos que se usen más allá de las capacidades máximas publicadas.
- Rendimiento de los Productos cuando se utilizan junto con otros productos o equipos no fabricados, suministrados o autorizados por Gigaset NAM.
- Consumibles (como baterías y fusibles).
- Pagos por mano de obra o reparación a representantes o centros no autorizados por Gigaset NAM para realizar el mantenimiento del producto.
- Pérdida de información.
- Pruebas y exámenes que revelan que el supuesto defecto o funcionamiento incorrecto del Producto no existe.

Esta garantía no cubre la educación del cliente, instrucciones, instalación o extracción, ajustes de configuración, problemas relacionados al servicio suministrado por un operador u otro proveedor de servicios y/o problemas de recepción de señal. Gigaset NAM no se responsabiliza por el software, firmware, información o datos de memoria que aparezcan, se encuentren almacenados o integrados en cualquier Producto devuelto para reparación, independientemente de si se encuentra en garantía o no.

Esta garantía es válida sólo en el país en que se adquirió el producto, es decir, Estados Unidos o Canadá respectivamente, pero no en ambos.

EL USO DE ACCESORIOS QUE NO HAYAN SIDO SUMINISTRADOS O EXPRESAMENTE AUTORIZADOS POR GIGASET USA PUEDE INVALIDAR LA GARANTÍA.

4. PROCEDIMIENTO DE RECLAMO DE GARANTÍA

Todos los reclamos de garantía deben ser notificados a Gigaset NAM antes de que expire el período de garantía. La obligación de Gigaset NAM de brindar asistencia de garantía no se extenderá más allá de la finalización del período de garantía, a menos que el producto reparado o sustituido durante el período de garantía continúe garantizado por el resto de dicho período de garantía o durante treinta (30) días, lo que sea mayor.

El servicio de Asistencia se ofrecerá llamando a la línea gratuita para el cliente:
1-866 247-8758 (gratuito)

5. LIMITACIÓN DE LA GARANTÍA

Gigaset NAM no garantiza ni declara que el software de los Productos satisfará sus requisitos ni que funcionará junto con otro hardware o aplicaciones de software proporcionadas por terceros, que el funcionamiento del software será ininterrumpido o libre de errores ni que todos los defectos de los productos de software serán corregidos.

6. LIMITACIÓN DE RECURSOS; EXCLUSIÓN DE DAÑOS EMERGENTES U OTROS DAÑOS

Su recurso exclusivo por todo incumplimiento de la presente garantía se establece más arriba. Salvo por cualquier reintegro decidido por Gigaset NAM, **NO TIENE DERECHO A RECIBIR NINGUNA CANTIDAD POR DAÑOS, INCLUYENDO, SIN LIMITACIONES, LOS DAÑOS EMERGENTES**, si el Producto no cumple la garantía limitada y, en la medida que la ley aplicable lo permita, incluso si cualquier recurso no cumple su propósito esencial. Los términos que se encuentran abajo ("Exclusión de daños incidentales, emergentes y otros") también se incorporan en esta garantía limitada. Algunos estados/jurisdicciones/provincias no permiten la exclusión o limitación de daños incidentales o emergentes, por lo que puede que la limitación o exclusión mencionada no sea aplicable en su caso. Esta garantía limitada le proporciona derechos legales específicos. Puede tener otros derechos según el estado/jurisdicción/provincias en el que se encuentra.

7. EXCLUSIÓN DE GARANTÍAS

GIGASET USA Y SUS PROVEEDORES OFRECEN EL PRODUCTO Y LOS SERVICIOS DE ASISTENCIA (SI LOS HUBIERA) TAL COMO SON Y CON TODAS SUS FALLAS. LA GARANTÍA LIMITADA REEMPLAZA A CUALQUIER OTRA GARANTÍA EXPRESA (SI LA HUBIERA) CREADA POR CUALQUIER DOCUMENTACIÓN O EMBALAJE SALVO POR LA GARANTÍA LIMITADA Y, EN LA MEDIDA QUE LA LEY APLICABLE LO PERMITE, REEMPLAZA A TODA GARANTÍA IMPLÍCITA U OBLIGATORIA, INCLUYENDO SIN LIMITACIONES, A LAS GARANTÍAS IMPLÍCITAS DE COMERCIALIZACIÓN E IDONEIDAD PARA UN PROPÓSITO PARTICULAR, DE PRECISIÓN O TOTALIDAD O RESPUESTAS, DE RESULTADOS, DE TRABAJOS DE CALIDAD, DE AUSENCIA DE VIRUS Y DE NEGLIGENCIA. TODOS ESTOS PUNTOS HACEN REFERENCIA AL PRODUCTO Y A LA PRESTACIÓN, O FALTA DE PRESTACIÓN, DE SERVICIOS DE ASISTENCIA. ASIMISMO, NO EXISTE GARANTÍA O CONDICIÓN DE TÍTULO, GOCE PACÍFICO, POSESIÓN PACÍFICA O CORRESPONDENCIA CON LA DESCRIPCIÓN O CON LA INDICACIÓN DE NO VIOLACIÓN DEL PRODUCTO. Algunos estados/jurisdicción/provincias no permiten limitaciones sobre la duración de una garantía implícita o la exclusión o limitación de daños incidentales o emergentes, por lo que puede que las limitaciones o exclusiones mencionadas no sean aplicables en su caso. Si su estado o provincia crea una garantía o condición implícita y la ley federal o estatal o de su provincia prohíbe su exclusión, usted también tiene una garantía o condición implícita, PERO SÓLO EN CUANTO A LOS DEFECTOS ENCONTRADOS DURANTE EL PERÍODO DE ESTA GARANTÍA LIMITADA (UN AÑO). EN LO QUE RESPECTA A LOS DEFECTOS ENCONTRADOS CON POSTERIORIDAD AL PERÍODO DE UN AÑO, NO EXISTE GARANTÍA O CONDICIÓN DE NINGÚN TIPO. Esta garantía limitada le proporciona derechos legales específicos y también puede tener otros derechos según el estado/provincia en el que se encuentre. En ningún caso la responsabilidad de Gigaset NAM excederá el costo de reparación o sustitución de Productos defectuosos tal como se describe en el presente documento. Dicha responsabilidad finalizará al expirar el período de garantía.

Toda añadidura o actualización del Producto o el software del Producto, incluyendo sin limitaciones, todo arreglo o actualización del software o solución de errores que se le proporcionen luego de la expiración del período de garantía de un año no está tapa por ninguna garantía o condición expresa, implícita u obligatoria.

8. EXCLUSIÓN DE DAÑOS INCIDENTALES, EMERGENTES Y OTROS

SIEMPRE QUE LO PERMITA LA LEY, EN NINGÚN CASO GIGASET USA, EL VENDEDOR O SUS PROVEEDORES SERÁN RESPONSABLES DE DAÑOS ESPECIALES, INCIDENTALES, INDIRECTOS O EMERGENTES DE NINGÚN TIPO (INCLUYENDO SIN LIMITACIONES A LOS DAÑOS POR PÉRDIDAS DE GANANCIAS O CONFIDENCIALES U OTRA INFORMACIÓN, DAÑOS POR INTERRUPCIÓN DEL NEGOCIO, POR LESIONES PERSONALES, POR PÉRDIDA DE LA PRIVACIDAD, POR INCUMPLIMIENTO DE ALGUNA OBLIGACIÓN INCLUYENDO BUENA FE O CUIDADO RAZONABLE, POR NEGLIGENCIA Y POR CUALQUIER OTRA PÉRDIDA PECUNIARIA O DE OTRO TIPO) QUE SURJAN DE, O ESTÉN RELACIONADOS CON, EL USO O INCAPACIDAD DE USO DEL PRODUCTO, EL SUMINISTRO O FALTA DE SUMINISTRO DE SERVICIOS DE ASISTENCIA, U OTRO PUNTO RELACIONADO CON ALGUNA DISPOSICIÓN DE ESTA GARANTÍA LIMITADA, INCLUSO EN CASO DE FALLA, AGRAVIO (INCLUYENDO LA NEGLIGENCIA), RESPONSABILIDAD ESTRICTA, INCUMPLIMIENTO DE CONTRATO O DE GARANTÍA DE GIGASET USA O DE UN VENDEDOR O UN PROVEEDOR INCLUSO SI GIGASET USA O EL VENDEDOR O EL PROVEEDOR HAN SIDO ADVERTIDOS DE LA POSIBILIDAD DE TALES DAÑOS. LA REPARACIÓN O SUSTITUCIÓN, TAL COMO SE DESCRIBE EN ESTA GARANTÍA, ES SU ÚNICO Y EXCLUSIVO RECURSO PARA EL INCUMPLIMIENTO DE LA GARANTÍA LIMITADA.

9. LIMITACIÓN DE RESPONSABILIDAD Y RECURSOS

SIN PERJUICIO DE LOS DAÑOS EN LOS QUE USTED PUEDA INCURRIR POR CUALQUIER RAZÓN (INCLUYENDO, SIN LIMITACIONES, TODOS LOS DAÑOS MENCIONADOS ARRIBA Y TODOS LOS DAÑOS DIRECTOS O GENERALES), TODA LA RESPONSABILIDAD DE GIGASET USA, EL VENDEDOR Y SUS PROVEEDORES DE ACUERDO CON LAS DISPOSICIONES DE ESTA GARANTÍA LIMITADA Y SU RECURSO EXCLUSIVO PARA TODO LO MENCIONADO (SALVO POR TODO RECURSO DE REPARACIÓN O SUSTITUCIÓN ELEGIDO POR GIGASET USA O EL VENDEDOR O EL PROVEEDOR EN RELACIÓN A UN INCUMPLIMIENTO DE LA GARANTÍA LIMITADA) ESTÁ LIMITADA A LA SUMA QUE USTED PAGÓ POR EL PRODUCTO O CINCO DÓLARES (\$5,00 USD/CAN), LO QUE SEA MAYOR. LAS LIMITACIONES Y EXCLUSIONES MENCIONADAS SE APLICARÁN SIEMPRE QUE LA LEY LO PERMITA, INCLUSO SI ALGÚN RECURSO FRACASA EN SU PROPÓSITO ESENCIAL.

10. LEY APLICABLE

Si este Producto fue adquirido en Estados Unidos, esta garantía limitada se registrará por las leyes de Texas y queda excluida de la Convención de las Naciones Unidas para la Venta Internacional de Mercaderías.

Si este Producto fue adquirido en Canadá, esta garantía limitada se registrará por las leyes de la provincia de Ontario y por las leyes federales de Canadá aplicables allí, y queda excluida de la Convención de las Naciones Unidas para la Venta Internacional de Mercaderías.

Si desea más información sobre el Servicio o la Asistencia para su teléfono, visite nuestro sitio Web www.gigaset.com o llame al 1-866 247-8758 (gratuito).

Emitido por

Gigaset Communications GmbH

Frankenstr. 2a, D-46395 Bocholt

© Gigaset Communications GmbH 2018

Todos los derechos reservados.

Sujeto a disponibilidad. Derechos de modificaciones reservados.

Los atributos del producto están sujetos a cambios.

Nos reservamos el derecho a realizar cambios sin previo aviso al diseño del equipo y/o los componentes.

Número de pieza: A31008-M2553-R301-1-3519

© Copyright 2018.

Índice alfabético

A	
Aceptación automática de llamada	23
Aceptación de llamada	
normal	21
Aceptación normal de llamada	21
Activar	
micrófono (terminal inalámbrico)	21
Agenda de direcciones, véase agenda del teléfono	
Agenda del teléfono	30
abrir	15
añadir el número desde el texto	32
enviar a un terminal inalámbrico	32
enviar registro/lista a un terminal inalámbrico	32
guardar registro	30
orden de los registros	31
Ajustar fecha	11, 41
Ajustar hora	11, 41
Alarma por vibración	24
Alcance	
reducir	27
Alcance máximo	5
Altavoz	21
Aniversario	30
mostrar no atendidos	36
Aniversarios/citas no atendidos	36
Asignar tecla numérica	26
Atención al Cliente	51
Audífonos	3
Ayuda	43
B	
Barra de estado	1
símbolos	39
Batería	
cargar	8
estado de carga	39
indicación	1
insertar	6
símbolo	1
Bloquear/desbloquear teclado	15
Buscar	
en la agenda del teléfono	31
C	
Calendario	35
Caracteres marcados	18
Cita	
configurar	35
mostrar no atendidos	36
Comunicación	
externa	19
interna	28
transferir (conectar)	28
transferir internamente (conectar)	28
Comunicación externa	
llamada en espera	21
transferir internamente (conectar)	28
Comunicación interna	28
llamada en espera	29
Conectar los auriculares	7
Conexión a Internet	
fallo	3
Conexión de auriculares	7
Conexión LAN	
fallo	3
Conferencia	
finalizar	28
Conferencia a tres	
finalizar	28
Configuración de fábrica	27
Configurar el idioma de la pantalla	22
Consulta	
interna	28
Consulta interna	28
Contacto con líquidos	46
Contenido de la caja	5
Control por tiempo	
tono de llamada para llamadas externas	25
Corrección de errores de entrada	18
Corregir errores de entrada	18
Cuidados del teléfono	46
Cumpleaños, v. aniversario	
Customer Care	43
D	
Datos técnicos	46
Desactivar	
micrófono (terminal inalámbrico)	21
vigilancia habitación	38
Despertador	36
E	
ECO DECT	27
Eliminación de residuos	45

Índice alfabético

Enviar	
registro de la agenda del teléfono	
a un terminal inalámbrico	32
toda la agenda del teléfono al	
terminal inalámbrico	32
Equipos médicos	4
Espacio de memoria de la agenda	
del teléfono	31
Esquema de color	23
Estación base	
instalación	5
modificar configuraciones	22
Estado de carga de las baterías	39
Estado de reposo	
volver al	17
Estado de suministro	27
Exención de responsabilidad	44
F	
Fallo	
conexión a Internet	3
conexión LAN	3
FCC/ACTA	48
Fuente de alimentación	3
Función linterna	34
H	
Historial de llamadas	
borrar registro	33
Historial de rellamada	19
Historiales de llamadas	33
borrar registro	33
I	
Idioma, pantalla	9
Iluminación, pantalla	23
Indicación	
memoria de la agenda del teléfono	31
mensaje del contestador	
automático de red	17
Indicación del estado de carga	1
Indicaciones de seguridad	3
Indicador de llamadas, óptico	23
Indicador óptico de llamada	1
Indicador óptico de llamadas	23
Innovación, Ciencia y Desarrollo Económico	
de Canadá - Certificación	48
Interna	
realizar llamada	28
Introducir caracteres especiales	18
Introducir diéresis	18
Introducir letras especiales	18
Introducir número	18
Introducir texto	18
L	
Líquidos	46
Lista	
contestador automático	17
historiales de llamadas	33
lista de llamadas	33
llamadas perdidas	33
llamadas recibidas	33
llamadas salientes	33
terminales inalámbricos	15
Listas de mensajes	17
abrir	17
Llamada	
aceptar	21
aceptar automáticamente	23
interna	28
transferir internamente (conectar)	28
Llamada de emergencia	
por el momento	3
Llamada directa	20
Llamada en espera	
comunicación externa	21
externa durante una comunicación	
interna	29
interna durante una comunicación	
externa	29
Llamada perdida	33
Llamadas con número oculto	
desactivadas	25
Llamadas externas	
control por tiempo del tono	
de llamada	25
M	
Manejar	
el teléfono	15
Manos libres	21
Marcación rápida	26
Marcar	
con el historial de rellamada	19
con el historial llamadas	19
con la agenda del teléfono	20
con marcación rápida	26
Mayúsculas/minúsculas	18
Medio ambiente	44
Melodía	
tono de llamada para llamadas	
internas/externas	24

Menú	
abrir	15
visión general	41
Micrófono	1
Minúsculas/mayúsculas	18
Modificar	
configuraciones	22
configuraciones del teléfono	22
idioma de la pantalla	9
Modo de repetición (despertador)	37
N	
Número	
añadir a la agenda del teléfono	32
guardar en la agenda del teléfono	30
O	
Opciones de configuración	
teléfono	22
Orden en la agenda del teléfono	31
P	
Pantalla	
activar iluminación	23
configurar	22
esquema de color	23
iluminación	23
modificar el idioma de la pantalla	9
rota	3
salvapantallas	22
Pantalla fracturada	3
Perfil de auriculares	23
Perfiles	34
Perfiles de audio	34
Potencia de recepción	39
Precauciones de seguridad	50
Precauciones de seguridad de la batería	51
Prefijo	
establecer el prefijo propio	22
Preguntas y respuestas	43
Protección de datos	44
Protección de llamadas	25
Protección frente a llamadas	25
Puesta en servicio	5
Puesta en servicio, terminal	
inalámbrico	6
R	
Realizar llamada	
aceptar una llamada	21
externa	19
interna	28
Reducir la potencia de radio	27
Reducir la radiación	27
Registrar (terminal inalámbrico)	10
Registro de la lista	33
Restablecer al estado de suministro	27
Restablecer la configuración de fábrica	27
S	
Salvapantallas	22
Seleccionar un registro de la agenda	
del teléfono	31
Señal acústica, véase Tonos de aviso	
Servicio (Atención al Cliente)	51
Servicio de atención al cliente	43
Silenciador frente a llamadas	25
Silenciar el terminal inalámbrico	21
Símbolo	
despertador	36
Símbolos	
barra de estado	39
en las teclas de pantalla	40
indicación de mensajes nuevos	17
Símbolos de la pantalla	39
Solución de problemas	
general	43
Sonido, véase Tono de llamada	
Soporte de carga (terminal inalámbrico)	
conectar	5
instalación	5
Spot-LED	1, 34
T	
Tablas de símbolos	47
Tecla	
asignar con función o número	26
Teclas	
perfiles	34
tecla 1 (marcación rápida)	1
tecla de almohadilla	1
tecla de asterisco	1
tecla de colgar	1
tecla de colgar/fin	19
tecla de control	1, 15
tecla de descolgar	1
tecla de encender/apagar	1
tecla de flash	1
tecla de mensajes	1
tecla de perfil	1, 34
tecla lateral	16
teclas de pantalla	1, 16
Teclas de pantalla	16

Índice alfabético

asignar	26
símbolos	40
Teléfono	
configurar	22
restablecer al estado de suministro	27
Terminal inalámbrico	
conectar el soporte de carga	5
configurar	22
encender/apagar	15
esquema de color	23
estado de reposo	17
idioma de la pantalla	9, 22
iluminación de la pantalla	23
lista	15
modificar configuraciones	22
poner en servicio	6
registrar	10
restablecer al estado de suministro	27
salvapantallas	22
silenciar	21
tonos de aviso	25
transferir comunicación	28
utilizar como vigilancia de habitación (Babyphone)	37
utilizar varios	28
volumen del auricular	21
volumen del manos libres	21
Tiempo de carga del terminal inalámbrico	47
Tiempo de servicio del terminal inalámbrico	47
Tono de advertencia, véase Tonos de aviso	
Tono de llamada	
control por tiempo para llamadas externas	25
desactivar para llamadas con número oculto	25
melodía para llamadas internas/externas	24
modificar	24
Tono de llamada VIP	30
Tonos de aviso	25
Tonos de llamada	24
Transferir internamente comunicación externa	28

V

Ver mensaje del contestador automático de red	17
Vigilancia de habitación (Babyphone)	37
Visualización citas/aniversarios no atendidos	36
Volumen auricular	21
manos libres	21
volumen del manos libres/auricular del terminal inalámbrico	21

Issued by

Gigaset Communications GmbH

Frankenstr. 2a, D-46395 Bocholt

© Gigaset Communications GmbH 2019

Subject to availability.

All rights reserved. Rights of modification reserved.

www.gigaset.com