

Gigaset

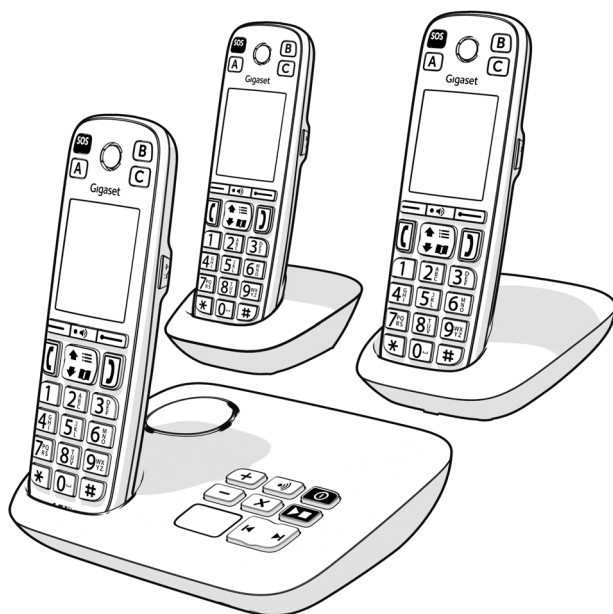

EASY 500 EASY 500_A EASY 500_{HX}

La versión más actual de este
manual de usuario está disponible en
www.gigaset.com/manuals



Tabla de contenidos

| | |
|---|----|
| Símbolos utilizados en este manual | 5 |
| Visión general del menú | 6 |
| Vista general | 9 |
| Estación base con contestador automático | 9 |
| Estación base sin contestador automático | 10 |
| Terminal inalámbrico | 11 |
| Recomendaciones de seguridad | 13 |
| Puesta en servicio | 15 |
| Contenido de la caja | 15 |
| Conectar la estación base | 17 |
| Conectar el soporte de carga | 19 |
| Poner en servicio el terminal inalámbrico | 20 |
| Llamada de emergencia SOS | 22 |
| Manejar el dispositivo | 25 |
| Conocer el dispositivo | 25 |
| Hablar por teléfono | 28 |
| Servicios específicos del proveedor (servicios de red) | 32 |
| Listas de llamadas | 39 |
| Listas de llamadas | 39 |
| Agendas telefónicas | 41 |
| Contactos en la agenda telefónica | 41 |
| Contestador automático y mensajes para contestador | 44 |
| Activar/desactivar el contestador automático | 44 |
| Configurar el contestador automático en red | 44 |
| Manejo con el terminal inalámbrico | 45 |
| Locución | 47 |
| Grabaciones | 50 |
| Cambiar el idioma de la guía de voz y del mensaje estándar para el contestador automático | 51 |

| | |
|---|----|
| Otras funciones | 52 |
| Añadir más dispositivos | 52 |
| Vigilancia de habitación | 54 |
| ECO DECT | 55 |
| Protección frente a llamadas no deseadas | 56 |
| Ajustes en el terminal inalámbrico | 58 |
| Ajustar la fecha y la hora | 58 |
| Idioma de la pantalla | 58 |
| País | 59 |
| Tecla Boost | 59 |
| Ajustes de audio | 60 |
| Pantalla | 64 |
| Telefonía | 66 |
| Sistema | 68 |
| Funciones de accesibilidad | 71 |
| Teclas de marcación directa | 71 |
| Locución | 73 |
| Brillo | 75 |
| Señal de llamada LED | 76 |
| Llamante serio | 76 |
| Menú sencillo | 77 |
| Permitir apagar el terminal inalámbrico | 78 |
| Extensión directa para emergencias (para EASY 500 y EASY 500HX en un solo router) | 78 |
| Extensión directa para casos de emergencias (para EASY 500A) | 81 |

| | |
|---|-----------|
| Anexo | 84 |
| Servicio de atención al cliente y ayuda | 84 |
| Indicaciones del fabricante | 84 |
| Datos técnicos | 90 |
| Símbolos | 94 |
| Índice alfabético | 96 |







Algunas de las funciones que se describen en las instrucciones de uso no están disponibles en todos los países ni para todos los proveedores de red.

Símbolos utilizados en este manual

Este capítulo describe las ilustraciones utilizadas en estas instrucciones de uso y su significado.

Símbolos

| | |
|--|---|
|  | Advertencias cuyo incumplimiento puede provocar lesiones personales o daños materiales en aparatos. |
|  | Información importante para el funcionamiento y la correcta manipulación, así como sobre funciones de pago. |
|  | Requisito para poder ejecutar la siguiente acción. |
|  | Información adicional útil. |

Pasos

- 1 Primer paso.
- 2 Sigüientes pasos.
 - ▶ Resultado de la acción

Textos de pantalla



Los textos de pantalla son textos que se muestran en la pantalla del terminal inalámbrico. Los textos de pantalla aparecen en **negrita**.

Ejemplo:

Pulse la tecla de pantalla **Aceptar**.

Tecla de control

Representación de la tecla de control en las instrucciones de uso:

-  Pulsar la tecla "hacia arriba".
-  Pulsar la tecla "hacia abajo".
-  Pulsar la tecla "hacia arriba" o "hacia abajo".

Visión general del menú

1 Pulse la tecla de control  en estado de reposo para abrir el menú.



Agenda del terminal



Lista de llamadas

Lista de rellamada

Todas las llamadas

Llam. aceptadas

Llamadas perdidas



Contest. integrado

Escuchar mensajes

Activación

Contestar+Grabar

Anuncios

Grabaciones

Filtrado de llam.

Contestador en red

Idioma



Ajustes de audio

Volum. del terminal

Volumen manos libres

Tonos del terminal

Perfiles de audio

Tonos de llamada

Volumen

Melodías

Perf. de auriculares

Perfiles manos libr.

| |
|-------------------------|
| Tonos de aviso |
| Música en espera |

| |
|-----------------------|
| Tonos de tecla |
| Confirmación |
| Batería |
| Fuera Cobert. |



| |
|---------------------------|
| Accesibilidad |
| Marcación directa |
| Acústica |
| Brillo |
| Aviso por LED |
| Menú sencillo |
| Apagar el teléfono |

| |
|----------------------------|
| Marcación por voz |
| Idioma de lectura |
| ID de llamada |
| Leer en alto direc. |

| |
|----------------------|
| Menú sencillo |
| Lista de menú |



| |
|------------------------------|
| Seguridad |
| Prot. las llam. entr. |
| Llamada superv. |
| Vigilancia habitaci. |
| Llamada segura |
| Silen. llam. anón. |

| |
|----------------------------|
| Lista negra |
| Llamada anónima |
| Teléfono |
| Activación |
| Lista blanca |
| Activación |
| Enviar alarma a |
| Conv. bidireccional |
| Sensibilidad |



Ajustes de Llam. ayuda

Activación



Configuración

Fecha y hora

Pantalla

Salvapantallas

Letra grande

Esquema color

Iluminación

Idioma

País

Registro

Registrar terminal

Registro antiguo

Dar de baja term.

Resp. automática

Código de acceso

Modo marcación

Tiempo de flash

Telefonía

Reiniciar el terminal

Reiniciar la base

Cifrado

PIN sistema

Sistema

Alcance máximo

Sin radiación

ECO DECT



Servicios de red

Sig. llam. anónima

Desvío

Llamada en espera

Todas lla. anón.

Cancelar devolución

Vista general

Estación base con contestador automático

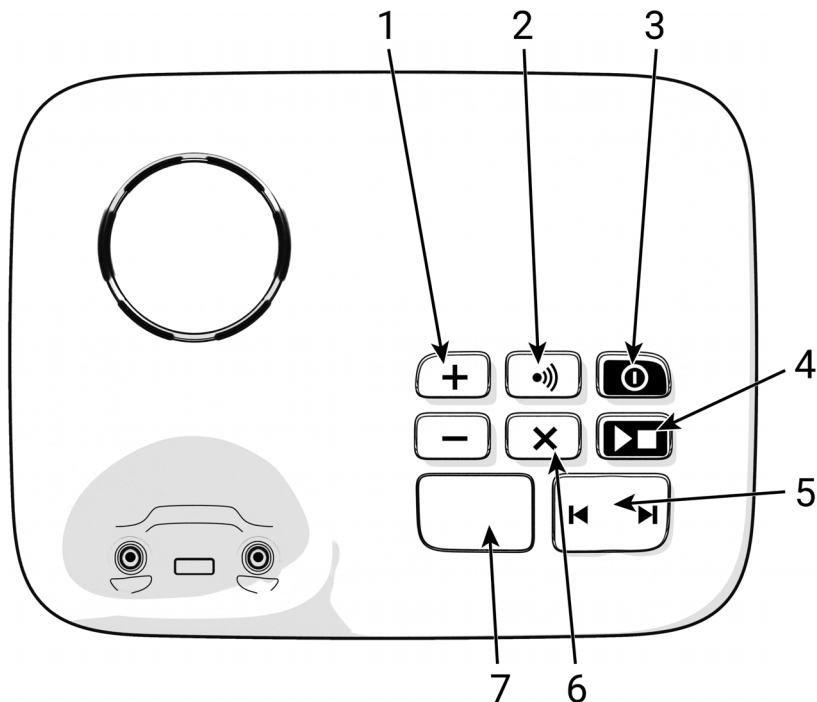

1 Teclas de volumen

Durante la reproducción:

Cambiar el volumen de voz.

2 Tecla de registro/paging

Localizar terminales inalámbricos (paging)
Registrar el terminal inalámbrico

3 Tecla de encender/apagar

Activar/desactivar el contestador automático

4 Tecla de reproducción/parada

Reproducir mensajes nuevos

Ningún mensaje nuevo:

Reproducir mensajes antiguos o cancelar la reproducción.

5 Botón de avance/retroceso

Durante la reproducción de un mensaje:

Ir al mensaje siguiente.

Durante la reproducción de mensajes (después de 5 s):

Saltar al principio del mensaje.

Durante la reproducción de mensajes (hasta 5 s):

Ir al mensaje anterior.

6 Tecla de borrado

Durante la reproducción:

Borrar el mensaje actual.

7 Pantalla

Si está iluminado:

El contestador automático está activado. Se muestra el número de mensajes guardados.

00 parpadea:

La línea está ocupada.

Parpadea lentamente:

Hay mensajes nuevos. Se muestra el número de mensajes nuevos.

99 parpadea rápido:

El contestador automático está lleno.



Si el contestador automático está siendo utilizado por un terminal inalámbrico o está grabando un mensaje (la indicación 00 parpadea), no se podrá utilizar de forma simultánea a través de la estación base.

Estación base sin contestador automático

1 Tecla de registro/paging

Localizar terminales inalámbricos (paging)

Registrar el terminal inalámbrico

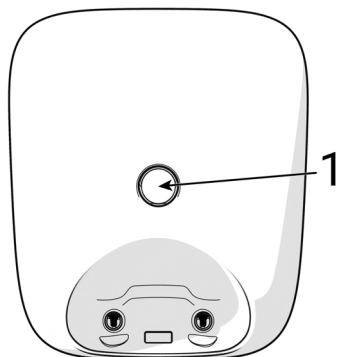

Terminal inalámbrico

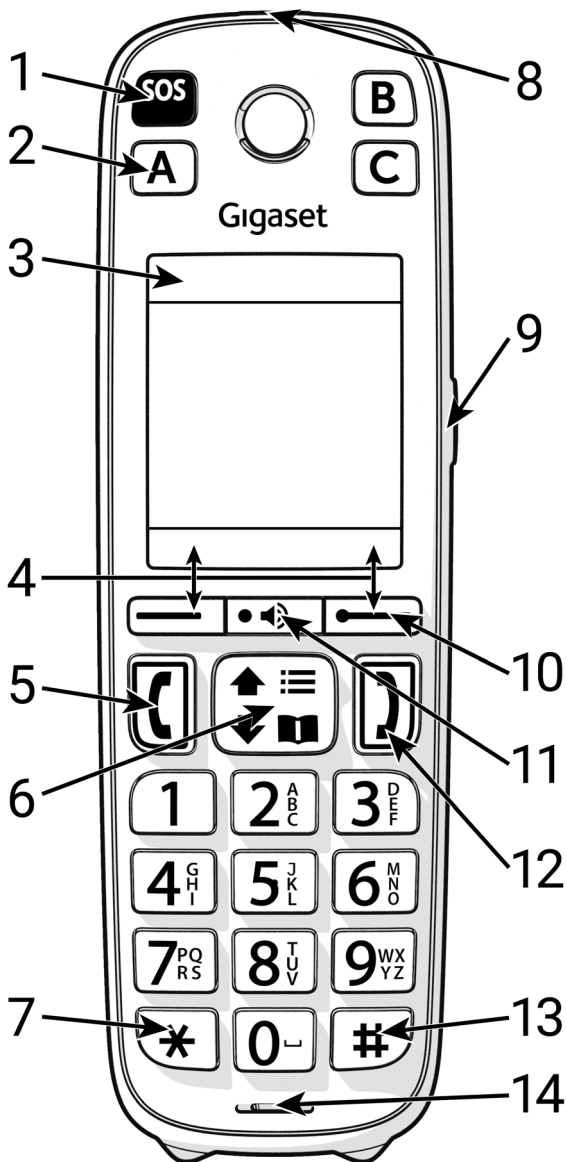

1 Tecla SOS

Si está iluminado: Se activa la función de llamada de emergencia SOS.

2 Teclas de marcación directa A a C

3 Barra de estado

Los símbolos indican el ajuste y el estado operativo del teléfono

4 Teclas de pantalla

Funciones distintas según el contexto

5 Tecla de descolgar

Aceptar una llamada; marcar el número mostrado

6 Tecla de control / Tecla de menú

 Abrir el menú

 Abrir la agenda telefónica

Navegar por los menús y campos de entrada

Ejecutar funciones

7 Tecla de asterisco

Abrir la tabla de caracteres especiales

8 Luz de señal (LED)

Si parpadea: llamada entrante o llamada de ayuda iniciada.

9 Tecla Boost

Activar/desactivar la función Boost (auricular muy fuerte) durante una comunicación

10 Tecla de mensajes

Acceso a las listas de llamadas y de mensajes

Si parpadea: nuevo mensaje de voz, nueva llamada.

11 Tecla de manos libres

Conmutar entre el modo de auricular y el modo de manos libres, aceptar una llamada, marcar el número mostrado

Si está iluminado: modo manos libres activado.

Si parpadea: llamada entrante.

12 Tecla de colgar

Finalizar la comunicación; cancelar una función; retroceder un nivel de menú

13 Tecla de almohadilla

Cambiar entre mayúsculas, minúsculas y números

14 Micrófono

Recomendaciones de seguridad



Lea estas indicaciones de seguridad y las instrucciones de uso antes de utilizar el equipo.



El equipo no puede utilizarse en caso de fallo de alimentación. Tampoco pueden realizarse llamadas de emergencia.



Utilice solamente **baterías recargables** que cumplan con las especificaciones (véase la lista de las baterías recomendadas → www.gigaset.com/service). No utilice pilas convencionales (no recargables) u otro tipo de baterías, ya que de lo contrario podrían producirse daños personales. Las baterías que presenten daños visibles deberán sustituirse.



El terminal inalámbrico solo debe utilizarse con la tapa de las baterías cerrada.

Asegúrese de que no haya objetos en el compartimento de baterías que puedan cortocircuitar las mismas.



No utilice el equipo en entornos expuestos a peligro de explosión, como p. ej. en talleres de pintura.



Este equipo no está protegido contra salpicaduras. Por ello no debe colocarse en ambientes húmedos como cuartos de baño o duchas.



Utilice exclusivamente el adaptador de alimentación suministrado con el dispositivo.



No utilice equipos dañados o averiados y solicite su reparación en el servicio técnico, ya que en caso contrario podría afectar a otros servicios de radiocomunicaciones.



No utilice el aparato si la pantalla está rota. El cristal o el plástico rotos pueden causar heridas en las manos o en la cara. Lleve a reparar el aparato al servicio técnico.

No acerque el terminal inalámbrico al oído cuando esté sonando el timbre de llamada o cuando tenga activada la función de manos libres. De lo contrario, el usuario podría sufrir daños auditivos graves y duraderos.



El teléfono puede ocasionar ruidos molestos (zumbido o silbido) en audífonos analógicos o puede sobrecargarlos. En caso de problemas, póngase en contacto con el especialista en audífonos.

Las pilas y baterías pequeñas que puedan ser ingeridas deben mantenerse fuera del alcance de los niños.



La ingesta puede provocar quemaduras, la perforación de tejidos blandos e incluso la muerte. Pueden originarse quemaduras graves durante las 2 horas siguientes a la ingesta. En el caso de ingerir una pila o batería, se deberá solicitar de inmediato asistencia médica.



Para evitar daños auditivos procure no someterse a un volumen alto durante períodos prolongados de tiempo.

Puede provocar anomalías en el funcionamiento de equipos médicos. Tenga en cuenta las condiciones técnicas del entorno (p. ej., en consultorios médicos).



En caso de usar dispositivos médicos electrónicos (p. ej., un marcapasos), consulte antes al fabricante del mismo. Allí le ofrecerán información acerca de hasta qué punto dichos dispositivos son inmunes a interferencias de alta frecuencia (para obtener más información sobre su producto Gigaset, véase "Características técnicas").



Para la conexión del teléfono a la red local utilice exclusivamente cable apantallado.

Puesta en servicio

Contenido de la caja

- 1 estación base (con o sin contestador automático, en función de la versión)
- 1 soporte de carga (si está disponible)
- 1 terminal inalámbrico
- 1 instrucciones de uso

Contenido de la caja para la estación base

1 estación base

1 fuente de alimentación enchufable;
1 clavija telefónica

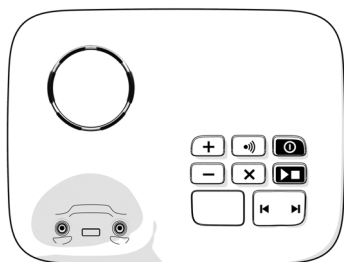

Ejemplo: con contestador auto-
mático



Ejemplo: sin contestador auto-
mático

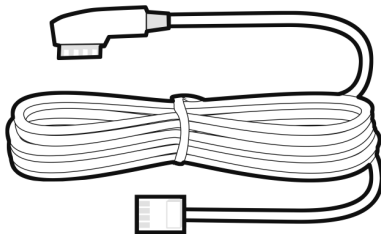
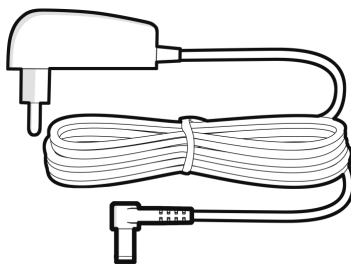

Contenido de la caja para el soporte de carga

1 soporte de carga

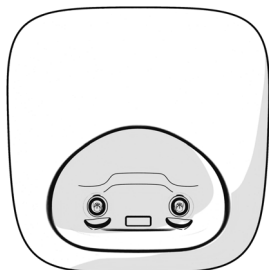

1 fuente de alimentación enchufable

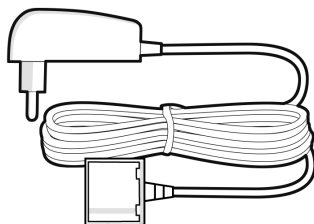

Contenido de la caja para el terminal inalámbrico

1 terminal inalámbrico

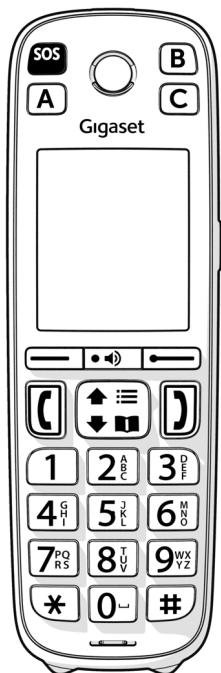

2 baterías; 1 tapa para las baterías

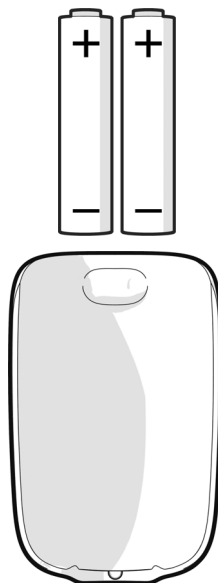

Conectar la estación base

La pantalla de la estación base está protegida con una lámina transparente. Retire la lámina protectora antes de conectar la estación base.



Si no tiene previsto utilizar el teléfono durante varias semanas, desconecte la estación base de la red eléctrica y retire las baterías del terminal inalámbrico.

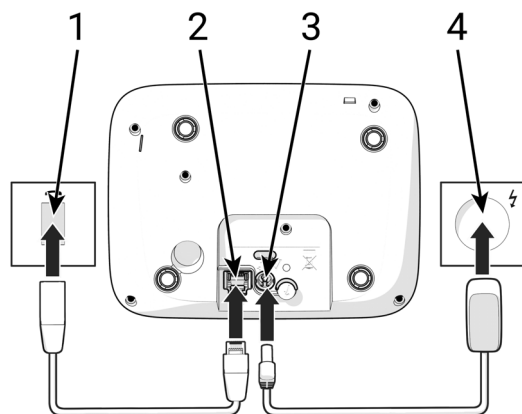

Estación base con contestador automático

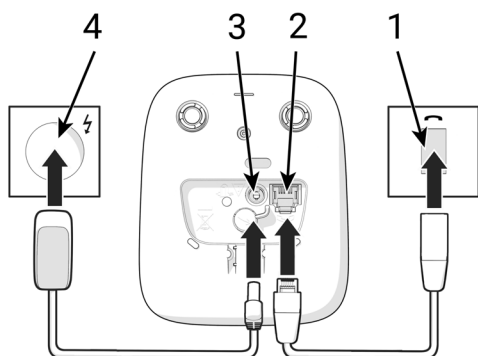

Estación base sin contestador automático

- 1 Enchufe el cable de teléfono a la toma de conexión [2] hasta que encaje.
- 2 Enchufe el cable de corriente de la fuente de alimentación enchufable en la toma de conexión [3].

Conectar la estación base

- 3 Conecte la fuente de alimentación enchufable [4] a una toma de corriente adecuada.
- 4 Enchufe la clavija telefónica [1] en la toma TAE.

Si se conecta a un router

- 1 Conecte la clavija telefónica a la toma de conexión del router [5].

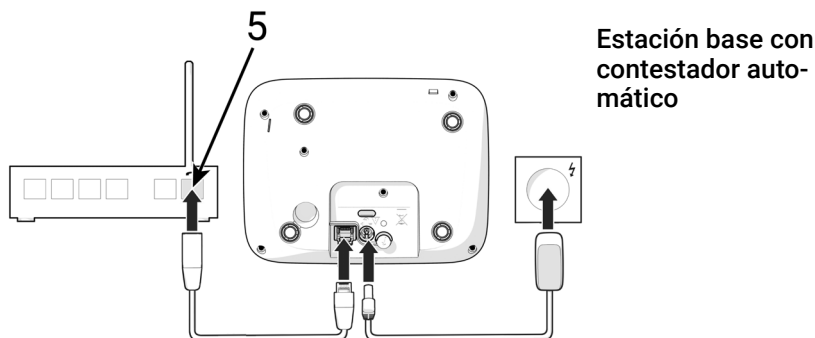

Estación base con contestador automático

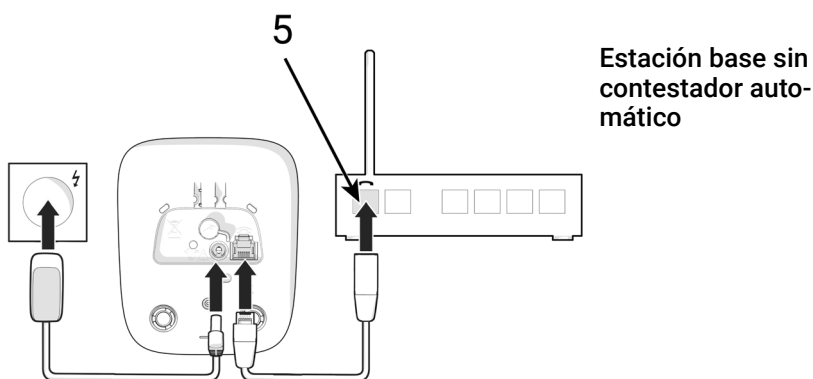

Estación base sin contestador automático



La fuente de alimentación debe estar **siempre enchufada**, porque el dispositivo no funciona si no recibe alimentación eléctrica.



Si va a utilizar un router, tenga en cuenta el alcance máximo desde la estación base hasta el terminal inalámbrico. Si la distancia entre la estación base y el terminal inalámbrico es demasiado grande, la calidad de voz de la conexión por radio puede verse afectada.



El dispositivo ha sido concebido para funcionar en espacios cerrados y secos a una temperatura comprendida entre +5 °C y +45 °C.

Ubique la estación base en un lugar central del local o de la vivienda y en una superficie plana donde el dispositivo no pueda deslizarse. Generalmente, las patas del equipo no dejan marcas ni huellas en la superficie sobre la que se coloca. Sin embargo, teniendo en cuenta la gran variedad de barnices y acabados usados en el mobiliario, no se puede descartar la posibilidad de que, con el contacto, queden marcas en la superficie de apoyo.

El dispositivo no debe exponerse nunca a los efectos de fuentes de calor, de la luz solar directa ni de otros aparatos eléctricos. El dispositivo debe protegerse contra la humedad, el polvo, así como los líquidos y vapores agresivos.

Conectar el soporte de carga

1 Introduzca el conector plano **2** de la fuente de alimentación enchufable en el soporte de carga.

► El conector plano encaja de forma audible.

2 Conecte la fuente de alimentación enchufable **1** a una toma de corriente adecuada.

Para desconectar la fuente de alimentación enchufable del soporte de carga:

1 Desconecte la fuente de alimentación enchufable **1** de la red eléctrica.

2 Pulse la pestaña de desbloqueo **3** del soporte de carga.

3 Saque el conector plano **2**.

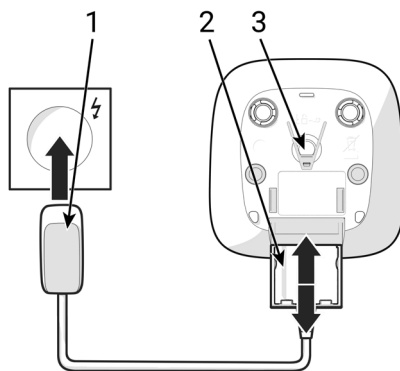

Poner en servicio el terminal inalámbrico

La pantalla está protegida con una lámina transparente. ¡Retire la lámina protectora antes de utilizar el terminal inalámbrico!

Colocar las baterías



Utilice exclusivamente **baterías recargables**; de lo contrario, es posible que se produzcan daños para la salud y daños materiales considerables. Por ejemplo, podría dañarse el revestimiento de las baterías o estas podrían incluso explotar. Además, podrían producirse problemas de funcionamiento o daños en el aparato.

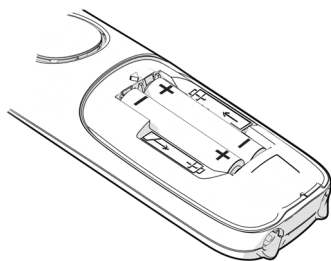

- 1 Introduzca las baterías en el terminal inalámbrico (sentido de inserción +/- véase la imagen).

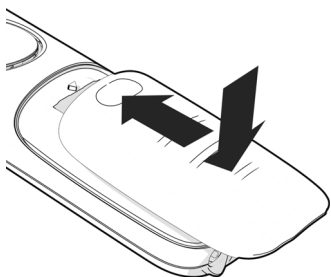

- 1 Coloque la tapa de la batería desde arriba.
- 2 Cierre la tapa hasta que quede encajada.

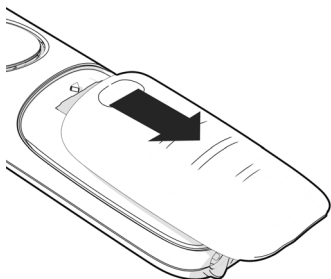

- Esto le permite volver a quitar la tapa para las baterías:
- 1 Sujete la tapa de la ranura superior con la uña.
 - 2 Deslice la tapa hacia abajo.

Cargar las baterías

Cargue las baterías completamente antes del primer uso.

Las baterías estarán completamente cargadas cuando en la pantalla aparezca el símbolo del rayo .



Las baterías pueden calentarse durante el proceso de carga. Esto es normal y no representa ningún peligro.



La capacidad de carga de las baterías disminuye, por desgaste, con el paso del tiempo.

Si no va a utilizar el terminal inalámbrico durante varias semanas, extraiga las baterías.





Los terminales inalámbricos suministrados con la estación base ya están registrados en la misma. En el caso de que haya un terminal inalámbrico sin registrar (indicación **Registrar el terminal inalámbrico**), vuelva a registrar el terminal inalámbrico.

Ajustar la fecha y la hora

- 1 Pulse la tecla de pantalla **Hora**.
 - 2 Utilice el teclado  para introducir la fecha.
 - 3 Utilice el teclado  para introducir la hora.
 - 4 Pulse la tecla de pantalla **Guardar**.
- ▶ Ha ajustado la fecha y la hora.

Llamada de emergencia SOS

Puede configurar hasta 4 números de teléfono como números de llamada de emergencia SOS. Para realizar una llamada de emergencia cuando esté activada la función de llamada de emergencia SOS, pulse la tecla SOS  con el terminal inalámbrico en estado de reposo.

Se activa la llamada de emergencia SOS: La tecla SOS  se ilumina en rojo.

La llamada de emergencia SOS no está activada: La tecla SOS  no se ilumina.

Secuencia



La función de llamada de emergencia SOS está configurada.

Iniciar la llamada de emergencia SOS en el terminal inalámbrico:

1 Pulse la tecla SOS .

Se escucha el siguiente mensaje por el altavoz de su terminal inalámbrico:

"Se está enviando una llamada de emergencia"

El destinatario de la llamada de emergencia SOS escucha el texto de la llamada de emergencia SOS:

"Esta es una llamada de emergencia. Para aceptar la llamada de emergencia, pulse la tecla .

El interlocutor acepta la llamada y a continuación pulsa la tecla :
Ahora pueden hablar.

El interlocutor no acepta la llamada: Al cabo de 40 segundos, la función de llamada de emergencia SOS marca automáticamente el siguiente número de llamada de emergencia SOS (si se han registrado varios números).

La función de llamada de emergencia SOS cambia, además, automáticamente al siguiente número de llamada de emergencia SOS al cabo de 1 minuto en las siguientes situaciones:

- El contestador automático del número de llamada de emergencia SOS marcado está activado.
- El número de llamada de emergencia SOS está ocupado.

- La aceptación de la llamada de emergencia SOS no se confirma con la tecla .

La secuencia se repite un máximo de 5 veces. Si, aun así, no se acepta ninguna de las llamadas, la función de llamada de emergencia SOS finaliza con un tono de error al cabo de 10 minutos.

Cancelar una llamada de emergencia SOS

Si se activa una llamada de emergencia SOS por error, se puede cancelar.

- 1 Pulse la tecla de colgar .

Configurar una llamada de emergencia SOS









No se deben utilizar los números de la policía, el servicio de socorro o los bomberos para la llamada de emergencia SOS.



Pruebe la llamada de emergencia SOS después de configurarla. Esto garantiza que la llamada de emergencia SOS funcione.

Guardar números de llamada de emergencia SOS

- 1 Pulse la tecla de control  para abrir el menú.
- 2 Seleccione **Ajustes de Llam. ayuda**.
- 3 Confirme la selección con la tecla de pantalla **Aceptar**.
- 4 Seleccione uno de los números SOS.
- 5 Pulse la tecla de pantalla **Cambiar**.
- 6 Utilice el teclado  para introducir el número de teléfono.
- 7 Pulse la tecla de control .
- 8 Utilice el teclado  para introducir el nombre.
- 9 Pulse la tecla de control .
- 10 Utilice el teclado  para introducir el apellido.
- 11 Pulse la tecla de pantalla **Guardar**.





En lugar de introducir un número nuevo, también puede seleccionar un número de la agenda telefónica como contacto de llamada de emergencia SOS.



Si no se especifica ningún número de llamada de emergencia SOS, la llamada de emergencia SOS se desactiva.

Cambiar/borrar un número de llamada de emergencia

- 1 Pulse la tecla de control  para abrir el menú.
- 2 Seleccione **Ajustes de Llam. ayuda**.
- 3 Confirme la selección con la tecla de pantalla **Aceptar**.
- 4 Seleccione uno de los números SOS.
- 5 Pulse la tecla de pantalla **Cambiar**.
- 6 Utilice la tecla de pantalla  para borrar las entradas.
- 7 Edite la entrada según sea necesario.
- 8 Pulse la tecla de pantalla **Guardar**.

Manejar el dispositivo

Conocer el dispositivo

Tecla de control



La tecla de control sirve para navegar por los menús y los campos de entrada y, dependiendo de la situación, también para acceder a determinadas funciones.

En lo sucesivo, se señalará con una flecha (arriba, abajo) el lado de la tecla de control que deberá pulsar en cada caso, por ejemplo,  para "pulsar el lado superior de la tecla de control".



Las posibles direcciones de navegación se indican mediante flechas en la pantalla.

En estado de reposo

Abrir el menú principal: ▶ Pulse la tecla de control .

Abrir la agenda telefónica: ▶ Pulse la tecla de control .

Durante una comunicación

Cambiar el volumen de voz para el modo con auriculares o manos libres: ▶ Pulse la tecla de control .

En los submenús y los campos de entrada y de selección

Confirmar función/selección: ▶ Pulse la tecla de pantalla **Aceptar**.

Teclas de pantalla

Dependiendo de la situación, las teclas de pantalla ofrecen diferentes funciones.

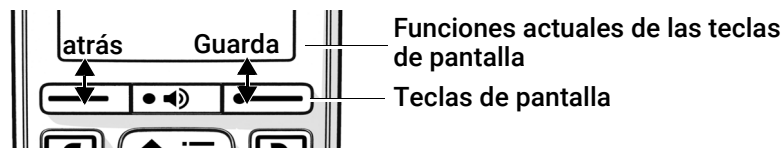

- 1 Pulse la tecla de pantalla correspondiente.
- ▶ Se ejecuta la función que aparece en la pantalla.

Modificar la asignación de la tecla de pantalla izquierda

- 1 Pulse la tecla de pantalla izquierda durante 3 segundos.
- 2 Seleccione una de las funciones visualizadas.
- 3 Pulse la tecla de pantalla **Aceptar**.
- ▶ Ha modificado la asignación de las teclas de pantalla.

Manejo a través del menú

Las funciones del dispositivo se ofrecen a través de un menú organizado en diferentes niveles.

- Abrir el menú principal:** ▶ Pulse la tecla de control en estado de reposo.
- Abrir el submenú:**
- 1 Utilice la tecla de control para seleccionar el submenú deseado.
 - 2 Confirme la selección con la tecla de pantalla **Aceptar**.
- Retroceder un nivel en el menú:** ▶ Pulse la tecla de pantalla **Atrás**.
- o bien
- ▶ Pulse la tecla de colgar brevemente.
- Seleccionar una entrada/función:** ▶ Pulse la tecla de pantalla **Aceptar**.
- Activar/desactivar una función:** ▶ Pulse la tecla de pantalla **Cambiar** (= activado / = desactivado).

- Activar/desactivar una opción:
- ▶ Pulse la tecla de pantalla **Aceptar** (☉ = seleccionado / ☐ = no seleccionado).

Tras unos 50 segundos, la pantalla pasa automáticamente al estado de reposo.

Introducir texto

Las teclas entre **2** y **9** y la tecla **0** tienen asignadas varias letras y números. Cuando se pulsa una tecla, en la parte inferior de la pantalla se muestran los caracteres asignados. El carácter seleccionado aparece resaltado.

- Seleccionar letras/números:
- ▶ Pulse la tecla deseada **brevemente** varias veces en rápida sucesión.

- Alternar entre minúsculas, mayúsculas y números:
- ▶ Pulse la tecla de almohadilla **#**.

Al editar una entrada de la agenda telefónica, la primera letra y la que sigue a un espacio en blanco se escribirán automáticamente en mayúscula.

- Introducir caracteres especiales:
- 1 Pulse la tecla asterisco *****.
 - 2 Utilice la tecla de control **↕** para navegar hasta el carácter deseado.
 - 3 Pulse la tecla de pantalla **Insertar**.

- Seleccionar un campo de entrada:
- ▶ Utilice la tecla de control **↕** para seleccionar el campo deseado.

El campo está activado cuando en él parpadea el cursor.



- Borrar caracteres a la izquierda del cursor:
- ▶ Pulse la tecla de pantalla **<C**.





La disponibilidad de los caracteres especiales depende del idioma seleccionado.

Hablar por teléfono

Realizar llamadas



- 1 Utilice el teclado  para introducir el número de teléfono.
- 2 Pulse la tecla de descolgar .
- ▶ La marcación se realiza a través de la conexión de envío (línea) configurada para el terminal inalámbrico.

Marcar desde la agenda telefónica

- 1 Pulse la tecla de control  para abrir la agenda telefónica.
- 2 Seleccione la entrada deseada.
- 3 Pulse la tecla de descolgar .
- ▶ Ha marcado un número de teléfono.





También puede marcar un número de la agenda del teléfono:

- 1 Pulse la tecla de control  para abrir el menú.
- 2 Seleccione **Agenda del terminal**.
- 3 Pulse la tecla de pantalla **Aceptar**.
- 4 Seleccione la entrada deseada.
- 5 Pulse la tecla de descolgar .

Marcar desde la lista de rellamada



La lista de rellamada contiene los últimos números marcados en este terminal inalámbrico.

- 1 Pulse la tecla de descolgar .
- 2 Seleccione la entrada deseada.
- 3 Pulse la tecla de descolgar .

o bien





La tecla de pantalla izquierda tiene asignada la función de lista de rellamada.

- 1 Pulse la tecla de pantalla .
- 2 Seleccione la entrada deseada.
- 3 Pulse la tecla de descolgar .

Marcar desde una lista de llamadas

Hay listas de llamadas para llamadas salientes, aceptadas o perdidas.

- 1 Pulse la tecla de control  para abrir el menú.
- 2 Seleccione **Lista de llamadas**.
- 3 Pulse la tecla de pantalla **Aceptar**.
- 4 Seleccione la lista de llamadas deseada.
- 5 Pulse la tecla de pantalla **Aceptar**.
- 6 Seleccione la entrada deseada.
- 7 Pulse la tecla de descolgar .



La lista de llamadas perdidas también se puede abrir con la tecla de mensajes .

Aceptar una llamada

Una llamada entrante se señala mediante una melodía, una indicación en la pantalla y el parpadeo de la tecla de manos libres.

La pantalla muestra

- el nombre del llamante si está guardado en la agenda telefónica,
- el número del llamante si se ha transmitido.

Aceptar una llamada:

- 1 Pulse la tecla de descolgar .

Si la aceptación automática de llamada está activada:

- ▶ Retire el terminal inalámbrico del soporte de carga.

Desactivar la melodía:

- 1 Pulse la tecla de pantalla **Silenciar**.
- ▶ El terminal inalámbrico deja de sonar y la llamada se podrá aceptar mientras se muestre en la pantalla.

Rechazar la llamada:

- 1 Pulse la tecla de pantalla **Rechazar**.



o bien:

- 1 Pulse la tecla de colgar .

Durante una comunicación

Cambiar el volumen

Se aplica al modo utilizado actualmente (manos libres, auricular):

- 1 Pulse la tecla de manos libres .
- 2 Pulse la tecla de control .
- 3 Seleccione el volumen deseado.
- 4 Pulse la tecla de pantalla **Guardar**.

 El ajuste se guarda automáticamente después de unos 3 segundos, incluso si no se pulsa la tecla de pantalla **Guardar**.

Función Boost (muy alto):

- 1 Pulse la tecla Boost situada en la parte derecha del terminal inalámbrico.



 El mayor cambio de volumen con la tecla Boost se produce cuando el volumen base está ajustado al nivel más alto.

 El ajuste Boost se aplica durante el tiempo que dura la conversación.

Activar/desactivar el modo de manos libres

Puede hacer llamadas a través del altavoz y el micrófono del dispositivo de manos libres.

Para activar o desactivar la función de manos libres durante una llamada:

- 1 Pulse la tecla de manos libres 
 - Si la función de manos libres está activada, la tecla de manos libres  se enciende.

Finalizar una comunicación

- 1 Pulse la tecla de colgar .

Realizar llamadas internas



En la estación base hay registrados varios terminales inalámbricos.

- 1 Pulse la tecla de pantalla **INT**.
- ▶ Se abre la lista de los terminales inalámbricos; el terminal inalámbrico propio está marcado con el símbolo <.
- 2 Seleccione el terminal inalámbrico deseado o **Llam. colec.** (llamada colectiva).
- 3 Pulse la tecla de descolgar .

Servicios específicos del proveedor (servicios de red)

Los servicios de red dependen de la red (red fija analógica o telefónica por Internet) y del proveedor de la red (proveedor de servicios o centralita); y, en caso necesario, habrá que solicitarlos a dicho proveedor.

Puede obtener una descripción de las características de estos servicios en las páginas Web de su proveedor de telefonía o en sus establecimientos.

En caso de que surjan problemas, diríjase a su proveedor de red.



La contratación de servicios puede implicar **costes adicionales**. Para más información, póngase en contacto con su proveedor de red.

Se distinguen dos grupos de servicios de red:

- Servicios de red que se activan en el estado de reposo para la llamada siguiente o para todas las llamadas siguientes (p. ej. "realizar llamada con número oculto"). Se activan/desactivan a través del menú **Servicios de red**.
- Servicios de red que se activan durante una llamada externa (por ejemplo, "Consulta", "Llamada en espera", "Establecer una conferencia/Llamada a tres"). Durante una conversación externa, se ofrecen como una opción o están disponibles a través de una tecla de pantalla.



La activación/desactivación o la gestión de los servicios de red se realizan mediante el envío de determinados códigos a la red de telefonía.

- ▶ Pulse la tecla de colgar  después del tono de confirmación de la red de telefonía.

No es posible reprogramar los servicios de red.

Cambiar el proveedor de red

- 1 Pulse la tecla de control  para abrir el menú.
- 2 Pulse las teclas siguientes en el orden indicado:
- 3 Por último, pulse el botón del proveedor de red:

Seleccionar Belgacom (proveedor de red 1): ▶ 

Seleccionar Telenet (proveedor de red 2): ▶ 

Transmisión de números de teléfono

Cuando se realiza una llamada, la central telefónica transmite el número de teléfono del llamante (CLI = Calling Line Identification) y puede visualizarse en la pantalla del receptor de la llamada (CLIP = CLI Presentation). Si se oculta el número de teléfono, este no se muestra en la pantalla del receptor de la llamada. La llamada es anónima (CLIR = CLI Restriction).

Indicación del número llamante en llamadas entrantes

Con transmisión de números de teléfono

El número de teléfono del llamante se muestra en la pantalla. Si el número del llamante está guardado en la agenda del teléfono, se muestra el nombre que usted haya guardado.

Sin transmisión de números de teléfono



En lugar del nombre y del número se muestra lo siguiente:

- **Llam. Externa:** No se recibe ningún número.
- **Número oculto:** El llamante ha anulado la transmisión de su número de teléfono.
- **No disponible:** El llamante no ha solicitado la transmisión de números de teléfono.



Presentación del número de teléfono para las llamadas salientes

Activar/desactivar la transmisión de nuestro número de teléfono para todas las llamadas

Esta configuración es válida para todos los terminales inalámbricos registrados.

- 1 Pulse la tecla de control  para abrir el menú.
- 2 Seleccione **Servicios de red**.
- 3 Confirme la selección con la tecla de pantalla **Aceptar**.
- 4 Seleccione **Todas Ila. anón.**
- 5 Pulse la tecla de pantalla **Cambiar** ( = activado).
 - ▶ Ha desactivado la transmisión de números de teléfono para todas las llamadas salientes.

Desactivar la transmisión de números de teléfono para la siguiente llamada

- 1 Pulse la tecla de control  para abrir el menú.
 - 2 Seleccione **Servicios de red**.
 - 3 Confirme la selección con la tecla de pantalla **Aceptar**.
 - 4 Seleccione **Sig. llam. anónima**.
 - 5 Pulse la tecla de pantalla **Aceptar**.
 - 6 Utilice el teclado  para introducir el número de teléfono.
 - 7 Pulse la tecla de pantalla **Marcar**.
- La conexión se establece sin transmisión de números de teléfono.

CNIP (Calling Name Identification Presentation)

En algunos casos, si el servicio está disponible, su terminal está capacitado para presentar el nombre registrado del abonado que le llama. Si el número está guardado en su agenda telefónica, en lugar del número se mostrará el nombre del contacto de la agenda telefónica.

Llamada en espera en una comunicación externa

Durante una comunicación **externa**, un aviso de llamada en espera le indica la llegada de otra llamada externa. Si se recibe el número de teléfono, se mostrará el número o/y el nombre del llamante.

Rechazar la llamada en espera:

- 1 Pulse la tecla de pantalla **Opciones**.
 - 2 Seleccione **Rechazar llam. esp**.
 - 3 Pulse la tecla de pantalla **Aceptar**.
- La persona que le está llamando escucha el tono de línea ocupada.

Aceptar la llamada en espera:

- 1 Pulse la tecla de pantalla **Aceptar**.

Después de aceptar la llamada en espera, puede cambiar entre los dos interlocutores o hablar con los dos simultáneamente.

Activar/desactivar la llamada en espera

- 1 Pulse la tecla de control  para abrir el menú.
- 2 Seleccione **Servicios de red**.
- 3 Confirme la selección con la tecla de pantalla **Aceptar**.
- 4 Seleccione **Llamada en espera**.

5 Pulse la tecla de pantalla **Aceptar**.

Activar/desactivar: 1 Seleccione el estado: **Activado** o **Desactivado**.

Activar: 1 Pulse la tecla de pantalla **Enviar**.

Se activa o desactiva la llamada en espera para todos los terminales inalámbricos registrados.

Devolución de llamada

Si está ocupado/no contesta



Si no se puede contactar con el usuario llamado, se puede iniciar una devolución de llamada.

- **Si está ocupado:** La devolución de llamada se realiza tan pronto como concluya la llamada en curso del usuario receptor de la llamada.
- **Si no contesta:** La devolución de llamada se realiza tan pronto como concluya la siguiente llamada del usuario receptor de la llamada.

Iniciar la devolución de llamada

- 1 Pulse la tecla de pantalla **Opciones**.
- 2 Seleccione **Devolución**.
- 3 Pulse la tecla de pantalla **Aceptar**.
- 4 Pulse la tecla de colgar .

Anular una devolución de llamada solicitada con anterioridad

- 1 Pulse la tecla de control  para abrir el menú.
- 2 Seleccione **Servicios de red**.
- 3 Confirme la selección con la tecla de pantalla **Aceptar**.
- 4 Seleccione **Cancelar devolución**.
- 5 Pulse la tecla de pantalla **Aceptar**.
 - ▶ Recibirá una confirmación de la red de telefonía.
- 6 Pulse la tecla de colgar .



Solo puede estar activa una devolución de llamada. Cuando se activa una devolución de llamada, cualquier devolución de llamada activa previamente.

La devolución de llamada sólo puede atenderse en el terminal inalámbrico que ha invocado la devolución de llamada.

Si la devolución de una llamada se indica antes de haberla anulado:

- 1 Pulse la tecla de colgar

Desvío de llamadas

El desvío de llamadas le permite redirigir las llamadas destinadas a su número hacia otro número de teléfono de su elección.

- 1 Pulse la tecla de control para abrir el menú.
- 2 Seleccione **Servicios de red**.
- 3 Confirme la selección con la tecla de pantalla **Aceptar**.
- 4 Seleccione **Desvío**.
- 5 Pulse la tecla de pantalla **Aceptar**.
- 6 Seleccione una de las siguientes opciones.

Activar/desactivar el desvío de llamadas: 1 Seleccione el estado: **Activado** o **Desactivado**.

Introducir el número para el desvío: 1 Seleccione **Al número de teléfono**.
2 Utilice el teclado para introducir el número de teléfono.

Establecer el momento en que debe realizarse el desvío de llamada: 1 Seleccione **Cuándo**.
2 Seleccione la hora del desvío de llamada:
Inmediato: Las llamadas se desvían inmediatamente.

Si no se contesta: Las llamadas se desvían si nadie descuelga tras varios tonos de llamada.

Si está ocupado: Las llamadas se desvían si la línea está ocupada.

Activar: 1 Pulse la tecla de pantalla **Enviar**.

Se establece una conexión con la red de telefonía y se produce una confirmación en la red de telefonía.

- 1 Pulse la tecla de colgar



El desvío de llamadas puede implicar **costes adicionales**. Para más información, póngase en contacto con su proveedor de red.

Comunicaciones con tres interlocutores

Consultas

Llamar durante una comunicación externa a un segundo interlocutor externo. La primera llamada se mantiene retenida.

- 1 Pulse la tecla de pantalla **Opciones**.
- 2 Pulse la tecla de pantalla **Consulta**.
- 3 Utilice el teclado  para introducir el número de teléfono del segundo interlocutor.
 - ▶ La llamada anterior se pone en espera y se llama al segundo interlocutor.

Si el interlocutor al que llama no responde:

- 1 Pulse la tecla de pantalla **Finalizar**.

Finalizar la consulta

- 1 Pulse la tecla de pantalla **Opciones**.
- 2 Seleccione **Fin. llamada activa**.
- 3 Pulse la tecla de pantalla **Aceptar**.
 - ▶ Se vuelve a activar la conexión con el primer interlocutor.



o bien

- 1 Pulse la tecla de colgar .
- ▶ Se vuelve a activar la conexión con el primer interlocutor.

Alternar llamadas

Cambiar de una comunicación a otra. La otra comunicación se mantiene retenida.

Durante una comunicación externa, llama a un segundo interlocutor (consulta) o acepta a un interlocutor en espera.

- ▶ La pantalla muestra los números de teléfono o los nombres de los dos interlocutores en la llamada, el interlocutor actual está marcado con .
- 1 Utilice la tecla de control  para cambiar entre los interlocutores.

Finalizar la comunicación activa

- 1 Pulse la tecla de pantalla **Opciones**.
- 2 Seleccione **Fin. llamada activa**.
- 3 Pulse la tecla de pantalla **Aceptar**.
 - ▶ Se vuelve a activar la conexión con el otro interlocutor.

o bien

- 1 Pulse la tecla de colgar .
- ▶ Se vuelve a activar la conexión con el otro interlocutor.

Conferencia

Hablar con dos interlocutores al mismo tiempo.

Durante una comunicación externa, llama a un segundo interlocutor (consulta) o acepta a un interlocutor en espera.

- Iniciar confe- 1 Pulse la tecla de pantalla **Opciones**.
rencia:
- 2 Pulse la tecla de pantalla **Llamada a tres**.
 - ▶ Todos los interlocutores se pueden escuchar y hablar entre sí.

- Volver a alternar 1 Pulse la tecla de pantalla **Opciones**.
llamadas:
- 2 Pulse la tecla de pantalla **Finalizar conferen**.
 - ▶ Vuelve a estar conectado con el interlocutor con el que se inició la conferencia.

- Finalizar la comu- 1 Pulse la tecla de colgar 
nicación con
ambos interlocu-
tores:

Cada uno de los interlocutores puede finalizar su participación en la conferencia pulsando la tecla de colgar  o colocando el terminal en la base o en el cargador.

Listas de llamadas

Listas de llamadas



El teléfono guarda en listas los últimos números de conexión de la base. Están disponibles las siguientes listas de llamadas:

Lista de rellamada: Últimos números marcados

Todas las llamadas: Todas las llamadas salientes, aceptadas y perdidas

Llam. aceptadas: Llamadas que han sido contestadas

Llamadas perdidas: Llamadas que no han sido contestadas

Si hay llamadas perdidas que aún no se han visto, en la pantalla parpadea la tecla de mensajes . En la pantalla se muestra el símbolo  y la cantidad.

Si la lista de llamadas está llena, una nueva entrada sobrescribe a la más antigua.

Editar la lista de llamadas en el terminal inalámbrico

Abrir lista de llamadas

- 1 Pulse la tecla de control  para abrir el menú.
 - 2 Seleccione **Lista de llamadas**.
 - 3 Confirme la selección con la tecla de pantalla **Aceptar**.
 - 4 Seleccione la lista deseada.
 - 5 Pulse la tecla de pantalla **Aceptar**.
- ▶ Ha abierto una lista de llamadas.

Información sobre las llamadas

- Símbolo según el tipo de llamada:

 Llamadas perdidas

 Llamadas aceptadas

 Llamadas salientes

- Nombre del llamante, si el número de teléfono está guardado
- Número de teléfono, si no hay nombre
- Fecha y hora de la llamada

Agendas telefónicas

Contactos en la agenda telefónica

Abrir la agenda telefónica

- ▶ Pulse la tecla de control .





Por defecto, las entradas se ordenan alfabéticamente por apellido. Puede cambiar el orden de presentación.

Crear nuevo contacto

Una entrada contiene el nombre y/o apellidos y hasta tres números de teléfono.



Puede asignar un tono de llamada propio a cada contacto. Este tono de llamada se reproduce en cuanto reciba una llamada de este contacto.

- 1 Pulse la tecla de control .
- 2 Seleccione <Nuevo regist.>.
- 3 Pulse la tecla de pantalla **Aceptar**.
- 4 Utilice la tecla de control para cambiar entre los campos de entrada:
Nombre, Apellidos, Número de casa, Número de móvil, Número de oficina
- 5 Pulse la tecla de control .
- 6 Seleccione la **Melodía del timbre** deseada.
- 7 Pulse la tecla de pantalla **Aceptar** ( = seleccionado).
- 8 Pulse la tecla de pantalla **Guardar**.



Debe introducir al menos un número de teléfono.

Si una entrada no contiene ningún nombre, en su lugar se guarda el número de teléfono introducido y se muestra como nombre.



Si hay asignada una **Melodía del timbre**, a la entrada se le añade el símbolo **VIP** en la agenda telefónica.

Determinar el orden de presentación de las entradas de la agenda telefónica



Se dispone de al menos una entrada en la agenda telefónica.

Las entradas de la agenda telefónica se pueden presentar ordenadas por el nombre o por el apellido. La clasificación también afecta a los resultados de la búsqueda.

- 1 Pulse la tecla de control .
 - 2 Pulse la tecla de pantalla **Opciones**.
 - 3 Seleccione **Ordenar por nombre** o **Ordenar por apellido**.
 - 4 Pulse la tecla de pantalla **Aceptar**.
- ▶ Ha cambiado la clasificación.

Si una entrada no contiene ni nombre ni apellido, en el campo del apellido se introduce el número de teléfono estándar. Estas entradas se colocan al comienzo de la lista, independientemente del tipo de clasificación que se establezca.

El orden de presentación es el siguiente:

Espacios en blanco | Cifras (0-9) | Letras (alfabéticamente) | Resto de caracteres

Buscar contacto

- 1 Pulse la tecla de control .
- 2 Utilice la tecla de control  para navegar hasta el contacto deseado.

o bien:

- 1 Introduzca la primera letra del nombre con el teclado .
 - ▶ Si se encuentran entradas que coinciden con la entrada, se muestran.
- 2 Seleccione el contacto deseado.



Si la agenda telefónica no encuentra ninguna entrada con la letra introducida, se muestra la siguiente entrada.

Editar los datos de contacto

- 1 Pulse la tecla de control .
- 2 Seleccione el contacto deseado.

- 3 Pulse la tecla de pantalla **Opciones**.
- 4 Seleccione **Editar el registro**.
- 5 Pulse la tecla de pantalla **Aceptar**.
- 6 Personalice la entrada como desee.
- 7 Pulse la tecla de pantalla **Guardar**.

Borrar un contacto

- 1 Pulse la tecla de control .
- 2 Seleccione el contacto deseado.
- 3 Pulse la tecla de pantalla **Opciones**.

Borrar una entrada: 1 Seleccione **Borrar el registro**.
 2 Pulse la tecla de pantalla **Aceptar**.

Borrar todas las entradas: 1 Seleccione **Borrar toda la lista**.
 2 Pulse la tecla de pantalla **Aceptar**.
 3 Confirme la selección con la tecla de pantalla **Sí**.

Mostrar el número de entradas libres en la agenda telefónica

- 1 Pulse la tecla de control .
 - 2 Pulse la tecla de pantalla **Opciones**.
 - 3 Seleccione **Memoria disponible**.
 - 4 Pulse la tecla de pantalla **Aceptar**.
- ▶ Se muestra el número de las entradas disponibles.



Contestador automático y mensajes para contestador

Activar/desactivar el contestador automático





La descripción del manejo del contestador automático en la estación base se encuentra en la vista general.

Activación del contestador automático en el terminal inalámbrico:

- 1 Pulse la tecla de control  para abrir el menú.
 - 2 Seleccione **Contest. integrado**.
 - 3 Confirme la selección con la tecla de pantalla **Aceptar**.
 - 4 Seleccione **Activación**.
 - 5 Pulse la tecla de pantalla **Cambiar**.
 - 6 Seleccione **Activado** o **Desactivado**.
 - 7 Pulse la tecla de pantalla **Aceptar** ( = seleccionado).
- ▶ Ha activado el contestador automático.

Configurar el contestador automático en red

- 1 Pulse la tecla de control  para abrir el menú.
- 2 Seleccione **Contest. integrado**.
- 3 Confirme la selección con la tecla de pantalla **Aceptar**.
- 4 Seleccione **Contestador en red**.
- 5 Pulse la tecla de pantalla **Aceptar**.
- 6 Si es necesario, utilice el teclado  para personalizar el número del contestador automático en red.
- 7 Pulse la tecla de pantalla **Aceptar**.

Manejo con el terminal inalámbrico

Escuchar mensajes de voz



El contestador automático ha grabado al menos un mensaje de voz.

Los mensajes de voz nuevos se señalizan de la siguiente manera:

- La tecla de pantalla derecha parpadea.
- En la pantalla se muestra el símbolo  y el número de los nuevos mensajes de voz.

Escuchar un mensaje de voz:

- 1 Pulse la tecla de pantalla derecha.
- 2 Seleccione **Contestador en red**.
- 3 Pulse la tecla de pantalla **Aceptar**.
- ▶ Se llamará al contestador automático en red.

o bien:

- 1 Pulse la tecla de control  para abrir el menú.
- 2 Seleccione **Contest. integrado**.
- 3 Confirme la selección con la tecla de pantalla **Aceptar**.
- 4 Seleccione **Escuchar mensajes**.
- 5 Pulse la tecla de pantalla **Aceptar**.
- 6 Seleccione **Contestador en red** o **Contest. integrado**.

Contestador en red: ▶ Se llamará al contestador automático en red.



Contest. integrado: ▶ Se reproduce el mensaje seleccionado.

- 7 Pulse la tecla de pantalla **Aceptar**.



Los mensajes se reproducen uno tras otro, empezando por el más reciente.

Acciones durante la reproducción

- Ajustar el volumen:**
- 1 Pulse la tecla de pantalla **Opciones**.
 - 2 Seleccione **Volumen**.
 - 3 Pulse la tecla de pantalla **Aceptar**.
 - 4 Seleccione el volumen deseado con la tecla de control .
 - 5 Pulse la tecla de pantalla **Guardar**.
- A los tres segundos se guardará automáticamente el ajuste del volumen.
- Marcar un número:**
- 1 Seleccione el mensaje de voz correspondiente.
 - 2 Pulse la tecla de descolgar .
- El número se marca.
- Marcar el mensaje como nuevo:**
- 1 Pulse la tecla de pantalla **Opciones**.
 - 2 Seleccione **Marcar como nuevo**.
 - 3 Pulse la tecla de pantalla **Aceptar**.
 - 4 El mensaje se marca como nuevo.
- Añadir el número a la agenda telefónica:**
- 1 Pulse la tecla de pantalla **Opciones**.
 - 2 Seleccione **Copiar a la agenda**.
 - 3 Pulse la tecla de pantalla **Aceptar**.
- Borrar el mensaje:**
- 1 Seleccione el mensaje de voz correspondiente.
 - 2 Pulse la tecla de pantalla **Borrar**.
- Borrar los mensajes antiguos:**
- 1 Pulse la tecla de pantalla **Opciones**.
 - 2 Seleccione **Borrar mens. antig.**
 - 3 Pulse la tecla de pantalla **Aceptar**.
 - 4 Aparece la consulta **¿Seguro que desea borrar todos los mensajes antiguos?**
 - 5 Pulse la tecla de pantalla **Sí**.

Atender una llamada del contestador automático

Si la función **Filtrado de llam.** está activada, puede atender una llamada mientras el contestador automático está grabando un mensaje:

- 1 Pulse la tecla de descolgar .
- La grabación se cancela. Ahora puede hablar con el llamante.



Activar/desactivar la escucha

Puede escuchar un mensaje a través del altavoz del terminal inalámbrico durante la grabación.



Si la activación del contestador automático está ajustada a **Todas las llamadas** no hay señalización de llamada ni escucha. No le molestarán.

Activar/desactivar la escucha simultánea permanentemente

- 1 Pulse la tecla de control  para abrir el menú.
 - 2 Seleccione **Contest. integrado**.
 - 3 Confirme la selección con la tecla de pantalla **Aceptar**.
 - 4 Seleccione **Filtrado de llam.**
 - 5 Pulse la tecla de pantalla **Aceptar**.
 - 6 Seleccione **Teléfono y/o Base**.
 - 7 Pulse la tecla de pantalla **Cambiar** ( = activado).
- ▶ Ha activado la función.

Desactivar la escucha simultánea para la grabación actual

- 1 Pulse la tecla de pantalla **Silenciar** o la tecla de colgar .
- 2 Acepte la llamada con la tecla de descolgar .

Locución

Abrir el menú locución

- 1 Pulse la tecla de control  para abrir el menú.
- 2 Seleccione **Contest. integrado**.
- 3 Confirme la selección con la tecla de pantalla **Aceptar**.
- 4 Seleccione **Anuncios**.
- 5 Pulse la tecla de pantalla **Aceptar**.
- 6 Seleccione una de las siguientes opciones.

Grabar una locución



La locución debe durar al menos 3 segundos y no más de 170 segundos para que se guarde.



Solo se puede grabar una locución. Cuando se graba una nueva locución, la locución actual se sobrescribe.

- 1 Seleccione **Grabar frase**.
- 2 Pulse la tecla de pantalla **Aceptar**.
 - ▶ Aparece la consulta **Para comenzar, presione "Aceptar"**. Hable tras el tono.
- 3 Pulse la tecla de pantalla **Aceptar**.
 - ▶ Puede grabar una locución después del tono.
- 4 Pulse la tecla de pantalla **Finalizar**.
 - ▶ Se guarda la grabación.
 - ▶ Ha grabado una locución.

Escuchar el mensaje para el contestador

Puede escuchar el mensaje para el contestador que haya grabado.

- 1 Seleccione **Escuchar anuncio**.
- 2 Pulse la tecla de pantalla **Aceptar**.
 - ▶ Se reproduce la locución.

Borrar la locución

Puede borrar el mensaje que haya grabado para el contestador automático. Entonces vuelve a activarse el mensaje estándar.

- 1 Seleccione **Borrar anuncio**.
- 2 Pulse la tecla de pantalla **Aceptar**.
- 3 Aparece la consulta **¿Borrar?**
- 4 Pulse la tecla de pantalla **Sí**.
 - ▶ Ha borrado la locución.



Los mensajes estándar no se pueden borrar.

Grabar un aviso

El teléfono se suministra con un mensaje predefinido para los modos de grabación y aviso. Si no hay un aviso personalizado, se reproduce el aviso predefinido correspondiente.

- 1 Seleccione **Grabar aviso**.
- 2 Pulse la tecla de pantalla **Aceptar**.
 - ▶ Aparece la consulta **Para comenzar, presione "Aceptar"**. Hable tras el tono.
- 3 Pulse la tecla de pantalla **Aceptar**.
- 4 Puede grabar un aviso después del tono.
- 5 Pulse la tecla de pantalla **Finalizar**.
 - ▶ Se guarda la grabación.
 - ▶ Ha grabado un aviso.

Escuchar el aviso

Puede escuchar el aviso que haya grabado.

- 1 Seleccione **Escuchar aviso**.
- 2 Pulse la tecla de pantalla **Aceptar**.
 - ▶ Se reproduce el aviso actual.

Borrar un aviso

Puede borrar el aviso que haya grabado. Entonces vuelve a activarse el aviso estándar.

- 1 Seleccione **Borrar aviso**.
- 2 Pulse la tecla de pantalla **Aceptar**.
 - ▶ Aparece la consulta **¿Borrar?**
- 3 Pulse la tecla de pantalla **Sí**.
 - ▶ Ha borrado el aviso.



Los avisos estándar no se pueden borrar.

Grabaciones

Cambiar el modo del contestador automático

- 1 Pulse la tecla de control  para abrir el menú.
- 2 Seleccione **Contest. integrado**.
- 3 Confirme la selección con la tecla de pantalla **Aceptar**.
- 4 Seleccione **Contestar+Grabar**.
- 5 Pulse la tecla de pantalla **Cambiar** (= activado).
- 6 Seleccione el modo para el contestador automático:
Contestar+Grabar, Sólo contestar, Alternar
- 7 Pulse la tecla de pantalla **Aceptar** (= seleccionado).

Cambiar los parámetros de grabación

- 1 Pulse la tecla de control  para abrir el menú.
- 2 Seleccione **Contest. integrado**.
- 3 Confirme la selección con la tecla de pantalla **Aceptar**.
- 4 Seleccione **Grabaciones**.
- 5 Pulse la tecla de pantalla **Aceptar**.
- 6 Seleccione una de las siguientes opciones:
 - Longitud:**
 - 1 Seleccione **Duración**.
 - 2 Pulse la tecla de pantalla **Aceptar**.
 - 3 Seleccione el ajuste deseado.
 - 4 Pulse la tecla de pantalla **Aceptar** (= seleccionado).
 - Calidad:**
 - 1 Seleccione **Calidad**.
 - 2 Pulse la tecla de pantalla **Aceptar**.
 - 3 Seleccione el ajuste deseado.
 - 4 Pulse la tecla de pantalla **Aceptar** (= seleccionado).
 - Aceptación de llamadas:**
 - 1 Seleccione **Retardo de resp.**
 - 2 Pulse la tecla de pantalla **Aceptar**.
 - 3 Seleccione el ajuste deseado.
 - 4 Pulse la tecla de pantalla **Aceptar** (= seleccionado).

Cambiar el idioma de la guía de voz y del mensaje estándar para el contestador automático

- 1 Pulse la tecla de control  para abrir el menú.
 - 2 Seleccione **Contest. integrado**.
 - 3 Confirme la selección con la tecla de pantalla **Aceptar**.
 - 4 Seleccione **Idioma**.
 - 5 Pulse la tecla de pantalla **Aceptar**.
 - 6 Seleccione el idioma deseado.
 - 7 Pulse la tecla de pantalla **Aceptar**.
- Ha cambiado el idioma de la guía de voz y del mensaje estándar para el contestador automático.

Otras funciones

Añadir más dispositivos

Para disponer de una mayor libertad de movimiento mientras se habla por teléfono, puede registrar hasta 6 terminales inalámbricos DECT en el EASY 500 y en el EASY 500A.

Proceso de registro del terminal inalámbrico



El registro debe iniciarse **tanto** en la estación base **como** en el terminal inalámbrico.

Ambas operaciones deben realizarse **en un plazo máximo de 60 segundos**.

El terminal inalámbrico no está registrado en ninguna estación base:

1 Pulse la tecla de pantalla **Registrar**.

El terminal inalámbrico ya está registrado en una estación base:

1 Pulse la tecla de control  para abrir el menú.

2 Seleccione **Configuración**.

3 Confirme la selección con la tecla de pantalla **Aceptar**.

4 Seleccione **Registro**.

5 Pulse la tecla de pantalla **Aceptar**.

6 Seleccione **Registrar terminal** o **Registro antiguo**.

7 Pulse la tecla de pantalla **Aceptar**.

▶ El terminal inalámbrico busca una estación base disponible para el registro.

8 Utilice el teclado  para introducir el PIN del sistema.

9 Pulse la tecla de pantalla **Aceptar**.



▶ Ha registrado el terminal inalámbrico.

Tras el registro, el terminal inalámbrico pasa al estado de reposo. La pantalla muestra el número interno o el nombre del terminal inalámbrico si hay más de uno registrado. En caso contrario, hay que repetir el proceso.

Dar de baja el terminal inalámbrico

- 1 Pulse la tecla de control  para abrir el menú.
- 2 Seleccione **Configuración**.
- 3 Confirme la selección con la tecla de pantalla **Aceptar**.
- 4 Seleccione **Registro**.
- 5 Pulse la tecla de pantalla **Aceptar**.
- 6 Seleccione **Dar de baja term**.
- 7 Pulse la tecla de pantalla **Aceptar**.
 - ▶ Se selecciona el terminal inalámbrico en uso.
- 8 En caso necesario, seleccione otro terminal inalámbrico.
- 9 Pulse la tecla de pantalla **Aceptar**.
- 10 Confirme la consulta con **Sí**.
 - ▶ Ha dado de baja el terminal inalámbrico.

Cambiar el nombre del terminal inalámbrico

- 1 Pulse la tecla de pantalla **INT**.
 - ▶ Se abre la lista de los terminales inalámbricos; el terminal inalámbrico propio está marcado con el símbolo <.
- 2 Seleccione el terminal inalámbrico deseado.
- 3 Pulse la tecla de pantalla **Opciones**.
- 4 Seleccione **Cambiar el nombre**.
- 5 Pulse la tecla de pantalla **Aceptar**.
- 6 Borre el nombre actual con la tecla de pantalla .
- 7 Utilice el teclado  para introducir la fecha.
- 8 Pulse la tecla de pantalla **Aceptar**.
 - ▶ Ha cambiado el nombre del terminal inalámbrico.

Buscar un terminal inalámbrico (paging)

- 1 Pulse la tecla de registro/paging de la estación base.
 - ▶ Todos los terminales inalámbricos suenan simultáneamente (Paging).

Finalizar la búsqueda

1 Pulse la tecla de registro/paging de la estación base.

o bien

1 Pulse la tecla de descolgar  situada en el terminal inalámbrico.

o bien

1 Pulse la tecla de pantalla **Silenciar**.

Vigilancia de habitación

1 Pulse la tecla de control  para abrir el menú.

2 Seleccione **Seguridad**.

3 Confirme la selección con la tecla de pantalla **Aceptar**.

4 Seleccione **Vigilancia habitaci.**

5 Pulse la tecla de pantalla **Aceptar**.

6 Seleccione una de las siguientes opciones:

Activar la vigilancia de habitación:

1 Seleccione **Activación**.

2 Pulse la tecla de pantalla **Cambiar** ( = activado).

▶ Ha activado la vigilancia de habitación.

Enviar alarma a:

1 Seleccione **Enviar alarma a**.

2 Pulse la tecla de pantalla **Aceptar**.

3 Seleccione **Interna** o **Externa**.

4 Pulse la tecla de pantalla **Aceptar** ( = seleccionado).

5 Utilice el teclado  para introducir el número de teléfono.

Conv. bidireccional:

1 Seleccione **Conv. bidireccional**.

2 Pulse la tecla de pantalla **Cambiar** ( = activado).

▶ Ha activado la llamada bidireccional.

Ajustar la sensibilidad:

1 Seleccione **Sensibilidad**.

2 Pulse la tecla de pantalla **Aceptar**.

3 Seleccione **Alto** o **Bajo**.

4 Pulse la tecla de pantalla **Aceptar** ( = seleccionado).

ECO DECT

En el estado de suministro, el dispositivo se encuentra ajustado con el alcance máximo. De esta manera se garantiza una conexión óptima entre el terminal inalámbrico y la estación base. En el estado de reposo, el terminal inalámbrico no emite radiación alguna. Solo la estación base mantiene la conexión con el terminal inalámbrico mediante una señal de radio de baja potencia. Durante la comunicación, la potencia de emisión se adapta automáticamente a la distancia entre la estación base y el terminal inalámbrico. Cuanto menor sea la distancia respecto a la estación base, menor será la transmisión radio.

Reducir la radiación en hasta un 80 %

- 1 Pulse la tecla de control  para abrir el menú.
- 2 Seleccione **Configuración**.
- 3 Confirme la selección con la tecla de pantalla **Aceptar**.
- 4 Seleccione **ECO DECT**.
- 5 Pulse la tecla de pantalla **Aceptar**.
- 6 Seleccione **Alcance máximo**.
- 7 Pulse la tecla de pantalla **Cambiar** (= activado).



Esta opción también reduce el alcance. No es posible utilizar un repetidor para aumentar el alcance.

Desconectar la radiación en el estado de reposo

- 1 Pulse la tecla de control  para abrir el menú.
- 2 Seleccione **Configuración**.
- 3 Confirme la selección con la tecla de pantalla **Aceptar**.
- 4 Seleccione **Sin radiación**.
- 5 Pulse la tecla de pantalla **Cambiar** (= activado).



Para poder aprovechar las ventajas del modo **Sin radiación**, todos los terminales inalámbricos registrados deben ser compatibles.

Si está activado el modo **Sin radiación** en la estación base y se registra un terminal inalámbrico que no es compatible, el modo **Sin radiación** se desactivará automáticamente. En cuanto se dé de baja ese terminal inalámbrico, se volverá a activar automáticamente el modo **Sin radiación**.

La conexión por radio solo se establece automáticamente con llamadas entrantes o salientes. El establecimiento de la conexión se retrasa unos 2 segundos por este motivo.

Para que un terminal inalámbrico pueda establecer rápidamente la conexión por radio con la estación base en el caso de una llamada entrante, debe "escuchar" con más frecuencia a la estación base, es decir, rastrear el entorno. Esto aumenta el consumo de energía y por tanto reduce el tiempo de espera y de conversación del terminal inalámbrico.

Mientras el modo **Sin radiación** esté activado no se muestra ninguna indicación del alcance/alarma de alcance en el terminal inalámbrico. La cobertura se comprueba intentando establecer una conexión.

- 1 Pulse y mantenga pulsada la tecla de descolgar .
- ▶ Suena el tono de marcación de llamada.



Protección frente a llamadas no deseadas

Proteger las conversaciones

- 1 Pulse la tecla de control  para abrir el menú.
- 2 Seleccione **Seguridad**.
- 3 Confirme la selección con la tecla de pantalla **Aceptar**.
- 4 Seleccione **Prot. las llam. entr.**
- 5 Pulse la tecla de pantalla **Aceptar**.

Lista de bloqueo

- 1 Seleccione **Lista negra**.
- 2 Pulse la tecla de pantalla **Cambiar**.



| | | |
|-------------|---|---|
| Números | 1 | Seleccione Núm. bloqueados . |
| bloqueados: | 2 | Pulse la tecla de pantalla Aceptar . |
| | 3 | Pulse la tecla de pantalla Nuevo . |
| | 4 | Utilice el teclado  para introducir el número de teléfono. |
| | 5 | Pulse la tecla de pantalla Guardar . |
- | | | |
|-------------|---|---|
| Modo de | 1 | Seleccione Modo protecc. |
| protección: | 2 | Pulse la tecla de pantalla Aceptar . |
| | 3 | Seleccione una de las siguientes opciones: Ninguno, Silenciar llamada, Bloquear llamada |
| | 4 | Pulse la tecla de pantalla Aceptar ( = seleccionado). |

Llamadas con número oculto

- 1 Seleccione **Llamada anónima**.
- 2 Pulse la tecla de pantalla **Cambiar**.
- 3 Seleccione una de las siguientes opciones:
Ninguno, Silenciar llamada, Bloquear llamada
- 4 Pulse la tecla de pantalla **Aceptar** ( = seleccionado).

Bloquear las llamadas con número oculto



Si la función está activada, el terminal inalámbrico no suena para las llamadas sin transmisión del número de teléfono.

- 1 Pulse la tecla de control  para abrir el menú.
- 2 Seleccione **Seguridad**.
- 3 Confirme la selección con la tecla de pantalla **Aceptar**.
- 4 Seleccione **Silen. llam. anón.**
- 5 Pulse la tecla de pantalla **Cambiar** ( = activado).

Ajustes en el terminal inalámbrico

Ajustar la fecha y la hora

Es necesario ajustar la fecha y la hora para que las llamadas recibidas se registren con la fecha y la hora correctas. La fecha y la hora se sincronizan entre la estación base y el terminal inalámbrico.



- 1 Pulse la tecla de control  para abrir el menú.
 - 2 Seleccione **Configuración**.
 - 3 Confirme la selección con la tecla de pantalla **Aceptar**.
 - 4 Seleccione **Fecha y hora**.
 - 5 Pulse la tecla de pantalla **Aceptar**.
 - 6 Utilice el teclado  para introducir la fecha.
 - 7 Utilice el teclado  para introducir la hora.
 - 8 Pulse la tecla de pantalla **Guardar**.
- ▶ Ha ajustado la fecha y la hora.





El cambio automático del horario de verano al de invierno se calcula a partir de la fecha, incluidos el año y la hora.



La hora puede actualizarse seleccionando la hora de la red durante la transmisión CLIP (sin información del año).

Idioma de la pantalla



- 1 Pulse la tecla de control  para abrir el menú.
 - 2 Seleccione **Configuración**.
 - 3 Confirme la selección con la tecla de pantalla **Aceptar**.
 - 4 Seleccione **Idioma**.
 - 5 Pulse la tecla de pantalla **Aceptar**.
 - 6 Seleccione el idioma deseado.
 - 7 Pulse la tecla de pantalla **Aceptar** ( = seleccionado).
- ▶ Ha cambiado el idioma de la pantalla.

En el caso de que haya ajustado un idioma que no se entiende:

- 1 Pulse la tecla de control  para abrir el menú.
- 2 Pulse primero la tecla .

- 3 Pulse dos veces la tecla .
- 4 Seleccione el idioma deseado.
- 5 Pulse la tecla de pantalla **Aceptar** ( = seleccionado).

País

- 1 Pulse la tecla de control  para abrir el menú.
 - 2 Seleccione **Configuración**.
 - 3 Confirme la selección con la tecla de pantalla **Aceptar**.
 - 4 Seleccione **País**.
 - 5 Pulse la tecla de pantalla **Aceptar**.
 - 6 Seleccione el país deseado.
 - 7 Pulse la tecla de pantalla **Aceptar** ( = seleccionado).
- ▶ Ha cambiado la configuración del país.

Tecla Boost

Durante una comunicación, puede ajustar el volumen para el auricular o el altavoz a un nivel claramente más alto (Boost).

 El mayor cambio de volumen con la tecla Boost se produce cuando el volumen base está ajustado al nivel más alto.

Activar/desactivar la función Boost:

- 1 Pulse la tecla Boost situada en la parte derecha del terminal inalámbrico.
- ▶ Un símbolo en la pantalla muestra el estado:

Activado:



Desactivado:



El ajuste Boost se aplica durante el tiempo que dura la conversación.



Este ajuste puede provocar daños para la salud en el caso de personas con capacidad auditiva normal, ya que está previsto para aquellas personas con problemas o limitaciones auditivas.

Los ruidos de la línea telefónica podrían amplificarse también.

Ajustes de audio

Volumen del auricular

Puede regular el volumen del auricular por niveles.

Durante una comunicación

- 1 Pulse la tecla de pantalla **Opciones**.
 - 2 Seleccione **Volumen**.
 - 3 Pulse la tecla de pantalla **Aceptar**.
 - 4 Ajuste el volumen según sea necesario.
 - 5 Pulse la tecla de pantalla **Guardar**.
- ▶ El ajuste se guarda.



Sin **Guardar**, el ajuste se guarda automáticamente al cabo de unos 3 segundos.

En estado de reposo

- 1 Pulse la tecla de control  para abrir el menú.
 - 2 Seleccione **Ajustes de audio**.
 - 3 Confirme la selección con la tecla de pantalla **Aceptar**.
 - 4 Seleccione **Volum. del terminal**.
 - 5 Pulse la tecla de pantalla **Aceptar**.
 - 6 Seleccione el volumen deseado.
 - 7 Pulse la tecla de pantalla **Guardar**.
- ▶ Ha ajustado el volumen.

Volumen del manos libres

Puede regular el volumen del altavoz por niveles.

- 1 Pulse la tecla de control  para abrir el menú.
 - 2 Seleccione **Ajustes de audio**.
 - 3 Confirme la selección con la tecla de pantalla **Aceptar**.
 - 4 Seleccione **Volumen manos libres**.
 - 5 Pulse la tecla de pantalla **Aceptar**.
 - 6 Seleccione el volumen deseado.
 - 7 Pulse la tecla de pantalla **Guardar**.
- ▶ Ha ajustado el volumen.

Perfil del manos libres y del auricular

Seleccione el perfil para **auricular** y **manos libres** para adaptar el dispositivo de manera óptima a las condiciones del entorno. Compruebe personalmente cuál es el perfil más conveniente para usted y su interlocutor.

- 1 Pulse la tecla de control  para abrir el menú.
- 2 Seleccione **Ajustes de audio**.
- 3 Confirme la selección con la tecla de pantalla **Aceptar**.
- 4 Seleccione **Perfiles de audio**.
- 5 Pulse la tecla de pantalla **Aceptar**.
- 6 Seleccione el perfil deseado:

- | | |
|------------------------------|---|
| Perf. de auriculares: | 1 Pulse la tecla de pantalla Aceptar . |
| | 2 Seleccione Alto o Bajo (estado de suministro). |
| | 3 Pulse la tecla de pantalla Aceptar ( = seleccionado). |

- | | |
|------------------------------|---|
| Perfiles manos libr.: | 1 Pulse la tecla de pantalla Aceptar . |
| | 2 Seleccione Perfil 1 (estado de suministro) o Perfil 2 . |
| | 3 Pulse la tecla de pantalla Aceptar ( = seleccionado). |

Tonos de llamada

Volumen de la melodía



Puede ajustar el volumen del tono de llamada en 5 niveles o seleccionar la llamada progresiva (volumen creciente).

- 1 Pulse la tecla de control  para abrir el menú.
- 2 Seleccione **Ajustes de audio**.
- 3 Confirme la selección con la tecla de pantalla **Aceptar**.
- 4 Seleccione **Tonos del terminal**.
- 5 Pulse la tecla de pantalla **Aceptar**.
- 6 Seleccione **Volumen**.
- 7 Pulse la tecla de pantalla **Aceptar**.
- 8 Seleccione **Interna** o **Llam. Externa**.
- 9 Pulse la tecla de pantalla **Aceptar**.

- 10 Ajuste el volumen según sea necesario.
- 11 Pulse la tecla de pantalla **Guardar**.
 - ▶ Ha ajustado el volumen.

Melodía

Puede ajustar diferentes tonos de llamada para las llamadas internas y externas.



- 1 Pulse la tecla de control  para abrir el menú.
- 2 Seleccione **Ajustes de audio**.
- 3 Confirme la selección con la tecla de pantalla **Aceptar**.
- 4 Seleccione **Tonos del terminal**.
- 5 Pulse la tecla de pantalla **Aceptar**.
- 6 Seleccione **Melodías**.
- 7 Pulse la tecla de pantalla **Aceptar**.
- 8 Seleccione **Interna** o **Llam. Externa**.
- 9 Pulse la tecla de pantalla **Aceptar**.
- 10 Seleccione la melodía deseada.
- 11 Pulse la tecla de pantalla **Aceptar** ( = seleccionado).
 - ▶ Ha adaptado la melodía.

Melodía de la estación base (solo Gigaset EASY 500A)

- 1 Pulse la tecla de control  para abrir el menú.
- 2 Seleccione **Ajustes de audio**.
- 3 Confirme la selección con la tecla de pantalla **Aceptar**.
- 4 Seleccione **Tonos de llamada**.
- 5 Pulse la tecla de pantalla **Aceptar**.
- 6 Seleccione **Melodías**.
- 7 Pulse la tecla de pantalla **Aceptar**.
- 8 Seleccione la melodía deseada.
- 9 Pulse la tecla de pantalla **Guardar**.
 - ▶ Ha adaptado la melodía.

Tonos de aviso

El terminal inalámbrico indica acústicamente diversas actividades y estados. Estos tonos de aviso pueden activarse o desactivarse independientemente unos de otros.

- 1 Pulse la tecla de control  para abrir el menú.
- 2 Seleccione **Ajustes de audio**.
- 3 Confirme la selección con la tecla de pantalla **Aceptar**.
- 4 Seleccione **Tonos de aviso**.
- 5 Pulse la tecla de pantalla **Aceptar**.
- 6 Seleccione el tono de aviso deseado.
- 7 Pulse la tecla de pantalla **Cambiar** ( = activado).

- Tonos de tecla:** El terminal inalámbrico genera un tono cuando se pulsa una tecla.
- Confirmación:** El terminal inalámbrico genera un tono de confirmación/fallo tras las entradas o un tono de aviso cuando llega un nuevo mensaje.
- Batería:** El terminal inalámbrico genera un tono de advertencia (cada 60 segundos) cuando la autonomía restante del terminal está por debajo de los 10 minutos.
- Fuera Cobert.:** El terminal inalámbrico genera un tono de advertencia que indica que el terminal inalámbrico se encuentra fuera del alcance de la estación base.

Melodía de espera

- 1 Pulse la tecla de control  para abrir el menú.
- 2 Seleccione **Ajustes de audio**.
- 3 Confirme la selección con la tecla de pantalla **Aceptar**.
- 4 Seleccione **Música en espera**.
- 5 Pulse la tecla de pantalla **Cambiar** ( = activado).

Pantalla

Salvapantallas

Para indicar el estado de reposo, se ofrecen diferentes opciones como salvapantallas.

- 1 Pulse la tecla de control  para abrir el menú.
 - 2 Seleccione **Configuración**.
 - 3 Confirme la selección con la tecla de pantalla **Aceptar**.
 - 4 Seleccione **Pantalla**.
 - 5 Pulse la tecla de pantalla **Aceptar**.
 - 6 Seleccione **Salvapantallas**.
 - 7 Pulse la tecla de pantalla **Aceptar**.
 - 8 Seleccione **Activación**.
 - 9 Pulse la tecla de pantalla **Cambiar** (= activado).
 - 10 Seleccione **Aceptar**.
 - 11 Pulse la tecla de pantalla **Aceptar**.
 - 12 Seleccione el salvapantallas deseado.
 - 13 Pulse la tecla de pantalla **Aceptar** (= seleccionado).
- ▶ Ha ajustado un salvapantallas.

El salvapantallas se activa automáticamente después de que la pantalla haya cambiado al estado de reposo.

Quitar el salvapantallas

- 1 Pulse la tecla de pantalla derecha.
- ▶ La pantalla pasa al modo de reposo.

Letra grande

Para mejorar la legibilidad se puede ampliar el tamaño de los caracteres y símbolos en las listas de llamadas y en la agenda del teléfono. Al hacerlo, en la pantalla solo se muestra una entrada y los nombres se acortan según sea necesario. Durante la marcación se muestra el número de llamada en grande.

- 1 Pulse la tecla de control  para abrir el menú.
- 2 Seleccione **Configuración**.
- 3 Confirme la selección con la tecla de pantalla **Aceptar**.

- 4 Seleccione **Pantalla**.
 - 5 Pulse la tecla de pantalla **Aceptar**.
 - 6 Seleccione **Letra grande**.
 - 7 Pulse la tecla de pantalla **Cambiar** (☑ = activado).
- ▶ Ha aumentado el tamaño de la letra.
-

Esquema de color

La pantalla puede utilizar 2 combinaciones de colores.

- 1 Pulse la tecla de control (☐) para abrir el menú.
 - 2 Seleccione **Configuración**.
 - 3 Confirme la selección con la tecla de pantalla **Aceptar**.
 - 4 Seleccione **Pantalla**.
 - 5 Pulse la tecla de pantalla **Aceptar**.
 - 6 Seleccione **Esquema color**.
 - 7 Pulse la tecla de pantalla **Aceptar**.
 - 8 Seleccione el esquema de color deseado.
 - 9 Pulse la tecla de pantalla **Aceptar** (⊙ = seleccionado).
- ▶ Ha adaptado el esquema de color.
-

Iluminación de la pantalla

La iluminación de la pantalla se desactiva cuando no se utiliza el terminal inalámbrico durante un cierto tiempo. Puede utilizar esta función para las situaciones **En el cargador** y **Estado de llamada** independientes entre sí.

- 1 Pulse la tecla de control (☐) para abrir el menú.
- 2 Seleccione **Configuración**.
- 3 Confirme la selección con la tecla de pantalla **Aceptar**.
- 4 Seleccione **Pantalla**.
- 5 Pulse la tecla de pantalla **Aceptar**.
- 6 Seleccione **Iluminación**.
- 7 Pulse la tecla de pantalla **Aceptar**.
- 8 Seleccione el estado operativo en el que debe apagarse la iluminación:

En el cargador, Estado de llamada

- 9 Pulse la tecla de pantalla **Cambiar** (☑ = activado).
- ▶ Ha cambiado el ajuste de la iluminación de la pantalla.



Con la iluminación de la pantalla activada, la autonomía del terminal inalámbrico puede reducirse considerablemente.

Telefonía



Aceptación automática de llamada

Con la aceptación automática de llamada, el terminal inalámbrico acepta las llamadas entrantes al retirarlo del soporte de carga.

- 1 Pulse la tecla de control  para abrir el menú.
- 2 Seleccione **Configuración**.
- 3 Confirme la selección con la tecla de pantalla **Aceptar**.
- 4 Seleccione **Telefonía**.
- 5 Pulse la tecla de pantalla **Aceptar**.
- 6 Seleccione **Resp. automática**.
- 7 Pulse la tecla de pantalla **Cambiar** (☑ = activado).
- ▶ Ha activado la aceptación automática de llamadas.

Independientemente de cómo esté configurada la función de **Resp. automática**, la conexión finaliza en cuanto se coloca el terminal inalámbrico en el soporte de carga.

Código de acceso externo

- 1 Pulse la tecla de control  para abrir el menú.
- 2 Seleccione **Configuración**.
- 3 Confirme la selección con la tecla de pantalla **Aceptar**.
- 4 Seleccione **Telefonía**.
- 5 Pulse la tecla de pantalla **Aceptar**.
- 6 Seleccione **Código de acceso**.
- 7 Pulse la tecla de pantalla **Aceptar**.
- 8 Seleccione **Acceso a la línea externa marcando**.
- 9 Utilice el teclado  para introducir un prefijo.

10 Seleccione el caso para el que debe utilizarse el código de acceso externo.

Para: Desactivado, Lista de llamadas, Inmediato

11 Pulse la tecla de pantalla **Guardar**.

▶ Ha registrado un código de acceso externo.

Modo de marcación

1 Pulse la tecla de control  para abrir el menú.

2 Seleccione **Configuración**.

3 Confirme la selección con la tecla de pantalla **Aceptar**.

4 Seleccione **Telefonía**.

5 Pulse la tecla de pantalla **Aceptar**.

6 Seleccione **Modo marcación**.

7 Pulse la tecla de pantalla **Aceptar**.

8 Seleccione **Tonos DTMF** o **Impulsos**.

9 Pulse la tecla de pantalla **Aceptar** ( = seleccionado).

▶ Ha cambiado el modo de marcación.

Tiempos de flash

1 Pulse la tecla de control  para abrir el menú.

2 Seleccione **Configuración**.

3 Confirme la selección con la tecla de pantalla **Aceptar**.

4 Seleccione **Telefonía**.

5 Pulse la tecla de pantalla **Aceptar**.

6 Seleccione **Tiempo de flash**.

7 Pulse la tecla de pantalla **Aceptar**.

8 Seleccione el tiempo de flash deseado.

9 Pulse la tecla de pantalla **Aceptar** ( = seleccionado).

▶ Ha seleccionado el tiempo de flash deseado.

Sistema

Restablecer el terminal inalámbrico

Puede restablecer los ajustes y modificaciones individuales al estado de suministro del equipo.



- 1 Pulse la tecla de control  para abrir el menú.
 - 2 Seleccione **Configuración**.
 - 3 Confirme la selección con la tecla de pantalla **Aceptar**.
 - 4 Seleccione **Sistema**.
 - 5 Pulse la tecla de pantalla **Aceptar**.
 - 6 Seleccione **Reiniciar el terminal**.
 - 7 Pulse la tecla de pantalla **Aceptar**.
 - 8 Confirme la consulta con **Sí**.
- ▶ Se restablecen los ajustes del terminal inalámbrico.



El restablecimiento **no** afecta a los siguientes ajustes:

- El registro del terminal inalámbrico en la estación base
- Fecha y hora
- Las entradas de la agenda telefónica y de las listas de llamadas



Encriptación

- 1 Pulse la tecla de control  para abrir el menú.
 - 2 Seleccione **Configuración**.
 - 3 Confirme la selección con la tecla de pantalla **Aceptar**.
 - 4 Seleccione **Sistema**.
 - 5 Pulse la tecla de pantalla **Aceptar**.
 - 6 Seleccione **Cifrado**.
 - 7 Pulse la tecla de pantalla **Cambiar** ( = activado).
- ▶ Ha activado la encriptación.

Modificar el PIN del sistema

Puede proteger los ajustes del sistema del dispositivo mediante un PIN. Deberá introducir el PIN del sistema, por ejemplo, para registrar o dar de baja un terminal inalámbrico o para restablecer al estado de suministro.

Cambiar el PIN del sistema, de 4 a 8 dígitos, del dispositivo (estado de suministro: 0000):

- 1 Pulse la tecla de control  para abrir el menú.
 - 2 Seleccione **Configuración**.
 - 3 Confirme la selección con la tecla de pantalla **Aceptar**.
 - 4 Seleccione **Sistema**.
 - 5 Pulse la tecla de pantalla **Aceptar**.
 - 6 Seleccione **PIN sistema**.
 - 7 Pulse la tecla de pantalla **Aceptar**.
 - 8 Utilice el teclado  para introducir el PIN nuevo.
 - 9 Pulse la tecla de pantalla **Guardar**.
- ▶ Ha cambiado el PIN del sistema.

Restablecer la estación base

Esta función devuelve la estación base al estado de reposo.

- 1 Pulse la tecla de control  para abrir el menú.
- 2 Seleccione **Configuración**.
- 3 Confirme la selección con la tecla de pantalla **Aceptar**.
- 4 Seleccione **Sistema**.
- 5 Pulse la tecla de pantalla **Aceptar**.
- 6 Seleccione **Reiniciar la base**.
- 7 Pulse la tecla de pantalla **Aceptar**.
- 8 Confirme la consulta con **Sí**.
- 9 Se restablecerán los ajustes de la estación base.

Restablecer la estación base a los ajustes de fábrica

Si inicia esta función, todos los ajustes de su estación base se restablecerán a los ajustes de fábrica (por ejemplo, PIN 0000 de nuevo). Se darán de baja todos los terminales inalámbricos registrados.

- 1 Desconecte la estación base de la red eléctrica.
 - 2 Pulse y mantenga pulsada la tecla de registro/paging de la estación base.
 - 3 Conecte la estación base a la red eléctrica.
 - 4 Suelte la tecla de registro/paging.
- ▶ La estación base inicia el restablecimiento.



El restablecimiento de la estación base dura unos 30 segundos. ¡Durante este tiempo, estación base **no debe** desconectarse de la red eléctrica!

Funciones de accesibilidad







Teclas de marcación directa

Puede guardar números de teléfono importantes en las tres teclas de marcación directa **A**, **B** y **C**. Puede marcar este número guardado pulsando la tecla de marcación directa correspondiente.

Asignar un número de teléfono a las teclas de marcación directa





Todavía no se ha asignado ninguna función a la tecla de marcación directa.

- 1 Pulse la tecla de marcación directa (**A**, **B** y **C**) a la que quiere asignar una función.
 - 2 Utilice el teclado  para introducir el número de teléfono.
 - 3 Pulse la tecla de control .
 - 4 Utilice el teclado  para introducir el nombre.
 - 5 Pulse la tecla de control .
 - 6 Utilice el teclado  para introducir el apellido.
 - 7 Pulse la tecla de pantalla **Guardar**.
- 0 seleccione desde la agenda telefónica:
- 1 Pulse la tecla de marcación directa (**A**, **B** y **C**) a la que quiere asignar una función.
 - 2 Pulse la tecla de pantalla .
 - 3 Seleccione la entrada deseada.
 - 4 Pulse la tecla de pantalla **Aceptar**.
 - ▶ El número de teléfono, el nombre y el apellido se toman de la agenda telefónica y pueden personalizarse si es necesario.
 - 5 Pulse la tecla de pantalla **Guardar**.
 - ▶ Ha asignado una tecla de marcación directa a un número de teléfono.





Modificar/borrar la asignación de las teclas de marcación directa

- 1 Pulse la tecla de control  para abrir el menú.
- 2 Seleccione **Accesibilidad**.
- 3 Confirme la selección con la tecla de pantalla **Aceptar**.
- 4 Seleccione **Marcación directa**.
- 5 Confirme la selección con la tecla de pantalla **Aceptar**.
- ▶ Se muestra la actual asignación de teclas, por ejemplo:

SOS

- A:** – – – = La tecla  aún no está asignada
- B:** **Apellido, Rudi** = La tecla  tiene asignada el número de teléfono del interlocutor mostrado
- C:** **12345678** = La tecla  tiene asignada el número de teléfono mostrado, el nombre no se conoce

Editar contacto

- 1 Seleccione la tecla de marcación directa deseada.
- 2 Pulse la tecla de pantalla **Aceptar**.
- 3 Pulse la tecla de pantalla **Opciones**.
- 4 Seleccione **Editar el registro**.
- 5 Pulse la tecla de pantalla **Aceptar**.
- 6 Utilice el teclado  para introducir el número de teléfono.
- 7 Pulse la tecla de control .
- 8 Utilice el teclado  para introducir el nombre.
- 9 Pulse la tecla de control .
- 10 Utilice el teclado  para introducir el apellido.
- 11 Pulse la tecla de pantalla **Guardar**.
- ▶ Ha cambiado la entrada.



Borrar una entrada

- 1 Seleccione la tecla de marcación directa deseada.
- 2 Pulse la tecla de pantalla **Aceptar**.
- 3 Pulse la tecla de pantalla **Opciones**.
- 4 Seleccione **Borrar el registro**.
- 5 Pulse la tecla de pantalla **Aceptar**.
- ▶ Ha borrado la entrada.



Locución

Las personas con discapacidad visual pueden usar la función de locución para oír las teclas, los números de teléfono y los contactos.

Locución de teclas

- 1 Pulse la tecla de control  para abrir el menú.
 - 2 Seleccione **Accesibilidad**.
 - 3 Confirme la selección con la tecla de pantalla **Aceptar**.
 - 4 Seleccione **Acústica**.
 - 5 Pulse la tecla de pantalla **Aceptar**.
 - 6 Seleccione **Marcación por voz**.
 - 7 Pulse la tecla de pantalla **Cambiar** ( = activado).
- ▶ Ha activado la locución de teclas.
-

Idioma de locución

- 1 Pulse la tecla de control  para abrir el menú.
 - 2 Seleccione **Accesibilidad**.
 - 3 Confirme la selección con la tecla de pantalla **Aceptar**.
 - 4 Seleccione **Acústica**.
 - 5 Pulse la tecla de pantalla **Aceptar**.
 - 6 Seleccione **Idioma de lectura**.
 - 7 Pulse la tecla de pantalla **Aceptar**.
 - 8 Seleccione el idioma deseado.
 - 9 Pulse la tecla de pantalla **Aceptar** ( = seleccionado).
- ▶ Ha ajustado el idioma de locución.
-

Escuchar el número

Si la función está activada, al introducir el número de teléfono, este se irá diciendo número por número.

- 1 Pulse la tecla de control  para abrir el menú.
- 2 Seleccione **Accesibilidad**.
- 3 Confirme la selección con la tecla de pantalla **Aceptar**.
- 4 Seleccione **Acústica**.
- 5 Pulse la tecla de pantalla **Aceptar**.

- 6 Seleccione **ID de llamada**.
- 7 Pulse la tecla de pantalla **Cambiar** (☑ = activado).
 - ▶ Ha activado la locución de números.

Leer los contactos

Si la función está activada, al seleccionar una entrada de la agenda telefónica en el terminal inalámbrico, se oirá la locución guardada para el contacto, asimismo, la locución se reproduce cuando se recibe una llamada entrante.



Se almacena una locución en la agenda del teléfono para el contacto.

- 1 Pulse la tecla de control (☐) para abrir el menú.
- 2 Seleccione **Accesibilidad**.
- 3 Confirme la selección con la tecla de pantalla **Aceptar**.
- 4 Seleccione **Acústica**.
- 5 Pulse la tecla de pantalla **Aceptar**.
- 6 Seleccione **Leer en alto direc.**
- 7 Pulse la tecla de pantalla **Cambiar** (☑ = activado).
 - ▶ Ha activado la locución de contactos.

Grabar las locuciones para los contactos

Puede grabar su propia locución para unas 50 entradas, que se reproduce en cuanto llama el número.

- 1 Pulse la tecla de control (☐) para abrir el menú.
- 2 Seleccione **Agenda del terminal**.
- 3 Pulse la tecla de pantalla **Opciones**.
- 4 Seleccione **Frase**.
- 5 Pulse la tecla de pantalla **Aceptar**.
- 6 Seleccione **Grabar frase**.
- 7 Pulse la tecla de pantalla **Aceptar**.
- 8 Puede grabar su locución después de la cuenta atrás.
- 9 Pulse la tecla de pantalla **Guardar**.
 - ▶ Ha grabado una locución.



Una locución no puede durar más de 3 segundos. Si se supera este tiempo, se cancela la grabación y se guarda la locución.

Brillo

- 1 Pulse la tecla de control  para abrir el menú.
- 2 Seleccione **Accesibilidad**.
- 3 Confirme la selección con la tecla de pantalla **Aceptar**.
- 4 Seleccione **Brillo**.
- 5 Pulse la tecla de pantalla **Aceptar**.
- 6 Seleccione **Teléfono y/o Base**.
- 7 Pulse la tecla de pantalla **Aceptar**.

Ajustar el brillo



- 1 Seleccione **Brillo**.
- 2 Pulse la tecla de pantalla **Aceptar**.
- 3 Utilice la tecla de control  para ajustar el brillo.
- 4 Pulse la tecla de pantalla **Guardar**.
- ▶ Ha ajustado el brillo.

Ajustar el control por tiempo

- 1 Seleccione **Margen horario**.
 - 2 Pulse la tecla de pantalla **Aceptar**.
- Activar el control por tiempo:
- 1 Seleccione **Activación**.
 - 2 Pulse la tecla de pantalla **Cambiar**  (= activado).
 - ▶ Ha activado el control por tiempo.



- Ajustar el brillo:
- 1 Seleccione **Brillo**.
 - 2 Pulse la tecla de pantalla **Aceptar**.
 - 3 Utilice la tecla de control  para ajustar el brillo.
 - 4 Pulse la tecla de pantalla **Guardar**.
 - 5 Ha ajustado el brillo.

- Especificar el inicio:
- 1 Seleccione **Inicio**.
 - 2 Pulse la tecla de pantalla **Aceptar**.
 - 3 Utilice el teclado  para introducir la hora de inicio.
 - 4 Pulse la tecla de pantalla **Guardar**.
 - ▶ Ha especificado la hora de inicio.

- Especificar el fin:**
- 1 Seleccione **Fin**.
 - 2 Pulse la tecla de pantalla **Aceptar**.
 - 3 Utilice el teclado  para introducir la hora de fin.
 - 4 Pulse la tecla de pantalla **Guardar**.
 - ▶ Ha especificado la hora de fin.
- Ajustar la desactivación automática:**
- 1 Seleccione **Desact. automática**.
 - 2 Pulse la tecla de pantalla **Cambiar** ( = activado).
 - ▶ Ha ajustado la desactivación automática del control por tiempo.



Señal de llamada LED

Si la función está activada, al recibir una llamada parpadea la luz de señal en la parte superior del terminal inalámbrico.

- 1 Pulse la tecla de control  para abrir el menú.
- 2 Seleccione **Accesibilidad**.
- 3 Confirme la selección con la tecla de pantalla **Aceptar**.
- 4 Seleccione **Aviso por LED**.
- 5 Pulse la tecla de pantalla **Cambiar** ( = activado).
 - ▶ Ha activado la señal de llamada LED.

Llamante serio

Si esta función está activada, todas las llamadas de contactos registrados en la agenda telefónica del terminal inalámbrico se señalarán visualmente mediante un fondo de pantalla verde muy visible. En función del esquema de color seleccionado, el resto de llamadas se mostrarán con un fondo negro o blanco.



- 1 Pulse la tecla de control  para abrir el menú.
- 2 Seleccione **Seguridad**.
- 3 Confirme la selección con la tecla de pantalla **Aceptar**.
- 4 Seleccione **Llamada segura**.
- 5 Pulse la tecla de pantalla **Cambiar** ( = activado).
 - ▶ Ha activado la función.

Menú sencillo



Decida usted mismo qué funciones deben mostrarse en el menú. Puede visualizar u ocultar los siguientes submenús:

- Agenda del terminal
- Lista de llamadas
- Contest. integrado
- Ajustes de audio
- Accesibilidad
- Seguridad
- Ajustes llda. ay.
- Configuración
- Servicios de red

Activar el menú sencillo

- 1 Pulse la tecla de control  para abrir el menú.
- 2 Seleccione **Accesibilidad**.
- 3 Confirme la selección con la tecla de pantalla **Aceptar**.
- 4 Seleccione **Menú sencillo**.
- 5 Pulse la tecla de pantalla **Aceptar**.
- 6 Seleccione **Menú sencillo**.
- 7 Pulse la tecla de pantalla **Cambiar**  = activado).
- ▶ Ha activado el menú sencillo.



Configurar la vista de menú

- 1 Pulse la tecla de control  para abrir el menú.
- 2 Seleccione **Accesibilidad**.
- 3 Confirme la selección con la tecla de pantalla **Aceptar**.
- 4 Seleccione **Menú sencillo**.
- 5 Pulse la tecla de pantalla **Aceptar**.
- 6 Seleccione **Lista de menú**.
- 7 Pulse la tecla de pantalla **Aceptar**.
- 8 Utilice la tecla de control para seleccionar la opción deseada.
- 9 Pulse la tecla de pantalla **Cambiar**  = activado).
- ▶ Ha configurado la vista de menú.



Si oculta **Accesibilidad**, en el menú se mostrará **Menú sencillo** en su lugar. Así, puede modificar su ajuste de menú en cualquier momento.

Permitir apagar el terminal inalámbrico



- 1 Pulse la tecla de control  para abrir el menú.
- 2 Seleccione **Accesibilidad**.
- 3 Confirme la selección con la tecla de pantalla **Aceptar**.
- 4 Seleccione **Apagar el teléfono**.
- 5 Pulse la tecla de pantalla **Cambiar** ( = activado).

Extensión directa para emergencias (para EASY 500 y EASY 500HX en un solo router)



Defina hasta 15 números de teléfono a los que se puede pasar una llamada automáticamente. Puede hablar con el llamante a través del dispositivo de manos libres de su terminal inalámbrico sin necesidad de aceptar la llamada.

Defina un PIN de extensión para la función de extensión. El llamante lo necesitará para una extensión directa. Además, debe introducirse el PIN de extensión al activar y desactivar la función.

Activar/desactivar la extensión

- 1 Pulse la tecla de control  para abrir el menú.
- 2 Seleccione **Seguridad**.
- 3 Confirme la selección con la tecla de pantalla **Aceptar**.
- 4 Seleccione **Llamada superv.**
- 5 Pulse la tecla de pantalla **Aceptar**.
- 6 Seleccione **Configuración**.
- 7 Pulse la tecla de pantalla **Aceptar**.
- 8 Utilice el teclado  para introducir el PIN de extensión.
- 9 Seleccione **Activación**.
- 10 Pulse la tecla de pantalla **Cambiar** ( = activado).
 - ▶ Ha activado la extensión para emergencias.

Ajustar un retardo



- 1 Pulse la tecla de control  para abrir el menú.
 - 2 Seleccione **Seguridad**.
 - 3 Confirme la selección con la tecla de pantalla **Aceptar**.
 - 4 Seleccione **Llamada superv.**
 - 5 Pulse la tecla de pantalla **Aceptar**.
 - 6 Seleccione **Configuración**.
 - 7 Pulse la tecla de pantalla **Aceptar**.
 - 8 Utilice el teclado  para introducir el PIN de extensión.
 - 9 Seleccione **Retraso**.
 - 10 Pulse la tecla de pantalla **Aceptar**.
 - 11 Seleccione el retardo deseado.
 - 12 Pulse la tecla de pantalla **Aceptar** ( = seleccionado).
- ▶ Ha ajustado el retardo.



Cuando el contestador automático está activado, el tiempo de retardo debe ser inferior al tiempo ajustado de **Resp. automática** del contestador automático. En cuanto el contestador automático acepta una llamada, no es posible pasar una llamada directamente a una extensión.



Ejemplo: Un tiempo de retardo de 25 segundos, con aceptación automática de llamadas del contestador automático de 30 segundos, tiene sentido.

Cambiar el PIN de extensión

- 1 Pulse la tecla de control  para abrir el menú.
- 2 Seleccione **Seguridad**.
- 3 Confirme la selección con la tecla de pantalla **Aceptar**.
- 4 Seleccione **Llamada superv.**
- 5 Pulse la tecla de pantalla **Aceptar**.
- 6 Seleccione **Configuración**.
- 7 Pulse la tecla de pantalla **Aceptar**.
- 8 Utilice el teclado  para introducir el PIN de extensión.

- 9 Seleccione **PIN**.
 - 10 Pulse la tecla de pantalla **Aceptar**.
 - 11 Utilice el teclado  para introducir el nuevo PIN de extensión.
 - 12 Pulse la tecla de pantalla **Aceptar**.
- ▶ Ha cambiado el PIN de extensión.

Introducir/editar/borrar números de teléfono

- 1 Pulse la tecla de control  para abrir el menú.
- 2 Seleccione **Seguridad**.
- 3 Confirme la selección con la tecla de pantalla **Aceptar**.
- 4 Seleccione **Llamada superv.**
- 5 Pulse la tecla de pantalla **Aceptar**.
- 6 Seleccione **Lista blanca**.
- 7 Pulse la tecla de pantalla **Aceptar**.
- 8 Seleccione una de las siguientes opciones:
 - Crear una entrada:
 - 1 Seleccione **<Nuevo regist.>**.
 - 2 Pulse la tecla de pantalla **Aceptar**.
 - 3 Utilice el teclado  para introducir el número de teléfono.
 - 4 Pulse la tecla de pantalla **Guardar**.
▶ Ha creado una nueva entrada.
 - Editar una entrada:
 - 1 Seleccione la entrada deseada.
 - 2 Pulse la tecla de pantalla **Cambiar**.
 - 3 Edite la entrada según sea necesario.
 - 4 Pulse la tecla de pantalla **Guardar**.
▶ Ha cambiado la entrada.
 - Borrar una entrada:
 - 1 Seleccione la entrada deseada.
 - 2 Pulse la tecla de pantalla **Cambiar**.
 - 3 Confirme la selección con la tecla de pantalla **Sí**.
▶ Ha borrado la entrada.

Secuencia



Llamada superv. está activado, se ha definido un PIN de extensión. El llamante está registrado como llamante autorizado y conoce el PIN de extensión actual.

- 1 El llamante marca su número de teléfono. Una grabación le solicitará introducir el PIN de extensión.
- 2 El llamante introduce el PIN de extensión.

PIN de extensión incorrecto: ▶ La llamada se cancela inmediatamente.

PIN de extensión correcto: ▶ Se pasa la llamada. La función de manos libres del terminal inalámbrico se activa. La pantalla muestra el símbolo de un micrófono rojo.
▶ Ahora, ambos interlocutores pueden hablar a través del dispositivo de manos libres.



La comunicación finalizará automáticamente después de unos tres minutos si uno de los interlocutores no cuelga antes. En caso necesario, el llamante debe volver a llamar.





Por motivos de seguridad, el dispositivo es sensible a la interpretación del PIN de extensión. Las oscilaciones de transferencia en la red de telefonía pueden provocar que no se reconozca el PIN. Si se cancela la llamada, vuelva a intentarlo.

Extensión directa para casos de emergencias (para EASY 500A)

Defina hasta 15 números de teléfono a los que se puede pasar una llamada automáticamente. Puede hablar con el llamante a través del dispositivo de manos libres de su terminal inalámbrico sin necesidad de aceptar la llamada.

Para la función de extensión, debe definir el PIN del sistema con un valor distinto de 0000. El llamante lo necesitará para una extensión directa. Además, debe introducirse el PIN del sistema al activar y desactivar la función.

Activar/desactivar la extensión

- 1 Pulse la tecla de control  para abrir el menú.
- 2 Seleccione **Seguridad**.
- 3 Confirme la selección con la tecla de pantalla **Aceptar**.
- 4 Seleccione **Llamada superv.**
- 5 Pulse la tecla de pantalla **Aceptar**.
- 6 Seleccione **Teléfono**.
- 7 Pulse la tecla de pantalla **Aceptar**.
- 8 Utilice el teclado  para introducir el PIN del sistema.
- 9 Pulse la tecla de pantalla **Aceptar**.
- 10 Seleccione el terminal inalámbrico que debe aceptar la extensión.
- 11 Pulse la tecla de pantalla **Aceptar** ( = seleccionado).
- 12 Seleccione **Activación**.
- 13 Pulse la tecla de pantalla **Cambiar** ( = activado).
 - ▶ Ha activado la extensión para emergencias.

Secuencia



Llamada superv. está activado, y se ha definido un PIN del sistema que no es igual a 0000. El llamante está registrado como llamante autorizado y conoce el PIN del sistema actual.



La comunicación finalizará automáticamente después de unos tres minutos si uno de los interlocutores no cuelga antes. En caso necesario, el llamante debe volver a llamar.

Por motivos de seguridad, el dispositivo es sensible a la interpretación del PIN del sistema. Las oscilaciones de transferencia en la red de telefonía pueden provocar que no se reconozca el PIN. Si se cancela la llamada, vuelva a intentarlo.

El contestador automático está activado:

- 1 El llamante marca su número de teléfono.
- 2 El llamante pulsa la tecla  cuando se oye el mensaje del contestador automático.

3 El llamante introduce el PIN del sistema.

PIN incorrecto: ▶ La llamada se cancela inmediatamente.

PIN correcto: ▶ Se pasa la llamada. La función de manos libres del terminal inalámbrico se activa. Suena un tono de advertencia en el terminal inalámbrico del interlocutor.

- ▶ Ahora, ambos interlocutores pueden hablar a través del dispositivo de manos libres.

El contestador automático está desactivado:

1 El llamante marca su número de teléfono.

2 El llamante espera hasta que el mensaje de "Seleccionar opción" le indique que pulse la tecla .

3 Se pide al llamante que introduzca el PIN del sistema.

4 El llamante introduce el PIN del sistema.

PIN incorrecto: ▶ La llamada se cancela inmediatamente.

PIN correcto: ▶ Se pasa la llamada. La función de manos libres del terminal inalámbrico se activa. Suena un tono de advertencia en el terminal inalámbrico del interlocutor.

- ▶ Ahora, ambos interlocutores pueden hablar a través del dispositivo de manos libres.

Anexo

Servicio de atención al cliente y ayuda

¿Desea más información?

Puede encontrar ayuda e información rápidamente en estas instrucciones de uso.

Encontrará más información sobre los temas

- Products (Productos)
- Documents (Documentación)
- Interop (Interoperabilidad)
- Firmware
- FAQ
- Asistencia

en gigaset.com/service o escaneando el código QR para acceder directamente a la página de asistencia en línea:



Indicaciones del fabricante

Autorización

Este aparato está destinado a la conexión telefónica analógica.

Se han tenido en consideración las características específicas del país.

Gigaset Technologies GmbH declara que los siguientes equipos de radiocomunicación cumplen la directiva 2014/53/UE:

Gigaset EASY 500 / Gigaset EASY 500 A / Gigaset EASY 500 HX

El texto completo de la declaración de conformidad de la UE está disponible en la siguiente dirección de Internet: www.gigaset.com/docs.

Si este producto también se importa a UK:

Por la presente, Gigaset Technologies GmbH declara que los siguientes tipos de equipos de radiocomunicación cumplen la directiva Radio Equipment Regulations 2017:

Gigaset EASY 500 / Gigaset EASY 500 A / Gigaset EASY 500 HX

El texto completo de la declaración de conformidad británica está disponible en la siguiente dirección de Internet: www.gigaset.com/docs.

En algunos casos, esta declaración puede estar contenida en los archivos "International Declarations of Conformity" o "European Declarations of Conformity".

Le pedimos, por tanto, que lea también estos archivos.

Certificado de garantía

A menos que se indique lo contrario, el garante (denominado en lo sucesivo «Gigaset Technologies») concede al consumidor (cliente), sin perjuicio de sus derechos legales frente al vendedor en cuanto a defectos, una garantía de durabilidad en los términos y condiciones establecidos a continuación (disposiciones de garantía). Los derechos de garantía del cliente no se ven limitados por esta garantía. El uso de los derechos de garantía es gratuito. Esta garantía representa una obligación por parte del garante, además de los derechos de garantía gratuita estipulados por ley en caso de reclamaciones por defectos.

Disposiciones de garantía:

- En caso de que los nuevos terminales (teléfonos, smartphones) y sus componentes resulten defectuosos como consecuencia de la fabricación o defectos materiales en un plazo de 24 meses a partir de su adquisición, Gigaset Technologies reparará dicho terminal o sustituirá el terminal por otro que corresponda al estado tecnológico del terminal actual, de forma gratuita y según su propio criterio. En cuanto a las piezas de desgaste (todas las piezas móviles que puede sustituir el propio cliente, como recambios, baterías, teclados, carcasas), esta garantía de durabilidad será válida durante 12 meses a partir de la fecha de adquisición.
- Esta garantía no se aplicará en caso de que el defecto del equipo se pueda atribuir al manejo indebido o al incumplimiento de la información de los manuales de usuario.
- Esta garantía no incluye los servicios prestados por el vendedor autorizado ni los que el cliente instale (p. ej., instalación, configura-

ción, descargas de software). Asimismo, se excluyen de la garantía los manuales y cualquier tipo de software que se hayan proporcionado en un soporte de datos separado.

- El recibo con fecha de compra constituye el certificado de garantía. Cualquier reclamación de garantía deberá presentarse en un plazo de dos meses tras haber ocurrido el defecto cubierto por la garantía.
- Los terminales o componentes reemplazados y devueltos a Gigaset Technologies volverán a ser propiedad de Gigaset Technologies.
- Esta garantía es válida para dispositivos nuevos adquiridos en la Unión Europea. Gigaset Technologies reparará estos dispositivos o los sustituirá por otro que corresponda al estado tecnológico del terminal actual, de forma gratuita y según su propio criterio. La empresa responsable de la garantía es Gigaset Technologies GmbH, Frankenstraße 2, D-46395 Bocholt.
- Se excluirán aquellas reclamaciones que difieran de o excedan las citadas en la garantía del fabricante. Gigaset Technologies no se responsabiliza de interrupciones operativas, lucro cesante ni de la pérdida de datos, software adicional cargado por el cliente ni de ninguna otra información. La obtención de una copia de seguridad es responsabilidad del cliente. La exención de responsabilidad no se aplica en caso de responsabilidad obligatoria, p. ej., según la Ley de responsabilidad de productos, en casos de premeditación, de negligencia grave, de ponerse en peligro su vida o la salud o de vulneración de obligaciones contractuales esenciales. La indemnización por daños y perjuicios para la vulneración de obligaciones contractuales esenciales se limita sin embargo a los daños contractuales típicos, previsible, en la medida en que no exista premeditación o negligencia grave o puesta en peligro de la vida o la salud.
- La duración de la garantía no se extenderá en virtud de los servicios prestados.
- Gigaset Technologies se reserva el derecho de cobrarle al cliente el reemplazo o la reparación en caso de que la garantía no cubra el defecto. Gigaset Technologies informará al cliente previamente de esta circunstancia.
- La modificación de las normas reguladoras de la carga de la prueba que perjudica al cliente no afectará a las normas precedentes.
- Esta garantía se rige por la legislación de la República Federal de Alemania, con exclusión de la Convención de las Naciones Unidas sobre los Contratos de Compraventa Internacional de Mercaderías (CISG). Esta elección de ley no tiene por efecto privar al consumidor

de la protección que le ofrecen las disposiciones que, en virtud de la ley del país en el que tiene su residencia habitual, no pueden ser derogadas por acuerdo (principio de favorabilidad).

Para solicitar el cumplimiento de esta garantía y ejecutarla, póngase en contacto con el servicio de atención al cliente del garante. El número de teléfono se encuentra en nuestro portal de servicio en www.gigaset.com/service.

Exención de responsabilidad

La pantalla del terminal inalámbrico está formada por puntos gráficos (píxeles). Cada píxel consta de tres subpíxeles (rojo, verde, azul).

Puede ocurrir que un subpíxel no se visualice o que se visualice con un color diferente.

La garantía solo se aplica si se sobrepasa la cantidad máxima permitida de píxeles defectuosos.

| Descripción | Número máx. de errores de píxeles permitidos |
|--|--|
| Subpíxel iluminado en color | 1 |
| Subpíxel oscuro | 1 |
| Cifra total de subpíxeles oscuros y de color | 1 |



La garantía no cubre las huellas del uso en la pantalla y en la carcasa.

Protección de datos

Gigaset se toma muy en serio la protección de los datos de nuestros clientes. Por tanto, garantizamos que todos nuestros productos se desarrollen de acuerdo con el principio de protección de datos a través del diseño de la tecnología ("Privacy by Design"). Todos los datos que recogemos se utilizan para mejorar nuestros productos tanto como sea posible. Garantizamos que sus datos estén protegidos y se utilicen solo para proporcionarle un servicio o producto. Sabemos qué camino recorren sus datos en nuestra empresa y garantizamos que ese recorrido se realice de forma segura, protegida y en consonancia con las normas de protección de datos.

El texto completo de la política de privacidad está disponible en la siguiente dirección de Internet:

www.gigaset.com/privacy-policy

Medio ambiente

Sistema de gestión medioambiental

Encontrará más información sobre nuestra política de respeto con el medio ambiente, en www.gigaset.com.



Gigaset Technologies GmbH está certificada según las normas internacionales ISO 14001 e ISO 9001.

ISO 14001 (Medio ambiente): certificado desde el 13.05.2024 por TÜV SÜD Management Service GmbH.

ISO 9001 (Calidad): certificado desde el 13.05.2024 por TÜV SÜD Management Service GmbH.

Eliminación de residuos

Los dispositivos eléctricos y electrónicos no deben eliminarse junto con los residuos domésticos, sino en los puntos de recogida oficiales previstos para ello.



Los productos marcados con el símbolo del contenedor tachado están regulados por la Directiva Europea 2012/19/UE.

La eliminación adecuada y la recogida separada de los dispositivos obsoletos favorecen la prevención de graves daños ambientales y de salud. Este es un requisito para la reutilización y el reciclado de dispositivos eléctricos y electrónicos usados.

El servicio municipal de recogida de residuos o el distribuidor especializado donde haya adquirido el producto le proporcionarán información sobre la eliminación de los aparatos que desee desechar.

Antes de entregar este equipo para su reciclado, extraiga las pilas o baterías que pudieran alojarse en su interior y deposítelas separadamente para su correcto tratamiento.

Cuidados

Limpie el dispositivo con un paño húmedo o un paño antiestático. No utilice disolventes ni paños de microfibra.

No utilice nunca un paño seco porque existe peligro de que se forme carga estática.

En algunos casos poco frecuentes, el contacto del dispositivo con sustancias químicas puede provocar cambios en su superficie. A causa del gran número de productos químicos disponibles en el mercado, no se han realizado pruebas con todos ellos.

Las imperfecciones de las superficies de alto brillo pueden eliminarse con cuidado con productos de limpieza para pantallas de teléfonos móviles.

Contacto con líquidos

Si el dispositivo entrase en contacto con algún líquido:

- 1 Quitar todos los cables del dispositivo.
- 2 Retirar las baterías y dejar abierto el compartimento de las baterías.
- 3 Deje que todo el líquido salga del dispositivo.
- 4 Seque todas las piezas.
- 5 A continuación, seque el dispositivo como mínimo durante 72 horas con el compartimento de las baterías abierto y el teclado hacia abajo (en caso de existir) en lugar seco y cálido (no utilice: microondas, hornos u otros dispositivos similares).
- 6 No vuelva a conectar el dispositivo hasta que esté seco.

Una vez que esté totalmente seco, en la mayoría de los casos se puede volver a poner en funcionamiento.

Datos técnicos

Baterías (terminal inalámbrico)

Tecnología: 2 x AAA NiMH

Voltaje: 1,2 V

Capacidad: 750 mAh

Autonomía y tiempos de carga del terminal inalámbrico

La autonomía de su terminal inalámbrico Gigaset depende de la capacidad de las baterías, de la antigüedad de las mismas y del tipo de uso que se haga. Todos los tiempos indicados son tiempos máximos.

| | |
|--|-----|
| En estado de espera a llamada (horas) | 300 |
| Autonomía en conversación (horas) | 14 |
| Autonomía con 1,5 horas de conversación al día (horas) | 95 |
| Tiempo de carga en la estación base (horas) | 9,5 |

Consumo de corriente del terminal inalámbrico en el soporte de carga

Durante la carga: aprox. 1,50 W

Para mantener el estado de carga: aprox. 0,50 W

Consumo de corriente de la estación base

En estado de espera a llamada:

- Terminal inalámbrico en la estación base aprox. 0,90 W

- Terminal inalámbrico fuera de la estación base aprox. 0,60 W

Durante la comunicación: aprox. 0,70 W

Datos técnicos generales

| | |
|-------------------|--|
| Estándar DECT | admitido |
| Estándar GAP | admitido |
| Número de canales | 60 canales bidireccionales |
| Banda de emisión | 1880-1900 MHz |
| Modo dúplex | Múltiplex por división de tiempo, longitud de trama de 10 ms |

| | |
|---|--|
| Frecuencia de repetición del impulso de emisión | 100 Hz |
| Longitud del impulso de emisión | 370 μ s |
| Trama de canal | 1728 kHz |
| Velocidad binaria | 1152 kbit/s |
| Modulación | GFSK |
| Codificación de voz | 32 kbit/s |
| Potencia de transmisión | 10 mW de potencia media por canal, 250 mW, potencia de pico |
| Alcance | hasta 50 m en interiores y hasta 300 m en espacios abiertos |
| Alimentación de la estación base | 230 V ~/50 Hz |
| Condiciones ambientales en funcionamiento | de +5 °C a +45 °C; del 20 % al 75 % de humedad atmosférica relativa |
| Modo de marcación | MFV (marcación por tonos)/ IWV (marcación por impulsos) |

Fuente de alimentación

| | | |
|---|---|--|
| Fabricante | Salom Electric (Xiamen) Co. Ltd. Registro mercantil: 91350200612003878C 31 Building, Huli Industrial District, Xiamen, Fujian 361006, P.R. China | |
| | Salcomp (Shenzen) Co. Ltd. Registro mercantil: 91440300618932635P Salcomp Road, Furond Industrial Area, Xinqiao, Shajing, Baoan District, Shenzen 518125 China | |
| | LEADER ELECTRONICS Registro mercantil: 913211007039359372 8F, No.138 Ln. 235 Baoqio Rd. Xindian Dist. New Taipei City 23145, Taiwán | |
| | Dongguan City Gangqi Electronics Co. Ltd. Registro mercantil: 914419007929512928 Privately Operated Industrial District, ShiYong, 523600 Heng Li Town, Dong Guan, Guangdong, People's Republic of China | |
| | Terminal inalámbrico | Estación base |
| Identificación del modelo | C705 (variante UE) C710 (variante UK) | C707/C769 (variante UE) C771/C785 (variante UK) |
| Tensión de entrada | 230 V | 230 V |
| Frecuencia de la corriente alterna de entrada | 50 Hz | 50 Hz |
| Tensión de salida | 4 V | 6,5 V |
| Corriente de salida | 0,15 A | 0,3 A |
| Potencia de salida | 0,6 W | 1,95 W |
| Eficiencia media durante el funcionamiento | > 46 % | > 71,5 % |
| Eficiencia a baja carga (10 %) | no relevante - solo para potencia de salida > 10 W | no relevante - solo para potencia de salida > 10 W |
| Consumo de energía sin carga | < 0,10 W | < 0,10 W |

Tablas de caracteres

El conjunto de caracteres utilizado en el terminal inalámbrico depende del idioma configurado.

Introducir letras/caracteres

- ▶ Pulse varias veces la tecla correspondiente.
- ▶ Pulsar la tecla de almohadilla [#] **brevemente** para cambiar del modo "Abc" a "123", de "123" a "abc" y de "abc" a "ABC".
- ▶ Pulse la tecla de almohadilla [#] **prolongadamente**. . . . Se mostrarán los caracteres disponibles de manera consecutiva para elegir.

Texto estándar





Pulse varias veces la tecla correspondiente.

| | 1x | 2x | 3x | 4x | 5x | 6x | 7x | 8x | 9x | 10x |
|---|-----------------|----|----|----|----|-----------------|----|----|----|-----|
| 1 | 1 | | | | | | | | | |
| 2 | a | b | c | 2 | ä | á | à | â | ã | ç |
| 3 | d | e | f | 3 | ë | é | è | ê | | |
| 4 | g | h | i | 4 | ï | í | ì | î | | |
| 5 | j | k | l | 5 | | | | | | |
| 6 | m | n | o | 6 | ö | ñ | ó | ò | ô | õ |
| 7 | p | q | r | s | 7 | ß | | | | |
| 8 | t | u | v | 8 | ü | ú | ù | û | | |
| 9 | w | x | y | z | 9 | ÿ | ý | æ | ø | å |
| 0 | ← ¹⁾ | . | , | ? | ! | ← ²⁾ | 0 | | | |





- 1) Espacio en blanco
- 2) Salto de línea

Símbolos





Símbolos de la barra de estado

| Símbolo | Significado |
|--|--|
|  | Intensidad de recepción, en función del número de barras 1 – 100 % |
|  | Estado de carga de la batería, en función de la longitud de la barra 0 – 100 % Blanco: por encima del 11 %; rojo: por debajo del 11 %; parpadea en rojo: batería casi agotada (quedan aprox. 5 min de tiempo de conversación) |
|  | La batería se está cargando (estado de carga actual): 0 % - 100 % |
|  | El contestador automático está activado |
|  | Función de llamada de ayuda desactivada |







Símbolos de las teclas de pantalla

| Símbolo | Significado |
|--|---|
|  | Abrir la lista de rellamada |
|  | Borrar texto |
|  | Abrir la agenda telefónica |
|  | Añadir un número a la agenda telefónica |

Símbolos en la pantalla al señalar . . .

| Símbolo | Significado |
|--|--|
|  | Llamada externa |
|  | Llamada interna |
|  | Establecimiento de la conexión (llamada saliente) |
|  | Conexión establecida |
|  | Conexión finalizada / no es posible establecer la conexión |

Otros símbolos de pantalla

| Símbolo | Significado |
|--|--------------------------|
|  | Llamadas perdidas |
|  | Mensajes de voz nuevos |
|  | Acción realizada (verde) |
|  | Acción fallida (rojo) |
|  | Información |
|  | Pregunta (de seguridad) |
|  | Por favor, espere... |

Índice alfabético

| | |
|---|----|
| A | |
| Abrir el menú | 26 |
| Aceptación automática de llamada | 66 |
| Aceptación de llamada, automática | 66 |
| Activar/desactivar el modo de manos libres | 30 |
| Activar/desactivar la escucha | 47 |
| Agenda telefónica | |
| Borrar | 43 |
| Borrar entrada | 43 |
| Agenda telefónica, en el terminal inalámbrico | |
| abrir | 41 |
| borrar contacto | 43 |
| crear un contacto | 41 |
| editar contacto | 42 |
| espacio de memoria | 43 |
| orden de las entradas | 42 |
| Ajustar el brillo | 75 |
| Ajustes | |
| Menú de la pantalla | 58 |
| pantalla | 64 |
| Alcance máximo | 55 |
| Alternar | |
| Dos comunicaciones externas .. | 37 |
| Atención al cliente | 84 |
| Audición | |
| Evitar pérdida | 14 |
| Audífonos | 14 |
| Autonomía del terminal inalámbrico | 90 |
| Autorización | 84 |
| Ayuda | 84 |
| B | |
| Barra de estado | |
| Símbolos | 94 |
| Batería | |
| cargar | 21 |
| Colocar | 20 |
| Brillo | |
| Control por tiempo | 75 |
| C | |
| Cambiar (proveedor de red) | 32 |
| Cambiar el idioma de la pantalla .. | 58 |
| Cambiar el PIN | 69 |
| Cambiar el proveedor de red | 32 |
| Cambiar la configuración del país .. | 59 |
| CLI, Calling Line Identification | 33 |
| CLIP, CLI Presentation | 33 |
| CLIR, CLI Restriction | 33 |
| CNIP, Calling Name Identification Presentation | 34 |
| Código de acceso externo | 66 |
| Comunicación | |
| interna | 31 |
| Conferencia | 38 |
| Dos comunicaciones externas .. | 38 |
| Finalizar | 38 |
| Conjunto de caracteres (terminal inalámbrico) | 93 |
| Consulta | |
| externa | 37 |
| Finalizar | 37 |
| Consumo de corriente | 90 |
| Contacto | |
| borrar | 43 |
| buscar | 42 |
| crear | 41 |
| editar | 42 |
| Contacto con líquidos | 89 |

| | | | |
|------------------------------------|--------|--|-----------|
| llamadas aceptadas | 39 | Melodía | 62 |
| llamadas perdidas | 39 | ajustar | 61 |
| llamadas salientes | 39 | volumen | 61 |
| Símbolos | 39 | Melodía VIP | 41 |
| todas las llamadas | 39 | Melodías | 61 |
| Lista de rellamada | 28, 39 | Mensaje de voz | |
| Listas de llamadas | 39 | escuchar en el terminal | |
| Llamada | | inalámbrico | 45 |
| aceptar | 29 | Mensajes de voz | |
| anónima | 34 | acciones durante la | |
| en lista de llamadas | 39 | reproducción | 46 |
| entrante | 29 | Menú sencillo | 77 |
| información en la lista de | | Minúsculas/mayúsculas | 27 |
| llamadas | 39 | Modo de marcación | 67 |
| Rechazar | 29 | | |
| Llamada de emergencia SOS | 22 | N | |
| Cambiar/borrar un número | 24 | Número | |
| Cancelar | 23 | No transmitir | 34 |
| Configurar | 23 | Ocultar | 34 |
| Guardar números | 23 | Número de teléfono | |
| Secuencia | 22 | para extensión | 80 |
| Llamada en espera, externa | 34 | | |
| Llamada, anónima | 33, 34 | O | |
| Llamadas aceptadas | 39 | Otras funciones | 52 |
| Llamadas perdidas | 39 | | |
| Llamante serio | 76 | P | |
| Locución | | Paging | 9, 10, 53 |
| Grabar | 48 | Pantalla | |
| Locución de teclas | 73 | ajustes | 64 |
| | | cambiar el idioma de la pantalla | 58 |
| M | | esquema de color | 65 |
| Marcar | | iluminación | 65 |
| desde lista de rellamada | 28 | rota | 13 |
| desde listas de llamadas | 29 | salvapantallas | 64 |
| desde una agenda telefónica | 28 | Símbolos | 94, 95 |
| Marcar el número de teléfono | 28 | Pantalla fracturada | 13 |
| Marcar número de teléfono | | Pérdida de sentido auditivo | 14 |
| desde lista de llamadas | 29 | Perfiles del auricular | 61 |
| desde lista de rellamada | 28 | Perfiles del manos libres | 61 |
| Marcar un número de teléfono | | PIN de extensión | |
| desde la agenda telefónica | 28 | para EASY 500 | 78 |
| Mayúsculas/minúsculas | 27 | para EASY 500A | 81 |
| Medio ambiente | 88 | para EASY 500HX | 78 |

| | | | |
|---------------------------------------|--------|--------------------------------------|-------|
| PIN del sistema | | Tecla de menú | 25 |
| Modificar..... | 69 | Tecla de registro/paging | 9, 10 |
| Poner en servicio, terminal inalám- | | Tecla SOS..... | 22 |
| brico | 20 | Teclas | |
| Protección de datos..... | 88 | menú..... | 25 |
| Protección frente a llamadas..... | 57 | tecla de control..... | 25 |
| Proveedor de red | 32 | Teclas de marcación directa | 71 |
| Proveedor de servicios, ver Proveedor | | Asignar un número de teléfono . | 71 |
| de red | | Modificar la asignación de | |
| Puesta en servicio..... | 15 | teclas | 72 |
| <hr/> | | | |
| R | | Teclas de pantalla | 26 |
| Radiación | | funciones..... | 26 |
| reducir..... | 55 | Símbolos | 94 |
| Realizar llamadas | 28 | Terminal inalámbrico | 11 |
| Realizar llamadas anónimas..... | 33 | buscar | 9, 10 |
| Realizar una llamada | | cambiar nombre..... | 53 |
| Interna..... | 31 | dar de baja | 53 |
| interna..... | 31 | esquema de color | 65 |
| Recomendaciones de seguridad .. | 13 | idioma de la pantalla | 58 |
| <hr/> | | | |
| S | | iluminación de pantalla..... | 65 |
| Salvapantallas | 64 | letra grande | 64 |
| Señal de llamada LED..... | 76 | poner en servicio..... | 20 |
| Servicio de atención al cliente..... | 84 | registrar | 9, 10 |
| Servicios de red, específicos del | | restablecer..... | 68 |
| proveedor | 32 | volumen del auricular..... | 60 |
| Símbolo | | volumen del manos libres..... | 60 |
| para indicaciones..... | 5 | Tiempo de carga del terminal inalám- | |
| Símbolos | | brico..... | 90 |
| Barra de estado | 94 | Tiempos de flash | 67 |
| Pantalla | 94, 95 | Transmisión de números de | |
| Teclas de pantalla | 94 | teléfono..... | 33 |
| Sin transmisión radio | 55 | Desactivar temporalmente..... | 34 |
| Supresión del número de teléfono | 33 | Transmisión del número de teléfono | |
| <hr/> | | | |
| T | | activar/desactivar..... | 33 |
| Tecla | | sin..... | 33 |
| En la estación base..... | 9, 10 | | |
| manos libres..... | 30 | | |
| Tecla Boost | 59 | | |
| Tecla de control | 25 | | |
| Tecla de manos libres | 30 | | |

V

Visualización

Desconocido 33

Número oculto 33

Volumen

altavoz 60

auricular 60

Volumen del manos libres del
terminal inalámbrico 60

Volumen del terminal
inalámbrico..... 60

Reservados todos los derechos. Gigaset Technologies GmbH se reserva el derecho a realizar modificaciones sin previo aviso.

Issued by

**Gigaset Technologies GmbH
Frankenstraße 2, D-46395 Bocholt**

© Gigaset Technologies GmbH 2026

Subject to availability.

All rights reserved. Rights of modification reserved.

www.gigaset.com