

Gigaset

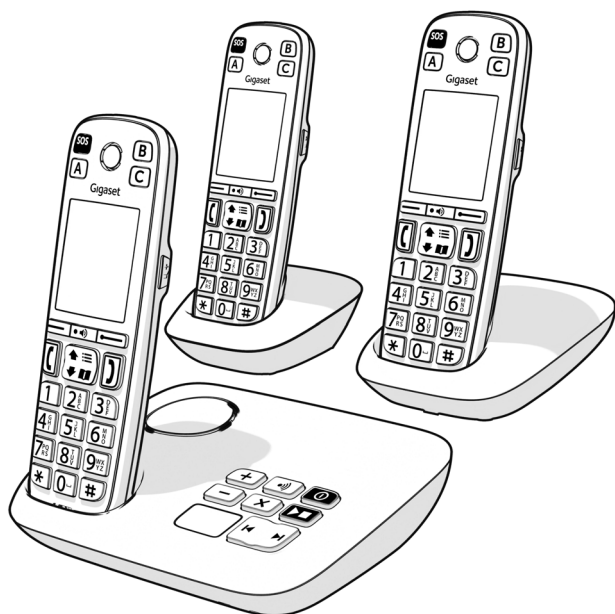

EASY 500
EASY 500 A
EASY 500 HX

Le mode d'emploi actuel
est accessible sous
www.gigaset.com/manuals



Contenu

Représentation dans le mode d'emploi	5
Présentation du menu	6
Aperçu	9
Base avec répondeur	9
Base sans répondeur	10
Combiné	11
Consignes de sécurité	13
Mise en service	15
Contenu de l'emballage	15
Raccorder la base	17
Raccordement du chargeur	19
Mise en service du combiné	20
Appel d'urgence	22
Utilisation du téléphone	25
Présentation du téléphone	25
Utilisation du téléphone	28
Fonctions spécifiques à l'opérateur (services réseau)	32
Journaux des appels	39
Journaux des appels	39
Répertoires	41
Les contacts du répertoire	41
Répondeur et annonces	44
Activation/désactivation du répondeur	44
Réglage de la messagerie externe	44
Utilisation avec le combiné	45
Annonces	47
Enregistrements	50
Changer la langue des menus et de l'annonce par défaut	51

Autres fonctions	52
Ajouter d'autres appareils	52
Surveillance de la pièce	54
ECO DECT	55
Protection contre les appels indésirables	56
Réglages sur le combiné	58
Régler la date et l'heure	58
Langue d'affichage	58
Pays	59
Touche Boost	59
Sonneries et signaux	60
Écran	63
Téléphonie	65
Système	67
Fonctionnalités d'accessibilité	70
Touches d'appel direct	70
Annonces vocales	72
Luminosité	74
Signal d'appel LED	75
Appel sérieux	75
Menu simple	76
Permettre la désactivation du combiné	77
Sélection directe pour les cas d'urgence (pour EASY 500 et EASY 500HX sur un routeur)	77
Sélection directe pour les cas d'urgence (pour EASY 500A)	81

Annexe	84
Service clients & aide	84
Remarques du fabricant	84
Caractéristiques techniques	93
Symboles	97
Index	99







Toutes les fonctions décrites dans le mode d'emploi ne sont pas nécessairement disponibles dans tous les pays, ni auprès de tous les fournisseurs.

Représentation dans le mode d'emploi

Ce chapitre décrit les représentations utilisées dans ce mode d'emploi et leur signification.

Symboles

	Le non-respect des avertissements peut provoquer des blessures ou endommager les appareils.
	Informations importantes sur la fonction et l'utilisation correcte ou les fonctions pouvant être à l'origine de coûts.
	Conditions requises pour pouvoir effectuer l'action suivante.
	Autres informations utiles.

Opérations à effectuer

- 1 Première opération.
 - 2 Autres opérations.
- ▶ Résultat des opérations

Textes affichés



Les textes affichés sont des textes qui s'affichent sur l'écran du téléphone mobile. Les textes affichés sont en gras.

Exemple :

Appuyez sur la touche écran **OK**.

Touche de navigation

Représentation de la touche de navigation dans le mode d'emploi :

-  Appuyer sur la touche « vers le haut ».
-  Appuyer sur la touche « vers le bas ».
-  Appuyer sur la touche "vers le haut" ou "vers le bas".

Présentation du menu

- 1 Appuyez en mode veille sur la touche de navigation  pour ouvrir le menu.

	Répertoire combiné
--	---------------------------

	Liste d'appels
	Liste rappel (Bis)
	Tous appels
	Appels acceptés
	Appels manqués

	Répondeur
	Ecouter messages
	Activation
	Enr&Rép.
	Annonces
	Enregistrements
	Filtrage d'appel
	Répondeur rés.
	Langue

	Réglages audio
	Volume du combiné
	Vol. mode mains libres
	Sonneries (comb.)
	Profils acoustiques
	Sonneries (base)

Volume
Mélodies
Profils écouteurs
Profil Mains-libres

Tonalité avertis.
Mélodie d'attente

Tonalités touches
Confirmation
Batterie
Hors de portée



Accessibilité
Touches d'appel direct
Acoustique
Luminosité
Signal appel LED
Menu simple
Éteindre le cb.

Touches parlantes
Langue de l'énoncé
Numéro de l'appel.
Annonce répert.

Menu simple
Répertoires



Sécurité
Prot. les appl. entr.
Supervision appels
Surveill. Pièce
Appelant validé
Dés.App.anonym.

Liste noire
Appels anonymes
Combiné
Activation
Liste Blanche
Activation
Envoyer l'alarme à
Convers. à deux
Sensibilité



Régl. de l'appel urg.

Activation



Réglages

Date/Heure

Ecran

Ecran de veille

Grande police

Config. couleur

Eclairage

Langue

Pays

Enregistrement

Enreg. combiné

Enregistrement exist.

Retirer combiné

Téléphonie

Décroché auto.

Préf. accès rés.

Mode numérot.

Durées flashing

Système

Réinitialiser combiné

Réinitialiser base

Cryptage

PIN syst.

ECO DECT

Portée Max.

Pas d'émission



Services réseau

App. suiv. anonyme

Renvoi d'appel

Appel en attente

Ts appels anon.

Supp. Rappel Auto

Aperçu

Base avec répondeur

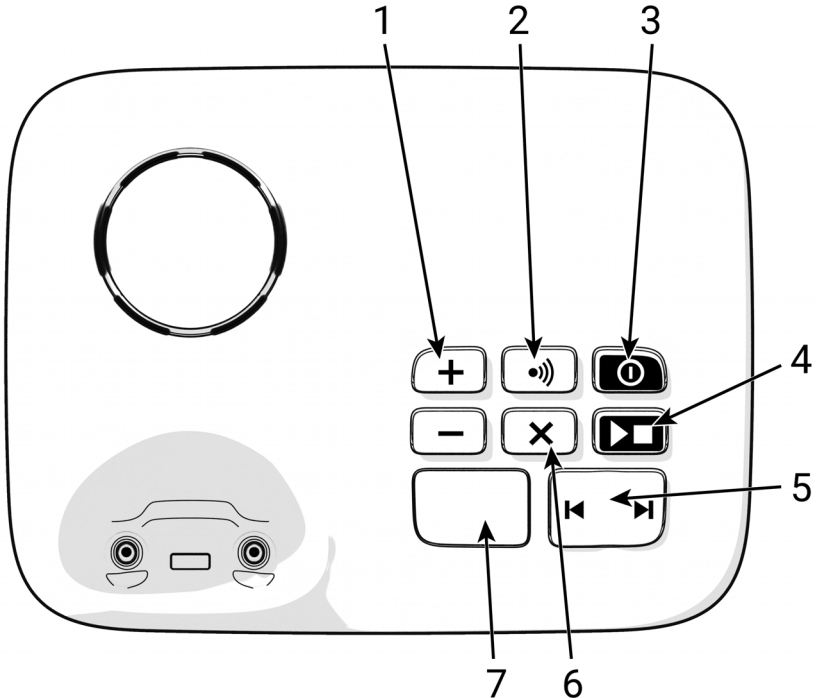

1 Touches Volume

Pendant la lecture :

Régler le volume d'écoute

2 Touche Inscription / Paging

Recherche des combinés (« Paging »)

Inscription d'un combiné

3 Touche Marche/Arrêt

Activation/désactivation du répondeur

4 Touche Écoute/Pause

Écouter de nouveaux messages

Aucun nouveau message :

Écouter les anciens messages ou arrêter l'écoute.

5 Bouton avancer/retourner

Pendant l'écoute des messages : Passer au message suivant.

Pendant l'écoute des messages (après 5 sec.) : Retour au début du message.

Pendant l'écoute des messages (avant 5 sec.) : revenir au message précédent.

6 Touche Effacer

Pendant la lecture : suppression du message en cours.

7 Écran

Allumé :

Le répondeur est activé. Le nombre de messages enregistrés s'affiche.

00 clignote :

La ligne est occupée.

Clignote lentement :

Nouveaux messages reçus. Le nombre des nouveaux messages s'affiche.

99 clignote rapidement :

Le répondeur est plein.



Si le répondeur est utilisé depuis un combiné ou s'il enregistre un message (00 clignote), il ne peut pas être simultanément utilisé à partir de la base.

Base sans répondeur

1 Touche Inscription / Paging

Recherche des combinés (« Paging »)

Inscription d'un combiné

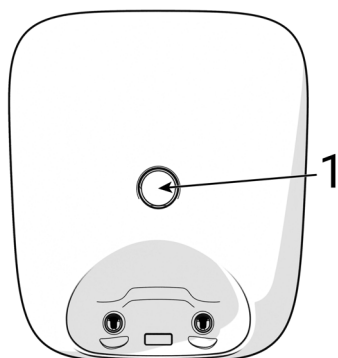

Combiné

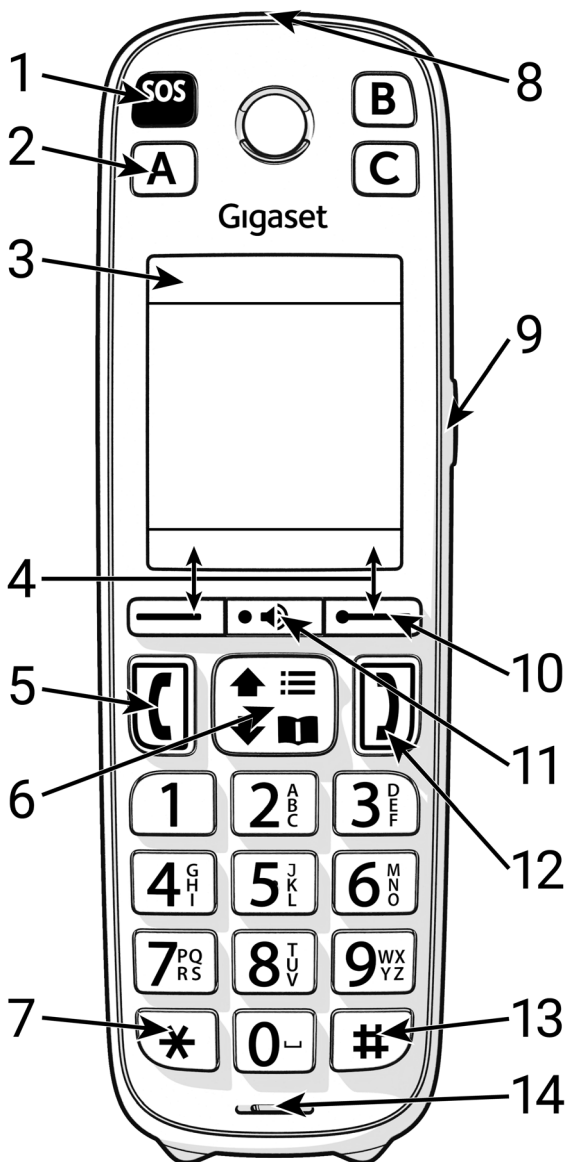

1 Touche SOS

Allumé : La fonction d'appel d'urgence SOS est activée.

2 Touches d'appel direct A à C

3 Barre d'état

Les icônes affichent le réglage actuel et l'état de fonctionnement du téléphone.

4 Touches écran

Différentes fonctions selon le contexte

5 Touche Décrocher

Accepter la conversation ; composer le numéro affiché

6 Touche de navigation /touche de menu

 Ouvrir le menu

 Ouvrir le répertoire

Naviguer dans les menus et les champs de saisie

Appeler des fonctions

7 Touche Astérisque

Ouvrir le tableau des caractères spéciaux

8 Témoin lumineux (LED)

Clignote : appel entrant ou appel à l'aide lancé

9 Touche Boost

Lors de la communication, activer/désactiver la fonction (volume du combiné très élevé)

10 Touche des messages

Accès au journal des appels et à la liste des messages

Clignote : nouveau message vocal, nouvel appel

11 Touche Mains libres

Commuter entre les modes combiné et mains-libres ; prendre un appel ; composer le numéro affiché

Allumé : la fonction Mains-Libres est activée

Clignote : appel entrant

12 Touche Raccrocher

Arrêter la communication ; annuler la fonction ; retourner au niveau précédent

13 Touche Dièse

Commuter entre l'utilisation de majuscules, minuscules et de chiffres

14 Microphone

Consignes de sécurité



Bien lire les consignes de sécurité et le mode d'emploi avant d'utiliser les appareils.



L'appareil est inutilisable pendant une panne de courant. Il ne permet pas non plus d'émettre un appel d'urgence dans ce cas.



Utiliser uniquement des **batteries rechargeables** correspondant aux **spécifications** (cf. liste des batteries autorisées → www.gigaset.com/service). Tout autre type de batterie est susceptible d'entraîner un risque considérable pour la santé et de provoquer des blessures. Les batteries qui sont manifestement endommagées doivent être remplacées.



Le combiné ne peut être utilisé que lorsque le couvercle des batteries est fermé.

Veillez à ce que les batteries ne soient pas court-circuitées par des objets dans le compartiment des batteries.



Ne pas utiliser les appareils dans un environnement présentant un risque d'explosion, par exemple, les ateliers de peinture.



Les appareils ne sont pas étanches aux projections d'eau. Ils ne doivent donc pas être placés dans des pièces humides telles qu'une salle de bain ou de douche.



Utiliser uniquement l'adaptateur secteur indiqué sur les appareils.



Débrancher les appareils défectueux ou les faire réparer par le service compétent. Ils peuvent perturber le fonctionnement d'autres appareils électriques.



Ne pas utiliser un appareil dont l'écran est abîmé ou cassé. Des morceaux de verre ou de plastique pourraient occasionner des blessures au niveau des mains ou du visage. Confier l'appareil à l'assistance technique pour réparation.

Ne pas porter le combiné à l'oreille lorsqu'il sonne ou lorsque la fonction « Mains-libres » est activée, ceci pouvant entraîner des troubles auditifs durables et importants.



Le téléphone peut provoquer des bruits parasites (bourdonnement, sifflement) dans les appareils auditifs analogiques ou les saturer. En cas de problèmes, contacter un audioprothésiste.

Tenir les petites piles et accumulateurs hors de la portée des enfants en raison du risque d'ingestion.



Leur ingestion peut provoquer des brûlures, une perforation des tissus mous et la mort. Des brûlures graves peuvent apparaître dans les 2 heures suivant l'ingestion.

En cas d'ingestion d'une pile ou d'un accumulateur, consultez immédiatement un médecin.



Pour éviter une perte de l'audition, éviter d'utiliser l'appareil à volume élevé sur des périodes prolongées.

Le combiné peut perturber le fonctionnement de certains équipements médicaux. Tenir compte à cet égard des conditions techniques environnantes, par exemple, dans un cabinet médical.



Si vous utilisez des appareils médicaux (par exemple, un stimulateur cardiaque), veuillez vous renseigner auprès du fabricant de l'appareil. On vous indiquera dans quelle mesure les appareils correspondants sont sensibles aux énergies externes à haute fréquence (pour des informations sur votre produit Gigaset, voir « Caractéristiques techniques »).



Le raccordement du téléphone au réseau local ne doit être effectué qu'à l'aide de câbles blindés.

Mise en service

Contenu de l'emballage

- 1 base (avec ou sans répondeur selon le modèle)
- 1 chargeur (si fourni)
- 1 combiné
- 1 mode d'emploi

Contenu de l'emballage de la base

1 base

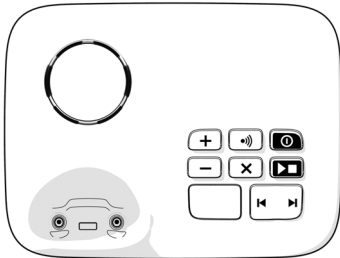

Exemple : avec répondeur



Exemple : sans répondeur

1 bloc secteur ; 1 connecteur téléphonique

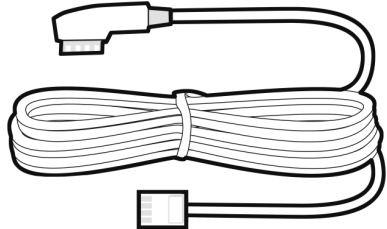
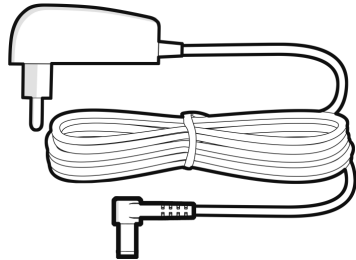

Contenu de l'emballage du chargeur

1 chargeur

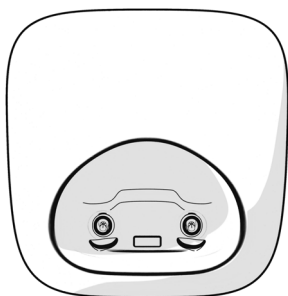

1 bloc secteur

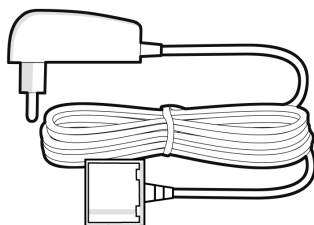

Contenu de l'emballage du combiné

1 combiné

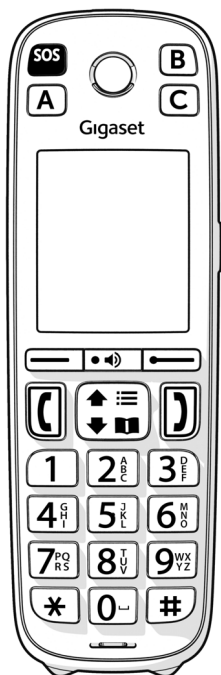

2 piles ; 1 couvercle des piles

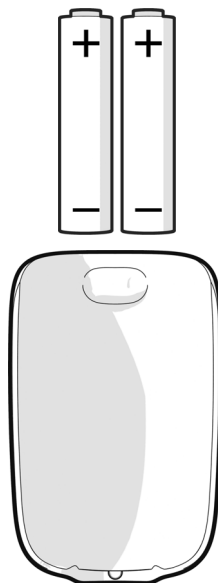

Raccorder la base

L'écran de la base est protégé par un film. Retirer le film de protection avant de raccorder la base.



En cas de non-utilisation du téléphone sur plusieurs semaines, débrancher la base du secteur et retirer les piles du combiné.

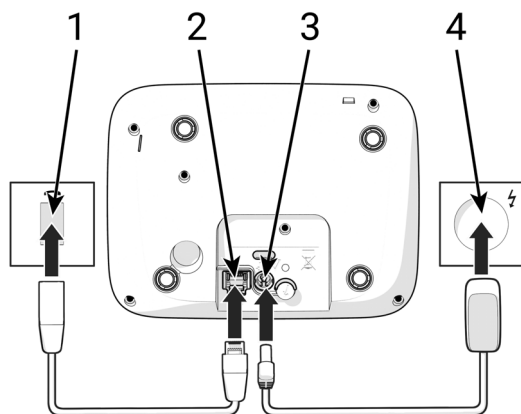

Base avec répondeur

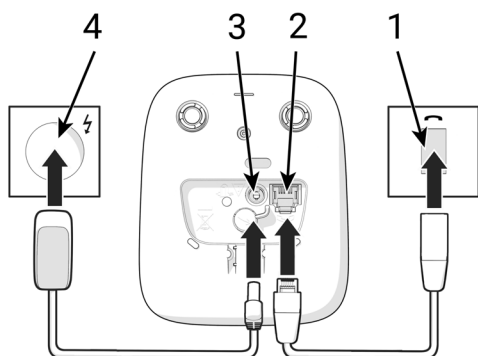

Base sans répondeur

- 1 Brancher le câble du téléphone dans la prise de raccordement **2** jusqu'à son enclenchement.
- 2 Brancher le câble électrique du bloc secteur sur la prise **3**.
- 3 Brancher le bloc-secteur **4** sur une prise électrique appropriée.
- 4 Brancher le connecteur téléphonique **1** sur la prise TAE.

Connexion à un routeur

1 Brancher le connecteur téléphonique sur la prise du routeur **5**.

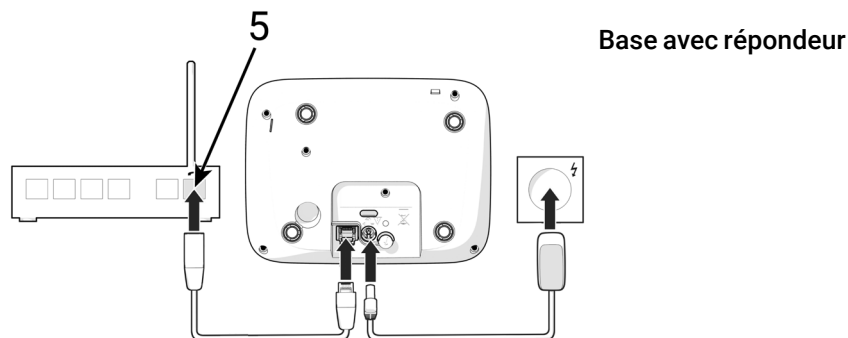

Base avec répondeur

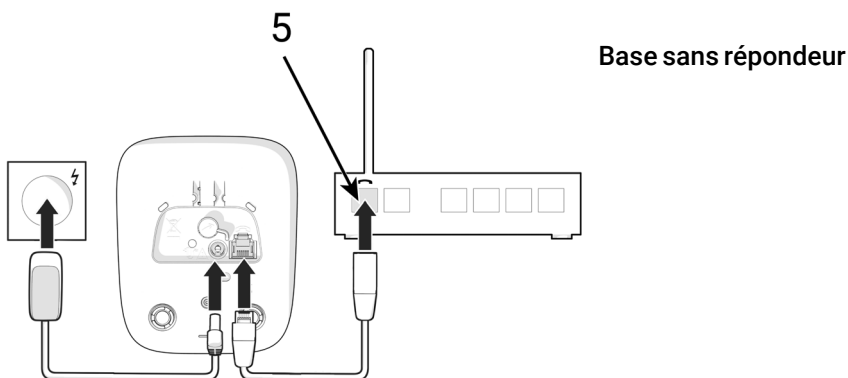

Base sans répondeur



Le bloc secteur doit toujours être branché car le téléphone a besoin de courant pour fonctionner.



Lors du branchement à un routeur, tenir compte de la portée maximale entre la base et le combiné. En cas d'une distance trop importante entre la base et le combiné, la liaison radio risque de perdre en qualité vocale.



Le téléphone est prévu pour fonctionner dans des locaux fermés et secs, dans une plage de température comprise entre +5 °C et +45 °C.

Installer la base à un endroit central de l'appartement ou de la maison, sur une surface plane et antidérapante. Les supports de l'appareil ne laissent en principe pas de traces sur les surfaces. En raison de la diversité des peintures et vernis utilisés sur les meubles, il est cependant impossible d'exclure des traces sur la zone de contact.

Ne jamais exposer le téléphone à des sources de chaleur, à la lumière directe du soleil, ni à d'autres appareils électriques. Protéger le téléphone contre l'humidité, la poussière ainsi que les vapeurs et liquides corrosifs.

Raccordement du chargeur

- 1 Brancher la fiche plate [2] du bloc secteur sur le chargeur.
 - ▶ La fiche s'enclenche de manière audible.
- 2 Brancher le bloc-secteur [1] dans une prise électrique appropriée.

Comment débrancher le bloc secteur du chargeur :

- 1 Débrancher le bloc secteur [1] du réseau électrique.
- 2 Appuyer sur le bouton de déverrouillage [3] du chargeur.
- 3 Retirer la fiche plate [2].

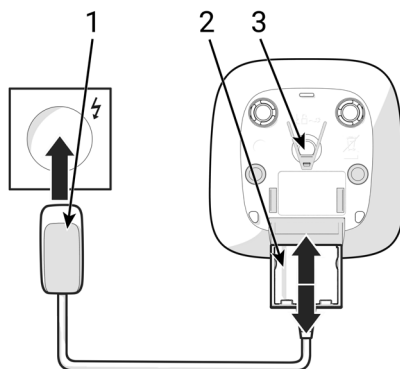

Mise en service du combiné

L'écran est protégé par un film. Retirer le film de protection avant d'utiliser le combiné !

Insertion des piles



N'utiliser que des **piles rechargeables**, tout autre type de piles pouvant représenter un grave risque pour la santé ou causer d'importants dommages matériels. Par exemple, l'enveloppe des piles pourrait se désagréger ou les piles exploser. En outre, l'appareil pourrait être endommagé ou présenter des dysfonctionnements.

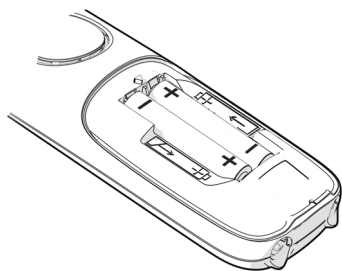

- 1 Insérer les piles dans le combiné (sens d'insertion +/- voir image).

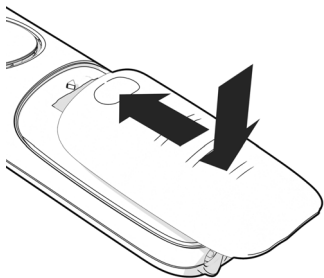

- 1 Poser le couvercle au-dessus des piles.
- 2 Le faire glisser jusqu'à ce qu'il s'enclenche.

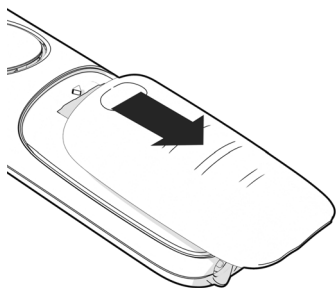

Comment retirer le couvercle des piles :

- 1 Insérer un ongle dans la rainure en haut du couvercle.
- 2 Faire glisser le couvercle vers le bas.

Chargement des piles

Charger complètement les piles avant la première utilisation du téléphone.

Les piles sont complètement chargées lorsque l'icône représentant un éclair ⚡ s'éteint sur l'écran.



Les piles peuvent chauffer pendant la charge. Ce phénomène n'est pas dangereux.



Pour des raisons techniques, la capacité de charge des piles diminue au bout d'un certain temps.

En cas de non-utilisation du combiné sur plusieurs semaines, retirer les piles.





Les combinés contenus dans l'emballage sont déjà inscrits sur la base. Si toutefois un combiné n'était pas inscrit (affichage **Inscrire le combiné**), inscrire celui-ci sur la base.

Régler la date et l'heure

- 1 Appuyez sur la touche écran **Dat./Hre.**
 - 2 Saisissez la date via le clavier .
 - 3 Saisissez l'heure via le clavier .
 - 4 Appuyez sur la touche écran **Enreg.**
- ▶ vous avez auparavant réglé la date et l'heure.

Appel d'urgence

Vous pouvez programmer jusqu'à quatre numéros d'appel d'urgence. Si la fonction appel d'urgence SOS est activée, il est possible de déclencher un appel d'urgence lorsque le combiné est en mode veille via la touche SOS .

L'appel d'urgence SOS est activé : La touche SOS  est rouge.

L'appel d'urgence SOS n'est pas activé : La touche SOS  ne s'allume pas.

Déroulement



La fonction appel d'urgence SOS est configurée.

Lancer un appel d'urgence SOS sur le combiné :

1 Appuyez sur la touche SOS .

Vous entendez l'annonce suivante au haut-parleur de votre combiné :

« Appel d'urgence en cours ».

Le destinataire de l'appel d'urgence SOS entend le texte de l'appel d'urgence SOS :

« Ceci est un appel d'urgence. Pour accepter l'appel d'urgence, appuyez sur la touche  ».

La personne appelée prend l'appel et appuie ensuite sur la touche  : vous pouvez lui parler.

La personne appelée ne prend pas l'appel : Après 40 secondes, la fonction d'appel d'urgence compose automatiquement le numéro d'urgence suivant (si vous avez enregistré plusieurs numéros).

La fonction d'appel d'urgence passe également automatiquement au numéro d'urgence suivant après environ 1 minute dans les situations suivantes :

- Le répondeur du numéro d'appel d'urgence appelé est activé.
- Le numéro d'appel d'urgence est occupé.
- L'acceptation de l'appel d'urgence SOS n'est pas confirmée par la touche .

Cette procédure est répétée 5 fois au maximum. S'il n'est toujours répondu à aucun des appels, la fonction d'appel d'urgence SOS s'arrête en émettant un signal d'erreur.

Annuler un appel d'urgence

Si vous avez déclenché par erreur un appel d'urgence, vous pouvez l'annuler.

- 1 Appuyer sur la touche Raccrocher .

Paramétrer l'appel d'urgence









Ne pas utiliser les numéros de la police, du SAMU ou des pompiers pour l'appel d'urgence.



Testez l'appel d'urgence SOS après l'avoir configuré. Cela permet de garantir le bon fonctionnement de l'appel d'urgence SOS.

Paramétrer l'appel d'urgence

- 1 Appuyez sur la touche de navigation  pour ouvrir le menu.
- 2 Sélectionnez **Régl. de l'appel urg.**
- 3 Confirmez la sélection via la touche écran **OK**.
- 4 Sélectionnez l'un des numéros SOS.
- 5 Appuyez sur la touche écran **Modifier**.
- 6 Saisissez le numéro d'appel via le clavier .
- 7 Appuyez sur la touche de navigation .
- 8 Saisissez le prénom via le clavier .
- 9 Appuyez sur la touche de navigation .
- 10 Saisissez le nom via le clavier .
- 11 Appuyez sur la touche écran **Enreg.**



Au lieu de saisir un nouveau numéro, vous pouvez également sélectionner un numéro du répertoire comme contact SOS.



Si aucun numéro d'appel d'urgence SOS n'est donnée, l'appel d'urgence SOS est désactivé.

Modifier/effacer les numéros d'urgence

- 1 Appuyez sur la touche de navigation  pour ouvrir le menu.
- 2 Sélectionnez **Régl. de l'appel urg.**
- 3 Confirmez la sélection via la touche écran **OK**.
- 4 Sélectionnez l'un des numéros SOS.
- 5 Appuyez sur la touche écran **Modifier**.
- 6 Effacez les entrées avec la touche écran **<C**.
- 7 Modifiez le cas échéant l'entrée comme vous le souhaitez.
- 8 Appuyez sur la touche écran **Enreg.**

Utilisation du téléphone

Présentation du téléphone

Touche de navigation



La touche de navigation sert à naviguer dans les menus et les champs de saisie et à appeler certaines fonctions, en fonction de la situation.

Ci-dessous, la flèche indique le côté de la touche de navigation à appuyer pour exécuter une commande (haut, bas, droite, gauche).

Exemple :  signifie « appuyer sur le haut de la touche de navigation ».



Les directions de navigation possibles sont indiquées par des flèches sur l'écran.

En veille

Ouvrir le menu principal : ▶ Appuyez sur la touche de navigation .

Ouvrir le répertoire : ▶ Appuyez sur la touche de navigation .

En communication

Modifier le volume d'écoute pour le mode Écouteur/Mains-libres : ▶ Appuyez sur la touche de navigation .

Dans les sous-menus, les champs de sélection et de saisie

Valider la fonction/sélection : ▶ Appuyez sur la touche écran OK.

Touches écran

Les touches écran proposent différentes fonctions selon le contexte.

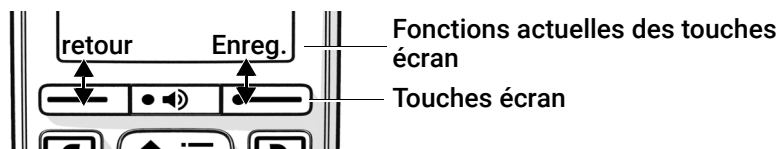

1 Appuyez sur la touche écran voulue.

▶ La fonction qui s'affiche à l'écran est alors appelée.

Modifier l'affectation de la touche écran de gauche.

- 1 Appuyez 3 secondes sur la touche écran de gauche.
 - 2 Sélectionnez l'une des fonctions affichées.
 - 3 Appuyez sur la touche écran OK.
- ▶ Vous avez modifié l'affectation des touches écran.

Navigation par menu

Les fonctions de votre téléphone sont proposées dans un menu composé de plusieurs niveaux.

Ouvrir le menu principal : ▶ Appuyez en mode veille sur la touche de navigation .

Ouvrir un sous-menu : 1 Sélectionnez le sous-menu souhaité via la touche de navigation 
2 Confirmez la sélection via la touche écran OK.



Niveau menu précédent : ▶ Appuyez sur la touche écran Précéd.

ou

▶ Appuyez  brièvement sur la touche Raccrocher.



Sélectionner l'entrée/la fonction : ▶ Appuyez sur la touche écran OK.

Activer/désactiver la fonction : ▶ Appuyez sur la touche écran **Modifier** ( = activé /  = désactivé).

Activer/désactiver l'option : ▶ Appuyez sur la touche écran **Sélect.** ( = sélectionné /  = non sélectionné).

Au bout d'environ 50 secondes sans activité, l'écran passe automatiquement en mode veille.

Saisir un texte

Plusieurs chiffres et lettres sont attribués à chaque touche entre  et  et à la touche . Dès qu'une touche est actionnée, les caractères possibles s'affichent au bas de l'écran. Le caractère sélectionné s'affiche.

Sélectionner des lettres/
chiffres :

▶ Appuyez **brèvement** plusieurs fois de suite sur la touche souhaitée.

Commuter entre les
minuscules, les majus-
cules et les chiffres :

▶ Appuyez sur la touche dièse .

Lorsque vous éditez une entrée du répertoire, la première lettre et chaque lettre après un espace sont inscrites automatiquement en majuscules.

Saisir des caractères
spéciaux :

1 Appuyez sur la touche Astérisque .

2 Naviguez via la touche de navigation jusqu'au  caractère voulu.

3 Appuyez sur la touche écran Insérer.

Sélectionner le champ de
saisie :

▶ Sélectionnez le champ souhaité via la touche de navigation .

Un champ est activé lorsque son curseur clignote.

Effacer un caractère
avant le curseur :



▶ Appuyer sur la touche écran .





La disponibilité des caractères spéciaux dépend de la langue réglée.

Utilisation du téléphone

Appel



- 1 Saisissez le numéro d'appel via le clavier .
- 2 Appuyez sur la touche Décrocher .
- ▶ La connexion est sélectionnée au moyen de la connexion d'émission (ligne) réglée pour le combiné.

Composer à partir du répertoire

- 1 Appuyez sur la touche de navigation  pour ouvrir le répertoire.
- 2 Sélectionnez l'entrée souhaitée.
- 3 Appuyez sur la touche Décrocher .
- ▶ Vous avez composé un numéro de téléphone.





Vous pouvez également composer un numéro à partir du répertoire du combiné :

- 1 Appuyez sur la touche de navigation  pour ouvrir le menu.
- 2 Sélectionnez **Répertoire combiné**.
- 3 Appuyez sur la touche écran OK.
- 4 Sélectionnez l'entrée souhaitée.
- 5 Appuyez sur la touche Décrocher .

Composer un numéro à partir de la liste des numéros bis



La liste des numéros bis contient les derniers numéros composés sur ce combiné.

- 1 Appuyez sur la touche Décrocher .
- 2 Sélectionnez l'entrée souhaitée.
- 3 Appuyez sur la touche Décrocher .

ou





La touche écran gauche est affectée à la fonction de rappel automatique.

- 1 Appuyer sur la touche écran .
- 2 Sélectionnez l'entrée souhaitée.
- 3 Appuyez sur la touche Décrocher .

Numérotation à partir d'un journal d'appels

Il existe des journaux d'appels pour les appels passés, reçus et manqués.

- 1 Appuyez sur la touche de navigation  pour ouvrir le menu.
- 2 Sélectionnez **Liste d'appels**.
- 3 Appuyez sur la touche écran **OK**.
- 4 Sélectionnez le journal des appels souhaité.
- 5 Appuyez sur la touche écran **OK**.
- 6 Sélectionnez l'entrée souhaitée.
- 7 Appuyez sur la touche Décrocher .



La liste des appels manqués peut également être ouverte via la touche Messages .

Prendre un appel

Un appel entrant est signalé par la sonnerie, une affichage à l'écran et le clignotement de la touche Main libres.

L'écran affiche

- le nom de l'appelant, si enregistré dans le répertoire,
- le numéro de l'appelant, si transmis.

Prendre un appel : 1 Appuyez sur la touche Décrocher .

Si le décroché automatique est activé :

- ▶ Retirer le combiné du chargeur.

Désactiver la sonnerie :

- 1 Appuyez sur la touche écran **Silence**.
- ▶ Le combiné ne sonne plus et l'appel peut être accepté tant qu'il est affiché à l'écran.

Refuser un appel : 1 Appuyez sur la touche écran **Refuser**.



ou :

- 1 Appuyez sur la touche Raccrocher .

En communication

Réglage du volume

Valable pour le mode actuellement utilisé (mains-libres, écouteur) :

- 1 Appuyez sur la touche Mains-libres .
- 2 Appuyez sur la touche de navigation .
- 3 Sélectionnez le volume souhaité.
- 4 Appuyez sur la touche écran Enreg.

 Le réglage est enregistré automatiquement au bout de 3 secondes environ, même si la touche écran Enreg. n'est pas actionnée.

Fonction Boost (volume très élevé) :

- 1 Appuyez sur la touche Boost à droite de votre combiné.



 Pour obtenir une augmentation maximale du volume par la touche Boost, le volume de base doit être réglé au niveau maximum.

 Le réglage du Boost ne s'applique qu'à la communication actuelle.

Activation/Désactivation du mode Mains libres

Vous pouvez téléphoner en utilisant le haut-parleur et le microphone du dispositif mains-libres.

Pour activer ou désactiver la fonction mains-libres pendant un appel :

- 1 Appuyez sur la touche Mains-libres .
- ▶ La touche Mains-libres s'allume lorsque la fonction mains-libres est activée .

Terminer la communication

- 1 Appuyez sur la touche Raccrocher .

Téléphoner en interne



Plusieurs combinés sont inscrits sur la base.

- 1 Appuyez sur la touche écran INT.
- ▶ La liste des combinés s'ouvre, le propre combiné est signalé par <.
- 2 Sélectionnez le combiné souhaité ou **Appel génér.** (appel collectif).
- 3 Appuyez sur la touche Décrocher .

Fonctions spécifiques à l'opérateur (services réseau)

Les services réseau dépendent du réseau (réseau fixe analogique ou téléphonie par Internet) et de l'opérateur (fournisseur de services ou système téléphonique) et, le cas échéant, doivent être demandés auprès de ce dernier.

Vous trouverez une description des caractéristiques sur le site Internet ou dans les filiales de votre opérateur.

En cas de problème, contacter l'opérateur.



Pour les services réseau, des coûts supplémentaires peuvent vous être facturés. Renseignez-vous auprès de votre fournisseur réseau.

Il existe deux types de services réseau :

- Les services activés en mode veille pour l'appel suivant ou pour tous les appels suivants (« Appels masqués » par exemple). Ils sont activés/désactivés via le menu **Services réseau**.
- Services réseau qui s'activent durant une conversation externe (par exemple : double appel, va-et-vient avec deux interlocuteurs, mise en place d'une conférence). Ils sont disponibles durant une conversation externe comme option ou via une touche écran.



Pour activer/désactiver les caractéristiques, un code est envoyé sur le réseau téléphonique.

- ▶ Après la tonalité de confirmation du réseau téléphonique, appuyez sur la touche Raccrocher .

Une reprogrammation de ces services est impossible.

Changement de fournisseur

1 Appuyez sur la touche de navigation  pour ouvrir le menu.

2 Appuyez successivement sur les touches suivantes :

  0  5  2  7

3 Pour finir, appuyez sur la touche du fournisseur de réseau :

Sélectionner Belgacom (fournisseur réseau 1) : ▶ 

Sélectionner Telenet (fournisseur réseau 2) : ▶ 

Présentation du numéro

Lors d'un appel, le numéro de l'appelant est présenté (CLI = Calling Line Identification) et peut être affiché sur l'écran de l'appelé (CLIP = CLI Presentation). Si la présentation du numéro est supprimée, le numéro ne s'affiche pas chez l'appelant. L'appel est anonyme (CLIR = CLI Restriction).

Affichage du numéro d'appels entrants

Avec présentation du numéro

Le numéro de l'appelant est affiché à l'écran. Si le numéro de l'appelant est enregistré dans le répertoire, son nom s'affiche.

Sans présentation du numéro

L'affichage du nom et du numéro est remplacé par :

- **Appel externe** : Aucun numéro n'est transféré.
- **Appel masqué** : l'appelant désactive l'affichage de son numéro.
- **Indisponible** : l'appelant n'a pas demandé la présentation du numéro.

présentation du numéro en présence d'appels sortants

Activation/désactivation de la présentation du numéro pour tous les appels

Ce réglage s'applique à tous les combinés inscrits.

- 1 Appuyez sur la touche de navigation  pour ouvrir le menu.
 - 2 Sélectionnez **Services réseau**.
 - 3 Confirmez la sélection via la touche écran **OK**.
 - 4 Sélectionnez **Ts appels anon**.
 - 5 Appuyez sur la touche écran **Modifier** (= activé).
- ▶ Vous avez désactivé la présentation du numéro pour tous les appels sortants.

Désactivation de la présentation du numéro pour le prochain appel

- 1 Appuyez sur la touche de navigation  pour ouvrir le menu.
- 2 Sélectionnez **Services réseau**.
- 3 Confirmez la sélection via la touche écran **OK**.
- 4 Sélectionnez **App. suiv. anonyme**.

- 5 Appuyez sur la touche écran **OK**.
- 6 Saisissez le numéro d'appel via le clavier .
- 7 Appuyez sur la touche écran **Numérot**.
 - La communication est établie sans présentation du numéro.

CNIP (Calling Name Identification Presentation)

Le nom enregistré et éventuellement d'autres informations de l'appelant sont affichés en plus du numéro. Si le numéro est enregistré dans le répertoire, le nom de l'entrée du répertoire s'affiche à la place du numéro.

Signal d'appel lors d'une communication externe

Pendant une communication externe, le signal d'appel indique un autre appel externe. Si le numéro a été transmis, le numéro ou le nom de l'appelant est affiché.

Refuser un signal d'appel :

- 1 Appuyez sur la touche écran **Options**.
- 2 Sélectionnez **Rejeter appel atten**.
- 3 Appuyez sur la touche écran **OK**.
 - L'appelant rejeté entend la tonalité « occupé ».

Accepter un signal d'appel :

- 1 Appuyez sur la touche écran **Accept**.

Après avoir accepté la communication en attente, il vous est possible de basculer d'un appel à l'autre ou de parler simultanément avec les deux correspondants.

Activation/désactivation du signal d'appel

- 1 Appuyez sur la touche de navigation  pour ouvrir le menu.
- 2 Sélectionnez **Services réseau**.
- 3 Confirmez la sélection via la touche écran **OK**.
- 4 Sélectionnez **Appel en attente**.
- 5 Appuyez sur la touche écran **OK**.

Activer/désactiver : 1 Choisissez l'état : **Act.** ou **Dés.**

Activer : 1 Appuyez sur la touche écran **Envoi**.

Le signal d'appel est activé ou désactivé pour tous les combinés inscrits.

Rappel automatique

En cas d'occupation/non-réponse



Si un interlocuteur n'est pas joignable, vous pouvez paramétrer un rappel.

- **En cas d'occupation** : Rappel dès que le correspondant appelé a terminé son appel.
- **En cas de non-réponse** : Rappel lancé dès que la personne appelée téléphone.

Activation du rappel automatique

- 1 Appuyez sur la touche écran **Options**.
- 2 Sélectionnez **Rappel Auto**.
- 3 Appuyez sur la touche écran **OK**.
- 4 Appuyez sur la touche **Raccrocher** .

Suppression du rappel de manière anticipée

- 1 Appuyez sur la touche de navigation  pour ouvrir le menu.
- 2 Sélectionnez **Services réseau**.
- 3 Confirmez la sélection via la touche écran **OK**.
- 4 Sélectionnez **Supp. Rappel Auto**.
- 5 Appuyez sur la touche écran **OK**.
 - ▶ Vous recevrez une confirmation du réseau téléphonique.
- 6 Appuyer sur la touche **Raccrocher** .



Un seul rappel peut être actif. L'activation d'un rappel efface automatiquement un rappel éventuellement actif.

Le rappel automatique ne peut être effectué que sur le combiné qui l'a activé.

Si le rappel est déjà signalé avant que vous puissiez le supprimer :

- 1 Appuyez sur la touche **Raccrocher** .

Renvoi d'appel

Cette fonction permet de renvoyer les appels sur une autre ligne.

- 1 Appuyez sur la touche de navigation  pour ouvrir le menu.
- 2 Sélectionnez **Services réseau**.
- 3 Confirmez la sélection via la touche écran **OK**.
- 4 Sélectionnez **Renvoi d'appel**.
- 5 Appuyez sur la touche écran **OK**.
- 6 Sélectionnez l'une des options suivantes.

Activer/désactiver le renvoi d'appel : 1 Choisissez l'état : **Act.** ou **Dés.**

Composer le numéro pour le renvoi : 1 Sélectionnez **Vers tél.**
2 Saisissez le numéro d'appel via le clavier .

Définir le moment du renvoi : 1 Sélectionnez **Quand**.
2 Choisissez le moment du renvoi d'appel :
Tous les appels : Les appels sont renvoyés immédiatement
Sans réponse : Les appels sont renvoyés si personne ne décroche au bout de plusieurs sonneries.
Ligne occupée : Les appels sont renvoyés lorsque la ligne est occupée.

Activer : 1 Appuyez sur la touche écran **Envoi**.

Une connexion est établie avec le réseau téléphonique et une tonalité de confirmation du réseau retentit.

- 1 Appuyez sur la touche **Raccrocher** .



Des coûts supplémentaires peuvent vous être facturés en cas de renvoi d'appel. Renseignez-vous auprès de votre fournisseur réseau.

Communication avec trois abonnés

Double appel

Appeler un deuxième correspondant externe au cours d'une communication externe. Le premier appel est mis en attente.

- 1 Appuyez sur la touche écran **Options**.
 - 2 Appuyez sur la touche écran **Double appel**.
 - 3 Saisissez le numéro d'appel du deuxième correspondant via le clavier .
- ▶ L'appel en cours est mis en attente, le deuxième correspondant est appelé.

Le correspondant ne répond pas :

- 1 Appuyez sur la touche écran **Fin**.

Fin du double appel

- 1 Appuyez sur la touche écran **Options**.
 - 2 Sélectionnez **Fin comm. active**.
 - 3 Appuyez sur la touche écran **OK**.
- ▶ La liaison avec le premier interlocuteur est réactivée.



ou

- 1 Appuyez sur la touche **Raccrocher** .
- ▶ Le premier correspondant vous rappelle.

Va-et-vient

Passer d'un appel à l'autre. L'autre communication est mise en attente.

Appelez un deuxième correspondant (double appel) au cours d'une communication externe ou acceptez le signal d'appel d'un deuxième correspondant.

- ▶ L'écran affiche les numéros d'appel ou les noms des deux correspondants, l'interlocuteur actuel est marqué par .
- 1 Basculez entre les correspondants via la touche de navigation .

Arrêt momentané d'une communication active

- 1 Appuyez sur la touche écran **Options**.
- 2 Sélectionnez **Fin comm. active**.
- 3 Appuyez sur la touche écran **OK**.
 - ▶ La liaison avec l'autre correspondant est réactivée.

ou

- 1 Appuyez sur la touche **Raccrocher** .
- ▶ L'autre correspondant vous rappelle.

Conférence

Parler simultanément avec deux correspondants.

Appelez un deuxième correspondant (double appel) au cours d'une communication externe ou acceptez le signal d'appel d'un deuxième correspondant.

- Activer la conférence :
- 1 Appuyez sur la touche écran **Options**.
 - 2 Appuyez sur la touche écran **Conférence**.
 - ▶ Tous les correspondants peuvent s'entendre et communiquer.

- Revenir au va-et-vient :
- 1 Appuyez sur la touche écran **Options**.
 - 2 Appuyez sur la touche écran **Fin conférence**.
 - ▶ Vous êtes de nouveau en communication avec le correspondant avec lequel vous aviez commencé la conférence.



- Mettre fin à la communication avec les deux correspondants :
- 1 Appuyez sur la touche **Raccrocher** .

Chaque correspondant peut quitter la conférence en appuyant sur la touche **Raccrocher**  ou en raccrochant le combiné.

Journaux des appels

Journaux des appels

Le téléphone enregistre dans des listes les derniers numéros de connexion de la base. Les journaux d'appels suivants sont disponibles :

- Liste rappel (Bis) :** Derniers numéros composés
- Tous appels :** Tous les appels sortants, entrants et manqués
- Appels acceptés :** Les appels qui ont été acceptés
- Appels manqués :** Les appels qui n'ont pas été acceptés
S'il existe des appels manqués qui n'ont pas encore été vus, la touche des messages  clignote. Le symbole  et leur nombre s'affichent à l'écran.



Si le journal des appels est plein, toute nouvelle entrée écrase la plus ancienne.

Éditer un journal des appels sur le combiné

Ouvrir la liste d'appels

- 1 Appuyez sur la touche de navigation  pour ouvrir le menu.
 - 2 Sélectionnez **Liste d'appels**.
 - 3 Confirmez la sélection via la touche écran OK.
 - 4 Sélectionnez la liste souhaitée.
 - 5 Appuyez sur la touche écran OK.
- ▶ Vous avez ouvert un journal des appels.

Informations sur les appels

- Symbole pour le type d'appel :
 -  appels manqués
 -  appels pris
 -  appels sortants
- Nom de l'appelant si son numéro d'appel est enregistré dans le répertoire
- Numéro d'appel si aucun nom n'est disponible
- Date et heure de l'appel

Afficher des informations complémentaires relatives à une entrée :

- 1 Appuyez sur la touche de navigation  pour ouvrir le menu.
- 2 Sélectionnez **Liste d'appels**.
- 3 Confirmez la sélection via la touche écran **OK**.
- 4 Sélectionnez la liste souhaitée.
- 5 Appuyez sur la touche écran **OK**.
- 6 Sélectionnez l'entrée souhaitée.
- 7 Appuyez sur la touche écran **Afficher**.

Éditer le journal des appels

- 1 Appuyez sur la touche de navigation  pour ouvrir le menu.
- 2 Sélectionnez **Liste d'appels**.
- 3 Confirmez la sélection via la touche écran **OK**.
- 4 Sélectionnez la liste souhaitée.
- 5 Appuyez sur la touche écran **OK**.
- 6 Sélectionnez l'entrée souhaitée.
- 7 Appuyez sur la touche écran **Options**.

Transférer un numéro d'appel dans le répertoire

Vous pouvez enregistrer ce numéro d'appel en créant un nouveau contact dans le répertoire central de la base.

- 1 Sélectionnez **Copier vers répert.**
- 2 Appuyez sur la touche écran **OK**.

Effacer des entrées

- Effacer une entrée :
- 1 Sélectionnez **Effacer entrée**.
 - 2 Appuyez sur la touche écran **OK**.

- Effacer toutes les entrées :
- 1 Sélectionnez **Effacer liste**.
 - 2 Appuyez sur la touche écran **OK**.
 - 3 Confirmez la sélection via la touche écran **Oui**.

Répertoires

Les contacts du répertoire

Ouverture du répertoire



- ▶ Appuyez sur la touche de navigation .

 En règle générale, les entrées sont classées par ordre alphabétique des noms de famille. Vous pouvez modifier l'ordre.

Création d'un nouveau contact

Une entrée se compose du prénom et/ou du nom et de trois numéros max.

 Vous pouvez configurer une sonnerie spécifique à chaque contact. Cette sonnerie est émise dès que vous recevez un appel de ce contact.

- 1 Appuyez sur la touche de navigation .
- 2 Sélectionnez <Nouv. entrée>.
- 3 Appuyez sur la touche écran OK.
- 4 Passez d'un champ de saisie à l'autre via la touche de navigation : **Prénom, Nom, Numéro de domicile, N° de tél. mobile, Numéro de bureau**
- 5 Appuyez sur la touche de navigation .
- 6 Sélectionnez la **Mélodie (VIP)** mélodie voulue.
- 7 Appuyez sur la touche écran **Sélect.** (☉ = non sélectionné).
- 8 Appuyez sur la touche écran **Enreg.**

 Vous devez entrer au moins un numéro d'appel.
Si une entrée ne contient aucun nom, le premier numéro d'appel entré est enregistré et affiché en tant que nom.

 Si une **Mélodie (VIP)** est affectée, l'entrée est complétée dans le répertoire avec le symbole **VIP**.

Paramétrage du classement des entrées du répertoire



Il y a au moins 1 entrée dans le répertoire.

Les entrées du répertoire peuvent être classées par nom ou prénom. Ce classement s'applique également aux résultats de recherche.



- 1 Appuyez sur la touche de navigation .
- 2 Appuyez sur la touche écran **Options**.
- 3 Sélectionnez **Trier par prénom** ou **Trier par nom**.
- 4 Appuyez sur la touche écran **OK**.
 - ▶ Vous avez modifié le type de classement.

Si une entrée ne contient aucun nom, le numéro standard est affiché dans le champ Nom. Ces entrées sont placées au début de la liste, indépendamment du type de classement.

L'ordre de classement est le suivant :

Espace | Chiffres (0-9) | Lettres (alphabétiques) | Autres caractères

Rechercher un contact

- 1 Appuyez sur la touche de navigation .
- 2 Naviguez jusqu'au contact voulu via la touche de navigation .

ou :

- 1 Saisissez la première lettre du nom via le clavier .
- ▶ Les entrées correspondant à la saisie s'affichent alors.
- 2 Sélectionnez le contact souhaité.



Si le répertoire ne trouve pas d'entrée sous la lettre saisie, l'entrée suivante s'affiche.

Modifier des données de contact

- 1 Appuyez sur la touche de navigation .
- 2 Sélectionnez le contact souhaité.
- 3 Appuyez sur la touche écran **Options**.
- 4 Sélectionnez **Modifier entrée**.
- 5 Appuyez sur la touche écran **OK**.
- 6 Personnalisez l'entrée comme vous le souhaitez.
- 7 Appuyez sur la touche écran **Enreg**.

Supprimer un contact

- 1 Appuyez sur la touche de navigation .
- 2 Sélectionnez le contact souhaité.
- 3 Appuyez sur la touche écran **Options**.

Effacer une entrée :

- 1 Sélectionnez **Effacer entrée**.
- 2 Appuyez sur la touche écran **OK**.

Effacer toutes les entrées :

- 1 Sélectionnez **Effacer liste**.
- 2 Appuyez sur la touche écran **OK**.
- 3 Confirmez la sélection via la touche écran **Oui**.

Affichage du nombre d'entrées disponibles dans le répertoire

- 1 Appuyez sur la touche de navigation .
 - 2 Appuyez sur la touche écran **Options**.
 - 3 Sélectionnez **Mémoire dispo**.
 - 4 Appuyez sur la touche écran **OK**.
- Le nombre d'entrées disponibles s'affiche.



Répondeur et annonces

Activation/désactivation du répondeur





L'utilisation du répondeur au niveau de la base est décrite dans la vue d'ensemble.

Activation du répondeur sur le combiné :

- 1 Appuyez sur la touche de navigation  pour ouvrir le menu.
 - 2 Sélectionnez **Répondeur**.
 - 3 Confirmez la sélection via la touche écran **OK**.
 - 4 Sélectionnez **Activation**.
 - 5 Appuyez sur la touche écran **Modifier**.
 - 6 Sélectionnez **Act.** ou **Dés**.
 - 7 Appuyez sur la touche écran **Sélect.** ( = non sélectionné).
- ▶ Vous avez activé le répondeur.

Réglage de la messagerie externe

- 1 Appuyez sur la touche de navigation  pour ouvrir le menu.
- 2 Sélectionnez **Répondeur**.
- 3 Confirmez la sélection via la touche écran **OK**.
- 4 Sélectionnez **Répondeur rés.**
- 5 Appuyez sur la touche écran **OK**.
- 6 Le cas échéant, modifiez le numéro de téléphone de la messagerie externe via le clavier .
- 7 Appuyez sur la touche écran **OK**.

Utilisation avec le combiné

Écoute des messages vocaux



Le répondeur a enregistré au moins un message vocal.

Un nouveau message vocal s'affiche de la manière suivante :

- La touche écran droite clignote.
- L'écran affiche le symbole  et le nombre des nouveaux messages vocaux.

Écouter un message vocal :

- 1 Appuyez sur la touche écran de droite.
- 2 Sélectionnez **Répondeur rés.**
- 3 Appuyez sur la touche écran **OK**.
- ▶ Le combiné appelle la messagerie externe.

ou :

- 1 Appuyez sur la touche de navigation  pour ouvrir le menu.
- 2 Sélectionnez **Répondeur**.
- 3 Confirmez la sélection via la touche écran **OK**.
- 4 Sélectionnez **Écouter messages**.
- 5 Appuyez sur la touche écran **OK**.
- 6 Sélectionnez **Répondeur rés.** ou **Répondeur**.

Répondeur rés. ▶ Le combiné appelle la messagerie externe.



Répondeur : ▶ Le message sélectionné est émis.

- 7 Appuyez sur la touche écran **OK**.



Les messages sont lus les uns après les autres, en commençant par le plus récent.

Actions pendant l'écoute

- Régler le volume :
- 1 Appuyez sur la touche écran **Options**.
 - 2 Sélectionnez **Volume**.
 - 3 Appuyez sur la touche écran **OK**.
 - 4 Sélectionnez le volume voulu via la touche de navigation .
 - 5 Appuyez sur la touche écran **Enreg.**
- Au bout d'environ 3 secondes, le réglage du volume est automatiquement enregistré.
- Composer le numéro :
- 1 Sélectionnez le message vocal correspondant.
 - 2 Appuyez sur la touche **Décrocher** .
- Le numéro est composé.
- Marquage d'un message comme nouveau :
- 1 Appuyez sur la touche écran **Options**.
 - 2 Sélectionnez **Marquer > Nouveau**.
 - 3 Appuyez sur la touche écran **OK**.
 - 4 Le message est signalé comme nouveau.
- Copier un numéro dans le répertoire :
- 1 Appuyez sur la touche écran **Options**.
 - 2 Sélectionnez **Copier vers répert.**
 - 3 Appuyez sur la touche écran **OK**.
- Supprimer un message :
- 1 Sélectionnez le message vocal correspondant.
 - 2 Appuyez sur la touche écran **Effacer**.
- Effacer les anciens messages :
- 1 Appuyez sur la touche écran **Options**.
 - 2 Sélectionnez **Eff. ancienne liste**.
 - 3 Appuyez sur la touche écran **OK**.
 - 4 La question **Voulez vous supp. tous les anciens messages ?** s'affiche.
 - 5 Appuyez sur la touche écran **Oui**.

Interception d'un appel arrivant sur le répondeur

Si la fonction **Filtrage d'appel** est activée, vous pouvez intercepter un appel pendant que le répondeur enregistre un appel :

- 1 Appuyez sur la touche **Décrocher** .
- L'enregistrement s'arrête. Vous pouvez parler avec votre correspondant.



Activation/désactivation du filtrage des appels

Pendant l'enregistrement d'un message, vous pouvez écouter ce dernier sur le haut-parleur du combiné.



Si l'activation du répondeur est réglée sur **Tous les appels**, aucun signal d'appel ne sera émis et aucun filtrage d'appel possible. Vous ne serez pas dérangé.

Activation/désactivation permanente du filtrage des appels

- 1 Appuyez sur la touche de navigation  pour ouvrir le menu.
 - 2 Sélectionnez **Répondeur**.
 - 3 Confirmez la sélection via la touche écran **OK**.
 - 4 Sélectionnez **Filtrage d'appel**.
 - 5 Appuyez sur la touche écran **OK**.
 - 6 Sélectionnez **Combiné et/ou Base**.
 - 7 Appuyez sur la touche écran **Modifier**  = activé).
- ▶ Vous avez activé cette fonction.

Désactivation du filtrage des appels pour l'enregistrement en cours

- 1 Appuyez sur la touche écran **Silence** ou sur la touche **Décrocher** .
- 2 Prenez l'appel en appuyant sur la touche **Décrocher** .

Annonces

Ouvrir le menu Annonces

- 1 Appuyez sur la touche de navigation  pour ouvrir le menu.
- 2 Sélectionnez **Répondeur**.
- 3 Confirmez la sélection via la touche écran **OK**.
- 4 Sélectionnez **Annonces**.
- 5 Appuyez sur la touche écran **OK**.
- 6 Sélectionnez l'une des options suivantes.

Enregistrement de l'annonce



L'annonce doit durer au minimum 3 secondes et au maximum 170 secondes pour pouvoir être enregistrée.



Une seule annonce peut être enregistrée. Si vous enregistrez à nouveau une annonce, l'ancienne annonce sera écrasée.

- 1 Sélectionnez **Enregistrer l'annonce**.
- 2 Appuyez sur la touche écran **OK**.
 - ▶ La question **Appuyez " OK " pour démarrer l'enregis. parlez après le bip** s'affiche.
- 3 Appuyez sur la touche écran **OK**.
 - ▶ Après la tonalité, vous pouvez enregistrer une annonce.
- 4 Appuyez sur la touche écran **Fin**.
 - ▶ L'enregistrement est réalisé.
 - ▶ Vous avez enregistré une annonce.

Écoute de l'annonce

Vous pouvez écouter l'annonce que vous avez enregistrée.

- 1 Sélectionnez **Ecouter annonce**.
- 2 Appuyez sur la touche écran **OK**.
 - ▶ L'annonce actuelle est lue.

Effacement de l'annonce

Vous pouvez effacer l'annonce que vous avez enregistrée. L'annonce standard est à nouveau active.

- 1 Sélectionnez **Effacer annonce**.
- 2 Appuyez sur la touche écran **OK**.
- 3 La question **Effacer ?** s'affiche.
- 4 Appuyez sur la touche écran **Oui**.
 - ▶ Vous avez effacé l'annonce.



Les annonces standard ne peuvent pas être effacées.

Enregistrement de l'annonce du répondeur simple

Le téléphone est fourni avec une annonce standard pour les modes répondeur enregistreur et répondeur simple. Si aucune annonce personnalisée n'est enregistrée, l'annonce standard est utilisée.

- 1 Sélectionnez **Enreg. ann. RSimple**.
- 2 Appuyez sur la touche écran **OK**.
 - ▶ La question **Appuyez " OK " pour démarrer l'enregis. parlez après le bip s'affiche.**
- 3 Appuyez sur la touche écran **OK**.
- 4 Après la tonalité, vous pouvez enregistrer une annonce pour répondeur simple.
- 5 Appuyez sur la touche écran **Fin**.
 - ▶ L'enregistrement est réalisé.
 - ▶ Vous avez enregistré une annonce pour répondeur simple.

Écouter l'annonce pour répondeur simple

Vous pouvez écouter l'annonce pour répondeur simple que vous avez enregistrée.

- 1 Sélectionnez **Ecout. ann. RSimple**.
- 2 Appuyez sur la touche écran **OK**.
 - ▶ L'annonce pour répondeur simple est lue.

Supprimer l'annonce pour répondeur simple

Vous pouvez effacer l'annonce pour répondeur simple que vous avez enregistrée. L'annonce standard pour répondeur simple est à nouveau active.

- 1 Sélectionnez **Effac. ann. RSimple**.
- 2 Appuyez sur la touche écran **OK**.
 - ▶ La question **Effacer ? s'affiche.**
- 3 Appuyez sur la touche écran **Oui**.
 - ▶ Vous avez supprimé l'annonce pour répondeur simple.



Les annonces standard pour répondeur simple ne peuvent pas être effacées.

Enregistrements

Changer le mode du répondeur

- 1 Appuyez sur la touche de navigation  pour ouvrir le menu.
- 2 Sélectionnez **Répondeur**.
- 3 Confirmez la sélection via la touche écran **OK**.
- 4 Sélectionnez **Enr&Rép.**
- 5 Appuyez sur la touche écran **Modifier** (= activé).
- 6 Sélectionner le mode du répondeur :
Enr&Rép., Rép. simple, Alternance
- 7 Appuyez sur la touche écran **Sélect.** (= non sélectionné).

Modifier les paramètres d'enregistrement

- 1 Appuyez sur la touche de navigation  pour ouvrir le menu.
- 2 Sélectionnez **Répondeur**.
- 3 Confirmez la sélection via la touche écran **OK**.
- 4 Sélectionnez **Enregistrements**.
- 5 Appuyez sur la touche écran **OK**.
- 6 Sélectionnez l'une des deux options :

Longueur :	<ol style="list-style-type: none"> 1 Sélectionnez Longueur enreg. 2 Appuyez sur la touche écran OK. 3 Sélectionnez le réglage souhaité. 4 Appuyez sur la touche écran Sélect. (<input type="radio"/> = non sélectionné).
Qualité :	<ol style="list-style-type: none"> 1 Sélectionnez Qualité enreg. 2 Appuyez sur la touche écran OK. 3 Sélectionnez le réglage souhaité. 4 Appuyez sur la touche écran Sélect. (<input type="radio"/> = non sélectionné).
Déclenche- ment du répondeur :	<ol style="list-style-type: none"> 1 Sélectionnez Enclench. Répd. 2 Appuyez sur la touche écran OK. 3 Sélectionnez le réglage souhaité. 4 Appuyez sur la touche écran Sélect. (<input type="radio"/> = non sélectionné).

Changer la langue des menus et de l'annonce par défaut

- 1 Appuyez sur la touche de navigation  pour ouvrir le menu.
 - 2 Sélectionnez **Répondeur**.
 - 3 Confirmez la sélection via la touche écran **OK**.
 - 4 Sélectionnez **Langue**.
 - 5 Appuyez sur la touche écran **OK**.
 - 6 Sélectionnez ensuite la langue souhaitée.
 - 7 Appuyez sur la touche écran **OK**.
- ▶ Vous avez changé la langue des menus et de l'annonce standard.

Autres fonctions

Ajouter d'autres appareils

Pour téléphoner en profitant d'une liberté de mouvement, vous pouvez inscrire jusqu'à six combinés mobiles DECT sur EASY 500 et EASY 500A.

Procédure d'inscription sur le combiné



Il faut effectuer l'inscription aussi bien sur la base que sur le combiné.

Cette opération doit être effectuée dans un délai de 60 secondes.

Le combiné n'est inscrit sur aucune base :

1 Appuyez sur la touche écran **Inscript.**

Le combiné est déjà inscrit sur la base :

1 Appuyez sur la touche de navigation  pour ouvrir le menu.

2 Sélectionnez **Réglages.**

3 Confirmez la sélection via la touche écran **OK.**

4 Sélectionnez **Enregistrement.**

5 Appuyez sur la touche écran **OK.**

6 Sélectionnez **Enreg. combiné** ou **Enregistrement exist.**

7 Appuyez sur la touche écran **OK.**

▶ Le combiné cherche une base prête à l'inscription.

8 Saisissez le code PIN système via le clavier .

9 Appuyez sur la touche écran **OK.**



▶ Vous avez inscrit le combiné.

Une fois l'inscription effectuée, le combiné passe en mode veille. Le numéro interne ou le nom du combiné s'affiche à l'écran si plus d'un combiné est enregistré. Si ce n'est pas le cas, répéter l'opération.

Désinscription du combiné

- 1 Appuyez sur la touche de navigation  pour ouvrir le menu.
- 2 Sélectionnez **Réglages**.
- 3 Confirmez la sélection via la touche écran **OK**.
- 4 Sélectionnez **Enregistrement**.
- 5 Appuyez sur la touche écran **OK**.
- 6 Sélectionnez **Retirer combiné**.
- 7 Appuyez sur la touche écran **OK**.
 - ▶ Le combiné utilisé est sélectionné.
- 8 Le cas échéant, sélectionnez un autre combiné.
- 9 Appuyez sur la touche écran **OK**.
- 10 Appuyez sur **Oui** pour confirmer la demande.
 - ▶ Vous avez désinscrit le combiné.

Modification du nom du combiné

- 1 Appuyez sur la touche écran **INT**.
 - ▶ La liste des combinés s'ouvre, le propre combiné est signalé par <.
- 2 Choisissez le combiné voulu).
- 3 Appuyez sur la touche écran **Options**.
- 4 Sélectionnez **Renommer**.
- 5 Appuyez sur la touche écran **OK**.
- 6 Effacez le nom actuel via la touche écran .
- 7 Saisissez la date via le clavier .
- 8 Appuyez sur la touche écran **OK**.
 - ▶ Vous avez changé le nom du combiné.

Recherche d'un combiné (Paging)

- 1 Appuyez sur la touche **Inscription/Paging** de la base.
 - ▶ Tous les combinés sonnent en même temps (Paging).

Terminer la recherche

- 1 Appuyez sur la touche **Inscription/Paging** de la base.
- ou
- 1 Appuyez sur la touche **Raccrocher**  de votre combiné.
- ou
- 1 Appuyez sur la touche écran **Silence**.



Surveillance de la pièce

- 1 Appuyez sur la touche de navigation  pour ouvrir le menu.
- 2 Sélectionnez **Sécurité**.
- 3 Confirmez la sélection via la touche écran **OK**.
- 4 Sélectionnez **Surveill. Pièce**.
- 5 Appuyez sur la touche écran **OK**.
- 6 Sélectionnez l'une des options suivantes :

Activer la surveillance de la pièce :

- 1 Sélectionnez **Activation**.
- 2 Appuyez sur la touche écran **Modifier**  = activé).
 - ▶ Vous avez activé la surveillance de pièce.

Envoyer l'alarme à :

- 1 Sélectionnez **Envoyer l'alarme à**.
- 2 Appuyez sur la touche écran **OK**.
- 3 Sélectionnez **Interne** ou **Externe**.
- 4 Appuyez sur la touche écran **Sélect.**  = non sélectionné).
- 5 Saisissez le numéro d'appel via le clavier .

Convers. à deux :

- 1 Sélectionnez **Convers. à deux**.
- 2 Appuyez sur la touche écran **Modifier**  = activé).
 - ▶ Vous avez activé la communication bidirectionnelle (Two Way Talk).



Paramétrer la sensibilité :

- 1 Sélectionnez **Sensibilité**.
- 2 Appuyez sur la touche écran **OK**.
- 3 Sélectionnez **Élevée** ou **Bas**.
- 4 Appuyez sur la touche écran **Sélect.**  = non sélectionné).

ECO DECT

Par défaut, la portée de l'appareil est maximale. De ce fait, une connexion optimale est garantie entre le combiné et la base. En mode veille, le combiné ne produit aucune émission. Seule la base assure le contact avec le combiné en cas de signaux radio faibles. Au cours d'une communication, la puissance d'émission s'adapte automatiquement à la distance entre la base et le combiné. Plus cette distance est faible, et plus les émissions seront réduites.



Réduire les émissions de jusqu'à 80 %

- 1 Appuyez sur la touche de navigation  pour ouvrir le menu.
- 2 Sélectionnez **Réglages**.
- 3 Confirmez la sélection via la touche écran **OK**.
- 4 Sélectionnez **ECO DECT**.
- 5 Appuyez sur la touche écran **OK**.
- 6 Sélectionnez **Portée Max**.
- 7 Appuyez sur la touche écran **Modifier** ( = activé).



Ce réglage permet de réduire également la portée. Il n'est pas possible d'utiliser un répéteur pour augmenter la portée.

Désactiver les émissions en mode veille

- 1 Appuyez sur la touche de navigation  pour ouvrir le menu.
- 2 Sélectionnez **Réglages**.
- 3 Confirmez la sélection via la touche écran **OK**.
- 4 Sélectionnez **Pas d'émission**.
- 5 Appuyez sur la touche écran **Modifier** ( = activé).



Pour tirer le meilleur parti du réglage **Pas d'émission**, tous les combinés inscrits doivent prendre en charge cette fonctionnalité.

Lorsque le réglage **Pas d'émission** est activé et qu'un combiné ne prenant pas en charge cette fonctionnalité est inscrit sur la base, **Pas d'émission** est automatiquement désactivé. Dès que ce combiné est à nouveau désinscrit, le réglage **Pas d'émission** est automatiquement réactivé.

La liaison radio n'est établie automatiquement que pour les appels entrants et sortants. L'établissement de la connexion est décalé d'environ 2 secondes.

Pour qu'un combiné puisse rapidement établir la liaison radio avec la base lors d'un appel entrant, il doit régulièrement « se mettre à l'écoute » sur la base, à savoir analyser l'environnement. Cela augmente la consommation électrique et diminue donc l'autonomie, à la fois en veille et en communication du combiné.

Lorsque **Pas d'émission** est activé, la portée n'est pas affichée et aucune alarme de portée n'est émise sur le combiné. Vous vérifiez l'accès en essayant d'établir une liaison.

- 1 Appuyez sur la touche  en la maintenant enfoncée.
 - ▶ La tonalité libre retentit.

Protection contre les appels indésirables

Supervisions appels

- 1 Appuyez sur la touche de navigation  pour ouvrir le menu.
- 2 Sélectionnez **Sécurité**.
- 3 Confirmez la sélection via la touche écran **OK**.
- 4 Sélectionnez **Prot. les appl. entr.**
- 5 Appuyez sur la touche écran **OK**.

Liste des numéros bloqués

- 1 Sélectionnez **Liste noire**.
- 2 Appuyez sur la touche écran **Modifier**.

Numéros bloqués :	<ol style="list-style-type: none"> 1 Sélectionnez Numéros bloqués. 2 Appuyez sur la touche écran OK. 3 Appuyez sur la touche écran Nouvelle. 4 Saisissez le numéro d'appel via le clavier . 5 Appuyez sur la touche écran Enreg.
-------------------	--
- Mode de protection :

Mode de protection :	<ol style="list-style-type: none"> 1 Sélectionnez Mode protection. 2 Appuyez sur la touche écran OK. 3 Sélectionnez l'une des deux options : Protect. dés., Appel silenc., Appel bloqué 4 Appuyez sur la touche écran Sélect. <input type="radio"/> = non sélectionné).
----------------------	---

Appels masqués

- 1 Sélectionnez **Appels anonymes**.
- 2 Appuyez sur la touche écran **Modifier**.
- 3 Sélectionnez l'une des deux options :
Protect. dés., Appel silenc., Appel bloqué
- 4 Appuyez sur la touche écran **Sélect.** = non sélectionné).

Bloquer tous les appels anonymes



Quand cette fonction est activée, le combiné ne sonne pas si le numéro de téléphone de l'appelant ne s'affiche pas.

- 1 Appuyez sur la touche de navigation  pour ouvrir le menu.
- 2 Sélectionnez **Sécurité**.
- 3 Confirmez la sélection via la touche écran **OK**.
- 4 Sélectionnez **Dés.App.anonym**.
- 5 Appuyez sur la touche écran **Modifier** = activé).

Réglages sur le combiné

Régler la date et l'heure

La date et l'heure doivent être réglées pour que l'horodatage des appels entrants soit correct. La date et l'heure sont synchronisées entre la base et le combiné.



- 1 Appuyez sur la touche de navigation  pour ouvrir le menu.
 - 2 Sélectionnez **Réglages**.
 - 3 Confirmez la sélection via la touche écran **OK**.
 - 4 Sélectionnez **Date/Heure**.
 - 5 Appuyez sur la touche écran **OK**.
 - 6 Saisissez la date via le clavier .
 - 7 Saisissez l'heure via le clavier .
 - 8 Appuyez sur la touche écran **Enreg**.
- ▶ vous avez auparavant réglé la date et l'heure.







Le passage automatique de l'heure d'été à l'heure d'hiver se base sur la date, année et heure comprises.

L'heure peut être mise à jour en sélectionnant l'heure du réseau lors de la transmission CLIP (sans information sur l'année).



Langue d'affichage

- 1 Appuyez sur la touche de navigation  pour ouvrir le menu.
 - 2 Sélectionnez **Réglages**.
 - 3 Confirmez la sélection via la touche écran **OK**.
 - 4 Sélectionnez **Langue**.
 - 5 Appuyez sur la touche écran **OK**.
 - 6 Sélectionnez ensuite la langue souhaitée.
 - 7 Appuyez sur la touche écran **Sélect.** ( = non sélectionné).
- ▶ Vous avez réglé la langue d'affichage.

Si une langue que l'utilisateur ne comprend pas est réglée :

- 1 Appuyez sur la touche de navigation  pour ouvrir le menu.
- 2 Appuyez d'abord sur la touche .
- 3 Appuyez 2 fois sur la touche .
- 4 Sélectionnez ensuite la langue souhaitée.
- 5 Appuyez sur la touche écran **Sélect.** ( = non sélectionné).

Pays

- 1 Appuyez sur la touche de navigation  pour ouvrir le menu.
 - 2 Sélectionnez **Réglages**.
 - 3 Confirmez la sélection via la touche écran **OK**.
 - 4 Sélectionnez **Pays**.
 - 5 Appuyez sur la touche écran **OK**.
 - 6 Choisissez le pays souhaité.
 - 7 Appuyez sur la touche écran **Sélect.** ( = non sélectionné).
- Vous avez modifié le choix du pays.

Touche Boost

Pendant une communication, vous pouvez régler le volume du combiné ou du haut-parleur en l'augmentant sensiblement (boost).

 Pour obtenir une augmentation maximale du volume par la touche Boost, le volume de base doit être réglé au niveau maximum.

Activer/désactiver le boost :

- 1 Appuyez sur la touche Boost sur la droite de votre combiné.
- Une icône sur l'écran indique l'état :

Activé :



Désactivé :



Le réglage du boost ne s'applique qu'à la communication actuelle.



Ce réglage pouvant être nocif pour les personnes sans problème d'audition, il est uniquement destiné aux personnes malentendantes.

Il peut amplifier les bruits parasites de la ligne téléphonique.

Sonneries et signaux

Volume de l'écouteur

Vous pouvez régler le volume du combiné sur différents niveaux.

En communication

- 1 Appuyez sur la touche écran **Options**.
- 2 Sélectionnez **Volume**.
- 3 Appuyez sur la touche écran **OK**.
- 4 Réglez le volume comme vous le souhaitez.
- 5 Appuyez sur la touche écran **Enreg.**
 - ▶ Le réglage est enregistré.



Sans **Enreg.**, le réglage s'enregistre automatiquement au bout d'environ 3 secondes.

En veille

- 1 Appuyez sur la touche de navigation  pour ouvrir le menu.
- 2 Sélectionnez **Réglages audio**.
- 3 Confirmez la sélection via la touche écran **OK**.
- 4 Sélectionnez **Volume du combiné**.
- 5 Appuyez sur la touche écran **OK**.
- 6 Sélectionnez le volume souhaité.
- 7 Appuyez sur la touche écran **Enreg.**
 - ▶ Vous avez réglé le volume.

Volume du mode mains libres

Vous pouvez régler le volume du haut-parleur sur différents niveaux.

- 1 Appuyez sur la touche de navigation  pour ouvrir le menu.
- 2 Sélectionnez **Réglages audio**.
- 3 Confirmez la sélection via la touche écran **OK**.
- 4 Sélectionnez **Vol. mode mains libres**.
- 5 Appuyez sur la touche écran **OK**.
- 6 Sélectionnez le volume souhaité.
- 7 Appuyez sur la touche écran **Enreg.**
 - ▶ Vous avez réglé le volume.

Profil Écouteur et Mains-Libres

Sélectionner le profil **Écouteur et Mains-Libres** pour adapter de manière optimale le téléphone à la situation. Vérifier quel est le profil le plus pratique pour vous et votre correspondant.

- 1 Appuyez sur la touche de navigation  pour ouvrir le menu.
- 2 Sélectionnez **Réglages audio**.
- 3 Confirmez la sélection via la touche écran **OK**.
- 4 Sélectionnez **Profils acoustiques**.
- 5 Appuyez sur la touche écran **OK**.
- 6 Choisissez le profil souhaité :

- Profils écouteurs :**
- 1 Appuyez sur la touche écran **OK**.
 - 2 Sélectionnez **Haut** ou **Bas** (réglage par défaut).
 - 3 Appuyez sur la touche écran **Sélect.** (☉ = non sélectionné).

- Profil Mains-libres :**
- 1 Appuyez sur la touche écran **OK**.
 - 2 Sélectionnez **Profil 1** (réglage par défaut) ou **Profil 2**.
 - 3 Appuyez sur la touche écran **Sélect.** (☉ = non sélectionné).

Sonneries



Volume de sonnerie

Vous pouvez régler le volume de sonnerie sur 5 niveaux ou en mode crescendo (volume croissant).

- 1 Appuyez sur la touche de navigation  pour ouvrir le menu.
 - 2 Sélectionnez **Réglages audio**.
 - 3 Confirmez la sélection via la touche écran **OK**.
 - 4 Sélectionnez **Sonneries (comb.)**.
 - 5 Appuyez sur la touche écran **OK**.
 - 6 Sélectionnez **Volume**.
 - 7 Appuyez sur la touche écran **OK**.
 - 8 Sélectionnez **Interne** ou **Appel externe**.
 - 9 Appuyez sur la touche écran **OK**.
 - 10 Réglez le volume comme vous le souhaitez.
 - 11 Appuyez sur la touche écran **Enreg.**
- ▶ Vous avez réglé le volume.

Mélodie de la sonnerie

Vous pouvez régler des sonneries différentes pour les appels externes et internes.

- 1 Appuyez sur la touche de navigation  pour ouvrir le menu.
 - 2 Sélectionnez **Réglages audio**.
 - 3 Confirmez la sélection via la touche écran **OK**.
 - 4 Sélectionnez **Sonneries (comb.)**.
 - 5 Appuyez sur la touche écran **OK**.
 - 6 Sélectionnez **Mélodies**.
 - 7 Appuyez sur la touche écran **OK**.
 - 8 Sélectionnez **Interne** ou **Appel externe**.
 - 9 Appuyez sur la touche écran **OK**.
 - 10 Sélectionnez la mélodie souhaitée.
 - 11 Appuyez sur la touche écran **Sélect.** ( = non sélectionné).
- ▶ Vous avez modifié la mélodie de la sonnerie.

Mélodie de base de la sonnerie (uniquement Gigaset EASY 500A)

- 1 Appuyez sur la touche de navigation  pour ouvrir le menu.
 - 2 Sélectionnez **Réglages audio**.
 - 3 Confirmez la sélection via la touche écran **OK**.
 - 4 Sélectionnez **Sonneries (base)**.
 - 5 Appuyez sur la touche écran **OK**.
 - 6 Sélectionnez **Mélodies**.
 - 7 Appuyez sur la touche écran **OK**.
 - 8 Sélectionnez la mélodie souhaitée.
 - 9 Appuyez sur la touche écran **Enreg.**
- ▶ Vous avez modifié la mélodie de la sonnerie.

Sons de notification

Le combiné avertit par un signal sonore des différentes activités et différents états. Vous pouvez activer ou désactiver les sons de notification suivants, indépendamment les uns des autres.

- 1 Appuyez sur la touche de navigation  pour ouvrir le menu.
- 2 Sélectionnez **Réglages audio**.

- 3 Confirmez la sélection via la touche écran **OK**.
- 4 Sélectionnez **Tonalité avertis**.
- 5 Appuyez sur la touche écran **OK**.
- 6 Sélectionnez le son de notification souhaité.
- 7 Appuyez sur la touche écran **Modifier** (☑ = activé).

Tonalités touches : Le combiné émet un son lorsqu'on appuie sur une touche.

Confirmation : Le combiné émet un son de validation/d'erreur après les entrées ou un son de notification à l'arrivée d'un nouveau message.

Batterie : Le combiné émet une tonalité d'avertissement pour une durée de conversation restante inférieure à 10 minutes (toutes les 60 secondes).

Hors de portée : Le combiné émet une tonalité d'avertissement lorsque le combiné est hors de portée de la base.

Mélodie d'attente

- 1 Appuyez sur la touche de navigation  pour ouvrir le menu.
- 2 Sélectionnez **Réglages audio**.
- 3 Confirmez la sélection via la touche écran **OK**.
- 4 Sélectionnez **Mélodie d'attente**.
- 5 Appuyez sur la touche écran **Modifier** (☑ = activé).

Écran

Écran de veille

Pour l'affichage en mode veille, différentes options sont proposées au choix comme écran de veille.

- 1 Appuyez sur la touche de navigation  pour ouvrir le menu.
- 2 Sélectionnez **Réglages**.
- 3 Confirmez la sélection via la touche écran **OK**.
- 4 Sélectionnez **Ecran**.
- 5 Appuyez sur la touche écran **OK**.
- 6 Sélectionnez **Ecran de veille**.
- 7 Appuyez sur la touche écran **OK**.

- 8 Sélectionnez **Activation**.
 - 9 Appuyez sur la touche écran **Modifier** (☑ = activé).
 - 10 Sélectionnez **Sélect**.
 - 11 Appuyez sur la touche écran **OK**.
 - 12 Sélectionnez l'écran de veille souhaité.
 - 13 Appuyez sur la touche écran **Sélect**. (⊙ = non sélectionné).
- ▶ Vous avez réglé un écran de veille.

L'écran de veille s'active automatiquement dès que l'écran se met en mode veille.

Terminer l'écran de veille

- 1 Appuyez sur la touche écran de droite.
- ▶ L'écran se met en mode veille.

Grande police

Vous pouvez agrandir la taille des caractères et des icônes dans le journal des appels et le répertoire pour améliorer la lisibilité. L'écran n'affiche plus qu'une entrée et les noms sont abrégés le cas échéant. Lors de la numérotation, le numéro d'appel s'affiche en grand.

- 1 Appuyez sur la touche de navigation (☰) pour ouvrir le menu.
 - 2 Sélectionnez **Réglages**.
 - 3 Confirmez la sélection via la touche écran **OK**.
 - 4 Sélectionnez **Ecran**.
 - 5 Appuyez sur la touche écran **OK**.
 - 6 Sélectionnez **Grande police**.
 - 7 Appuyez sur la touche écran **Modifier** (☑ = activé).
- ▶ Vous avez agrandi les caractères.

Modèle de couleur

L'écran peut s'afficher en 2 combinaisons de couleurs.

- 1 Appuyez sur la touche de navigation (☰) pour ouvrir le menu.
- 2 Sélectionnez **Réglages**.
- 3 Confirmez la sélection via la touche écran **OK**.
- 4 Sélectionnez **Ecran**.
- 5 Appuyez sur la touche écran **OK**.
- 6 Sélectionnez **Config. couleur**.

- 7 Appuyez sur la touche écran **OK**.
 - 8 Choisissez le modèle de couleur souhaité.
 - 9 Appuyez sur la touche écran **Sélect.** (☉ = non sélectionné).
- ▶ Vous avez modifié le modèle de couleur.

Éclairage de l'écran

L'éclairage de l'écran est désactivé lorsque le combiné n'a pas été utilisé pendant un certain temps. Vous pouvez utiliser cette fonction pour les situations **Posé sur la base** et **En mode parler** indépendamment les unes des autres.

- 1 Appuyez sur la touche de navigation  pour ouvrir le menu.
 - 2 Sélectionnez **Réglages**.
 - 3 Confirmez la sélection via la touche écran **OK**.
 - 4 Sélectionnez **Ecran**.
 - 5 Appuyez sur la touche écran **OK**.
 - 6 Sélectionnez **Eclairage**.
 - 7 Appuyez sur la touche écran **OK**.
 - 8 Choisissez dans quel état de fonctionnement l'éclairage doit être éteint :
Posé sur la base, En mode parler
 - 9 Appuyez sur la touche écran **Modifier** (☑ = activé).
- ▶ Vous avez modifié le réglage de l'éclairage de l'écran.



Lorsque l'éclairage de l'écran est activé, il est possible que l'autonomie du combiné soit considérablement réduite.

Téléphonie

Décroché automatique

Si le décroché automatique est activé, le combiné prend l'appel entrant dès qu'il est retiré du chargeur.

- 1 Appuyez sur la touche de navigation  pour ouvrir le menu.
- 2 Sélectionnez **Réglages**.
- 3 Confirmez la sélection via la touche écran **OK**.
- 4 Sélectionnez **Téléphonie**.

- 5 Appuyez sur la touche écran **OK**.
- 6 Sélectionnez **Décroché auto**.
- 7 Appuyez sur la touche écran **Modifier** (☑ = activé).
 - ▶ Vous avez activé la prise d'appel automatique.

Indépendamment du réglage **Décroché auto.**, la communication est coupée dès que le combiné est replacé dans le chargeur.



Préfixe

- 1 Appuyez sur la touche de navigation (☐) pour ouvrir le menu.
 - 2 Sélectionnez **Réglages**.
 - 3 Confirmez la sélection via la touche écran **OK**.
 - 4 Sélectionnez **Téléphonie**.
 - 5 Appuyez sur la touche écran **OK**.
 - 6 Sélectionnez **Préf.accès rés.**
 - 7 Appuyez sur la touche écran **OK**.
 - 8 Sélectionnez **Accès ligne ext. avec**.
 - 9 Saisissez un indicatif via le clavier (☐☐☐☐).
 - 10 Choisissez pour quel cas l'indicatif doit être utilisé.
Pour: Dés., Liste d'appels, Tous les appels
 - 11 Appuyez sur la touche écran **Enreg**.
 - ▶ Vous avez saisi un indicatif.
-

Mode de numérotation

- 1 Appuyez sur la touche de navigation (☐) pour ouvrir le menu.
- 2 Sélectionnez **Réglages**.
- 3 Confirmez la sélection via la touche écran **OK**.
- 4 Sélectionnez **Téléphonie**.
- 5 Appuyez sur la touche écran **OK**.
- 6 Sélectionnez **Mode numérot.**
- 7 Appuyez sur la touche écran **OK**.
- 8 Sélectionnez **FV** ou **ND**.
- 9 Appuyez sur la touche écran **Sélect.** (⊙ = non sélectionné).
 - ▶ Vous avez modifié le mode de numérotation.

Durée du flashing

- 1 Appuyez sur la touche de navigation  pour ouvrir le menu.
- 2 Sélectionnez **Réglages**.
- 3 Confirmez la sélection via la touche écran **OK**.
- 4 Sélectionnez **Téléphonie**.
- 5 Appuyez sur la touche écran **OK**.
- 6 Sélectionnez **Durées flashing**.
- 7 Appuyez sur la touche écran **OK**.
- 8 Sélectionnez la durée de flashing voulue
- 9 Appuyez sur la touche écran **Sélect.** ( = non sélectionné).
- ▶ Vous avez sélectionné l'heure de flashing souhaitée.

Système

Réinitialisation d'un combiné

Vous pouvez annuler les configurations personnalisées et les modifications effectuées.



- 1 Appuyez sur la touche de navigation  pour ouvrir le menu.
- 2 Sélectionnez **Réglages**.
- 3 Confirmez la sélection via la touche écran **OK**.
- 4 Sélectionnez **Système**.
- 5 Appuyez sur la touche écran **OK**.
- 6 Sélectionnez **Réinitialiser combiné**.
- 7 Appuyez sur la touche écran **OK**.
- 8 Appuyez sur **Oui** pour confirmer la demande.
- ▶ Les réglages du combiné sont réinitialisés.



Les paramètres suivants ne sont pas affectés par la réinitialisation :

- l'inscription du combiné sur la base
- la date et l'heure
- les entrées du répertoire et du journal d'appels



Cryptage

- 1 Appuyez sur la touche de navigation  pour ouvrir le menu.
 - 2 Sélectionnez **Réglages**.
 - 3 Confirmez la sélection via la touche écran **OK**.
 - 4 Sélectionnez **Systeme**.
 - 5 Appuyez sur la touche écran **OK**.
 - 6 Sélectionnez **Cryptage**.
 - 7 Appuyez sur la touche écran **Modifier** ( = activé).
- ▶ Vous avez activé le cryptage.

Modification du PIN système

Vous pouvez sauvegarder les paramètres système du téléphone avec un code PIN. Vous devez entrer le code PIN du système pour inscrire et retirer un combiné et pour réinitialiser la configuration usine de la base.

Modifier le code PIN système à 4 chiffres du téléphone
(par défaut : 0000) :

- 1 Appuyez sur la touche de navigation  pour ouvrir le menu.
 - 2 Sélectionnez **Réglages**.
 - 3 Confirmez la sélection via la touche écran **OK**.
 - 4 Sélectionnez **Systeme**.
 - 5 Appuyez sur la touche écran **OK**.
 - 6 Sélectionnez **PIN syst.**
 - 7 Appuyez sur la touche écran **OK**.
 - 8 Saisissez le nouveau code PIN via le clavier .
 - 9 Appuyez sur la touche écran **Enreg.**
- ▶ Vous avez modifié le code PIN système.

Réinitialisation de la base

Cette fonction remet la base en mode veille.

- 1 Appuyez sur la touche de navigation  pour ouvrir le menu.
- 2 Sélectionnez **Réglages**.
- 3 Confirmez la sélection via la touche écran **OK**.
- 4 Sélectionnez **Systeme**.
- 5 Appuyez sur la touche écran **OK**.

- 6 Sélectionnez **Réinitialiser base**.
- 7 Appuyez sur la touche écran **OK**.
- 8 Appuyez sur **Oui** pour confirmer la demande.
- 9 Les réglages du combiné sont réinitialisés.

Rétablir les paramètres usine de la base

Lorsque vous déclenchez cette fonction, tous les paramètres de votre base sont réinitialisés et de nouveau par défaut (par exemple, le code PIN est de nouveau 0000). Tous les combinés enregistrés sont désinscrits.

- 1 Débranchez la base du réseau électrique.
 - 2 Appuyez sur la touche Inscription/Paging de la base en la maintenant appuyée.
 - 3 Branchez la base sur le secteur.
 - 4 Relâchez la touche Inscription/Paging.
- ▶ La base lance la réinitialisation.



La réinitialisation de la base dure environ 30 secondes.
Pendant ce temps, la base ne doit pas être coupée du courant !

Fonctionnalités d'accessibilité







Touches d'appel direct

Les trois touches d'appel direct **A**, **B** et **C** permettent d'enregistrer des numéros de téléphone importants. Vous composez le numéro enregistré en appuyant sur sa touche d'appel direct.

Affecter un numéro de téléphone aux touches d'appel direct





Aucune fonction n'a encore été attribuée à la touche d'appel direct.

- 1 En mode veille, appuyez sur la touche d'appel direct (**A**, **B** et **C**) à laquelle vous souhaitez attribuer une fonction.
 - 2 Saisissez le numéro de téléphone via le clavier .
 - 3 Appuyez sur la touche de navigation .
 - 4 Saisissez le prénom via le clavier .
 - 5 Appuyez sur la touche de navigation .
 - 6 Saisissez le nom de famille via le clavier .
 - 7 Appuyez sur la touche écran **Enreg**.
- Ou sélectionner le numéro dans le répertoire :
- 1 En mode veille, appuyez sur la touche d'appel direct (**A**, **B** et **C**) à laquelle vous souhaitez attribuer une fonction.
 - 2 Appuyez sur la touche écran .
 - 3 Sélectionnez l'entrée souhaitée.
 - 4 Appuyez sur la touche écran **OK**.
 - ▶ Le numéro de téléphone, le prénom et le nom sont copiés depuis le répertoire et peuvent être le cas échéant modifiés.
 - 5 Appuyez sur la touche écran **Enreg**.
 - ▶ Vous avez attribué un numéro d'appel à une touche d'appel direct.





Modification/suppression de l'affectation des touches d'appel direct

- 1 Appuyez sur la touche de navigation  pour ouvrir le menu.
- 2 Sélectionnez **Accessibilité**.
- 3 Confirmez la sélection via la touche écran **OK**.
- 4 Sélectionnez **Touches d'appel direct**.
- 5 Confirmez la sélection via la touche écran **OK**.
- ▶ L'affectation actuelle est affichée (p. ex. :

SOS

- A : - - -** = la touche  n'est pas encore attribuée
- B : Nom, Rudi** = Le numéro d'appel de l'appelant affiché est attribué à la touche 
- C : 12345678** = Le numéro d'appel affiché est affecté à la touche , le nom n'est pas connu

Modifier une entrée

- 1 Sélectionnez la touche d'appel direct souhaitée.
- 2 Appuyez sur la touche écran **OK**.
- 3 Appuyez sur la touche écran **Options**.
- 4 Sélectionnez **Modifier entrée**.
- 5 Appuyez sur la touche écran **OK**.
- 6 Saisissez le numéro de téléphone via le clavier .
- 7 Appuyez sur la touche de navigation .
- 8 Saisissez le prénom via le clavier .
- 9 Appuyez sur la touche de navigation .
- 10 Saisissez le nom de famille via le clavier .
- 11 Appuyez sur la touche écran **Enreg**.
- ▶ Vous avez modifié l'entrée.

Effacer une entrée

- 1 Sélectionnez la touche d'appel direct souhaitée.
- 2 Appuyez sur la touche écran **OK**.
- 3 Appuyez sur la touche écran **Options**.
- 4 Sélectionnez **Effacer entrée**.
- 5 Appuyez sur la touche écran **OK**.
- ▶ Vous avez supprimé l'entrée.

Annonces vocales

Pour les personnes malvoyantes, les touches, les numéros de téléphone et les contacts peuvent être lus à haute voix.

Annonce vocale

- 1 Appuyez sur la touche de navigation  pour ouvrir le menu.
- 2 Sélectionnez **Accessibilité**.
- 3 Confirmez la sélection via la touche écran **OK**.
- 4 Sélectionnez **Acoustique**.
- 5 Appuyez sur la touche écran **OK**.
- 6 Sélectionnez **Touches parlantes**.
- 7 Appuyez sur la touche écran **Modifier** (= activé).
- ▶ Vous avez activé l'annonce vocale.

Langue de l'annonce vocale

- 1 Appuyez sur la touche de navigation  pour ouvrir le menu.
- 2 Sélectionnez **Accessibilité**.
- 3 Confirmez la sélection via la touche écran **OK**.
- 4 Sélectionnez **Acoustique**.
- 5 Appuyez sur la touche écran **OK**.
- 6 Sélectionnez **Langue de l'énoncé**.
- 7 Appuyez sur la touche écran **OK**.
- 8 Sélectionnez ensuite la langue souhaitée.
- 9 Appuyez sur la touche écran **Sélect.** (= non sélectionné).
- ▶ Vous avez réglé la langue de l'annonce vocale.

Lecture du numéro

Si la fonction est activée, les chiffres entrés sont lus à haute voix lors de la saisie du numéro de téléphone.

- 1 Appuyez sur la touche de navigation  pour ouvrir le menu.
- 2 Sélectionnez **Accessibilité**.
- 3 Confirmez la sélection via la touche écran **OK**.
- 4 Sélectionnez **Acoustique**.
- 5 Appuyez sur la touche écran **OK**.

- 6 Sélectionnez **Numéro de l'appel**.
- 7 Appuyez sur la touche écran **Modifier** (☑ = activé).
 - ▶ Vous avez activé l'annonce vocale du numéro.

Lecture des contacts

Si cette fonction est activée, l'annonce vocale enregistrée pour un contact est lue à haute voix quand ce contact est sélectionné dans le répertoire du combiné ou appelle.



Une annonce vocale est enregistrée pour ce contact dans le répertoire du combiné.

- 1 Appuyez sur la touche de navigation (☰) pour ouvrir le menu.
- 2 Sélectionnez **Accessibilité**.
- 3 Confirmez la sélection via la touche écran **OK**.
- 4 Sélectionnez **Acoustique**.
- 5 Appuyez sur la touche écran **OK**.
- 6 Sélectionnez **Annonce répert.**
- 7 Appuyez sur la touche écran **Modifier** (☑ = activé).
 - ▶ Vous avez activé l'annonce vocale des contacts.

Enregistrer des annonces vocales de contacts

Pour une cinquantaine d'entrées, vous pouvez enregistrer votre propre annonce vocale qui sera émise dès que le numéro vous appellera.

- 1 Appuyez sur la touche de navigation (☰) pour ouvrir le menu.
- 2 Sélectionnez **Répertoire combiné**.
- 3 Appuyez sur la touche écran **Options**.
- 4 Sélectionnez **Annonce**.
- 5 Appuyez sur la touche écran **OK**.
- 6 Sélectionnez **Enregistrer l'annonce**.
- 7 Appuyez sur la touche écran **OK**.
- 8 Après un compte à rebours, vous pouvez enregistrer votre annonce vocale.
- 9 Appuyez sur la touche écran **Enreg**.
 - ▶ Vous avez enregistré une annonce locale.



Une annonce locale ne peut pas durer plus de 3 secondes. L'enregistrement cesse dès que ce temps est dépassé et l'annonce vocale est enregistrée.

Luminosité

- 1 Appuyez sur la touche de navigation  pour ouvrir le menu.
- 2 Sélectionnez **Accessibilité**.
- 3 Confirmez la sélection via la touche écran **OK**.
- 4 Sélectionnez **Luminosité**.
- 5 Appuyez sur la touche écran **OK**.
- 6 Sélectionnez **Combiné et/ou Base**.
- 7 Appuyez sur la touche écran **OK**.

Régler la luminosité

- 1 Sélectionnez **Luminosité**.
- 2 Appuyez sur la touche écran **OK**.
- 3 Réglez la luminosité via la touche de navigation .
- 4 Appuyez sur la touche écran **Enreg.**
 - ▶ Vous avez réglé la luminosité.

Paramétrer l'horodatage

- 1 Sélectionnez **Plages horaires**.
- 2 Appuyez sur la touche écran **OK**.

- Activer l'horodatage :
- 1 Sélectionnez **Activation**.
 - 2 Appuyez sur la touche écran **Modifier**  = activé).
 - ▶ Vous avez activé l'horodatage.

- Régler la luminosité :
- 1 Sélectionnez **Luminosité**.
 - 2 Appuyez sur la touche écran **OK**.
 - 3 Réglez la luminosité via la touche de navigation .
 - 4 Appuyez sur la touche écran **Enreg.**
 - 5 Vous avez réglé la luminosité.

- Définir le début :
- 1 Sélectionnez **Début**.
 - 2 Appuyez sur la touche écran **OK**.
 - 3 Saisissez l'heure de début via le clavier .
 - 4 Appuyez sur la touche écran **Enreg.**
 - ▶ Vous avez défini l'heure de début.

- Définir la fin :
- 1 Sélectionnez **Fin**.
 - 2 Appuyez sur la touche écran **OK**.
 - 3 Saisissez l'heure de fin via le clavier .
 - 4 Appuyez sur la touche écran **Enreg.**
 - ▶ Vous avez réglé l'heure de fin.
- Régler la désactivation automatique :
- 1 Sélectionnez **Désactivation auto**.
 - 2 Appuyez sur la touche écran **Modifier** (= activé).
 - ▶ Vous avez réglé la désactivation automatique de l'horodatage.

Signal d'appel LED

Si la fonction est activée, le témoin lumineux situé en haut sur le combiné clignote en rouge en cas d'appel.

- 1 Appuyez sur la touche de navigation  pour ouvrir le menu.
- 2 Sélectionnez **Accessibilité**.
- 3 Confirmez la sélection via la touche écran **OK**.
- 4 Sélectionnez **Signal appel LED**.
- 5 Appuyez sur la touche écran **Modifier** (= activé).
 - ▶ Vous avez activé le signal d'appel LED.

Appel sérieux

Si cette fonction est activée, tous les appels de contacts enregistrés dans le répertoire sont signalés visuellement par un fond d'écran vert bien visible. Les autres appels sont indiqués par un fond d'écran noir ou blanc en fonction du code couleur choisi.

- 1 Appuyez sur la touche de navigation  pour ouvrir le menu.
- 2 Sélectionnez **Sécurité**.
- 3 Confirmez la sélection via la touche écran **OK**.
- 4 Sélectionnez **Appelant validé**.
- 5 Appuyez sur la touche écran **Modifier** (= activé).
 - ▶ Vous avez activé cette fonction.

Menu simple

Définissez les fonctions devant être affichées dans le menu. Vous pouvez afficher ou masquer les sous-menus suivants :

- Répertoire combiné
- Liste d'appels
- Répondeur
- Réglages audio
- Accessibilité
- Sécurité
- Param. appel aide
- Réglages
- Services réseau

Activer le menu simple

- 1 Appuyez sur la touche de navigation  pour ouvrir le menu.
 - 2 Sélectionnez **Accessibilité**.
 - 3 Confirmez la sélection via la touche écran **OK**.
 - 4 Sélectionnez **Menu simple**.
 - 5 Appuyez sur la touche écran **OK**.
 - 6 Sélectionnez **Menu simple**.
 - 7 Appuyez sur la touche écran **Modifier** (= activé).
- ▶ Vous avez activé le menu simple.

Configurer l'affichage du menu

- 1 Appuyez sur la touche de navigation  pour ouvrir le menu.
 - 2 Sélectionnez **Accessibilité**.
 - 3 Confirmez la sélection via la touche écran **OK**.
 - 4 Sélectionnez **Menu simple**.
 - 5 Appuyez sur la touche écran **OK**.
 - 6 Sélectionnez **Répertoires**.
 - 7 Appuyez sur la touche écran **OK**.
 - 8 Sélectionnez l'option souhaitée via la touche de navigation.
 - 9 Appuyez sur la touche écran **Modifier** (= activé).
- Vous avez configuré l'affichage du menu.



Si vous masquez **Accessibilité**, **Menu simple** s'affichera à la place dans le menu. Vous pouvez ainsi remodifier à tout moment le réglage du menu.

Permettre la désactivation du combiné



- 1 Appuyez sur la touche de navigation  pour ouvrir le menu.
- 2 Sélectionnez **Accessibilité**.
- 3 Confirmez la sélection via la touche écran **OK**.
- 4 Sélectionnez **Éteindre le cb**.
- 5 Appuyez sur la touche écran **Modifier** (= activé).

Sélection directe pour les cas d'urgence (pour EASY 500 et EASY 500HX sur un routeur)



Définissez jusqu'à 15 numéros de téléphone qui seront automatiquement composés en cas d'un tel appel. Vous pouvez parler avec l'appelant via le dispositif mains-libres, sans accepter l'appel.

Pour la fonction de sélection directe, définissez un code PIN. L'appelant a besoin de ce code pour effectuer la sélection directe. Il est également requis pour activer ou désactiver cette fonction.

Activer/désactiver la sélection directe

- 1 Appuyez sur la touche de navigation  pour ouvrir le menu.
 - 2 Sélectionnez **Sécurité**.
 - 3 Confirmez la sélection via la touche écran **OK**.
 - 4 Sélectionnez **Supervision appels**.
 - 5 Appuyez sur la touche écran **OK**.
 - 6 Sélectionnez **Réglages**.
 - 7 Appuyez sur la touche écran **OK**.
 - 8 Saisissez le code PIN de la sélection directe via le clavier .
 - 9 Sélectionnez **Activation**.
 - 10 Appuyez sur la touche écran **Modifier** (= activé).
- ▶ Vous avez activé la sélection directe pour les cas d'urgence.

Régler le délai



- 1 Appuyez sur la touche de navigation  pour ouvrir le menu.
 - 2 Sélectionnez **Sécurité**.
 - 3 Confirmez la sélection via la touche écran **OK**.
 - 4 Sélectionnez **Supervision appels**.
 - 5 Appuyez sur la touche écran **OK**.
 - 6 Sélectionnez **Réglages**.
 - 7 Appuyez sur la touche écran **OK**.
 - 8 Saisissez le code PIN de la sélection directe via le clavier .
 - 9 Sélectionnez **Activation après**.
 - 10 Appuyez sur la touche écran **OK**.
 - 11 Sélectionnez le délai souhaité.
 - 12 Appuyez sur la touche écran **Sélect.** (= non sélectionné).
- ▶ Vous avez réglé le délai.





Lorsque le répondeur est activé, le délai de temporisation doit être plus court que la durée pendant laquelle **Décroché auto.** du répondeur est réglé. Dès que le répondeur enregistre un appel, une sélection directe n'est plus possible.

Exemple : Il est judicieux de prévoir un délai de 25 secondes pour une prise d'appel automatique du répondeur de 30 secondes.

Modifier le code PIN de la sélection directe

- 1 Appuyez sur la touche de navigation  pour ouvrir le menu.
- 2 Sélectionnez **Sécurité**.
- 3 Confirmez la sélection via la touche écran OK.
- 4 Sélectionnez **Supervision appels**.
- 5 Appuyez sur la touche écran OK.
- 6 Sélectionnez **Réglages**.
- 7 Appuyez sur la touche écran OK.
- 8 Saisissez le code PIN de la sélection directe via le clavier .
- 9 Sélectionnez **Code PIN**.
- 10 Appuyez sur la touche écran OK.
- 11 Saisissez le nouveau code PIN de la sélection directe via le clavier .
- 12 Appuyez sur la touche écran OK.
 - ▶ Vous avez modifié le code PIN de la sélection directe.

Entrer/éditer/supprimer les numéros d'appel

- 1 Appuyez sur la touche de navigation  pour ouvrir le menu.
- 2 Sélectionnez **Sécurité**.
- 3 Confirmez la sélection via la touche écran OK.
- 4 Sélectionnez **Supervision appels**.
- 5 Appuyez sur la touche écran OK.
- 6 Sélectionnez **Liste Blanche**.
- 7 Appuyez sur la touche écran OK.
- 8 Sélectionnez l'une des deux options :
 - 1 Sélectionnez **<Nouv. entrée>**.
 - 2 Appuyez sur la touche écran OK.
 - 3 Saisissez le numéro de téléphone via le clavier .
 - 4 Appuyez sur la touche écran **Enreg.**
 - ▶ Vous avez créé une nouvelle entrée.

- | | |
|-----------------------|---|
| Modifier une entrée : | 1 Sélectionnez l'entrée souhaitée. |
| | 2 Appuyez sur la touche écran Modifier . |
| | 3 Modifiez l'entrée comme vous le souhaitez. |
| | 4 Appuyez sur la touche écran Enreg . |
| | ▶ Vous avez modifié l'entrée. |
| Effacer l'entrée : | 1 Sélectionnez l'entrée souhaitée. |
| | 2 Appuyez sur la touche écran Modifier . |
| | 3 Confirmez la sélection via la touche écran Oui . |
| | ▶ Vous avez supprimé l'entrée. |

Déroulement



Supervision appels est activé, un PIN de sélection directe est défini. L'appelant est entré comme appelant validé et connaît le PIN de sélection directe actuel.

- 1 L'appelant compose votre numéro. L'appelant est invité à voix haute à entrer le PIN de sélection directe.
- 2 L'appelant entre le PIN de sélection directe.
 - PIN de sélection directe incorrect : ▶ l'appel est immédiatement annulé.
 - PIN de sélection directe correct : ▶ l'appel est effectué. La fonction mains-libres du combiné est activée. L'écran affiche un symbole de microphone rouge.
 - ▶ Les deux participants peuvent maintenant communiquer via le dispositif mains-libres.



La communication est automatiquement coupée au bout d'environ trois minutes si aucun des correspondants ne raccroche. L'appelant doit appeler une nouvelle fois le cas échéant.



Pour des raisons de sécurité, le téléphone réagit de manière sensible lors de l'interprétation du PIN de sélection directe. En raison des variations de la transmission dans le réseau de téléphonie, le PIN peut ne pas être détecté. En cas d'interruption de l'appel, essayez une nouvelle fois.

Sélection directe pour les cas d'urgence (pour EASY 500A)

Définissez jusqu'à 15 numéros de téléphone qui seront automatiquement composés en cas d'un tel appel. Vous pouvez parler avec l'appelant via le dispositif mains-libres, sans accepter l'appel.

Pour la fonction de sélection directe, vous devez définir le PIN système autre que 0000. L'appelant a besoin de ce code pour effectuer la sélection directe. Le PIN système est également requis pour activer ou désactiver cette fonction.

Activer/désactiver la sélection directe

- 1 Appuyez sur la touche de navigation  pour ouvrir le menu.
 - 2 Sélectionnez **Sécurité**.
 - 3 Confirmez la sélection via la touche écran **OK**.
 - 4 Sélectionnez **Supervision appels**.
 - 5 Appuyez sur la touche écran **OK**.
 - 6 Sélectionnez **Combiné**.
 - 7 Appuyez sur la touche écran **OK**.
 - 8 Saisissez le code PIN système via le clavier .
 - 9 Appuyez sur la touche écran **OK**.
 - 10 Sélectionnez le combiné qui doit appliquer la sélection directe.
 - 11 Appuyez sur la touche écran **Sélect.** (☉ = non sélectionné).
 - 12 Sélectionnez **Activation**.
 - 13 Appuyez sur la touche écran **Modifier** (☑ = activé).
- ▶ Vous avez activé la sélection directe pour les cas d'urgence.

Déroulement



Supervision appels est activé, un PIN système est défini et différent de 0000. L'appelant est entré comme appelant validé et connaît le PIN système actuel.



La communication est automatiquement coupée au bout d'environ trois minutes si aucun des correspondants ne raccroche. L'appelant doit appeler une nouvelle fois le cas échéant.

Pour des raisons de sécurité, le téléphone réagit de manière sensible lors de l'interprétation du PIN système. En raison des variations de la transmission dans le réseau de téléphonie, le PIN peut ne pas être détecté. En cas d'interruption de l'appel, essayez une nouvelle fois.

Le répondeur est activé :

- 1 L'appelant compose votre numéro.
- 2 L'appelant appuie sur la touche **5** lorsque il entend l'annonce du répondeur.
- 3 L'appelant entre le PIN système.

Code PIN
incorrect :

- ▶ l'appel est immédiatement annulé.

Code PIN
correct :

- ▶ l'appel est effectué. La fonction mains-libres du combiné est activée. Une tonalité d'avertissement retentit dans le combiné de la personne appelée.
- ▶ Les deux participants peuvent maintenant communiquer via le dispositif mains-libres.

Le répondeur est désactivé :

- 1 L'appelant compose votre numéro.
- 2 L'appelant attend jusqu'à ce que le message vocal « Choisir une option » l'invite à appuyer sur .
- 3 L'appelant est invité à saisir le code PIN système.
- 4 L'appelant entre le PIN système.

Code PIN
incorrect :

- ▶ l'appel est immédiatement annulé.

Code PIN
correct :

- ▶ l'appel est effectué. La fonction mains-libres du combiné est activée. Une tonalité d'avertissement retentit dans le combiné de la personne appelée.
- ▶ Les deux participants peuvent maintenant communiquer via le dispositif mains-libres.

Annexe

Service clients & aide

Des questions ?

Vous obtiendrez rapidement une aide et des informations en consultant ce mode d'emploi.

D'autres informations sur les thèmes

- Products (Produits)
- Documents (Documentation)
- Interop (Interopérabilité)
- Firmware
- FAQ
- Assistance

accessible à l'adresse gigaset.com/service ou via le QR code qui renvoie directement à la page d'assistance en ligne :



Remarques du fabricant

Homologation

Cet appareil est destiné à un raccordement au réseau téléphonique analogique.

Les spécificités nationales sont prises en compte.

Par la présente, la société Gigaset Technologies GmbH déclare que les types de systèmes radio suivants sont conformes à la directive 2014/53/UE.

Gigaset EASY 500 / Gigaset EASY 500 A / Gigaset EASY 500 HX

Le texte complet de la déclaration de conformité UE est disponible à l'adresse Internet suivante : www.gigaset.com/docs.

Si ce produit est également importé au RU :

Par la présente, la société Gigaset Technologies GmbH déclare que les types de systèmes radio suivants sont conformes à la directive Radio Equipment Regulations 2017 :

Gigaset EASY 500 / Gigaset EASY 500 A / Gigaset EASY 500 HX

Le texte complet de la déclaration de conformité britannique est disponible à l'adresse Internet suivante : www.gigaset.com/docs.

Dans certains cas, cette déclaration peut également figurer dans les fichiers « International Declarations of Conformity » ou « European Declarations of Conformity ».

Veuillez donc lire également ces fichiers.

Certificat de garantie

Sauf mention contraire, le garant (désigné par la suite par « Gigaset Technologies ») accorde au consommateur (client), nonobstant ses droits légaux vis-à-vis du vendeur en cas de défaut, une garantie de durabilité selon les conditions indiquées par la suite (conditions de garantie). Les droits de garantie du client ne sont pas limités par cette garantie. Le recours aux droits de garantie est gratuit. Cette garantie représente une obligation du garant, en plus des droits de garantie gratuits légaux, en cas de réclamations suite à des défauts.

Conditions de garantie :

- Les appareils neufs (téléphones, smartphones) ainsi que leurs composants, présentant, dans les 24 mois suivant leur achat, un défaut de fabrication et/ou de matériau, sont échangés contre un appareil équivalent ou réparés gratuitement par Gigaset Technologies, à sa discrétion. Cette garantie de durabilité est de 12 mois à compter de l'achat pour les pièces d'usure (toutes les pièces mobiles pouvant être remplacées par le client lui-même, p. ex. pièces de rechange, piles, claviers, boîtier).
- Cette garantie ne s'applique pas si le défaut de l'appareil est dû à une manipulation incorrecte et/ou à un non-respect des indications du mode d'emploi.
- Cette garantie ne s'étend pas aux opérations effectuées par le distributeur agréé ou le client lui-même (p. ex. installation, configuration, téléchargement de logiciels). Les guides et les logiciels éventuellement fournis sur un support de données distinct sont également exclus de la garantie.

- La preuve d'achat datée tient lieu de garantie. Le client doit faire valoir les revendications concernant la garantie dans les deux mois suivant la prise de connaissance du cas de garantie.
- Les appareils remplacés, ainsi que leurs composants, qui sont renvoyés à Gigaset Technologies dans le cadre d'un échange, redeviennent sa propriété.
- Cette garantie porte sur les nouveaux appareils achetés dans l'Union européenne. Ils sont échangés contre un appareil équivalent ou réparés gratuitement par Gigaset Technologies, à sa discrétion. Le garant est Gigaset Technologies GmbH, Frankenstraße 2, D-46395 Bocholt.
- Les revendications accrues ou autres sont exclues de cette garantie du fabricant. Gigaset Technologies décline toute responsabilité concernant les arrêts d'exploitation et les pertes de bénéfices et de données, ainsi que des logiciels exécutés par le client ou d'autres informations. Le client est responsable de leur sauvegarde. Le déni de responsabilité ne s'applique pas lorsqu'il est interdit, par exemple, en vertu de la loi sur la responsabilité du fait des produits, en cas d'intention délictueuse, de négligence grave, de décès, de blessure corporelle ou de risque sanitaire ou en cas de violation d'obligations contractuelles majeures. Le droit à la réparation du dommage en cas de violation d'obligations contractuelles majeures est toutefois limité aux dommages prévisibles et habituels dans le cadre du contrat, sauf en cas d'intention délictueuse, de négligence grave, de décès, de blessure corporelle ou de risque sanitaire ou en cas de responsabilité découlant de la loi sur la responsabilité du fait des produits.
- La mise en œuvre de la garantie ne prolonge pas la période de garantie.
- Si la garantie ne s'applique pas, Gigaset Technologies se réserve le droit de facturer l'échange ou la réparation au client. Gigaset Technologies l'en informera au préalable.
- Les dispositions précédentes n'impliquent pas une modification de la règle de charge de la preuve au détriment du client.
- Cette garantie est régie par le droit de la République fédérale d'Allemagne, à l'exclusion de la Convention des Nations unies sur les contrats de vente internationale de marchandises (CVIM). Ce choix de législation ne prive pas le consommateur de la protection que lui assurent les dispositions auxquelles il ne peut être dérogé par accord selon la loi de l'État dans lequel se trouve sa résidence habituelle (principe de faveur).

Pour faire valoir et avoir recours à cette garantie, veuillez contacter le service clientèle du garant. Vous trouverez les numéros sur notre portail de service sur www.gigaset.com/service.

Pour la France, la présente garantie ne limite en rien, ni ne supprime, les droits du Client issus des articles suivants du Code Civil Français et du Code de la Consommation Français :

- **Article L217-3**

« Le vendeur délivre un bien conforme au contrat ainsi qu'aux critères énoncés à l'article L. 217-5.

Il répond des défauts de conformité existant au moment de la délivrance du bien au sens de l'article L. 216-1, qui apparaissent dans un délai de deux ans à compter de celle-ci.

Dans le cas d'un contrat de vente d'un bien comportant des éléments numériques :

1° Lorsque le contrat prévoit la fourniture continue d'un contenu numérique ou d'un service numérique pendant une durée inférieure ou égale à deux ans, ou lorsque le contrat ne détermine pas la durée de fourniture, le vendeur répond des défauts de conformité de ce contenu numérique ou de ce service numérique qui apparaissent dans un délai de deux ans à compter de la délivrance du bien ;

2° Lorsque le contrat prévoit la fourniture continue d'un contenu numérique ou d'un service numérique pendant une durée supérieure à deux ans, le vendeur répond des défauts de conformité de ce contenu numérique ou de ce service numérique qui apparaissent au cours de la période durant laquelle celui-ci est fourni en vertu du contrat.

Pour de tels biens, le délai applicable ne prive pas le consommateur de son droit aux mises à jour conformément aux dispositions de l'article L. 217-19.

Le vendeur répond également, durant les mêmes délais, des défauts de conformité résultant de l'emballage, des instructions de montage, ou de l'installation lorsque celle-ci a été mise à sa charge par le contrat ou a été réalisée sous sa responsabilité, ou encore lorsque l'installation incorrecte, effectuée par le consommateur comme prévu au contrat, est due à des lacunes ou erreurs dans les instructions d'installation fournies par le vendeur.

Ce délai de garantie s'applique sans préjudice des articles 2224 et suivants du code civil. Le point de départ de la prescription de l'action du consommateur est le jour de la connaissance par ce dernier du défaut de conformité. »

- **Article L217-4**

« Le bien est conforme au contrat s'il répond notamment, le cas échéant, aux critères suivants :

1° Il correspond à la description, au type, à la quantité et à la qualité, notamment en ce qui concerne la fonctionnalité, la compatibilité, l'interopérabilité, ou toute autre caractéristique prévues au contrat ;

2° Il est propre à tout usage spécial recherché par le consommateur, porté à la connaissance du vendeur au plus tard au moment de la conclusion du contrat et que ce dernier a accepté ;

3° Il est délivré avec tous les accessoires et les instructions d'installation, devant être fournis conformément au contrat ;

4° Il est mis à jour conformément au contrat. »

- **Article L217-5**

« I.-En plus des critères de conformité au contrat, le bien est conforme s'il répond aux critères suivants :

1° Il est propre à l'usage habituellement attendu d'un bien de même type, compte tenu, s'il y a lieu, de toute disposition du droit de l'Union européenne et du droit national ainsi que de toutes les normes techniques ou, en l'absence de telles normes techniques, des codes de conduite spécifiques applicables au secteur concerné ;

2° Le cas échéant, il possède les qualités que le vendeur a présentées au consommateur sous forme d'échantillon ou de modèle, avant la conclusion du contrat ;

3° Le cas échéant, les éléments numériques qu'il comporte sont fournis selon la version la plus récente qui est disponible au moment de la conclusion du contrat, sauf si les parties en conviennent autrement ;

4° Le cas échéant, il est délivré avec tous les accessoires, y compris l'emballage, et les instructions d'installation que le consommateur peut légitimement attendre ;

5° Le cas échéant, il est fourni avec les mises à jour que le consommateur peut légitimement attendre, conformément aux dispositions de l'article L. 217-19 ;

6° Il correspond à la quantité, à la qualité et aux autres caractéristiques, y compris en termes de durabilité, de fonctionnalité, de compatibilité et de sécurité, que le consommateur peut légitimement attendre pour des biens de même type, eu égard à la nature du bien ainsi qu'aux déclarations publiques faites par le vendeur, par toute personne en amont dans la chaîne de transactions, ou par une

personne agissant pour leur compte, y compris dans la publicité ou sur l'étiquetage.

II.-Toutefois, le vendeur n'est pas tenu par toutes déclarations publiques mentionnées à l'alinéa qui précède s'il démontre :

1° Qu'il ne les connaissait pas et n'était légitimement pas en mesure de les connaître ;

2° Qu'au moment de la conclusion du contrat, les déclarations publiques avaient été rectifiées dans des conditions comparables aux déclarations initiales ; ou

3° Que les déclarations publiques n'ont pas pu avoir d'influence sur la décision d'achat.

III.-Le consommateur ne peut contester la conformité en invoquant un défaut concernant une ou plusieurs caractéristiques particulières du bien, dont il a été spécifiquement informé qu'elles s'écartaient des critères de conformité énoncés au présent article, écart auquel il a expressément et séparément consenti lors de la conclusion du contrat. »

- **Article L217-6**

« Lorsqu'à l'occasion du contrat, un traitement de données à caractère personnel est opéré par le professionnel, un manquement de sa part aux obligations lui incombant au titre du règlement (UE) 2016/679 du 27 avril 2016 et de la loi n° 78-17 du 6 janvier 1978 relative à l'informatique, aux fichiers et aux libertés, dès lors que ce manquement entraîne le non-respect d'un ou de plusieurs critères de conformité énoncés à la présente section, est assimilé à un défaut de conformité, sans préjudice des autres recours prévus par ces textes. »

- **Article L217-7**

« Les défauts de conformité qui apparaissent dans un délai de vingt-quatre mois à compter de la délivrance du bien, y compris du bien comportant des éléments numériques, sont, sauf preuve contraire, présumés exister au moment de la délivrance, à moins que cette présomption ne soit incompatible avec la nature du bien ou du défaut invoqué.

Pour les biens d'occasion, ce délai est fixé à douze mois.

Lorsque le contrat de vente d'un bien comportant des éléments numériques prévoit la fourniture continue d'un contenu numérique ou d'un service numérique, sont présumés exister au moment de la délivrance du bien les défauts de conformité qui apparaissent :

1° Durant un délai de deux ans à compter de la délivrance du bien, lorsque le contrat prévoit cette fourniture pendant une durée inférieure ou égale à deux ans ou lorsque le contrat ne détermine pas la durée de fourniture ;

2° Durant la période durant laquelle le contenu numérique ou le service numérique est fourni en vertu du contrat, lorsque celui-ci prévoit cette fourniture pendant une durée supérieure à deux ans. »

Déni de responsabilité

L'écran du combiné est composé de pixels. Chaque pixel est composé de trois sous-pixels (rouge, vert, bleu).

Il peut arriver qu'un sous-pixel soit défaillant ou qu'il y ait une variation de couleurs.

Un cas de prise en garantie n'existe que lorsque le nombre maximum de défauts de pixels permis est dépassé.

Description	Nombre max. d'erreurs de pixels autorisées
Sous-pixel allumé	1
Sous-pixel sombre	1
Nombre total de sous-pixels allumés et sombres	1



Les traces d'usure sur l'écran et le boîtier dues à l'utilisation de l'appareil sont exclues de la garantie.

Protection des données

Chez Gigaset, nous prenons très au sérieux la protection des données de nos clients. Pour cette raison, nous garantissons que tous nos produits sont conçus selon le principe de la protection des données par des experts (« Privacy by Design »). Toutes les données que nous collectons sont utilisées pour améliorer nos produits autant que possible. Nous garantissons ainsi que vos données sont protégées et uniquement utilisées afin de pouvoir mettre à votre disposition un service ou un produit. Nous connaissons le chemin que prennent vos données dans la société et veillons à la sécurité, la protection et la conformité avec les exigences de protection des données lors de ce processus.

Le texte complet de la Politique de confidentialité est disponible à l'adresse Internet suivante :

www.gigaset.com/privacy-policy

Environnement

Système de gestion de l'environnement

Pour avoir plus d'informations sur les produits et les procédures respectueux de l'environnement, consultez l'adresse Internet suivante :

www.gigaset.com.



Gigaset Technologies GmbH est certifié en vertu des normes internationales ISO 14001 et ISO 9001.

ISO 14001 (environnement) : certifié depuis le 13 mai 2024 par TÜV SÜD Management Service GmbH.

ISO 9001 (Qualité) : certifié depuis le 13 mai 2024 par TÜV SÜD Management Service GmbH.

Mise au rebut

Les batteries ne font pas partie des déchets ménagers. Au besoin, consulter la réglementation locale sur l'élimination des déchets, que vous pouvez demander à votre commune ou au revendeur du produit.

La procédure d'élimination des produits électriques et électroniques diffère de celle des déchets municipaux et nécessite l'intervention de services désignés par le gouvernement ou les collectivités locales.



Le symbole de la poubelle barrée signifie que la directive européenne 2012/19/UE s'applique à ce produit.



Le tri et la collecte séparée de vos appareils usagés aide à prévenir toute conséquence négative pour l'environnement ou pour la santé publique. Il s'agit d'une condition primor-

diale pour le traitement et le recyclage des équipements électriques et électroniques usagés.

Pour plus d'informations sur le traitement des appareils usagés, contacter votre mairie, la déchetterie la plus proche ou le revendeur du produit.

Entretien

Essuyer l'appareil avec un chiffon humide ou un chiffon antistatique. Ne pas utiliser de solvants ou de chiffon microfibre.

Ne jamais utiliser de chiffon sec. Il existe un risque de charge statique.

En cas de contact avec des substances chimiques, il peut arriver que la surface de l'appareil soit altérée. En raison du grand nombre de produits chimiques disponibles dans le commerce, il ne nous a pas été possible de tester toutes les substances.

En cas de détérioration de la surface brillante, il est possible d'utiliser un produit de lustrage pour écrans de téléphones portables.

Contact avec des liquides

Si l'appareil a été mis en contact avec des liquides :

- 1 Débrancher tous les câbles de l'appareil.
- 2 Retirer les batteries et laisser le logement des batteries ouvert.
- 3 Laisser le liquide s'écouler de l'appareil.
- 4 Sécher toutes les parties avec un chiffon absorbant.
- 5 Placer ensuite l'appareil, clavier vers le bas (si possible) et compartiment des piles ouvert dans un endroit chaud et sec pendant au moins 72 heures (ne pas placer : dans un micro-ondes, un four, etc.).
- 6 Attendre que l'appareil soit sec pour le rallumer.

Une fois complètement sec, il est possible que le combiné puisse fonctionner à nouveau.

Caractéristiques techniques

Piles (combiné)

Technologie : 2 x AAA NiMH

Tension : 1,2 V

Capacité : 750 mAh

Autonomie/temps de charge du combiné

L'autonomie de votre combiné Gigaset dépend de la capacité et de l'ancienneté des piles, ainsi que de leur emploi. Les durées spécifiées sont les durées maximales.

Autonomie (heures)	300
Autonomie en communication (heures)	14
Autonomie pour 1 h 30 de communication quotidienne (heures)	95
Temps de charge sur la base (heures)	9,5

Puissance absorbée par le combiné dans le chargeur

En mode charge : env. 1,50 W

Pour le maintien de l'état de charge : env. 0,50 W

Puissance absorbée de la base

En veille :

- combiné inséré dans la base env. 0,90 W

- le combiné n'est pas inséré dans la base env. 0,60 W

Au cours de l'appel : env. 0,70 W

Caractéristiques techniques générales

Norme DECT	Prise en charge
Norme GAP	Prise en charge
Nombre de canaux	60 canaux duplex
Plage de radiofréquence	1 880 - 1 900 MHz
Mode duplex	Multiplexage temporel, longueur de trame 10 ms

Caractéristiques techniques

Fréquence de répétition de l'impulsion d'envoi	100 Hz
Longueur de l'impulsion d'envoi	370 µs
Espacement entre canaux	1728 kHz
Débit binaire	1 152 kbit/s
Modulation	GFSK
Codage de la voix	32 kbit/s
Puissance d'émission	Puissance moyenne par canal de 10 mW Puissance d'impulsion 250 mW
Portée	Jusqu'à 50 m à l'intérieur d'un bâtiment, jusqu'à 300 m en extérieur
Alimentation électrique de la base	230 V ~/50 Hz
Conditions ambiantes pour le fonctionnement	+5 °C à +45 °C ; 20 % à 75 % d'humidité relative
Mode de numérotation	FV (fréquence vocale)/ ND (numérotation par impulsion)

Bloc secteur

Fabricant	Salom Electric (Xiamen) Co. Ltd. Registre du commerce : 91350200612003878C 31 Building, Huli Industrial District, Xiamen, Fujian 361006, R.P. Chine	
	Salcomp (Shenzen) Co. Ltd. Registre du commerce : 91440300618932635P Salcomp Road, Furond Industrial Area, Xinqiao, Shajing, Baoan District, Shenzen 518125 Chine	
	LEADER ELECTRONICS Registre du commerce : 913211007039359372 8F, No.138 Ln. 235 Baoqio Rd. Xindian Dist. New Taipei City 23145, Taiwan	
	Dongguan City Gangqi Electronics Co. Ltd. Registre du commerce : 914419007929512928 Privately Operated Industrial District, ShiYong, 523600 Heng Li Town, Dong Guan, Guangdong, People's Republic of China	
	Combiné	Base
Identifiant modèle	C705 (variante UE) C710 (variante RU)	C707/C769 (variante UE) C771/C785 (variante RU)
Tension d'entrée	230 V	230 V
Fréquence courant alternatif d'entrée	50 Hz	50 Hz
Tension de sortie	4 V	6,5 V
Courant de sortie	0,15 A	0,3 A
Puissance de sortie	0,6 W	1,95 W
Rendement moyen en mode actif	> 46 %	> 71,5 %
Rendement à faible charge (10 %)	Non pertinent – uniquement pour une puissance de sortie > 10 W	Non pertinent – uniquement pour une puissance de sortie > 10 W
Puissance absorbée en présence d'une charge nulle	< 0,10 W	< 0,10 W

Tableaux de jeux de caractères

Le jeu de caractères utilisé sur le combiné dépend de la langue réglée.

Saisie de lettres/caractères

- ▶ Appuyer sur la touche correspondante plusieurs fois.
- ▶ Appuyer sur la touche dièse [#] brièvement afin de passer du mode « Abc » au mode « 123 », du mode « 123 » au mode « abc » et du mode « abc » au mode « ABC ».
- ▶ Appuyer longuement sur la touche dièse [#] . . . les caractères disponibles de la touche sont proposés successivement.

Écriture standard

Appuyer sur la touche correspondante plusieurs fois.





	1x	2x	3x	4x	5x	6x	7x	8x	9x	10x
1	1									
2	a	b	c	2	ä	á	à	â	ã	ç
3	d	e	f	3	ë	é	è	ê		
4	g	h	i	4	ï	í	ì	î		
5	j	k	l	5						
6	m	n	o	6	ö	ñ	ó	ò	ô	õ
7	p	q	r	s	7	ß				
8	t	u	v	8	ü	ú	ù	û		
9	w	x	y	z	9	ÿ	ý	æ	ø	å
0	← ¹⁾	.	,	?	!	← ²⁾	0			

1)Espace





2)Saut de ligne

Symboles





Symboles de la barre d'état

Symbole	Signification
	Intensité de réception, en fonction du nombre de barres 1 à 100 %
	Niveau de charge de la pile, en fonction de la longueur de la barre 0 à 100 % Blanc : plus de 11 % ; rouge : moins de 11 % ; clignote en rouge : Pile presque vide (environ 5 minutes de conversation restant)
	Pile en charge (niveau de charge actuel) : 0 % - 100 %
	Le répondeur est activé
	Fonction d'appel à l'aide désactivée







Symboles des touches écran

Symbole	Signification
	Ouvrir la liste des numéros bis
	Suppression du texte
	Ouverture du répertoire
	Récupérer le numéro dans le répertoire

Symboles à l'écran lors de la signalisation de . . .

Symbole	Signification
	Appel externe
	Appel interne
	Établissement de la connexion (appel sortant)
	Connexion établie
	Connexion terminée / impossible d'établir une connexion

Autres symboles à l'écran

Symbole	Signification
	Appels manqués
	Nouveaux messages vocaux
	Action exécutée (vert)
	Échec de l'action (rouge)
	Information
	Demande (de sécurité)
	Patientez ...

Index

A	
Activation/désactivation du filtrage des appels.....	47
Activation/Désactivation du mode Mains-libres.....	30
Affichage	
anonyme.....	33
externe.....	33
inconnu.....	33
Aide.....	84
Aides auditives.....	14
Annonce	
Enregistrer.....	48
Annonce vocale.....	72
Appel	
accepter un appel.....	29
anonyme.....	33
dans le journal des appels.....	39
entrant.....	29
informations dans le journal des appels.....	39
interne.....	31
refuser.....	29
Appel d'urgence.....	22
annuler.....	23
Déroulement.....	22
Appel masqué.....	33
Appel sérieux.....	75
Appel SOS	
enregistrer les numéros.....	23
Appel, anonyme.....	33
Appels en absence.....	39
Appels manqués, voir appels en absence	
Appels reçus.....	39
Audition	
Éviter les pertes.....	14
Autonomie du combiné.....	93
Autres fonctions.....	52
B	
Barre d'état	
symboles.....	97
Base	
raccorder.....	17
réinitialiser.....	68
Bloc secteur.....	95
Bloc-secteur.....	13
C	
Caractéristiques techniques.....	93
Changement (fournisseur réseau).....	32
Changement de fournisseur.....	32
CLI, Calling Line Identification.....	33
CLIP, CLI Presentation.....	33
CLIR, CLI Restriction.....	33
CNIP, Calling Name Identification Presentation.....	34
Code PIN système	
modification.....	68
Combiné.....	11
désinscrire.....	53
éclairage de l'écran.....	65
grande police.....	64
inscrire.....	9, 10
langue d'affichage.....	58
mise en service.....	20
modèle de couleur.....	64
modifier le nom.....	53
recherche.....	9, 10
réinitialiser.....	67
volume de l'écouteur.....	60
volume du mode Mains-Libres..	60
Communication	
interne.....	31
Composer	
à partir d'un répertoire.....	28
Composer un numéro d'appel	
à partir de la liste de numéros	
bis.....	28

Composition	
à partir de la liste de numéros	
bis	28
depuis les journaux des appels ..	29
Composition d'un numéro	28
Composition d'un numéro d'appel	
à partir du journal des appels ...	29
à partir du répertoire	28
Conférence	38
deux appels externes	38
fin	38
Consignes de sécurité	13
Contact	
créer	41
effacer	43
rechercher	42
traiter	42
Contact avec des liquides	92
Créer des annonces vocales pour des	
contacts	73
Cryptage	68
Customer Care	84
<hr/>	
D	
Date et heure	
régler sur le combiné	21, 58
Décroché automatique	65
Décroché, automatique	65
Désactivation de la présentation du	
numéro de l'appelant	33
Désactivation du module radio	55
Double appel	
externe	37
terminer	37
Durée du flashing	67
<hr/>	
E	
Éclairage	65
Éclairage de l'écran	65
ECO DECT	55
Écran	
éclairage	65
écran de veille	63
modèle de couleur	64
modification de la langue d'affi-	
chage	58
réglages	63
symboles	97, 98
Écran cassé	13
Écran de veille	63
Émissions	
réduire	55
Entrer des chiffres	27
Entretien de l'appareil	92
Environnement	91
Équipements médicaux	14
Espace de stockage du répertoire ..	43
<hr/>	
F	
Fin de la communication	30
Fonctions à l'écran	25
<hr/>	
G	
Garantie	85
Grande police	64
<hr/>	
H	
Homologation	84
<hr/>	
I	
Interne	
utilisation du téléphone	31

<hr/>	
J	
Jeu de caractères (combiné)	96
Journal des appels	
appel reçus	39
appels en absence	39
appels sortants	39
ouvrir	39
supprimer	40
supprimer une entrée	40
symboles	39
tous les appels	39
Journaux des appels	39
<hr/>	
L	
Langue	
modifier	58
Langue de l'annonce vocale	72
Lecture des contacts	73
enregistrer une annonce vocale	73
Lecture du numéro	72
Liquides	92
Liste des numéros bis	28, 39
Luminosité	
horodatage	74
<hr/>	
M	
Majuscule/minuscule	27
Mélodie de la sonnerie	62
Menu simple	76
Message vocal	
écouter au niveau du combiné ..	45
Messages vocaux	
actions pendant l'écoute	46
Minuscule/majuscule	27
Mise au rebut	91
Mise en service	15
Mise en service, combiné	20
Mode de numérotation	66
Modèle de couleur	64
Modification de la langue	
d'affichage	58
<hr/>	
Modifier le choix du pays	59
Modifier le code PIN	68
<hr/>	
N	
Numéro	
désactiver	33
ne pas présenter	33
Numéro d'appel	
pour la sélection directe	79
Numéros SOS	
Modifier/effacer les numéros ...	24
<hr/>	
O	
Opérateur	32
Ouvrir le menu	26
<hr/>	
P	
Paging	9, 10, 53
Paramétrer l'appel d'urgence	23
Perte de l'audition	14
Pile	
Insérer	20
Piles	
charger	21
PIN de sélection directe	
pour EASY 500	77
pour EASY 500A	81
pour EASY 500HX	77
Portée maximale	55
Préfixe	66
Présentation du numéro	33
activer/désactiver	33
aucune	33
désactiver temporairement	33
Présentation du numéro de	
l'appelant	33
Profils Mains-Libres	61
Protection contre des appels	57
Protection des données	90
Puissance absorbée	93

R	
Rappel automatique	
activer	35
supprimer	35
Rappel de l'appelant	35
Réglages	
écran	63
menu à l'écran	58
Régler la luminosité	74
Renvoi d'appel	36
Répertoire	
effacer	43
supprimer une entrée	43
Répertoire, sur le combiné	
classement des entrées	42
créer un contact	41
espace de stockage	43
modifier un contact	42
ouvrir	41
supprimer un contact	43
Répondeur	
activation/désactivation	44
enregistrer sa propre annonce ..	48
intercepter un appel	46
S	
Saisie de caractères	96
Saisie de caractères spéciaux	27
Saisie de lettres accentuées	27
Saisir un texte	27
Sans émissions	55
Sélection directe	
déroulement EASY 500	80
Déroulement EASY 500A	
Répondeur désactivé	83
déroulement EASY 500A	
répondeur activé	82
déroulement EASY 500HX	80
Numéro d'appel	79
Sélection directe pour les cas d'urgence	
EASY 500	77
EASY 500HX	77
Sélection directe pour les cas d'urgence	
EASY 500A	81
Service clients	84
Service-Provider voir opérateur	
Services réseau, spécifiques à l'opéra- teur	32
Signal d'appel, externe	34
Signal d'appel LED	75
Sonnerie	62
régler	61
volume	61
Sonnerie VIP	41
Sonneries	61
Suppression (combiné)	53
Symbole	
pour remarques	5
Symboles	
barre d'état	97
écran	97, 98
touches écran	97
T	
Téléphone	
raccorder	15
Temps de charge du combiné	93
Touche	
Mains-libres	30
sur la base	9, 10
Touche Boost	59
Touche de navigation	25
Touche Inscription / Paging	9, 10
Touche Mains-libres	30
Touche Menu	25
Touches	
Menu	25
touche de navigation	25
Touches à l'écran	
fonctions	25

Touches d'appel direct.....	70
modifier l'affectation des touches	71
Touches d'appel direct affecter un numéro de téléphone	70
Touches écran	25
symboles	97
Touche SOS.....	22

U

Utilisation du téléphone interne.....	31
--	----

V

Va-et-vient deux appels externes.....	37
Volume écouteur	60
haut-parleur	60
volume de l'écouteur du combiné.....	60
volume du mode Mains-Libres combiné.....	60
Volume de l'écouteur	61

Issued by

**Gigaset Technologies GmbH
Frankenstraße 2, D-46395 Bocholt**

© Gigaset Technologies GmbH 2026

Subject to availability.

All rights reserved. Rights of modification reserved.

www.gigaset.com