

Gigaset

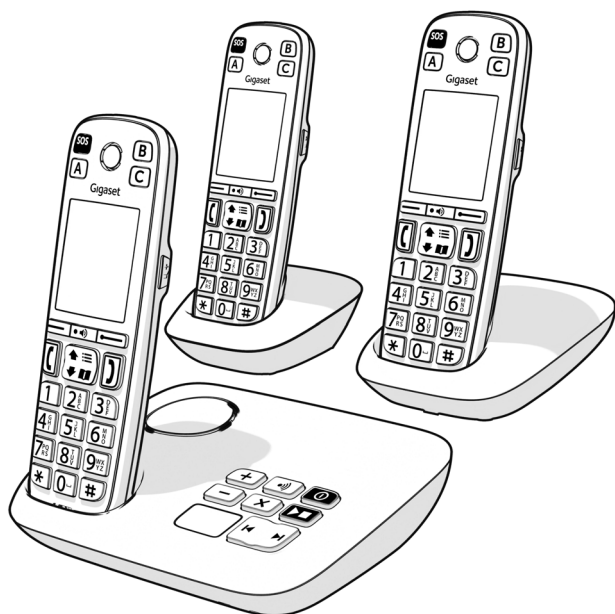

EASY 500 EASY 500_A EASY 500_{HX}

É possibile trovare le istruzioni per l'uso
aggiornate alla pagina
www.gigaset.com/manuals



Indice

Visualizzazione nelle istruzioni d'uso	5
Panoramica del menu	6
Panoramica	9
Base con segreteria telefonica	9
Base senza segreteria telefonica	10
Portatile	11
Avvertenze di sicurezza	13
Messa in funzione	16
Contenuto della confezione	16
Collegare la base	18
Collegare la base di ricarica	20
Mettere in funzione il portatile	21
Chiamata d'emergenza SOS	23
Usare il telefono	26
Imparare a conoscere il telefono	26
Telefonare	29
Funzioni specifiche del fornitore (servizi di rete)	33
Liste delle chiamate	40
Liste delle chiamate	40
Rubriche	42
Contatti in rubrica	42
Segreteria telefonica e annunci	45
Attivare/disattivare la segreteria telefonica	45
Impostare la segreteria telefonica di rete	45
Funzionamento con il portatile	46
Annunci	48
Registrazioni	51
Cambiare la lingua della guida vocale e dell'annuncio standard ..	52

Altre funzioni	53
Aggiungere altri dispositivi	53
Monitoraggio della stanza	55
ECO DECT	56
Protezione da chiamate indesiderate	57
Impostazioni sul portatile	59
Impostare data e ora	59
Lingua del display	59
Paese	60
Tasto boost	60
Toni e segnali	61
Display	65
Telefonia	67
Sistema	68
Ausili operativi	71
Tasti di selezione diretta	71
Annunci	73
Luminosità	75
Segnale di chiamata LED	76
Chiamata seria	76
Menu semplice	77
Consentire lo spegnimento del portatile	78
Estensione diretta per le emergenze (per EASY 500 e EASY 500HX su un unico router)	78
Estensione diretta per le emergenze (per EASY 500A)	81

Appendice	84
Servizio clienti e assistenza	84
Informazioni sul produttore	84
Dati tecnici	91
Simboli	95
Indice	97







Non tutte le funzioni descritte in queste istruzioni per l'uso sono disponibili in tutti i paesi e per tutti gli operatori di rete.

Visualizzazione nelle istruzioni d'uso

Questo capitolo descrive le rappresentazioni adottate e il loro significato nelle presenti istruzioni d'uso.

Simboli

	Avvertenze che, se inosservate, possono causare lesioni a persone o danni ai dispositivi.
	Informazioni importanti sul funzionamento e la gestione corretta o su funzioni che possono comportare dei costi.
	Requisito per poter eseguire l'azione seguente.
	Ulteriori informazioni utili.

Passi d'azione

- 1 Primo passo d'azione.
 - 2 Altri passi d'azione.
- ▶ Risultato dell'azione

Testi di display



Testi di display sono testi visualizzati sul display del portatile. I testi di display vengono rappresentati in **grassetto**.

Esempio:

Premere sul display il tasto **OK**.

Tasto di navigazione

Visualizzazione del tasto di navigazione nelle istruzioni d'uso.

-  Premere il pulsante "su".
-  Premere il pulsante "giù".
-  Premere il pulsante "su" o "giù".

Panoramica del menu

- 1 Premere in modalità stand-by il tasto di navigazione  per aprire il menu.



Rubrica del portatile



Liste chiamate

Lista di ripetizione
Tutte le chiamate
Chiamate ricevute
Chiamate perse



Segret. telefonica

Ascolta i messaggi
Attiva segreteria
Registrazione
Annunci
Gestione messaggi
Asc.Msg in arrivo
Segr. telef. di rete
Lingua



Audio

Regola il volume
Volume del vivavoce
Suonerie (Portatile)
Profili acustici
Suonerie (Base)

Regola il volume
Melodie
Profili del Ricevitore
Profili del VivaVoce

Toni di avviso
Musica su attesa

Toni dei tasti
Conferma
Batteria
Fuori portata



Accessibilità
Tasti selez. diretta
Acustica
Luminosità
Segnalazione LED
Menu semplice
Spegni il portatile.

Tasti selez. vocale
Linguaggio alta voce
ID chiam.
Rubr. ad alta voce

Menu semplice
Elenco di menu



Sicurezza
Pr. ch. entr.
Controllo chiam.
Monit. Ambiente
Chiamante affid.
SilenSeCh.Anonim

Black List
Chiam. Anonime
Telefono
Attivazione
Lista bianca
Attivazione
Inviare l'allarme a
Conv. bidirezionale
Sensibilità



Help Chiam. Impostaz.

Attivazione



Impostazioni

Data e Ora

Display

Screensaver

Caratteri grandi

Schema Colore

Retroilluminazione

Lingua

Nazione

Gestione portatili

Registra il portatile

Registrazione legacy

Cancella il portatile

Sollewa e Parla

Codice linea esterna

Tipo di selezione

Tempo di Flash

Telefonia

Reset del portatile

Reset della base

Crittografia

PIN sistema

Sistema

Max copertura

Zero radiazioni

ECO DECT



Servizi di rete

Prossima anomima

Trasf. di chiamata

Avviso di chiamata

Tutte anonime

Canc. Prenotazione

Panoramica

Base con segreteria telefonica

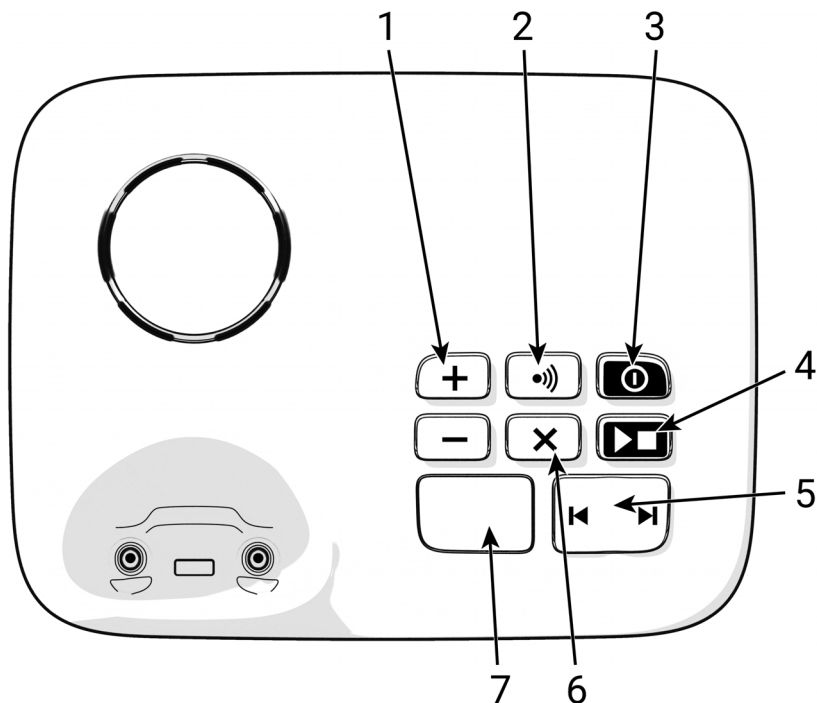

1 Tasti volume

Durante la riproduzione:

Modificare il volume della voce.

2 Tasto di login/paging

Cercare il portatile (paging)

Registrarsi con il portatile

3 Tasto di accensione / spegnimento

Attivare / disattivare la segreteria telefonica

4 Pulsante di riproduzione / arresto

Riprodurre nuovi messaggi

Nessun nuovo messaggio:

Riprodurre i vecchi messaggi o interrompere la riproduzione.

5 Pulsante avanti / indietro

Durante la riproduzione dei messaggi:

Saltare al messaggio successivo.

Durante la riproduzione (dopo 5 secondi):

Saltare all'inizio del messaggio.

Durante la riproduzione (fino a 5 secondi):

Saltare al messaggio precedente.

6 Pulsante di cancellazione

Durante la riproduzione:

Eliminare il messaggio attuale.

7 Display

Illuminato:

La segreteria telefonica è attiva. Viene visualizzato il numero di messaggi memorizzati.

00 lampeggia:

La linea è occupata.

Lampeggia lentamente:

Sono disponibili nuovi messaggi. Viene visualizzato il numero di nuovi messaggi.

99 lampeggia rapidamente:

La segreteria telefonica è piena.



Se la segreteria telefonica viene azionata da un portatile o se sta registrando un messaggio (il display 00 lampeggia), non può essere azionata contemporaneamente dall'unità base.

Base senza segreteria telefonica

1 Tasto di login/paging

Cercare il portatile (paging)

Registrarsi con il portatile

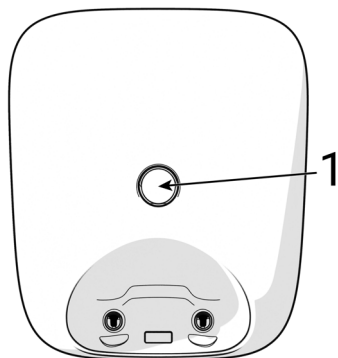

Portatile

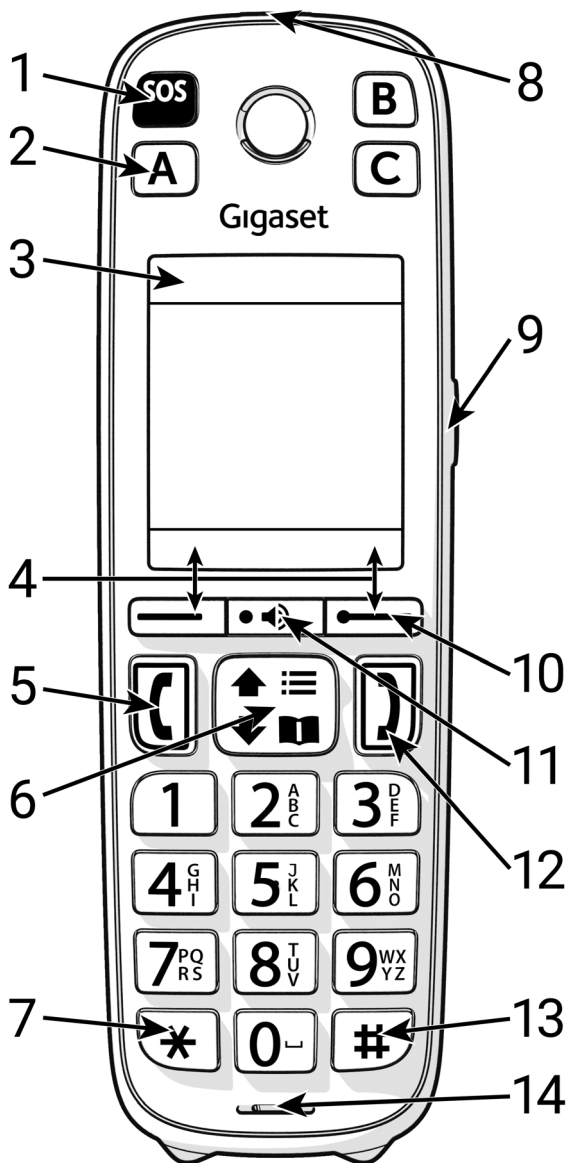

1 Tasto SOS

Illuminato: La funzione di chiamata d'emergenza è attivata.

2 Tasti di selezione diretta da A a C

3 Barra di stato

I simboli mostrano le impostazioni attuali e lo stato operativo del telefono.

4 Tasti del display

Svariate funzioni, a seconda della situazione operativa

5 Tasto impegno linea

Accettare la chiamata; comporre il numero visualizzato

6 Tasto di navigazione / tasto menu

 Aprire il menu

 Aprire la rubrica

navigare in menu e campi di immissione

Richiamare le funzioni

7 Tasto asterisco

Aprire la tabella dei caratteri speciali

8 Luce di segnalazione (LED)

Lampeggia: chiamata in arrivo o chiamata di aiuto avviata

9 Tasto boost

Attivare / disattivare la funzione boost (volume extra alto del ricevitore) durante una chiamata

10 Tasto messaggi

accede alle liste delle chiamate e dei messaggi

Lampeggia: nuovo messaggio vocale, nuova chiamata

11 Tasto vivavoce

Passare dalla modalità portatile a quella vivavoce; accettare la chiamata; comporre il numero visualizzato

Illuminato: La modalità vivavoce è attivata

Lampeggia: Chiamata in arrivo

12 Tasto di fine chiamata

Concludere la conversazione; interrompere una funzione; indietro di un livello

13 Tasto cancelletto

alterna caratteri maiuscoli, minuscoli e cifre

14 Microfono

Avvertenze di sicurezza



Leggere attentamente il presente manuale e le avvertenze di sicurezza prima dell'uso.



Il telefono non può funzionare se manca la corrente. Non è possibile effettuare **neppure chiamate di emergenza**.



Non incenerire. Non utilizzare in ambienti a rischio di esplosione ad esempio per segnalare una fuga di gas qualora ci si trovi nelle vicinanze della perdita. Non installare l'apparato vicino ad altri dispositivi elettrici o campi magnetici onde evitare interferenze reciproche; arrecano particolare disturbo le lampade fluorescenti e relativi circuiti e i motori elettrici.



Proteggere l'apparato da umidità, polvere e vapori aggressivi. Evitare il contatto diretto con liquidi. Il prodotto non è impermeabilizzato pertanto se ne sconsiglia l'installazione in ambienti con elevata umidità. Se è un modello IP65 è resistente a polvere ed al breve contatto con l'acqua ma non a immersioni. Eventuali malfunzionamenti provocati da evidente ossidazione per umidità farebbero decadere il diritto alla garanzia.



Collegare l'apparato usando accessori e cavi in dotazione o comunque originali, costruttivamente ed elettricamente identici.



In caso di guasti scollegare l'apparato e, senza aprirlo, mandarlo in riparazione presso un centro di assistenza autorizzato.



Non utilizzare l'apparecchio se il display è crepato oppure rotto.



Non mettere il telefono vicino all'orecchio quando squilla (o con beep) o se è attivo il viva voce poiché con volume alto, potrebbe causare danni seri e permanenti all'udito.

L'apparato è sicuro tuttavia, se manomesso, piccole parti smontate potrebbero causare soffocamento.

Tenere fuori dalla portata dei bambini piccole celle e batterie che possono essere ingerite.



L'ingestione può causare ustioni, perforazione di tessuti molli e morte. Si possono verificare gravi ustioni entro 2 ore dall'ingestione.

In caso di ingestione di una cella o una batteria, rivolgersi immediatamente a un medico.

Non usare nelle strutture medico-ospedaliere ove proibito.

Generalmente non sussistono restrizioni all'uso dei cordless per i portatori di pacemaker e/o di altri apparati elettromedicali, impiantati e non, di uso personale. Consultare comunque il medico specialista di fiducia (e/o il produttore dell'apparecchio elettromedicale), informarlo sulla tipologia di apparato e farsi indicare il comportamento corretto da tenere in relazione alla propria condizione di salute in presenza di patologie conclamate. In ogni caso l'uso preferenziale del viva voce che consenta di conversare tenendo il terminale a debita distanza è consigliato in caso di dubbi.



Per collegare il telefono alla rete locale utilizzare esclusivamente cavi schermati.



Leggere attentamente il presente manuale e le avvertenze di sicurezza prima dell'uso.

Il funzionamento dei dispositivi medici potrebbe essere compromesso.

Si prega di tenere conto delle condizioni tecniche dell'ambiente in cui ci si trova, ad esempio uno studio medico.



Se si utilizzano dispositivi medici (ad es. un pacemaker), si prega di informarsi presso il produttore del dispositivo. Lì potranno fornirvi informazioni sulla resistenza dei dispositivi in questione alle energie ad alta frequenza esterne (per informazioni sul vostro prodotto Gigaset, consultate la sezione «Dati tecnici»).



Non incenerire. Non utilizzare in ambienti a rischio di esplosione ad esempio per segnalare una fuga di gas qualora ci si trovi nelle vicinanze della perdita. Non installare l'apparato vicino ad altri dispositivi elettrici o campi magnetici onde evitare interferenze reciproche; arrecano particolare disturbo le lampade fluorescenti e relativi circuiti e i motori elettrici.

Attenzione alla privacy:

Conferenza sulla stessa linea

Seguendo le istruzioni di installazione il telefono risulterà sempre collegato in parallelo alla linea telefonica. In pratica significa che il telefono potrà essere utilizzato per colloquiare tra più persone "in conferenza" con l'eventuale chiamato o chiamante attraverso più telefoni collegati alla stessa linea telefonica. In conversazioni di carattere personale è opportuno, d'altra parte, assicurarsi di godere della necessaria riservatezza evitando l'ascolto indesiderato attraverso altri telefoni di casa/ufficio. Usando due o più telefoni cordless o fissi in parallelo va anche tenuto presente che potrebbero verificarsi malfunzionamenti (es. abbassamenti della voce) o non funzionare del tutto.

Messa in funzione

Contenuto della confezione

- 1 base (con o senza segreteria telefonica, in base al modello)
- 1 base di ricarica (se disponibile)
- 1 portatile
- 1 istruzioni per l'uso

Contenuto della confezione della base

1 base

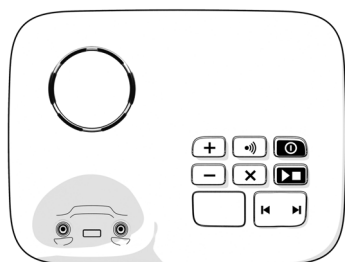

Esempio: con segreteria telefonica

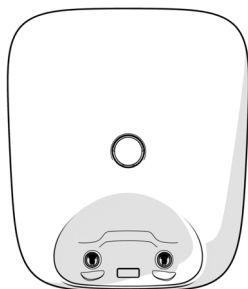

Esempio: senza segreteria telefonica

1 alimentatore; 1 spina telefonica

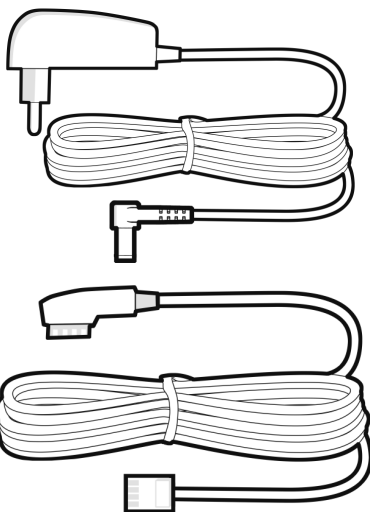

Contenuto della confezione della base di ricarica

1 base di ricarica

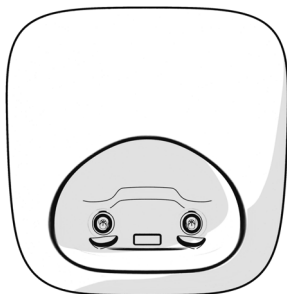

1 alimentatore di rete

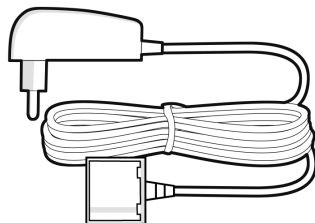

Contenuto della confezione del portatile

1 portatile

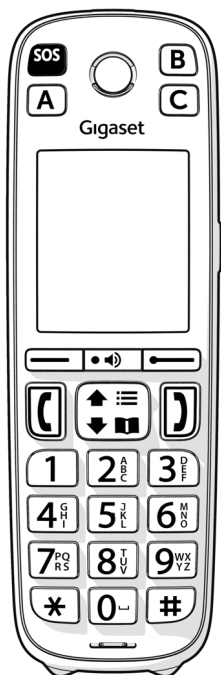

2 batterie; 1 coperchio della batteria

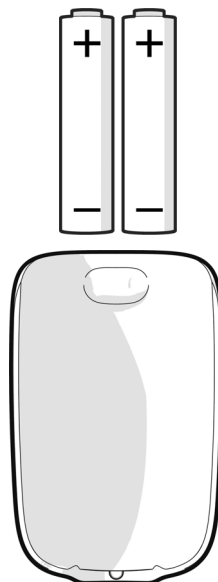

Collegare la base

Il display della base è protetto da una pellicola. Rimuovere la pellicola protettiva prima di collegare la base.



Se si prevede di non utilizzare il telefono per diverse settimane, scollegare la base dalla rete elettrica e rimuovere le batterie dal portatile.

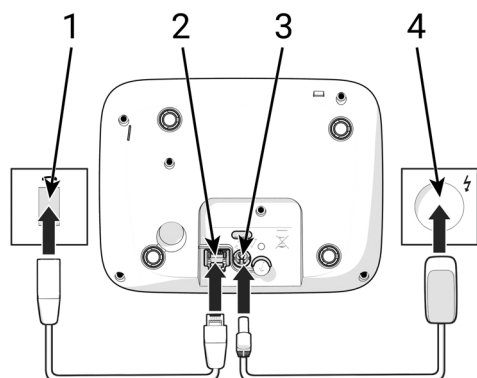

Base con segreteria telefonica

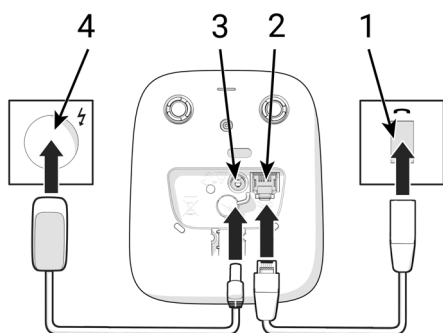

Base senza segreteria telefonica

- 1 Inserire il cavo telefonico nella presa di collegamento **2** finché non scatta in posizione.
- 2 Inserire il cavo di alimentazione dell'alimentatore di rete nella presa di collegamento **3**.
- 3 Collegare l'alimentatore di rete **4** ad una presa elettrica installata correttamente.
- 4 Inserire la spina telefonica **1** nella presa TAE.

Quando è collegato a un router

1 Inserire la spina telefonica nella presa di collegamento del router **5**.

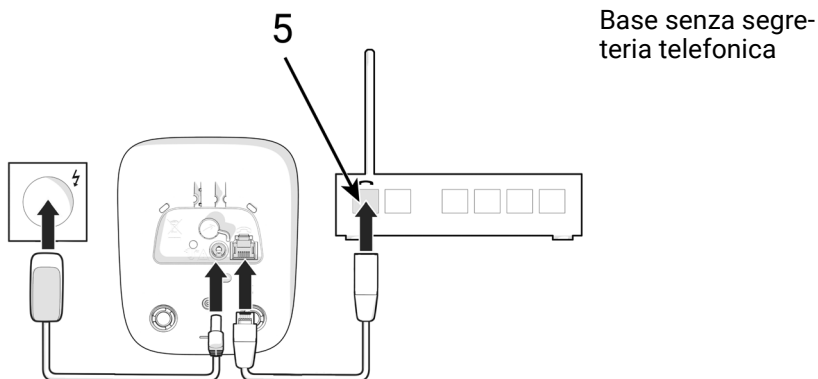
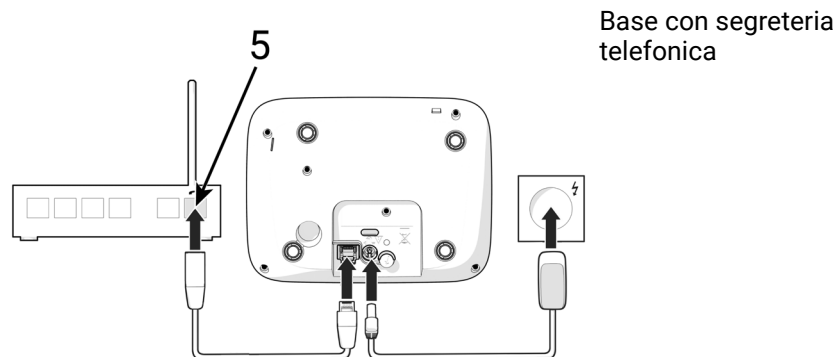

Per il funzionamento, l'alimentatore deve essere **sempre collegato alla presa di** corrente, poiché il telefono non funziona senza un collegamento alla corrente.



Quando ci si collega a un router, tenere conto della portata massima della base rispetto al portatile. Se la distanza tra la base e il portatile è eccessiva, la qualità audio della connessione wireless potrebbe peggiorare.



Il telefono è destinato all'uso in ambienti chiusi e asciutti con un intervallo di temperatura compreso tra +5 °C e +45 °C.

Collocare la base in una posizione centrale dell'appartamento o della casa, su una superficie piana e non scivolosa. Generalmente i piedini del dispositivo non lasciano tracce sulla superficie di appoggio. Considerando la varietà di vernici e lucidanti utilizzati per i mobili, non si può tuttavia escludere che con il contatto rimangano tracce sulla superficie di appoggio.

Non esporre mai il telefono agli influssi di fonti di calore, dell'irradiazione solare diretta e di altri apparecchi elettrici. Proteggere il telefono da umidità, polvere, liquidi e vapori aggressivi.

Collegare la base di ricarica

- 1 Spingere la spina piatta **2** dell'alimentatore di rete nella base di ricarica.
 - ▶ La spina piatta si innesta in modo percettibile.
- 2 Collegare l'alimentatore di rete **1** ad una presa elettrica installata correttamente.

Per scollegare l'alimentatore a spina dalla base di ricarica:

- 1 Scollegare l'alimentatore **1** dalla rete elettrica.
- 2 Premere il pulsante di rilascio **3** sulla base di ricarica.
- 3 Scollegare la spina piatta **2**.

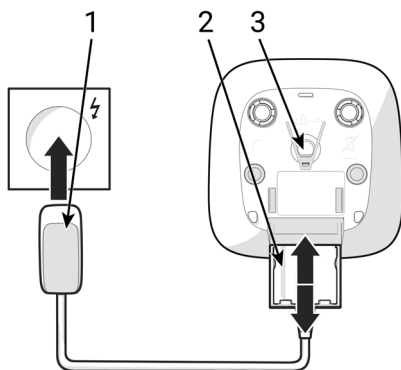

Mettere in funzione il portatile

Il display è protetto da una pellicola. Rimuovere la pellicola protettiva prima di utilizzare il portatile!

Inserire le batterie



Utilizzare solo **batterie ricaricabili**, perché in caso contrario non si possono escludere danni considerevoli alla salute e ai materiali. Ad esempio, il rivestimento delle batterie potrebbe distruggersi oppure le batterie potrebbero esplodere. Inoltre, potrebbero verificarsi problemi di funzionamento o danni al dispositivo.

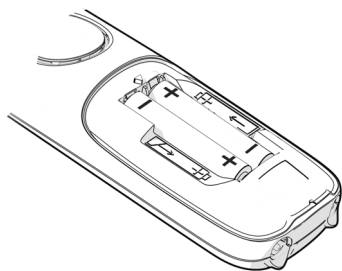

- 1 Inserire le batterie nel portatile (direzione di inserimento +/- vedi figura).

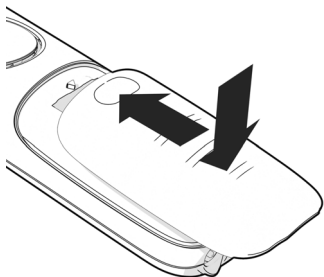

- 1 Inserire il coperchio della batteria dall'alto.
- 2 Spingere il coperchio finché non scatta in posizione.

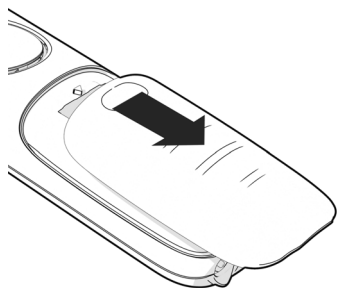

In questo modo è possibile rimuovere nuovamente il coperchio della batteria:

- 1 Inserire l'unghia nella scanalatura in cima al coperchio.
- 2 Far scorrere il coperchio verso il basso.

Ricaricare le batterie

Prima di utilizzare il dispositivo la prima volta, caricare le batterie completamente.

Le batterie sono completamente ricaricate quando il simbolo del fulmine  sul display si spegne.



Durante la ricarica le batterie possono riscaldarsi. Ciò non rappresenta un pericolo.



Dopo qualche tempo la capacità di carica delle batterie si riduce per motivi tecnici.

Spegnere il portatile e togliere le batterie qualora si preveda di non utilizzare il dispositivo per diverse settimane.





I portatili contenuti nella confezione sono già registrati alla base. Se il portatile non risulta registrato (display **Registrare il portatile**), registrarlo nuovamente.

Impostare data e ora

- 1 Premere sul display il tasto **Data/Ora**.
 - 2 Inserire la data utilizzando la tastiera .
 - 3 Inserire l'ora utilizzando la tastiera .
 - 4 Premere sul display il tasto **Salva**.
- La data e l'ora sono state impostate.

Chiamata d'emergenza SOS

È possibile impostare fino a 4 numeri come numeri d'emergenza SOS. Se la funzione di chiamata d'emergenza SOS è attivata, è possibile attivare una chiamata d'emergenza quando il portatile è in stand-by premendo il tasto SOS .

La chiamata d'emergenza SOS è attivata: Il pulsante SOS  si illumina di rosso.

La chiamata d'emergenza SOS non è attivata: Il tasto SOS  non si accende.

Procedura



È stata impostata la funzione di chiamata d'emergenza SOS.

Avviare la chiamata d'emergenza SOS sul portatile:

1 Premere il tasto SOS .

L'annuncio viene emesso dall'altoparlante del portatile:

"Si sta inviando una chiamata d'emergenza"

Il destinatario della chiamata d'emergenza ascolta il testo della chiamata d'emergenza SOS:

"Questa è una chiamata d'emergenza. Per accettare la chiamata d'emergenza premere il tasto .

L'utente chiamato accetta la chiamata e poi preme . Gli utenti possono parlare tra loro.

L'utente chiamato non risponde alla chiamata: La funzione di chiamata d'emergenza SOS compone automaticamente il numero d'emergenza successivo dopo 40 secondi (se sono stati memorizzati più numeri).

La funzione di chiamata d'emergenza SOS passa inoltre automaticamente al numero d'emergenza SOS successivo dopo circa 1 minuto nelle seguenti situazioni:

- La segreteria telefonica del numero d'emergenza SOS selezionato è attivata.
- Il numero d'emergenza SOS è occupato.
- L'accettazione della chiamata d'emergenza SOS non viene confermata con il pulsante .

La sequenza viene ripetuta per un massimo di 5 volte. Se nessuna delle chiamate riceve risposta, la funzione di chiamata d'emergenza SOS viene annullata dopo un massimo di 10 minuti con un segnale acustico di errore.

Annullamento della chiamata d'emergenza SOS

Se si è attivata per errore una chiamata d'emergenza SOS, è possibile annullarla.

- 1 Premere il tasto di fine chiamata .

Impostare una chiamata d'emergenza SOS









La polizia, il servizio di soccorso o i vigili del fuoco non possono essere utilizzati per la chiamata d'emergenza SOS.



Testare la chiamata d'emergenza SOS dopo averla impostata. Questo garantisce il funzionamento della chiamata d'emergenza SOS.

Salvare i numeri d'emergenza SOS

- 1 Premere il tasto di navigazione  per aprire il menu.
- 2 Selezionare **Help Chiam. Impostaz..**
- 3 Confermare la sezione premendo sul display il tasto **OK**.
- 4 Selezionare un numero d'emergenza.
- 5 Premere sul display il tasto **Modifica**.
- 6 Inserire il numero di telefono utilizzando la tastiera .
- 7 Premere il tasto di navigazione .
- 8 Inserire il nome utilizzando la tastiera .
- 9 Premere il tasto di navigazione .
- 10 Inserire il cognome utilizzando la tastiera .
- 11 Premere sul display il tasto **Salva**.



Invece di inserire un nuovo numero, è possibile selezionare un numero dalla rubrica come contatto d'emergenza SOS.



Se non viene specificato alcun numero d'emergenza SOS, la chiamata d'emergenza SOS viene disattivata.

Modificare/eliminare il numero d'emergenza

- 1 Premere il tasto di navigazione  per aprire il menu.
- 2 Selezionare **Help Chiam. Impostaz..**
- 3 Confermare la sezione premendo sul display il tasto **OK**.
- 4 Selezionare un numero d'emergenza.
- 5 Premere sul display il tasto **Modifica**.
- 6 Cancellare le immissioni premendo sul display il tasto **<C**.
- 7 Modificare la voce come richiesto.
- 8 Premere sul display il tasto **Salva**.

Usare il telefono

Imparare a conoscere il telefono

Tasto di navigazione



Il tasto di navigazione serve a navigare nei menu e nei campi di immissione e, in funzione della situazione, a richiamare determinate funzioni.

Di seguito si indica con una freccia il lato del tasto di navigazione (in alto, in basso) da premere per la rispettiva situazione di navigazione, ad es.  per "premere il tasto di navigazione in alto".



Le possibili direzioni di navigazione sono indicate da frecce sul display.

In stand-by

Aprire il menu principale: ▶ Premere il tasto di navigazione .

Aprire la rubrica: ▶ Premere il tasto di navigazione .

Durante una conversazione

Modificare il volume della voce per ricevitore o dispositivo viva-voce: ▶ Premere il tasto di navigazione .

Nei sottomenu, nei campi di selezione e di immissione

Confermare una funzione/selezione: ▶ Premere sul display il tasto **OK**.

Tasti del display

A seconda della situazione di comando, i tasti del display offrono diverse funzioni.

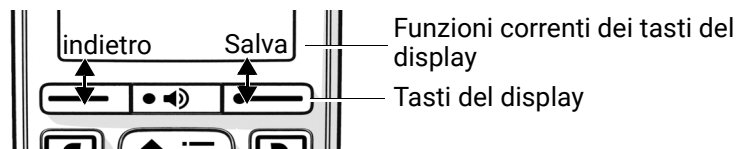

- 1 Premere sul display il rispettivo tasto.
- ▶ Viene richiamata la funzione visualizzata sul display.

Modificare l'assegnazione del tasto del display

- 1 Tenere premuto il tasto sinistro del display per 3 secondi.
- 2 Selezionare una delle funzioni visualizzate.
- 3 Premere sul display il tasto **OK**.
- ▶ È stata modificata l'assegnazione dei tasti del display.

Guida a menu

Le funzioni del telefono sono offerte tramite un menu a più livelli.



Aprire il menu principale: ▶ Premere in modalità stand-by il tasto di navigazione .

Aprire un sottomenu:

- 1 Selezionare il sottomenu desiderato tramite il tasto di navigazione .
- 2 Confermare la sezione premendo sul display il tasto **OK**.

Indietro di un livello di menu: ▶ Premere sul display il tasto **Indietro**.
oppure
▶ Premere  **brevemente** il tasto di fine chiamata.

Selezionare una voce/funzione: ▶ Premere sul display il tasto **OK**.

Attivare/disattivare una funzione: ▶ Premere sul display il tasto **Modifica** ( = attivato /  = disattivato).

Attivare/disattivare l'opzione:

- ▶ Premere sul display il tasto **Scegli** (☉ = selezionato / ☐ = non selezionato).

Dopo ca. 50 secondi di inattività il display passa automaticamente in stand-by.

Inserire un testo

Ad ogni tasto tra **2** e **9** e al tasto **0** risultano abbinare varie lettere e cifre. Quando si preme un tasto, i caratteri disponibili vengono visualizzati in basso sul display. Il carattere selezionato viene evidenziato.

Selezionare lettere/numeri:

- ▶ Premere il tasto interessato **brevemente** più volte in rapida successione.

Alternare tra caratteri minuscoli, caratteri maiuscoli e numeri:

- ▶ Premere il tasto cancelletto **#**.
In caso di modifica di una voce della rubrica, la prima lettera e ogni lettera successiva al carattere di spaziatura vengono scritte automaticamente in maiuscolo.

Inserire caratteri speciali:

- 1 Premere il tasto asterisco *****.
- 2 Navigare con il tasto di navigazione **↕** fino al carattere desiderato.
- 3 Premere sul display il tasto **Inserire**.

Selezionare il campo di immissione:

- ▶ Selezionare con il tasto di navigazione **↩** il campo desiderato.

Un campo è attivato quando al suo interno viene visualizzato il cursore lampeggiante.

Cancellare il carattere prima del cursore:



- ▶ Premere sul display il tasto **<C**.





La disponibilità di lettere speciali dipende dalla lingua impostata.

Telefonare

Telefonare



- 1 Inserire il numero di telefono utilizzando la tastiera .
 - 2 Premere il tasto impegno linea .
- ▶ La connessione viene selezionata in base alla connessione di trasmissione impostata per il portatile (linea).

Selezionare dalla rubrica

- 1 Premere il tasto di navigazione  per aprire la rubrica.
 - 2 Selezionare la voce desiderata.
 - 3 Premere il tasto impegno linea .
- ▶ È stato composto un numero telefonico.





È anche possibile comporre un numero dalla rubrica del portatile:

- 1 Premere il tasto di navigazione  per aprire il menu.
- 2 Selezionare **Rubrica del portatile**.
- 3 Premere sul display il tasto **OK**.
- 4 Selezionare la voce desiderata.
- 5 Premere il tasto impegno linea .

Selezionare dalla lista di ricomposizione automatica



La lista di ricomposizione automatica contiene gli ultimi numeri di telefono composti con questo portatile.

- 1 Premere il tasto impegno linea .
- 2 Selezionare la voce desiderata.
- 3 Premere il tasto impegno linea .

oppure





Al tasto sinistro del display è assegnata la funzione di ricomposizione automatica.

- 1 Premere sul display il tasto .
- 2 Selezionare la voce desiderata.
- 3 Premere il tasto impegno linea .

Selezionare da una lista delle chiamate

Sono presenti liste delle chiamate per chiamate in uscita, accettate o perse.

- 1 Premere il tasto di navigazione  per aprire il menu.
- 2 Selezionare **Liste chiamate**.
- 3 Premere sul display il tasto **OK**.
- 4 Selezionare la lista delle chiamate desiderata.
- 5 Premere sul display il tasto **OK**.
- 6 Selezionare la voce desiderata.
- 7 Premere il tasto impegno linea .



È possibile aprire la lista delle chiamate perse anche tramite il tasto messaggi .

Accettare una telefonata

Una chiamata in entrata viene segnalata tramite squilli, una visualizzazione sul display e il lampeggiamento del tasto vivavoce.

Il display mostra

- il nome del chiamante, se memorizzato in rubrica,
- il numero del chiamante, se trasmesso.

Accettare una chiamata:

- 1 Premere il tasto impegno linea .

Se è attivata l'accettazione automatica della chiamata:

- ▶ Rimuovere il portatile dalla base di ricarica.

Disattivare la suoneria:

- 1 Premere sul display il tasto **Silenzia**.

- ▶ Il portatile non squilla più e la chiamata può essere accettata solo fintanto che è visualizzata sul display

Respingere una chiamata:

- 1 Premere sul display il tasto **Rifiuta**.



oppure:

- 1 Premere il tasto di fine chiamata .

Durante una conversazione

Modificare il volume

Si applica alla modalità utilizzata al momento (vivavoce, ricevitore):

- 1 Premere il tasto vivavoce .
- 2 Premere il tasto di navigazione .
- 3 Selezionare il volume desiderato.
- 4 Premere sul display il tasto **Salva**.



L'impostazione viene salvata automaticamente dopo circa 3 secondi, anche senza premere sul display il tasto **Salva**.

Funzione boost (extra-alto):

- 1 Premere il tasto boost sul lato destro del portatile.



La variazione di volume maggiore con il tasto boost si verifica quando il volume della base è impostato sul livello più alto.





La funzione boost si applica solo per la durata della chiamata.

Attivare/disattivare il vivavoce

È possibile effettuare chiamate tramite l'altoparlante e il microfono del sistema vivavoce.

Per attivare o disattivare la funzione vivavoce durante una chiamata:

- 1 Premere il tasto vivavoce .
- ▶ Se la funzione vivavoce è attivata, il tasto vivavoce  si accende.

Concludere la chiamata

- 1 Premere il tasto di fine chiamata .

Telefonare internamente



Sulla base sono registrati più portatili.

- 1 Premere sul display il tasto **INT**.
- ▶ Si apre l'elenco dei portatili, il proprio portatile è contrassegnato da <.
- 2 Selezionare il portatile desiderato o **Chiama tutti** (chiamata collettiva).
- 3 Premere il tasto impegno linea .

Funzioni specifiche del fornitore (servizi di rete)

I servizi di rete dipendono dalla rete (telefonia fissa analogica o Internet) e dal fornitore di rete (provider di servizi o sistema telefonico) e possono essere ordinati a quest'ultimo.

La descrizione delle funzioni è disponibile sulle pagine Internet o nelle filiali del vostro provider di rete.

In caso di dubbi si prega di consultare il proprio provider di rete.



La messa in funzione dei servizi di rete può comportare **costi aggiuntivi**. Informatevi presso il vostro provider di rete.

Si distinguono due gruppi di servizi di rete:

- Servizi di rete che vengono attivati in modalità stand-by per la chiamata successiva o per tutte le chiamate successive (ad es. "Chiamata anonima"). Si attivano/disattivano tramite il menu **Servizi di rete**.
- Servizi di rete che vengono attivati durante una chiamata esterna (ad esempio, "chiamata di consultazione", "commutazione con due interlocutori", "creazione di conferenze"). Sono disponibili durante una chiamata esterna come opzione o tramite un tasto del display.



Un codice viene inviato alla rete telefonica per accendere/spengere o attivare/disattivare le funzionalità.

- ▶ Dopo un tono di conferma da parte della rete telefonica, premere il tasto di fine chiamata

Non è possibile riprogrammare i servizi di rete.

Cambiare il provider di rete

- 1 Premere il tasto di navigazione
- 2 Premere in successione i seguenti pulsanti:
- 3 Infine, premere il pulsante relativo al provider di rete:

Selezionare Belgacom (provider di rete 1): ▶

Selezionare Telenet (provider di rete 2): ▶

Trasmissione del numero di telefono

Quando si riceve una chiamata, il numero telefonico del chiamante viene trasmesso (CLI = Calling Line Identification) e può essere visualizzato sul display del chiamato (CLIP = CLI Presentation). Se il numero telefonico è soppresso, non viene visualizzato dal destinatario della chiamata. La chiamata è anonima (CLIR = restrizione CLI).

Visualizzazione del numero di telefono per le chiamate in arrivo

Per la trasmissione del numero di chiamata

Il numero del chiamante viene visualizzato sul display. Se il numero del chiamante è salvato nella rubrica, viene visualizzato il suo nome.

Nessun trasferimento del numero di chiamata



Al posto del nome e del numero viene visualizzato quanto segue:

- **Consultazione:** Non viene trasmesso alcun numero.
 - **Sconosciuto:** Il chiamante sopprime la trasmissione dell'ID chiamante.
 - **Sconosciuto:** Il chiamante non ha autorizzato il trasferimento del numero.
-



Trasferimento del numero di telefono per le chiamate in uscita

Attivazione/disattivazione del trasferimento del numero di chiamata per tutte le chiamate

L'impostazione vale per tutti i portatili registrati.

- 1 Premere il tasto di navigazione  per aprire il menu.
 - 2 Selezionare **Servizi di rete**.
 - 3 Confermare la sezione premendo sul display il tasto **OK**.
 - 4 Selezionare **Tutte anonime**.
 - 5 Premere sul display il tasto **Modifica** ( = attivato).
- ▶ L'ID chiamante è stato disattivato per tutte le chiamate in uscita.

Disattivare la trasmissione del numero di chiamata per la chiamata successiva

- 1 Premere il tasto di navigazione  per aprire il menu.
 - 2 Selezionare **Servizi di rete**.
 - 3 Confermare la sezione premendo sul display il tasto **OK**.
 - 4 Selezionare **Prossima anomima**
 - 5 Premere sul display il tasto **OK**.
 - 6 Inserire il numero di telefono utilizzando la tastiera .
 - 7 Premere sul display il tasto **Seleziona**.
- La connessione viene stabilita senza la trasmissione del numero di chiamata.

CNIP (Presentazione dell'identificazione del nome chiamante)

Oltre al numero, vengono visualizzati il nome registrato e qualsiasi altra informazione sul chiamante. Se il numero è salvato nella rubrica, al posto del numero viene visualizzato il nome della voce della rubrica.

Avviso di chiamata per una chiamata esterna

Durante una chiamata **esterna**, un tono di avviso di chiamata segnala un'altra chiamata. Quando il numero di telefono viene trasmesso, viene visualizzato il numero o il nome del chiamante.

Rifiutare il chiamante:

- 1 Premere sul display il tasto **Opzioni**.
 - 2 Selezionare **Rifiuta Avv. Chiam..**
 - 3 Premere sul display il tasto **OK**.
- Il chiamante sente il tono di linea occupata.

Accettare una conversazione con chiamata in corso:

- 1 Premere sul display il tasto **Rispondi**.

Dopo aver accettato la chiamata in attesa, è possibile passare da un interlocutore all'altro oppure parlare con entrambi contemporaneamente.

Attivare/disattivare l'avviso di chiamata

- 1 Premere il tasto di navigazione  per aprire il menu.
- 2 Selezionare **Servizi di rete**.
- 3 Confermare la sezione premendo sul display il tasto **OK**.

4 Selezionare **Avviso di chiamata**.

5 Premere sul display il tasto **OK**.

Attivare/disattivare: 1 Selezionare lo stato: **On** oppure **Off**.

Attivare: 1 Premere sul display il tasto **Invia**.

L'avviso di chiamata è attivato o disattivato per tutti i portatili registrati.

Callback

Quando è occupato/non risponde

Se l'interlocutore non è disponibile, è possibile avviare una richiamata.

- **Se occupato:** Richiamata non appena l'abbonato chiamato ha terminato la connessione.
- **In caso di mancata registrazione:** Richiamare non appena l'abbonato chiamato è di nuovo al telefono.

Avviare un callback

1 Premere sul display il tasto **Opzioni**.

2 Selezionare **Prenotazione**.

3 Premere sul display il tasto **OK**.

4 Premere il tasto di fine chiamata .

Cancellare anticipatamente un callback

1 Premere il tasto di navigazione  per aprire il menu.

2 Selezionare **Servizi di rete**.

3 Confermare la sezione premendo sul display il tasto **OK**.

4 Selezionare **Canc. Prenotazione**.

5 Premere sul display il tasto **OK**.

► Riceverete una conferma dalla rete telefonica.

6 Premere il tasto di fine chiamata .



Può essere attiva una sola richiamata. L'attivazione di un callback elimina automaticamente un'altra richiamata attiva.

È possibile rispondere al callback solo sul portatile che ha attivato la richiamata.

Se il callback viene segnalato prima che sia stato possibile cancellarlo:

1 Premere il tasto di fine chiamata .

Inoltro della chiamata

Con l'inoltro della chiamata le chiamate in arrivo vengono deviate su un'altra connessione.

- 1 Premere il tasto di navigazione  per aprire il menu.
- 2 Selezionare **Servizi di rete**.
- 3 Confermare la sezione premendo sul display il tasto **OK**.
- 4 Selezionare **Trasf. di chiamata**.
- 5 Premere sul display il tasto **OK**.
- 6 Selezionare una delle seguenti opzioni.

Attivare/disattivare l'inoltro di chiamata:

- 1 Selezionare lo stato: **On** oppure **Off**.

Inserire il numero per l'inoltro:

- 1 Selezionare **Al numero di telefono**.
- 2 Inserire il numero di telefono utilizzando la tastiera .

Impostare il tempo di inoltro:

- 1 Selezionare **Trasferimento**.
- 2 Selezionare l'ora di inoltro:

Immediato: Le chiamate vengono inoltrate immediatamente

Senza Risposta: Le chiamate vengono inoltrate se nessuno risponde dopo aver squillato più volte.

Se Occupato: Le chiamate vengono inoltrate se la linea chiamata è occupata.

Attivare:

- 1 Premere sul display il tasto **Invia**.

Viene stabilita una connessione alla rete telefonica e viene inviata una conferma dalla rete telefonica.

- 1 Premere il tasto di fine chiamata .



L'inoltro delle chiamate può comportare **costi aggiuntivi**. Informatevi presso il vostro provider di rete.

Conversazione con tre interlocutori

Richiesta

Chiamare un secondo interlocutore esterno durante una chiamata esterna. La prima conversazione viene messa in attesa.

- 1 Premere sul display il tasto **Opzioni**.
 - 2 Premere sul display il tasto **Consultazione**.
 - 3 Inserire il numero di telefono del secondo abbonato utilizzando la tastiera .
- ▶ La chiamata precedente viene messa in attesa e viene chiamato il secondo abbonato.

L'abbonato chiamato non risponde:

- 1 Premere sul display il tasto **Fine**.

Concludere la richiesta

- 1 Premere sul display il tasto **Opzioni**.
 - 2 Selezionare **Chiudi la chiamata**.
 - 3 Premere sul display il tasto **OK**.
- ▶ Viene riattivata la connessione con il primo abbonato.



oppure

- 1 Premere il tasto di fine chiamata .
- ▶ Viene avviata una richiamata del primo abbonato.

Richiamata alternata

Alternare tra due chiamate in corso. L'altra chiamata viene messa in attesa.

Durante una chiamata esterna, chiamare un secondo abbonato (messa in attesa) oppure accettare la chiamata in attesa.

- ▶ Sul display vengono visualizzati i numeri di telefono o i nomi dei due partecipanti alla chiamata, mentre l'interlocutore attuale è contrassegnato da .
- 1 Utilizzare il tasto di navigazione  per passare da un abbonato all'altro.

Terminare la conversazione attiva al momento

- 1 Premere sul display il tasto **Opzioni**.
- 2 Selezionare **Chiudi la chiamata**.
- 3 Premere sul display il tasto **OK**.
 - ▶ Viene riattivata la connessione con l'altro abbonato.

oppure

- 1 Premere il tasto di fine chiamata .
- ▶ Viene avviato un richiamo da parte dell'altro abbonato.

Conferenza

Parlare contemporaneamente con due abbonati.

Chiamare un secondo abbonato durante una chiamata esterna (chiamata di consultazione) o accettare un interlocutore in attesa.

- Avviare la conferenza:
- 1 Premere sul display il tasto **Opzioni**.
 - 2 Premere sul display il tasto **Conferenza**.
 - ▶ Tutti gli interlocutori possono ascoltarsi e parlarsi.

- Tornare alla richiamata alternata:
- 1 Premere sul display il tasto **Opzioni**.
 - 2 Premere sul display il tasto **Fine Conferenza**.
 - ▶ Si verrà riconnessi all'interlocutore con cui è stata avviata la conferenza.



- Terminare la conversazione con entrambi gli interlocutori:
- 1 Premere il tasto di fine chiamata .

Ogni utente può terminare la propria partecipazione alla chiamata in conferenza premendo il tasto di fine chiamata  o riagganciando il ricevitore.

Liste delle chiamate

Liste delle chiamate

Il telefono salva in elenchi gli ultimi numeri di connessione della base. Sono disponibili le seguenti liste delle chiamate:

- Lista di ripetizione:** Ultimi numeri composti
- Tutte le chiamate:** Tutte le chiamate in uscita, accettate e perse
- Chiamate ricevute:** Chiamate a cui è stata data risposta
- Chiamate perse:** Chiamate a cui non è stata data risposta
Se ci sono chiamate perse che non sono ancora state avvistate, il tasto dei messaggi lampeggia . Sul display viene visualizzato il simbolo  e il numero delle nuove voci.

Se la lista delle chiamate è piena, una voce nuova sovrascrive quella più vecchia.

Modificare la lista delle chiamate dal portatile

Aprire la lista delle chiamate

- 1 Premere il tasto di navigazione  per aprire il menu.
 - 2 Selezionare **Liste chiamate**.
 - 3 Confermare la sezione premendo sul display il tasto **OK**.
 - 4 Selezionare la lista desiderata.
 - 5 Premere sul display il tasto **OK**.
- È stata aperta una lista delle chiamate.

Informazioni sulle chiamate

- Simbolo del tipo di chiamata:



chiamate perse



chiamate accet-
tate



chiamate in
uscita

- Nome del chiamante quando il numero di telefono è memorizzato
- Numero di telefono se non è disponibile il nome
- Ora e data della chiamata

Visualizzare ulteriori informazioni su una voce:

- 1 Premere il tasto di navigazione  per aprire il menu.
- 2 Selezionare **Liste chiamate**.
- 3 Confermare la sezione premendo sul display il tasto **OK**.
- 4 Selezionare la lista desiderata.
- 5 Premere sul display il tasto **OK**.
- 6 Selezionare la voce desiderata.
- 7 Premere sul display il tasto **Visualiz..**

Modificare la lista delle chiamate

- 1 Premere il tasto di navigazione  per aprire il menu.
- 2 Selezionare **Liste chiamate**.
- 3 Confermare la sezione premendo sul display il tasto **OK**.
- 4 Selezionare la lista desiderata.
- 5 Premere sul display il tasto **OK**.
- 6 Selezionare la voce desiderata.
- 7 Premere sul display il tasto **Opzioni**.

Trasferire un numero di telefono in una rubrica

È possibile trasferire il numero di telefono come nuovo contatto nella rubrica centrale della base.

- 1 Selezionare **Salva Nr. in rubrica**.
- 2 Premere sul display il tasto **OK**.

Eliminare voci

Eliminare una voce:

- 1 Selezionare **Cancella la voce**.
- 2 Premere sul display il tasto **OK**.

Eliminare tutte le voci:

- 1 Selezionare **Cancella elenco**.
- 2 Premere sul display il tasto **OK**.
- 3 Confermare la sezione premendo sul display il tasto **Sì**.

Rubriche

Contatti in rubrica

Aprire la rubrica

- ▶ Premere il tasto di navigazione .



Per impostazione predefinita, le voci vengono ordinate per ordine alfabetico in base al cognome. È possibile modificare l'ordinamento.

Creare un nuovo contatto



Una voce contiene il nome e/o il cognome e fino a tre numeri di telefono.



È possibile assegnare una suoneria separata per ogni contatto. Questa suoneria viene riprodotta non appena si riceve una chiamata da questo contatto.

- 1 Premere il tasto di navigazione .
- 2 Selezionare **<Nuova voce>**.
- 3 Premere sul display il tasto **OK**.
- 4 Con il tasto di navigazione passare da un campo di immissione all'altro:

Nome, Cognome, Numero di casa, Numero di cellulare, Numero dell'ufficio

- 5 Premere il tasto di navigazione .
- 6 Selezionare l'opzione desiderata **Melodia (VIP)**.
- 7 Premere sul display il tasto **Scegli**  = selezionato).
- 8 Premere sul display il tasto **Salva**.



È necessario inserire almeno un numero di telefono.

Se una voce non contiene un nome, viene salvato come nome e visualizzato il primo numero di telefono inserito.



Se è stata assegnata una **Melodia (VIP)**, la voce nella rubrica è contrassegnata con il simbolo **VIP**.

Definire l'ordine delle voci della rubrica



È disponibile almeno 1 voce della rubrica.

Le voci della rubrica possono essere ordinate in base al nome o al cognome. L'ordinamento influisce anche sui risultati della ricerca.



- 1 Premere il tasto di navigazione .
 - 2 Premere sul display il tasto **Opzioni**.
 - 3 Selezionare **Elenca per nome** o **Elenca per cognome**.
 - 4 Premere sul display il tasto **OK**.
- L'ordinamento è stato modificato.

Se una voce non contiene un nome, nel campo del cognome viene adottato il numero di telefono standard. Queste voci vengono posizionate in cima alla lista, indipendentemente dal metodo di ordinamento.

La sequenza di ordinamento è la seguente:

Spazi | Cifre (0-9) | lettere (alfabetiche) | Caratteri rimanenti

Cercare un contatto

- 1 Premere il tasto di navigazione .
 - 2 Navigare con il tasto di navigazione  fino al contatto desiderato.
- oppure:
- 1 Inserire la prima lettera del nome utilizzando la tastiera .
 - Se vengono trovate voci che corrispondono all'immissione, vengono visualizzate.
 - 2 Selezionare il contatto desiderato.



Se la rubrica non trova una voce sotto la lettera immessa, viene visualizzata la voce successiva.

Modificare dati di contatto

- 1 Premere il tasto di navigazione .
- 2 Selezionare il contatto desiderato.
- 3 Premere sul display il tasto **Opzioni**.
- 4 Selezionare **Modifica la voce**.
- 5 Premere sul display il tasto **OK**.
- 6 Personalizzare la voce come richiesto.
- 7 Premere sul display il tasto **Salva**.

Cancellare un contatto

- 1 Premere il tasto di navigazione .
- 2 Selezionare il contatto desiderato.
- 3 Premere sul display il tasto **Opzioni**.

Eliminare una voce: 1 Selezionare **Cancella la voce**.
 2 Premere sul display il tasto **OK**.

Eliminare tutte le voci: 1 Selezionare **Cancella elenco**.
 2 Premere sul display il tasto **OK**.
 3 Confermare la sezione premendo sul display il tasto **Sì**.

Visualizzare il numero di voci libere nella rubrica

- 1 Premere il tasto di navigazione .
 - 2 Premere sul display il tasto **Opzioni**.
 - 3 Selezionare **Memoria disponibile**.
 - 4 Premere sul display il tasto **OK**.
- ▶ Viene visualizzato il numero di voci disponibili.

Segreteria telefonica e annunci

Attivare/disattivare la segreteria telefonica





La descrizione del funzionamento della segreteria telefonica sulla stazione base è riportata nella panoramica.

Attivazione della segreteria telefonica sul portatile:

- 1 Premere il tasto di navigazione  per aprire il menu.
 - 2 Selezionare **Segret. telefonica**.
 - 3 Confermare la sezione premendo sul display il tasto **OK**.
 - 4 Selezionare **Attiva segreteria**.
 - 5 Premere sul display il tasto **Modifica**.
 - 6 Selezionare **On** o **Off**.
 - 7 Premere sul display il tasto **Scegli** ( = selezionato).
- ▶ È stata attivata la segreteria telefonica.

Impostare la segreteria telefonica di rete

- 1 Premere il tasto di navigazione  per aprire il menu.
- 2 Selezionare **Segret. telefonica**.
- 3 Confermare la sezione premendo sul display il tasto **OK**.
- 4 Selezionare **Segr. telef. di rete**.
- 5 Premere sul display il tasto **OK**.
- 6 Se necessario, personalizzare il numero della segreteria telefonica di rete utilizzando la tastiera .
- 7 Premere sul display il tasto **OK**.

Funzionamento con il portatile

Ascoltare i messaggi vocali



La segreteria telefonica ha registrato almeno un messaggio vocale.

Un nuovo messaggio vocale viene visualizzato come segue:

- Il tasto destro del display lampeggia.
- Sul display viene visualizzato il simbolo  e il numero dei nuovi messaggi vocali.

Riprodurre un messaggio vocale:

- 1 Premere sul display il tasto destro.
- 2 Selezionare **Segr. telef. di rete**.
- 3 Premere sul display il tasto **OK**.
- ▶ Viene chiamata la segreteria telefonica di rete.

oppure:

- 1 Premere il tasto di navigazione  per aprire il menu.
- 2 Selezionare **Segret. telefonica**.
- 3 Confermare la sezione premendo sul display il tasto **OK**.
- 4 Selezionare **Ascolta i messaggi**.
- 5 Premere sul display il tasto **OK**.
- 6 Selezionare **Segr. telef. di rete** o **Segret. telefonica**.

Segr. telef. di rete: ▶ Viene chiamata la segreteria telefonica di rete.



Segret. telefonica: ▶ Viene riprodotto il messaggio selezionato.

- 7 Premere sul display il tasto **OK**.



I messaggi vengono riprodotti in sequenza, a partire dal messaggio più recente.

Azioni durante la riproduzione

- Regolare il volume:
- 1 Premere sul display il tasto **Opzioni**.
 - 2 Selezionare **Regola il volume**.
 - 3 Premere sul display il tasto **OK**.
 - 4 Selezionare con il tasto di navigazione  il volume desiderato.
 - 5 Premere sul display il tasto **Salva**.
- L'impostazione del volume viene salvata automaticamente dopo 3 secondi.
- Selezionare il numero:
- 1 Selezionare il messaggio vocale corrispondente.
 - 2 Premere il tasto impegno linea .
 - Il numero telefonico viene selezionato.
- Contrassegnare il messaggio come nuovo:
- 1 Premere sul display il tasto **Opzioni**.
 - 2 Selezionare **Indica come nuovo**.
 - 3 Premere sul display il tasto **OK**.
 - 4 Il messaggio è contrassegnato come nuovo.
- Aggiungere il numero alla rubrica telefonica:
- 1 Premere sul display il tasto **Opzioni**.
 - 2 Selezionare **Salva Nr. in rubrica**.
 - 3 Premere sul display il tasto **OK**.
- Eliminare il messaggio:
- 1 Selezionare il messaggio vocale corrispondente.
 - 2 Premere sul display il tasto **Cancella**.
- Eliminare i messaggi vecchi:
- 1 Premere sul display il tasto **Opzioni**.
 - 2 Selezionare **Canc. i msg vecchi**.
 - 3 Premere sul display il tasto **OK**.
 - 4 Viene visualizzata la query **Vuoi cancellare tutti i messaggi già ascoltati ?**.
 - 5 Premere sul display il tasto **Sì**.

Rispondere a una chiamata dalla segreteria telefonica

Se la funzione **Asc.Msg in arrivo** è attivata, è possibile rispondere a una chiamata mentre la segreteria telefonica sta registrando una chiamata:

- 1 Premere il tasto impegno linea .
 - La registrazione viene annullata. È possibile parlare con l'interlocutore.



Attivare/disattivare il monitoraggio

È possibile ascoltare la registrazione di un messaggio attraverso l'altoparlante del portatile.





Se l'attivazione della segreteria telefonica è impostata su **Tutte le chiamate** non c'è segnalazione di chiamata e non c'è monitoraggio. Non sarete disturbati.

Attivare/disattivare il monitoraggio in modo permanente

- 1 Premere il tasto di navigazione  per aprire il menu.
 - 2 Selezionare **Segret. telefonica**.
 - 3 Confermare la sezione premendo sul display il tasto **OK**.
 - 4 Selezionare **Asc.Msg in arrivo**.
 - 5 Premere sul display il tasto **OK**.
 - 6 Selezionare **Telefono e/o Base**.
 - 7 Premere sul display il tasto **Modifica** ( = attivato).
- La funzione è stata selezionata.

Disattivare il monitoraggio della registrazione corrente

- 1 Premere sul display il tasto **Silenzia** o il tasto di fine chiamata .
- 2 Rispondere alla chiamata premendo il tasto impegno linea .

Annunci

Aprire il menu degli annunci

- 1 Premere il tasto di navigazione  per aprire il menu.
- 2 Selezionare **Segret. telefonica**.
- 3 Confermare la sezione premendo sul display il tasto **OK**.
- 4 Selezionare **Annunci**.
- 5 Premere sul display il tasto **OK**.
- 6 Selezionare una delle seguenti opzioni.

Registrare un annuncio



La durata dell'annuncio deve essere di almeno 3 secondi e non superiore a 170 secondi perché venga salvato.



È possibile registrare un solo annuncio. Quando si registra un nuovo annuncio, l'annuncio corrente viene sovrascritto.

- 1 Selezionare **Registra frase**.
- 2 Premere sul display il tasto **OK**.
 - ▶ Viene visualizzata la seguente query **Per iniziare la registrazione premere OK**.
- 3 Premere sul display il tasto **OK**.
 - ▶ È possibile registrare un annuncio dopo il segnale acustico.
- 4 Premere sul display il tasto **Fine**.
 - ▶ La registrazione viene salvata.
 - ▶ È stato registrato un annuncio.

Ascoltare l'annuncio

È possibile ascoltare l'annuncio registrato.

- 1 Selezionare **Ascolta l'annuncio**.
- 2 Premere sul display il tasto **OK**.
 - ▶ Viene riprodotto l'annuncio corrente.

Cancellare l'annuncio

È possibile cancellare l'annuncio registrato. L'annuncio standard è quindi nuovamente attivo.

- 1 Selezionare **Cancella l'annuncio**.
- 2 Premere sul display il tasto **OK**.
- 3 Viene visualizzata la seguente query **Cancellare?**.
- 4 Premere sul display il tasto **Sì**.
 - ▶ L'annuncio è stato cancellato.



Gli annunci standard non possono essere cancellati.

Registrare una notifica

Il telefono viene fornito con un annuncio standard per la modalità di registrazione e di notifica. Se non è disponibile un annuncio personalizzato, viene utilizzato l'annuncio standard corrispondente.

- 1 Selezionare **Registra Msg. Resp.**
- 2 Premere sul display il tasto **OK**.
 - ▶ Viene visualizzata la query **Per iniziare la registrazione premere OK**.
- 3 Premere sul display il tasto **OK**.
- 4 È possibile registrare una notifica dopo il suono.
- 5 Premere sul display il tasto **Fine**.
 - ▶ La registrazione viene salvata.
 - ▶ La notifica è stata registrata.

Ascoltare una notifica

È possibile ascoltare la notifica registrata.

- 1 Selezionare **Ascolta Msg. Resp.**
- 2 Premere sul display il tasto **OK**.
 - ▶ Viene riprodotta la notifica corrente.

Cancellare la notifica

È possibile eliminare la notifica registrata. La notifica standard è quindi nuovamente attiva.



- 1 Selezionare **Cancella Msg. Resp.**
- 2 Premere sul display il tasto **OK**.
 - ▶ Viene visualizzata la query **Cancellare?**.
- 3 Premere sul display il tasto **Sì**.
 - ▶ La notifica è stata cancellata.



Le notifiche standard non possono essere cancellate.



Registrazioni

Modifica della modalità della segreteria telefonica

- 1 Premere il tasto di navigazione  per aprire il menu.
- 2 Selezionare **Segret. telefonica**.
- 3 Confermare la sezione premendo sul display il tasto **OK**.
- 4 Selezionare **Registrazione**.
- 5 Premere sul display il tasto **Modifica** ( = attivato).
- 6 Selezionare la modalità della segreteria telefonica:
Registrazione, Risponditore, Alternata
- 7 Premere sul display il tasto **Scegli** ( = selezionato).

Modificare i parametri di registrazione

- 1 Premere il tasto di navigazione  per aprire il menu.
- 2 Selezionare **Segret. telefonica**.
- 3 Confermare la sezione premendo sul display il tasto **OK**.
- 4 Selezionare **Gestione messaggi**.
- 5 Premere sul display il tasto **OK**.
- 6 Selezionare una delle seguenti opzioni:

Lunghezza:	<ol style="list-style-type: none"> 1 Selezionare Lunghezza. 2 Premere sul display il tasto OK. 3 Selezionare l'impostazione desiderata. 4 Premere sul display il tasto Scegli ( = selezionato).
Qualità:	<ol style="list-style-type: none"> 1 Selezionare Qualità. 2 Premere sul display il tasto OK. 3 Selezionare l'impostazione desiderata. 4 Premere sul display il tasto Scegli ( = selezionato).
Accettare una chiamata:	<ol style="list-style-type: none"> 1 Selezionare Attiva la seg. dopo. 2 Premere sul display il tasto OK. 3 Selezionare l'impostazione desiderata. 4 Premere sul display il tasto Scegli ( = selezionato).

Cambiare la lingua della guida vocale e dell'annuncio standard

- 1 Premere il tasto di navigazione  per aprire il menu.
 - 2 Selezionare **Segret. telefonica**.
 - 3 Confermare la sezione premendo sul display il tasto **OK**.
 - 4 Selezionare **Lingua**.
 - 5 Premere sul display il tasto **OK**.
 - 6 Selezionare la lingua desiderata.
 - 7 Premere sul display il tasto **OK**.
- È stata cambiata la lingua della guida vocale e dell'annuncio standard.

Altre funzioni

Aggiungere altri dispositivi

Per la libertà di movimento durante le chiamate, è possibile registrare fino a 6 portatili DECT in modalità wireless su EASY 500 e EASY 500A .

Processo di registrazione sul portatile





La registrazione deve essere avviata **sia** dalla base **sia** dal portatile.

Entrambe le operazioni devono avvenire **entro 60 secondi**.

Se il portatile non è registrato su nessuna base:

- 1 Premere sul display il tasto **Registra**.

Se il portatile è già registrato su una base:

- 1 Premere il tasto di navigazione  per aprire il menu.
- 2 Selezionare **Impostazioni**.
- 3 Confermare la sezione premendo sul display il tasto **OK**.
- 4 Selezionare **Gestione portatili**.
- 5 Premere sul display il tasto **OK**.
- 6 Selezionare **Registra il portatile** o **Registrazione legacy**.
- 7 Premere sul display il tasto **OK**.
 - ▶ Il portatile cerca una base pronta per la registrazione.
- 8 Inserire il PIN di sistema utilizzando la tastiera .
- 9 Premere sul display il tasto **OK**.
 - ▶ Il portatile è stato registrato.

A registrazione avvenuta il portatile entra in stand-by. Il display visualizza il numero interno o il nome del portatile se sono registrati più portatili. In caso contrario, ripetere la procedura.

Cancellare la registrazione di un portatile

- 1 Premere il tasto di navigazione  per aprire il menu.
- 2 Selezionare **Impostazioni**.
- 3 Confermare la sezione premendo sul display il tasto **OK**.
- 4 Selezionare **Gestione portatili**.

- 5 Premere sul display il tasto **OK**.
- 6 Selezionare **Cancella il portatile**.
- 7 Premere sul display il tasto **OK**.
 - ▶ Viene selezionato il portatile in uso.
- 8 Se necessario, selezionare un altro portatile.
- 9 Premere sul display il tasto **OK**.
- 10 Confermare la richiesta con **Sì**.
 - ▶ Il portatile è stato deregistrato.

Modificare il nome del portatile

- 1 Premere sul display il tasto **INT**.
 - ▶ Si apre l'elenco dei portatili, il proprio è contrassegnato da <.
- 2 Selezionare il portatile desiderato.
- 3 Premere sul display il tasto **Opzioni**.
- 4 Selezionare **Modifica il nome**.
- 5 Premere sul display il tasto **OK**.
- 6 Cancellare il nome corrente con il tasto del display **<C**.
- 7 Inserire la data utilizzando la tastiera .
- 8 Premere sul display il tasto **OK**.
 - ▶ È stato cambiato il nome del portatile.

Cercare il portatile (paging)

- 1 Premere il tasto di login/paging.
 - ▶ Tutti i portatili squillano contemporaneamente (paging).

Annullare la ricerca

- 1 Premere il tasto di login/paging.
oppure
1 Premere sul portatile il tasto impegno linea .
- oppure
- 1 Premere sul display il tasto **Silenzia**.

Monitoraggio della stanza

- 1 Premere il tasto di navigazione  per aprire il menu.
- 2 Selezionare **Sicurezza**.
- 3 Confermare la sezione premendo sul display il tasto **OK**.
- 4 Selezionare **Monit. Ambiente**.
- 5 Premere sul display il tasto **OK**.
- 6 Selezionare una delle seguenti opzioni:

Attivare il
monitoraggio
della stanza:

- 1 Selezionare **Attivazione**.
- 2 Premere sul display il tasto **Modifica**
(= attivato).
- ▶ Il monitoraggio della stanza è stato attivato.

Inviare
l'allarme a:

- 1 Selezionare **Inviare l'allarme a**.
- 2 Premere sul display il tasto **OK**.
- 3 Selezionare **Interno** o **Esterno**.
- 4 Premere sul display il tasto **Scegli**
(= selezionato).
- 5 Inserire il numero di telefono utilizzando la
tastiera .

Conv. bidire-
zionale:

- 1 Selezionare **Conv. bidirezionale**.
- 2 Premere sul display il tasto **Modifica**
(= attivato).
- ▶ È stata attivata la chiamata bidirezionale.



Impostare la
sensibilità:

- 1 Selezionare **Sensibilità**.
- 2 Premere sul display il tasto **OK**.
- 3 Selezionare **Alta** o **Volume basso**.
- 4 Premere sul display il tasto **Scegli**
(= selezionato).

ECO DECT

Alla consegna, il dispositivo è impostato sulla portata massima. Questo garantisce un collegamento ottimale tra il portatile e la base. In stand-by il portatile non emette alcuna emissione. Solo la base garantisce il collegamento con il portatile tramite segnali radio ridotti. Durante la conversazione, la potenza di trasmissione si adatta automaticamente alla distanza tra base e portatile. Quanto minore è la distanza dalla base, tanto minore è anche la radiazione.



Ridurre le radiazioni fino all'80%

- 1 Premere il tasto di navigazione  per aprire il menu.
- 2 Selezionare **Impostazioni**.
- 3 Confermare la sezione premendo sul display il tasto **OK**.
- 4 Selezionare **ECO DECT**.
- 5 Premere sul display il tasto **OK**.
- 6 Selezionare **Max copertura**.
- 7 Premere sul display il tasto **Modifica**  = attivato).



Questa impostazione riduce anche la portata. Non è possibile utilizzare un ripetitore per aumentare la portata.

Disattivare le emissioni in stand-by

- 1 Premere il tasto di navigazione  per aprire il menu.
- 2 Selezionare **Impostazioni**.
- 3 Confermare la sezione premendo sul display il tasto **OK**.
- 4 Selezionare **Zero radiazioni**.
- 5 Premere sul display il tasto **Modifica**  = attivato).



Per poter utilizzare la funzione **Zero radiazioni**, tutti i portatili registrati devono supportare questa caratteristica prestazionale.

Se l'impostazione **Zero radiazioni** è attivata e sulla base è registrato un portatile che non supporta questa funzione, **Zero radiazioni** viene disattivata automaticamente. Non appena la registrazione di questo portatile viene cancellata **Zero radiazioni**, la funzione viene riattivata.

Il collegamento radio viene stabilito automaticamente solo in caso di chiamate in entrata e in uscita. La creazione del collegamento viene ritardata di circa 2 secondi.

Per consentire a un portatile di stabilire rapidamente un collegamento radio con la base in caso di una chiamata in entrata, esso deve "ascoltare" più frequentemente la base, ossia scansionare l'ambiente. Ciò aumenta il consumo di corrente e riduce quindi il tempo di disponibilità e di conversazione del portatile.

Se **Zero radiazioni** risulta attivato, non avviene nessuna indicazione della portata/nessun allarme di portata sul portatile. La raggiungibilità viene verificata quando si tenta di stabilire una connessione.

- 1 Premere e tenere premuto il tasto impegno linea .
- ▶ Viene emesso il tono di chiamata.

Protezione da chiamate indesiderate

Proteggere le conversazioni

- 1 Premere il tasto di navigazione  per aprire il menu.
- 2 Selezionare **Sicurezza**.
- 3 Confermare la sezione premendo sul display il tasto **OK**.
- 4 Selezionare **Pr. ch. entr.**.
- 5 Premere sul display il tasto **OK**.

Black List

- 1 Selezionare **Black List**.
- 2 Premere sul display il tasto **Modifica**.
 - 1 Selezionare **Numeri bloccati**.
 - 2 Premere sul display il tasto **OK**.
 - 3 Premere sul display il tasto **Nuova**.
 - 4 Inserire il numero di telefono utilizzando la tastiera .
 - 5 Premere sul display il tasto **Salva**.
- Modalità di protezione:
 - 1 Selezionare **Mod. di protezione**.
 - 2 Premere sul display il tasto **OK**.
 - 3 Selezionare una delle seguenti opzioni: **Ness.protez., Silenzioso, Blocco chiam**
 - 4 Premere sul display il tasto **Scegli** (= selezionato).

Chiamate anonime

- 1 Selezionare **Chiam. Anonime**.
- 2 Premere sul display il tasto **Modifica**.
- 3 Selezionare una delle seguenti opzioni: **Ness.protez., Silenzioso, Blocco chiam**
- 4 Premere sul display il tasto **Scegli** (= selezionato).

Bloccare le chiamate anonime



Se attivata, il portatile non squilla per le chiamate senza ID chiamante.

- 1 Premere il tasto di navigazione  per aprire il menu.
- 2 Selezionare **Sicurezza**.
- 3 Confermare la sezione premendo sul display il tasto **OK**.
- 4 Selezionare **SilenSeCh.Anonim**.
- 5 Premere sul display il tasto **Modifica** (= attivato).

Impostazioni sul portatile

Impostare data e ora

Data e ora devono essere impostate affinché possano essere associate correttamente alle chiamate in entrata. Data e ora vengono sincronizzate tra base e portatile.



- 1 Premere il tasto di navigazione  per aprire il menu.
 - 2 Selezionare **Impostazioni**.
 - 3 Confermare la sezione premendo sul display il tasto **OK**.
 - 4 Selezionare **Data e Ora**.
 - 5 Premere sul display il tasto **OK**.
 - 6 Inserire la data utilizzando la tastiera .
 - 7 Inserire l'ora utilizzando la tastiera .
 - 8 Premere sul display il tasto **Salva**.
- La data e l'ora sono state impostate.







Il passaggio automatico dall'ora legale a quella invernale viene calcolato in base alla data, comprensiva di anno e ora.

L'ora può essere aggiornata selezionando l'ora della rete durante la trasmissione CLIP (senza informazioni sull'anno).



Lingua del display

- 1 Premere il tasto di navigazione  per aprire il menu.
 - 2 Selezionare **Impostazioni**.
 - 3 Confermare la sezione premendo sul display il tasto **OK**.
 - 4 Selezionare **Lingua**.
 - 5 Premere sul display il tasto **OK**.
 - 6 Selezionare la lingua desiderata.
 - 7 Premere sul display il tasto **Scegli** ( = selezionato).
- La lingua di display è stata modificata.

Se viene impostata una lingua incomprensibile:

- 1 Premere il tasto di navigazione  per aprire il menu.
- 2 Premere prima il tasto .
- 3 Premere 2 volte il tasto .
- 4 Selezionare la lingua desiderata.
- 5 Premere sul display il tasto **Scegli** ( = selezionato).

Paese

- 1 Premere il tasto di navigazione  per aprire il menu.
 - 2 Selezionare **Impostazioni**.
 - 3 Confermare la sezione premendo sul display il tasto **OK**.
 - 4 Selezionare **Nazione**.
 - 5 Premere sul display il tasto **OK**.
 - 6 Selezionare il Paese desiderato.
 - 7 Premere sul display il tasto **Scegli**  = selezionato).
- Le impostazioni relative al Paese sono state modificate.

Tasto boost

Durante una chiamata, è possibile impostare il volume del ricevitore o dell'altoparlante a un livello significativamente più alto (boost).

 La variazione di volume maggiore con il tasto boost si verifica quando il volume della base è impostato sul livello più alto.

Attivare/disattivare il boost:

- 1 Premere il tasto boost sul lato destro del portatile.
- Un'icona sul display indica lo stato:

Acceso:



Spento:



La funzione boost si applica solo per la durata della chiamata.



Questa impostazione può danneggiare la salute delle persone con un udito normale ed è destinata alle persone con problemi di udito o perdita dell'udito.

Il rumore della linea telefonica può essere amplificato.

Toni e segnali

Volume del ricevitore

È possibile regolare il volume del portatile in più fasi.

Durante una conversazione

- 1 Premere sul display il tasto **Opzioni**.
 - 2 Selezionare **Regola il volume**.
 - 3 Premere sul display il tasto **OK**.
 - 4 Regolare il volume come richiesto.
 - 5 Premere sul display il tasto **Salva**.
- ▶ L'impostazione viene salvata.



Senza **Salva** l'impostazione viene salvata automaticamente dopo ca. 3 secondi.

In stand-by

- 1 Premere il tasto di navigazione  per aprire il menu.
 - 2 Selezionare **Audio**.
 - 3 Confermare la sezione premendo sul display il tasto **OK**.
 - 4 Selezionare **Regola il volume**.
 - 5 Premere sul display il tasto **OK**.
 - 6 Selezionare il volume desiderato.
 - 7 Premere sul display il tasto **Salva**.
- ▶ Il volume è stato impostato.

Volume del vivavoce

È possibile regolare il volume dell'altoparlante in più fasi.

- 1 Premere il tasto di navigazione  per aprire il menu.
 - 2 Selezionare **Audio**.
 - 3 Confermare la sezione premendo sul display il tasto **OK**.
 - 4 Selezionare **Volume del vivavoce**.
 - 5 Premere sul display il tasto **OK**.
 - 6 Selezionare il volume desiderato.
 - 7 Premere sul display il tasto **Salva**.
- ▶ Il volume è stato impostato.

Profilo ricevitore e vivavoce

Selezionare il profilo del **ricevitore** e del **vivavoce** per adattare il telefono in modo ottimale alla situazione ambientale. Verificare il profilo più gradevole per voi e per il vostro interlocutore.

- 1 Premere il tasto di navigazione  per aprire il menu.
- 2 Selezionare **Audio**.
- 3 Confermare la sezione premendo sul display il tasto **OK**.
- 4 Selezionare **Profili acustici**.
- 5 Premere sul display il tasto **OK**.
- 6 Selezionare il profilo desiderato:

Profili del 1 Premere sul display il tasto **OK**.

- Ricevitore:** 2 Selezionare **Volume alto** o **Volume basso** (stato di consegna).
- 3 Premere sul display il tasto **Scegli**
( = selezionato).

Profili del 1 Premere sul display il tasto **OK**.

- VivaVoce:** 2 Selezionare **Profilo 1** (stato di consegna) o **Profilo 2**.
- 3 Premere sul display il tasto **Scegli**
( = selezionato).

Suonerie

Volume della suoneria



È possibile impostare il volume della suoneria su 5 livelli o come un crescendo (volume crescente).

- 1 Premere il tasto di navigazione  per aprire il menu.
- 2 Selezionare **Audio**.
- 3 Confermare la sezione premendo sul display il tasto **OK**.
- 4 Selezionare **Suonerie (Portatile)**.
- 5 Premere sul display il tasto **OK**.
- 6 Selezionare **Regola il volume**.
- 7 Premere sul display il tasto **OK**.
- 8 Selezionare **Interno** o **Consultazione**.
- 9 Premere sul display il tasto **OK**.

- 10 Regolare il volume come richiesto.
- 11 Premere sul display il tasto **Salva**.
- ▶ Il volume è stato impostato.

Melodia della suoneria

Impostare suonerie diverse per chiamate interne ed esterne.



- 1 Premere il tasto di navigazione  per aprire il menu.
- 2 Selezionare **Audio**.
- 3 Confermare la sezione premendo sul display il tasto **OK**.
- 4 Selezionare **Suonerie (Portatile)**.
- 5 Premere sul display il tasto **OK**.
- 6 Selezionare **Melodie**.
- 7 Premere sul display il tasto **OK**.
- 8 Selezionare **Interno** o **Consultazione**.
- 9 Premere sul display il tasto **OK**.
- 10 Selezionare la melodia desiderata.
- 11 Premere sul display il tasto **Scegli** ( = selezionato).
- ▶ La melodia della suoneria viene impostata.

Suoneria di base (solo Gigaset EASY 500A)

- 1 Premere il tasto di navigazione  per aprire il menu.
- 2 Selezionare **Audio**.
- 3 Confermare la sezione premendo sul display il tasto **OK**.
- 4 Selezionare **Suonerie (Base)**.
- 5 Premere sul display il tasto **OK**.
- 6 Selezionare **Melodie**.
- 7 Premere sul display il tasto **OK**.
- 8 Selezionare la melodia desiderata.
- 9 Premere sul display il tasto **Salva**.
- ▶ La melodia della suoneria viene impostata.

Toni di avviso

Il portatile segnala acusticamente diverse attività e stati. Questi toni di avviso possono essere attivati/disattivati indipendentemente gli uni dagli altri.

- 1 Premere il tasto di navigazione  per aprire il menu.
- 2 Selezionare **Audio**.
- 3 Confermare la sezione premendo sul display il tasto **OK**.
- 4 Selezionare **Toni di avviso**.
- 5 Premere sul display il tasto **OK**.
- 6 Selezionare il tono di notifica desiderato.
- 7 Premere sul display il tasto **Modifica** ( = attivato).



Toni dei tasti: Il portatile genera un tono quando viene premuto un tasto.

Conferma: Il portatile genera un tono di conferma/errore dopo le immissioni o un tono di avviso quando arriva un nuovo messaggio.

Batteria: Il portatile genera un tono di avvertenza con tempo di conversazione rimanente inferiore a 10 minuti (ogni 60 secondi).

Fuori portata: Il portatile genera un tono di avvertenza quando il portatile viene spostato fuori dalla portata della base.



Melodia di attesa

- 1 Premere il tasto di navigazione  per aprire il menu.
- 2 Selezionare **Audio**.
- 3 Confermare la sezione premendo sul display il tasto **OK**.
- 4 Selezionare **Musica su attesa**.
- 5 Premere sul display il tasto **Modifica** ( = attivato).

Display

Screensaver

Come screensaver da visualizzare in stand-by sono disponibili varie opzioni.

- 1 Premere il tasto di navigazione  per aprire il menu.
 - 2 Selezionare **Impostazioni**.
 - 3 Confermare la sezione premendo sul display il tasto **OK**.
 - 4 Selezionare **Display**.
 - 5 Premere sul display il tasto **OK**.
 - 6 Selezionare **Screensaver**.
 - 7 Premere sul display il tasto **OK**.
 - 8 Selezionare **Attivazione**.
 - 9 Premere sul display il tasto **Modifica** ( = attivato).
 - 10 Selezionare **Scegli**.
 - 11 Premere sul display il tasto **OK**.
 - 12 Selezionare lo screensaver desiderato.
 - 13 Premere sul display il tasto **Scegli** ( = selezionato).
- ▶ È stato impostato uno screensaver.

Lo screensaver si attiva automaticamente dopo che il display è entrato in stand-by.

Terminare uno screensaver

- 1 Premere sul display il tasto destro.
- ▶ Il display passa in modalità stand-by.
-

Caratteri grandi



È possibile ingrandire caratteri e simboli nella lista delle chiamate e nella rubrica per migliorare la leggibilità. Sul display verrà visualizzata una sola voce e, se necessario, i nomi verranno abbreviati. Durante il processo di composizione, il numero di telefono viene visualizzato con numeri grandi.

- 1 Premere il tasto di navigazione  per aprire il menu.
- 2 Selezionare **Impostazioni**.
- 3 Confermare la sezione premendo sul display il tasto **OK**.

- 4 Selezionare **Display**.
- 5 Premere sul display il tasto **OK**.
- 6 Selezionare **Caratteri grandi**.
- 7 Premere sul display il tasto **Modifica** (= attivato).
- ▶ Avete ingrandito il carattere.

Combinazione cromatica

Il display può essere visualizzato in 2 combinazioni di colori.

- 1 Premere il tasto di navigazione  per aprire il menu.
- 2 Selezionare **Impostazioni**.
- 3 Confermare la sezione premendo sul display il tasto **OK**.
- 4 Selezionare **Display**.
- 5 Premere sul display il tasto **OK**.
- 6 Selezionare **Schema Colore**.
- 7 Premere sul display il tasto **OK**.
- 8 Selezionare la combinazione cromatica desiderata.
- 9 Premere sul display il tasto **Scegli** ( = selezionato).
- ▶ Avete adattato la combinazione cromatica.

Illuminazione del display

L'illuminazione del display viene disattivata quando il portatile non viene utilizzato per un certo periodo di tempo. È possibile utilizzare questa funzione per le situazioni **Portatile in carica** e **In mod. chiamata** indipendentemente l'una dall'altra.

- 1 Premere il tasto di navigazione  per aprire il menu.
- 2 Selezionare **Impostazioni**.
- 3 Confermare la sezione premendo sul display il tasto **OK**.
- 4 Selezionare **Display**.
- 5 Premere sul display il tasto **OK**.
- 6 Selezionare **Retroilluminazione**.
- 7 Premere sul display il tasto **OK**.
- 8 Selezionare lo stato di funzionamento in cui l'illuminazione deve essere spenta:
Portatile in carica, In mod. chiamata
- 9 Premere sul display il tasto **Modifica** (= attivato).
- ▶ È stata modificata l'impostazione dell'illuminazione del display.





Se l'illuminazione del display è accesa, il tempo di disponibilità del portatile può ridursi notevolmente.

Telefonia



Accettazione automatica della chiamata

Con l'accettazione automatica di una chiamata, il portatile accetta una chiamata in entrata non appena viene prelevato dal supporto di ricarica.



- 1 Premere il tasto di navigazione  per aprire il menu.
- 2 Selezionare **Impostazioni**.
- 3 Confermare la sezione premendo sul display il tasto **OK**.
- 4 Selezionare **Telefonia**.
- 5 Premere sul display il tasto **OK**.
- 6 Selezionare **Solleva e Parla**.
- 7 Premere sul display il tasto **Modifica** ( = attivato).
- ▶ È stata attivata l'accettazione automatica delle chiamate.

Indipendentemente dall'impostazione di **Solleva e Parla**, la connessione viene interrotta non appena si colloca il portatile nel supporto di ricarica.



Prefisso telefonico

- 1 Premere il tasto di navigazione  per aprire il menu.
- 2 Selezionare **Impostazioni**.
- 3 Confermare la sezione premendo sul display il tasto **OK**.
- 4 Selezionare **Telefonia**.
- 5 Premere sul display il tasto **OK**.
- 6 Selezionare **Codice linea esterna**.
- 7 Premere sul display il tasto **OK**.
- 8 Selezionare **Codice di accesso alla linea esterna**.
- 9 Inserire un prefisso telefonico utilizzando la tastiera .
- 10 Selezionare il caso per il quale deve essere utilizzato il prefisso telefonico.
- Da: Off, Liste chiamate, Immediato**
- 11 Premere sul display il tasto **Salva**.
- ▶ È stata inserita una cifra del prefisso telefonico.

Procedura di selezione

- 1 Premere il tasto di navigazione  per aprire il menu.
 - 2 Selezionare **Impostazioni**.
 - 3 Confermare la sezione premendo sul display il tasto **OK**.
 - 4 Selezionare **Telefonia**.
 - 5 Premere sul display il tasto **OK**.
 - 6 Selezionare **Tipo di selezione**.
 - 7 Premere sul display il tasto **OK**.
 - 8 Selezionare **DTMF (a toni)** o **DP (decadica)**.
 - 9 Premere sul display il tasto **Scegli**  = selezionato).
- La procedura di selezione è stata modificata.
-

Tempi flash

- 1 Premere il tasto di navigazione  per aprire il menu.
 - 2 Selezionare **Impostazioni**.
 - 3 Confermare la sezione premendo sul display il tasto **OK**.
 - 4 Selezionare **Telefonia**.
 - 5 Premere sul display il tasto **OK**.
 - 6 Selezionare **Tempo di Flash**.
 - 7 Premere sul display il tasto **OK**.
 - 8 Selezionare il tempo flash desiderato.
 - 9 Premere sul display il tasto **Scegli**  = selezionato).
- È stato selezionato il tempo flash desiderato.
-

Sistema

Resettare il portatile

Resettare impostazioni e modifiche individuali.

- 1 Premere il tasto di navigazione  per aprire il menu.
- 2 Selezionare **Impostazioni**.
- 3 Confermare la sezione premendo sul display il tasto **OK**.
- 4 Selezionare **Sistema**.
- 5 Premere sul display il tasto **OK**.



- 6 Selezionare **Reset del portatile**.
 - 7 Premere sul display il tasto **OK**.
 - 8 Confermare la richiesta con **Sì**.
- ▶ Le impostazioni del portatile vengono ripristinate.



Il reset **non** include le seguenti impostazioni:

- la registrazione del portatile sulla base
- data e ora
- voci della rubrica e delle liste delle chiamate



Crittografia

- 1 Premere il tasto di navigazione  per aprire il menu.
 - 2 Selezionare **Impostazioni**.
 - 3 Confermare la sezione premendo sul display il tasto **OK**.
 - 4 Selezionare **Sistema**.
 - 5 Premere sul display il tasto **OK**.
 - 6 Selezionare **Crittografia**.
 - 7 Premere sul display il tasto **Modifica** ( = attivato).
- ▶ La crittografia è stata attivata

Cambiare il PIN di sistema

Proteggere le impostazioni di sistema del telefono con un PIN. Il PIN della base deve essere inserito, tra le altre cose, per registrare un portatile o cancellarne la registrazione o per ripristinare lo stato di consegna.

Modificare il PIN di sistema del telefono a 4-8 cifre (stato di consegna: **0000**):

- 1 Premere il tasto di navigazione  per aprire il menu.
 - 2 Selezionare **Impostazioni**.
 - 3 Confermare la sezione premendo sul display il tasto **OK**.
 - 4 Selezionare **Sistema**.
 - 5 Premere sul display il tasto **OK**.
 - 6 Selezionare **PIN sistema**.
 - 7 Premere sul display il tasto **OK**.
 - 8 Inserire il nuovo PIN utilizzando la tastiera .
 - 9 Premere sul display il tasto **Salva**.
- ▶ Il PIN di sistema è stato modificato.

Resettare la base

Questa funzione riporta l'unità base in modalità stand-by.

- 1 Premere il tasto di navigazione  per aprire il menu.
- 2 Selezionare **Impostazioni**.
- 3 Confermare la sezione premendo sul display il tasto **OK**.
- 4 Selezionare **Sistema**.
- 5 Premere sul display il tasto **OK**.
- 6 Selezionare **Reset della base**.
- 7 Premere sul display il tasto **OK**.
- 8 Confermare la richiesta con **Sì**.
- 9 Le impostazioni della base vengono ripristinate.

Ripristinare la configurazione iniziale della base

Se si attiva questa funzione, tutte le impostazioni dell'unità base vengono ripristinate alle impostazioni di fabbrica (ad esempio, il PIN 0000 viene nuovamente impostato). Tutti i portatili registrati vengono cancellati.

- 1 Scollegare la base dalla rete elettrica.
 - 2 Tenere premuto il tasto di login/paging sulla base.
 - 3 Collegare la base alla rete elettrica.
 - 4 Rilasciare il tasto di login/paging.
- La base avvia il reset.



Il ripristino della base richiede circa 30 secondi. Durante questo periodo la base **non** deve essere scollegata dall'alimentazione!

Ausili operativi







Tasti di selezione diretta

È possibile memorizzare numeri telefonici importanti sui tre tasti di selezione diretta **A**, **B** e **C**. Il numero memorizzato viene composto premendo il tasto di selezione diretta corrispondente.

Assegnare un numero di chiamata ai tasti di selezione diretta





Al rispettivo tasto di selezione diretta non è ancora stata assegnata alcuna funzione.

- 1 Premere il tasto di selezione diretta (**A**, **B** e **C**) al quale si desidera assegnare una funzione.
 - 2 Inserire il numero di telefono utilizzando la tastiera .
 - 3 Premere il tasto di navigazione .
 - 4 Inserire il nome utilizzando la tastiera .
 - 5 Premere il tasto di navigazione .
 - 6 Inserire il cognome utilizzando la tastiera .
 - 7 Premere sul display il tasto **Salva**.
- o selezionare dalla rubrica:
- 1 Premere il tasto di selezione diretta (**A**, **B** e **C**) al quale si desidera assegnare una funzione.
 - 2 Premere sul display il tasto .
 - 3 Selezionare la voce desiderata.
 - 4 Premere sul display il tasto **OK**.
 - ▶ Il numero di telefono, il nome e il cognome sono presi dalla rubrica telefonica e possono essere personalizzati se necessario.
 - 5 Premere sul display il tasto **Salva**.
 - ▶ Il numero telefonico è stato salvato come tasto di selezione diretta.





Modificare/eliminare l'assegnazione dei tasti di selezione diretta

- 1 Premere il tasto di navigazione  per aprire il menu.
 - 2 Selezionare **Accessibilità**.
 - 3 Confermare la sezione premendo sul display il tasto **OK**.
 - 4 Selezionare **Tasti selez. diretta**.
 - 5 Confermare la sezione premendo sul display il tasto **OK**.
- Viene visualizzata l'assegnazione attuale dei pulsanti, ad esempio:

SOS

- A: - - -** = il tasto  non è ancora assegnato
- B: Cognome, Rudi** = al tasto  viene assegnato il numero di chiamata dell'abbonato visualizzato
- C: 12345678** = al tasto  è assegnato il numero di chiamata visualizzato, il nome non è noto

Modificare una voce

- 1 Selezionare il tasto di selezione diretta desiderato.
 - 2 Premere sul display il tasto **OK**.
 - 3 Premere sul display il tasto **Opzioni**.
 - 4 Selezionare **Modifica la voce**.
 - 5 Premere sul display il tasto **OK**.
 - 6 Inserire il numero di telefono utilizzando la tastiera .
 - 7 Premere il tasto di navigazione .
 - 8 Inserire il nome utilizzando la tastiera .
 - 9 Premere il tasto di navigazione .
 - 10 Inserire il cognome utilizzando la tastiera .
 - 11 Premere sul display il tasto **Salva**.
- La voce è stata modificata.



Eliminare una voce

- 1 Selezionare il tasto di selezione diretta desiderato.
 - 2 Premere sul display il tasto **OK**.
 - 3 Premere sul display il tasto **Opzioni**.
 - 4 Selezionare **Cancella la voce**.
 - 5 Premere sul display il tasto **OK**.
- La voce è stata cancellata.



Annunci

Le persone con problemi di vista possono farsi annunciare pulsanti, numeri di telefono e contatti.

Annuncio dei tasti

- 1 Premere il tasto di navigazione  per aprire il menu.
 - 2 Selezionare **Accessibilità**.
 - 3 Confermare la sezione premendo sul display il tasto **OK**.
 - 4 Selezionare **Acustica**.
 - 5 Premere sul display il tasto **OK**.
 - 6 Selezionare **Tasti selez. vocale**.
 - 7 Premere sul display il tasto **Modifica** ( = attivato).
- L'annuncio dei tasti è stato attivato.

Lingua dell'annuncio

- 1 Premere il tasto di navigazione  per aprire il menu.
 - 2 Selezionare **Accessibilità**.
 - 3 Confermare la sezione premendo sul display il tasto **OK**.
 - 4 Selezionare **Acustica**.
 - 5 Premere sul display il tasto **OK**.
 - 6 Selezionare **Linguaggio alta voce**.
 - 7 Premere sul display il tasto **OK**.
 - 8 Selezionare la lingua desiderata.
 - 9 Premere sul display il tasto **Scegli** ( = selezionato).
- La lingua dell'annuncio è stata impostata.

Annuncio del numero

Se la funzione è attivata, le cifre inserite vengono annunciate quando si digita il numero di chiamata.

- 1 Premere il tasto di navigazione  per aprire il menu.
- 2 Selezionare **Accessibilità**.
- 3 Confermare la sezione premendo sul display il tasto **OK**.
- 4 Selezionare **Acustica**.
- 5 Premere sul display il tasto **OK**.

- 6 Selezionare **ID chiam.**.
- 7 Premere sul display il tasto **Modifica** (☑ = attivato).
- ▶ L'annuncio del numero è stato attivato.

Leggere i contatti

Se la funzione è attivata, l'annuncio memorizzato per il contatto viene letto quando si seleziona una voce della rubrica del portatile e viene riprodotto quando si riceve una chiamata.



Un annuncio viene memorizzato nella rubrica del portatile per il contatto.

- 1 Premere il tasto di navigazione (☐) per aprire il menu.
- 2 Selezionare **Accessibilità**.
- 3 Confermare la sezione premendo sul display il tasto **OK**.
- 4 Selezionare **Acustica**.
- 5 Premere sul display il tasto **OK**.
- 6 Selezionare **Rubr. ad alta voce**.
- 7 Premere sul display il tasto **Modifica** (☑ = attivato).
- ▶ L'annuncio dei contatti è stato attivato.

Registrare annunci per i contatti

È possibile registrare il proprio annuncio per circa 50 voci, che viene riprodotto non appena il numero chiama.

- 1 Premere il tasto di navigazione (☐) per aprire il menu.
- 2 Selezionare **Rubrica del portatile**.
- 3 Premere sul display il tasto **Opzioni**.
- 4 Selezionare **Frase**.
- 5 Premere sul display il tasto **OK**.
- 6 Selezionare **Registra frase**.
- 7 Premere sul display il tasto **OK**.
- 8 Dopo un conto alla rovescia, è possibile registrare l'annuncio.
- 9 Premere sul display il tasto **Salva**.
- ▶ È stato registrato un annuncio.



Un annuncio non può durare più di 3 secondi. Se questo tempo viene superato, la registrazione viene annullata e l'annuncio viene salvato.

Luminosità

- 1 Premere il tasto di navigazione  per aprire il menu.
- 2 Selezionare **Accessibilità**.
- 3 Confermare la sezione premendo sul display il tasto **OK**.
- 4 Selezionare **Luminosità**.
- 5 Premere sul display il tasto **OK**.
- 6 Selezionare **Telefono** e/o **Base**.
- 7 Premere sul display il tasto **OK**.

Impostazione della luminosità

- 1 Selezionare **Luminosità**.
 - 2 Premere sul display il tasto **OK**.
 - 3 Con il tasto di navigazione  impostare la luminosità.
 - 4 Premere sul display il tasto **Salva**.
- ▶ La luminosità è stata impostata.

Impostare il controllo del tempo

- 1 Selezionare **Controllo orario**.
- 2 Premere sul display il tasto **OK**.

Attivare il controllo del tempo:

- 1 Selezionare **Attivazione**.
- 2 Premere sul display il tasto **Modifica** (= attivato).

▶ Il controllo del tempo è stato attivato.

Impostare la luminosità:

- 1 Selezionare **Luminosità**.
- 2 Premere sul display il tasto **OK**.
- 3 Con il tasto di navigazione  impostare la luminosità.
- 4 Premere sul display il tasto **Salva**.

5 La luminosità è stata impostata.

Impostare l'inizio:

- 1 Selezionare **Inizio**.
- 2 Premere sul display il tasto **OK**.
- 3 Inserire l'ora di inizio utilizzando la tastiera .
- 4 Premere sul display il tasto **Salva**.

▶ È stata impostata l'ora di inizio.

- Impostare la fine:
- 1 Selezionare **Fine**.
 - 2 Premere sul display il tasto **OK**.
 - 3 Inserire l'ora di fine utilizzando la tastiera .
 - 4 Premere sul display il tasto **Salva**.
 - ▶ È stata impostata l'ora di fine.
- Impostare la disattivazione automatica:
- 1 Selezionare **Autodisattivazione**.
 - 2 Premere sul display il tasto **Modifica** (= attivato).
 - ▶ È stata impostata la disattivazione automatica del controllo orario.

Segnale di chiamata LED

Se la funzione è attivata, la spia di segnalazione sulla parte superiore del portatile lampeggia in rosso quando c'è una chiamata in arrivo.

- 1 Premere il tasto di navigazione  per aprire il menu.
- 2 Selezionare **Accessibilità**.
- 3 Confermare la sezione premendo sul display il tasto **OK**.
- 4 Selezionare **Segnalazione LED**.
- 5 Premere sul display il tasto **Modifica** (= attivato).
 - ▶ È stato attivato il segnale di chiamata a LED.

Chiamata seria

Se questa funzione è attivata, tutte le chiamate provenienti dai contatti inseriti nella rubrica sono segnalate visivamente da uno sfondo verde ben visibile sul display. Le altre chiamate vengono visualizzate con uno sfondo nero o bianco, a seconda della combinazione cromatica selezionata.

- 1 Premere il tasto di navigazione  per aprire il menu.
- 2 Selezionare **Sicurezza**.
- 3 Confermare la sezione premendo sul display il tasto **OK**.
- 4 Selezionare **Chiamante affid..**
- 5 Premere sul display il tasto **Modifica** (= attivato).
 - ▶ La funzione è stata selezionata.

Menu semplice

Decidete voi stessi quali funzioni visualizzare nel menu. È possibile mostrare o nascondere i seguenti sottomenu:

- Rubrica del portatile
- Liste chiamate
- Segret. telefonica
- Audio
- Accessibilità
- Sicurezza
- Imp. Chiam. Socc.
- Impostazioni
- Servizi di rete

Attivare il menu semplice

- 1 Premere il tasto di navigazione  per aprire il menu.
 - 2 Selezionare **Accessibilità**.
 - 3 Confermare la sezione premendo sul display il tasto **OK**.
 - 4 Selezionare **Menu semplice**.
 - 5 Premere sul display il tasto **OK**.
 - 6 Selezionare **Menu semplice**.
 - 7 Premere sul display il tasto **Modifica** (= attivato).
- ▶ È stato attivato il menu semplice.



Configurare la vista del menu

- 1 Premere il tasto di navigazione  per aprire il menu.
 - 2 Selezionare **Accessibilità**.
 - 3 Confermare la sezione premendo sul display il tasto **OK**.
 - 4 Selezionare **Menu semplice**.
 - 5 Premere sul display il tasto **OK**.
 - 6 Selezionare **Elenco di menu**.
 - 7 Premere sul display il tasto **OK**.
 - 8 Con il tasto di navigazione selezionare l'opzione desiderata.
 - 9 Premere sul display il tasto **Modifica** (= attivato).
- ▶ È stata configurata la vista del menu.



Se **Accessibilità** è nascosto, nel menu viene invece visualizzato **Menu semplice**. È possibile utilizzarla per modificare le impostazioni del menu in qualsiasi momento.

Consentire lo spegnimento del portatile



- 1 Premere il tasto di navigazione  per aprire il menu.
- 2 Selezionare **Accessibilità**.
- 3 Confermare la sezione premendo sul display il tasto **OK**.
- 4 Selezionare **Spegni il portatile..**
- 5 Premere sul display il tasto **Modifica** ( = attivato).

Estensione diretta per le emergenze (per EASY 500 e EASY 500HX su un unico router)



Definire fino a 15 numeri di telefono da passare automaticamente quando si riceve una chiamata. È possibile parlare con l'interlocutore tramite il vivavoce del portatile senza dover rispondere alla chiamata.

Impostare il PIN di un interno per la funzione di selezione diretta. Il chiamante ne ha bisogno per la selezione diretta. Il PIN della derivazione deve essere inserito anche per l'attivazione e la disattivazione della funzione.

Attivare/disattivare l'estensione

- 1 Premere il tasto di navigazione  per aprire il menu.
 - 2 Selezionare **Sicurezza**.
 - 3 Confermare la sezione premendo sul display il tasto **OK**.
 - 4 Selezionare **Controllo chiam..**
 - 5 Premere sul display il tasto **OK**.
 - 6 Selezionare **Impostazioni**.
 - 7 Premere sul display il tasto **OK**.
 - 8 Inserire il PIN utilizzando la tastiera .
 - 9 Selezionare **Attivazione**.
 - 10 Premere sul display il tasto **Modifica** ( = attivato).
- ▶ È stato attivato il numero di estensione per le emergenze.

Impostare il ritardo



- 1 Premere il tasto di navigazione  per aprire il menu.
 - 2 Selezionare **Sicurezza**.
 - 3 Confermare la sezione premendo sul display il tasto **OK**.
 - 4 Selezionare **Controllo chiam..**
 - 5 Premere sul display il tasto **OK**.
 - 6 Selezionare **Impostazioni**.
 - 7 Premere sul display il tasto **OK**.
 - 8 Inserire il PIN utilizzando la tastiera .
 - 9 Selezionare **Ritardo**.
 - 10 Premere sul display il tasto **OK**.
 - 11 Selezionare il ritardo desiderato.
 - 12 Premere sul display il tasto **Scegli**  = selezionato).
- Il ritardo è stato impostato.



Se la segreteria telefonica è accesa, il tempo di ritardo deve essere inferiore a quello impostato per la segreteria telefonica **Sollewa e Parla**. Non appena la segreteria telefonica accetta una chiamata, la selezione diretta non è più possibile.

Esempio: Si consiglia un tempo di ritardo di 25 secondi con accettazione automatica della chiamata da parte della segreteria telefonica di 30 secondi.

Modificare il PIN di estensione

- 1 Premere il tasto di navigazione  per aprire il menu.
 - 2 Selezionare **Sicurezza**.
 - 3 Confermare la sezione premendo sul display il tasto **OK**.
 - 4 Selezionare **Controllo chiam..**
 - 5 Premere sul display il tasto **OK**.
 - 6 Selezionare **Impostazioni**.
 - 7 Premere sul display il tasto **OK**.
 - 8 Inserire il PIN utilizzando la tastiera .
 - 9 Selezionare **PIN**.
 - 10 Premere sul display il tasto **OK**.
 - 11 Inserire il nuovo PIN utilizzando la tastiera .
 - 12 Premere sul display il tasto **OK**.
- Il PIN di estensione è stato modificato.

Inserire/modificare/eliminare i numeri di telefono

1 Premere il tasto di navigazione  per aprire il menu.

2 Selezionare **Sicurezza**.

3 Confermare la sezione premendo sul display il tasto **OK**.

4 Selezionare **Controllo chiam..**

5 Premere sul display il tasto **OK**.

6 Selezionare **Lista bianca**.

7 Premere sul display il tasto **OK**.

8 Selezionare una delle seguenti opzioni:

Creare una
voce:

1 Selezionare **<Nuova voce>**.

2 Premere sul display il tasto **OK**.

3 Inserire il numero di telefono utilizzando la
tastiera .

4 Premere sul display il tasto **Salva**.

▶ È stata creata una nuova voce.

Modificare una
voce:

1 Selezionare la voce desiderata.

2 Premere sul display il tasto **Modifica**.

3 Modificare la voce come richiesto.

4 Premere sul display il tasto **Salva**.

▶ La voce è stata modificata.

Eliminare una
voce:

1 Selezionare la voce desiderata.

2 Premere sul display il tasto **Modifica**.

3 Confermare la sezione premendo sul display il
tasto **Si**.

▶ La voce è stata cancellata.

Procedura



Controllo chiam. è attivato, viene impostato un PIN di estensione. Il chiamante è inserito come chiamante autorizzato e conosce il PIN di estensione.

- 1 Il chiamante compone il vostro numero. Al chiamante viene richiesto di inserire il PIN per l'estensione.
- 2 Il chiamante inserisce il PIN di estensione.

Il PIN di estensione non è corretto: ▶ La chiamata viene annullata immediatamente.

Il PIN di estensione è corretto: ▶ La chiamata viene inoltrata. La funzione vivavoce del portatile è attivata. Il display visualizza il simbolo rosso del microfono.

- ▶ Entrambi i partecipanti possono ora parlare tra loro tramite il sistema vivavoce.



La chiamata si conclude automaticamente dopo circa 3 minuti se uno dei partecipanti non riaggancia. Il chiamante potrebbe essere costretto a richiamare.





Per motivi di sicurezza, il telefono reagisce in modo sensibile all'interpretazione del PIN di estensione. Le fluttuazioni di trasmissione della rete telefonica possono causare il mancato riconoscimento del PIN. Se la chiamata viene annullata, riprovare.

Estensione diretta per le emergenze (per EASY 500A)

Definire fino a 15 numeri di telefono da passare automaticamente quando si riceve una chiamata. È possibile parlare con l'interlocutore tramite il vivavoce del portatile senza dover rispondere alla chiamata.

Per la funzione di estensione, è necessario impostare il PIN di sistema su un valore diverso da 0000. Il chiamante ne ha bisogno per la selezione diretta. Il PIN di sistema deve essere inserito anche per l'attivazione e la disattivazione della funzione.

Attivare/disattivare l'estensione

- 1 Premere il tasto di navigazione  per aprire il menu.
 - 2 Selezionare **Sicurezza**.
 - 3 Confermare la sezione premendo sul display il tasto **OK**.
 - 4 Selezionare **Controllo chiam..**
 - 5 Premere sul display il tasto **OK**.
 - 6 Selezionare **Telefono**.
 - 7 Premere sul display il tasto **OK**.
 - 8 Inserire il PIN di sistema utilizzando la tastiera .
 - 9 Premere sul display il tasto **OK**.
 - 10 Selezionare il portatile che deve accettare l'estensione.
 - 11 Premere sul display il tasto **Scegli** ( = selezionato).
 - 12 Selezionare **Attivazione**.
 - 13 Premere sul display il tasto **Modifica** ( = attivato).
- ▶ È stato attivato il numero di estensione per le emergenze.

Procedura



Controllo chiam. è attivato, viene impostato un PIN di sistema che non è uguale a 0000. Il chiamante è inserito come chiamante autorizzato e conosce il PIN attuale del sistema.



La chiamata si conclude automaticamente dopo circa 3 minuti se uno dei partecipanti non riaggancia. Il chiamante potrebbe essere costretto a richiamare.

Per motivi di sicurezza, il telefono reagisce in modo sensibile all'interpretazione del PIN di sistema. Le fluttuazioni di trasmissione della rete telefonica possono causare il mancato riconoscimento del PIN. Se la chiamata viene annullata, riprovare.

La segreteria telefonica è attivata:

- 1 Il chiamante compone il vostro numero.
- 2 Il chiamante preme il tasto quando si sente l'annuncio della segreteria telefonica.
- 3 Il chiamante inserisce il PIN del sistema.

PIN non corretto: ▶ La chiamata viene annullata immediatamente.

PIN corretto: ▶ La chiamata viene inoltrata. La funzione vivavoce del portatile è attivata. Sul portatile dell'utente chiamato viene emesso un tono di avviso.
▶ Entrambi i partecipanti possono ora parlare tra loro tramite il sistema vivavoce.

La segreteria telefonica è disattivata:

- 1 Il chiamante compone il vostro numero.
- 2 Il chiamante attende fino a quando l'annuncio "Selezionare l'opzione" lo invita a premere .
- 3 Al chiamante viene richiesto di inserire il pin del sistema.
- 4 Il chiamante inserisce il PIN del sistema.

PIN non corretto: ▶ La chiamata viene annullata immediatamente.

PIN corretto: ▶ La chiamata viene inoltrata. La funzione vivavoce del portatile è attivata. Sul portatile dell'utente chiamato viene emesso un tono di avviso.
▶ Entrambi i partecipanti possono ora parlare tra loro tramite il sistema vivavoce.

Appendice

Servizio clienti e assistenza

Avete domande?

Informazioni e aiuti rapidi sono disponibili nelle presenti istruzioni per l'uso.

Ulteriori informazioni su questi argomenti sono

- Products (prodotti)
- Documents (documentazione)
- Interop (interoperabilità)
- Firmware
- FAQ
- Supporto

disponibile all'indirizzo gigaset.com/service oppure scansionando il codice QR per accedere direttamente alla pagina di supporto online:



Informazioni sul produttore

Omologazione

Il presente dispositivo è destinato al collegamento telefonico analogico.

Le specificità di singoli paesi sono state tenute in considerazione.

Gigaset Technologies GmbH dichiara che i seguenti tipi di apparecchi radio sono conformi alla direttiva 2014/53/UE:

Gigaset EASY 500 / Gigaset EASY 500 A / Gigaset EASY 500 HX

Il testo completo della dichiarazione di conformità UE è disponibile al seguente indirizzo internet: www.gigaset.com/docs.

Se questo prodotto viene importato anche nel Regno Unito:

Gigaset Technologies GmbH dichiara con la presente che i seguenti tipi di apparecchiature radio sono conformi alle linee guida Radio Equipment Regulations 2017:

Gigaset EASY 500 / Gigaset EASY 500 A / Gigaset EASY 500 HX

Il testo completo della dichiarazione di conformità del Regno Unito è disponibile al seguente indirizzo internet: www.gigaset.com/docs.

In alcuni casi, questa dichiarazione può essere inclusa nei file delle Dichiarazioni internazionali di conformità o delle Dichiarazioni europee di conformità.

Si prega di leggere anche questi file.

Garanzia

Se non diversamente specificato il garante (di seguito "Gigaset Technologies") concede al consumatore (cliente), fatti salvi i suoi diritti legali per difetti della cosa nei confronti del venditore, una garanzia di durata secondo le condizioni di seguito indicate (disposizioni di garanzia). I diritti di garanzia legale di conformità del cliente non sono limitati dalla presente garanzia convenzionale. L'utilizzo dei diritti di garanzia legale di conformità è gratuito. Questa garanzia convenzionale rappresenta un obbligo da parte del garante in aggiunta ai diritti di garanzia legale di conformità gratuiti e previsti dalla legge in caso di reclami per difetti.

Disposizioni di garanzia:

- Gli apparecchi nuovi (telefoni, smartphone) e i loro componenti che presentano difetti di fabbricazione e/o dei materiali entro 24 mesi dall'acquisto saranno, a discrezione di Gigaset Technologies, sostituiti gratuitamente con un apparecchio corrispondente allo stato della tecnica oppure riparati. Per le parti soggette a usura (tutte le parti mobili che possono essere sostituite dal cliente stesso, ad es. ricambi, batterie, tastiere, alloggiamento), questa garanzia di durata ha una validità di 12 mesi dall'acquisto.
- Questa garanzia non si applica se il difetto dell'apparecchio è da ricondurre a un uso improprio e/o alla mancata osservanza dei manuali.
- Questa garanzia non copre le prestazioni effettuate dal rivenditore o dal cliente stesso (ad es. installazione, configurazione, download di software). Sono esclusi dalla garanzia anche i manuali ed eventuali software forniti su un supporto dati separato.

- La ricevuta d'acquisto, recante la data d'acquisto, rappresenta l'attestato di garanzia. Le richieste di garanzia devono essere presentate entro due mesi dalla conoscenza del caso coperto da garanzia.
- Gli apparecchi sostituiti o i loro componenti, restituiti a Gigaset Technologies nell'ambito della sostituzione, diventano di proprietà di Gigaset Technologies.
- Questa garanzia si applica agli apparecchi nuovi acquistati nell'Unione Europea. A discrezione di Gigaset Technologies, questi saranno sostituiti gratuitamente con un apparecchio corrispondente allo stato della tecnica oppure riparati. Il garante è Gigaset Technologies GmbH, Frankenstraße 2, D-46395 Bocholt.
- Sono esclusi diritti ulteriori o di altro tipo oltre alla presente garanzia del produttore. Gigaset Technologies non risponde di interruzione del servizio, mancato profitto e perdita di dati, del software aggiuntivo installato dal cliente o di altre informazioni. La loro protezione spetta al cliente. L'esclusione di responsabilità non si applica nei casi di responsabilità obbligatoria, ad es. ai sensi della legge sulla responsabilità del prodotto, nei casi di dolo, colpa grave, lesioni alla vita, all'integrità fisica o alla salute o violazione di obblighi contrattuali essenziali. La richiesta di risarcimento danni per la violazione di obblighi contrattuali essenziali è tuttavia limitata al danno prevedibile in base al contratto, a meno che non sussistano dolo o colpa grave o responsabilità per lesioni alla vita, all'integrità fisica o alla salute o ai sensi della legge sulla responsabilità del prodotto.
- La prestazione di un servizio di garanzia non determina il prolungamento del periodo di garanzia.
- In assenza di un caso coperto da garanzia, Gigaset Technologies si riserva il diritto di addebitare al cliente le spese di sostituzione o riparazione. Gigaset Technologies informerà anticipatamente il cliente al riguardo.
- Alle disposizioni di cui sopra non è associata una modifica delle regole dell'onere della prova a svantaggio del cliente.
- Alla presente garanzia si applica il diritto della Repubblica Federale Tedesca, ad esclusione della Convenzione delle Nazioni Unite sui contratti di vendita internazionale di merci (CISG). Questa scelta del diritto non comporta per il consumatore la privazione della protezione che gli viene garantita dalle disposizioni dalle quali, secondo la legge dello stato in cui ha la residenza abituale, non è permesso derogare convenzionalmente (principio della norma più favorevole).

Per riscattare e far valere questa garanzia, rivolgersi al Servizio Clienti del garante. Il numero di telefono è disponibile sul nostro portale di assistenza all'indirizzo www.gigaset.com/service.

Esclusione di responsabilità

Il display del telefono si compone di punti immagine (pixel). Ogni pixel comprende tre sub pixel (rosso, verde, blu).

Può succedere che un sub pixel si guasti o presenti una deviazione di colore.

La garanzia subentra solo in caso di superamento del numero massimo consentito di pixel difettosi.

Descrizione	Max. numero di pixel difettosi consentito
Sub pixel luminosi colorati	1
Sub pixel scuri	1
Numero totale di sub pixel colorati e scuri	1



La garanzia non si estende a segni d'uso su display e alloggiamento esterno.

Protezione dei dati

Noi di Gigaset prendiamo molto sul serio la protezione dei dati dei nostri clienti. È proprio per questo che ci assicuriamo che tutti i nostri prodotti siano sviluppati secondo il principio della protezione dei dati fin dalla progettazione. Tutti i dati che raccogliamo vengono utilizzati per rendere i nostri prodotti il più validi possibile. Ci assicuriamo che i vostri dati siano protetti e utilizzati solo allo scopo di fornirvi un servizio o un prodotto. Sappiamo qual è il percorso dei vostri dati all'interno dell'azienda e ci assicuriamo che siano sicuri, protetti e conformi alle normative sulla protezione dei dati.

Il testo completo della direttiva sulla protezione dei dati è disponibile al seguente indirizzo internet:

www.gigaset.com/privacy-policy

Tuteliamo l'ambiente

Il nostro modello ambientale di riferimento

Gigaset Technologies GmbH si è assunta la responsabilità sociale di contribuire ad un mondo migliore. Il nostro agire, dalla pianificazione del prodotto e del processo, alla produzione e distribuzione fino allo smaltimento dei prodotti a fine vita tengono conto della grande importanza che diamo all'ambiente.

In Internet, all'indirizzo www.gigaset.com, è possibile trovare notizie relative ai prodotti ed ai processi Gigaset rispettosi dell'ambiente.

Certificazioni della fabbrica che ha costruito il vostro apparato

Il vostro telefono è stato interamente progettato e costruito in **GERMANIA** da Gigaset Technologies nella modernissima fabbrica di Bocholt, fabbrica a bassissimo impatto ambientale e ad altissimo contenuto tecnologico.



Gigaset Technologies GmbH è certificata in conformità alle norme internazionali ISO 14001 e ISO 9001.

ISO 14001 (Certificazione Ambientale): certificata dal 13/05/2024 da TÜV SÜD Management Service GmbH.

ISO 9001 (Certificazione del Sistema Qualità): certificata dal 13/05/2024 da TÜV SÜD Management Service GmbH.

Le certificazioni sono state rilasciate dal TÜV SÜD Management Service GmbH, uno dei più autorevoli Organismi Certificatori Indipendenti a livello mondiale.

Informazioni agli utenti per lo smaltimento di apparati e pile o accumulatori a fine vita



Eco-contributo RAEE e Pile assolto ove dovuto
N° Iscrizione Registro A.E.E.: IT08010000000060
N° Iscrizione Registro Pile: IT09060P00000028

Ai sensi del D. Lgs. 14-03-2014, n. 49: "Attuazione della Direttiva RAEE 2 2012/19/UE sui rifiuti di apparecchiature elettriche ed elettroniche", e del D. Lgs. 20-11-2008, n. 188 "Attuazione della Direttiva 2006/66/CE concernente pile, accumulatori e relativi rifiuti" e successivi emendamenti.

Il simbolo del cassetto barrato riportato sull'apparecchiatura, pila e accumulatore o sulla sua confezione indica che sia l'apparecchiatura, sia le pile/accumulatori in essa contenuti, alla fine della propria vita utile devono essere raccolti separatamente dagli altri rifiuti.

L'utente dovrà, pertanto, conferire i suddetti prodotti giunti a fine vita agli idonei centri di raccolta differenziata dei rifiuti elettrici ed elettronici, oppure riconsegnarli al rivenditore (nel caso di apparecchiatura, al momento dell'acquisto di una nuova di tipo equivalente, in ragione di uno a uno).

Con riferimento alle pile/accumulatori in uso l'apparato è stato progettato in modo tale da renderle facilmente rimovibili.

Il presente manuale riporta informazioni dettagliate sulla tipologia di batterie da utilizzare, sul loro uso corretto e sicuro ed infine come rimuoverle dal prodotto.

L'utente dovrà conferire apparecchiature e pile/accumulatori giunte a fine vita agli idonei centri di raccolta differenziata predisposti dalle autorità competenti.

L'adeguata raccolta differenziata per l'avvio successivo dell'apparecchiatura e delle pile/accumulatori dismessi al riciclaggio, al trattamento e allo smaltimento ambientalmente compatibile contribuisce ad evitare possibili effetti negativi sull'ambiente e sulla salute e favorisce il reimpiego e/o riciclo dei materiali di cui essi sono composti.

Lo smaltimento abusivo di apparecchiature, pile ed accumulatori da parte dell'utente comporta l'applicazione delle sanzioni di cui alle normative di legge vigenti.

Gli utenti professionali che, contestualmente alla decisione di disfarsi delle apparecchiature a fine vita, effettuino l'acquisto di prodotti nuovi di tipo equivalente adibiti alle stesse funzioni, potranno concordare il ritiro delle vecchie apparecchiature contestualmente alla consegna di quelle nuove.

Etichettatura ambientale imballaggi

Come previsto dal D.Lgs. 116/2020, le informazioni relative al corretto smaltimento e riciclo del packaging sono consultabili sul sito Gigaset al seguente link: www.gigaset.com/packaging

Cura

Pulire il dispositivo con un panno **umido** o un panno antistatico. Non utilizzare solventi o panni in microfibra.

Non utilizzare **mai** un panno asciutto: c'è il rischio di cariche elettrostatiche.

In rari casi, il contatto del dispositivo con sostanze chimiche può provocare alterazioni della superficie. A causa dell'elevato numero di sostanze chimiche disponibili sul mercato, non è stato possibile testare tutte le sostanze.

I danni alle superfici lucide possono essere rimossi con cura con i lucidanti per display dei telefoni cellulari.

Contatto con liquido

Se il dispositivo è entrato in contatto con un liquido:

- 1 Scollegare tutti i cavi dal dispositivo.
- 2 Rimuovere le batterie e lasciare aperto il vano batterie.
- 3 Scaricare il liquido dal dispositivo.
- 4 Asciugare tutte le parti.
- 5 Conservare il dispositivo in un luogo asciutto e caldo **per almeno 72 ore** con il vano batteria aperto e la tastiera (se presente) rivolta verso il basso (**non**: microonde, forno, ecc.).
- 6 Riaccendere il dispositivo solo quando è asciutto.

Nella maggior parte dei casi, la messa in funzione è nuovamente possibile dopo la completa essiccazione.

Dati tecnici

Batterie (portatile)

Tecnologia: 2 x AAA NiMH

Tensione: 1,2 V

Capacità: 750 mAh

Tempi di funzionamento / tempi di ricarica del portatile

Il tempo di funzionamento del portatile Gigaset dipende dalla capacità e dall'età delle batterie, oltre che dal comportamento dell'utilizzatore. Tutti i tempi sono indicazioni di massima.

Tempo di disponibilità (ore)	300
Tempo di conversazione (ore)	14
Tempo di funzionamento con 1,5 ore di conversazione al giorno (ore)	95
Tempo di ricarica della base (ore)	9,5

Potenza assorbita dal portatile nel supporto di ricarica

Durante la ricarica: ca. 1,50 W

Per il mantenimento dello stato di carica: ca. 0,50 W

Consumo di energia della base

In stand-by:

- Portatile nella base ca. 0,90 W

- Portatile fuori dalla base ca. 0,60 W

Durante la conversazione: ca. 0,70 W

Dati tecnici generali

Standard DECT	supportato
Standard GAP	supportato
Numero di canali	60 canali duplex
Range radiofrequenza	1880-1900 MHz
Sistema duplex	Multiplex a divisione di tempo, lunghezza frame 10 ms
Frequenza di ripetizione dell'impulso di trasmissione	100 Hz
Lunghezza dell'impulso di trasmissione	370 μ s
Spaziatura canali	1728 kHz
Bitrate	1152 kbit/s
Modulazione	GFSK
Codifica voce	32 kbit/s
Potenza di trasmissione	Potenza media 10 mW per canale, potenza impulso 250 mW
Portata	fino a 50 m negli edifici, fino a 300 m all'aperto
Alimentazione elettrica base	230 V ~/50 Hz
Condizioni ambientali in esercizio	da +5 °C a +45 °C; da 20 % a 75 % di umidità relativa
Procedura di selezione	MFV (selezione a toni)/IWV (selezione a impulsi)

Alimentatore di rete

Produttore	Salom Electric (Xiamen) Co. Ltd. Registro delle imprese commerciali: 91350200612003878C 31 Building, Huli Industrial District, Xiamen, Fujian 361006, P.R. Cina	
	Salcomp (Shenzen) Co. Ltd. Registro delle imprese commerciali: 91440300618932635P Salcomp Road, Furond Industrial Area, Xinqiao, Shajing, Baoan District, Shenzen 518125 Cina	
	LEADER ELECTRONICS Registro delle imprese commerciali: 913211007039359372 8F, No.138 Ln. 235 Baoqio Rd. Xindian Dist. New Taipei City 23145, Taiwan	
	Dongguan City Gangqi Electronics Co. Ltd. Registro delle imprese commerciali: 914419007929512928 Privately Operated Industrial District, ShiYong, 523600 Heng Li Town, Dong Guan, Guangdong, Repubblica Popolare Cinese	
	Portatile	Base
Identificativo del modello	C705 (variante UE) C710 (variante UK)	C707/C769 (variante EU) C771/C785 (variante UK)
Tensione in ingresso	230 V	230 V
Frequenza a corrente alternata in ingresso	50 Hz	50 Hz
Tensione di uscita	4 V	6,5 V
Corrente di uscita	0,15 A	0,3 A
Potenza di uscita	0,6 W	1,95 W
Efficienza media in esercizio	> 46 %	> 71,5 %
Efficienza a carico ridotto (10 %)	non rilevante – solo con potenza di uscita > 10 W	non rilevante – solo con potenza di uscita > 10 W
Potenza assorbita a carico zero	< 0,10 W	< 0,10 W

Tabelle dei set di caratteri

Il set di caratteri utilizzato nel portatile dipende dalla lingua impostata.

Inserire lettere/caratteri

- Premere più volte il tasto corrispondente.
- Premere il tasto cancelletto **[#]** **brevemente** per passare dalla modalità "Abc" a "123", da "123" a "abc" e da "abc" a "ABC".
- Premere il tasto cancelletto **[#]** **a lungo** . . . vengono indicati in successione i caratteri del tasto disponibili per la selezione

Caratteri standard

Premere più volte il tasto corrispondente.





	1	2	3	4	5	6	7	8	9	10
1	1									
2	a	b	c	2	ä	á	à	â	ã	ç
3	d	e	f	3	ë	é	è	ê		
4	g	h	i	4	ï	í	ì	î		
5	j	k	l	5						
6	m	n	o	6	ö	ñ	ó	ò	ô	õ
7	p	q	r	s	7	ß				
8	t	u	v	8	ü	ú	ù	û		
9	w	x	y	z	9	ÿ	ý	æ	ø	å
0	← ¹⁾	.	,	?	!	← ²⁾	0			

1) Spazio





2) Interruzione di linea

Simboli





Simboli della barra di stato

Simbolo	Significato
	Intensità di ricezione, in funzione del numero di barre 1 – 100 %
	Livello di carica della batteria, a seconda della lunghezza della barra 0 – 100 % bianco: oltre 11 %; rosso: meno di 11 %; lampeggia in rosso: Batteria quasi scarica (ancora ca. 5 min. di tempo di conversazione)
	La batteria è in carica (stato di carica corrente): 0 % - 100 %
	La segreteria telefonica è attivata
	Funzione di chiamata d'aiuto disattivata







Simboli dei tasti del display

Simbolo	Significato
	Aprire la lista di ricomposizione automatica
	Cancella il testo
	Aprire la rubrica
	Aggiunge il numero nella rubrica

Simboli sul display durante la segnalazione di . . .

Simbolo	Significato
	Chiamata esterna
	Chiamata interna
	Stabilisce una connessione (chiamata in uscita)
	Connessione stabilita
	Chiude una connessione / impossibile stabilire una connessione

Altri simboli sul display

Simbolo	Significato
	Chiamate perse
	Nuovi messaggi vocali
	Azione eseguita (verde)
	Azione non riuscita (rosso)
	Informazioni
	Domanda di sicurezza
	Attendere ...

Indice

A	
Accettazione automatica della chiamata	67
Accettazione di una chiamata, automatica	67
Alimentatore di rete	93
Altoparlante	
ricevitore	61
Altre funzioni	53
Annullamento della chiamata d'emergenza SOS	24
Annuncio dei tasti	73
Annuncio del numero	73
Aprire il menu	27
Assistenza clienti	84
Attivare/disattivare il monitoraggio	48
Attivare/disattivare il vivavoce	31
Attivazione/disattivazione della trasmissione del numero di chiamata	34
Avvertenze di sicurezza	13
Avviso di chiamata, esterno	35
B	
Barra di stato	
simboli	95
Base	
Collegare	18
Resetare	70
Batteria	
Inserire	21
ricaricare	22
C	
Callback	
Avviare	36
Cancellare	36
Cambiare il PIN	69
Cambiare il provider di rete	33
Cancellare la registrazione (portatile)	53
Caratteri grandi	65
Caratteri maiuscoli/minuscoli	28
Caratteri minuscoli/maiuscoli	28
Chiamare	
internamente	32
Chiamata	
accettare	30
anonima	35
in entrata	30
Informazioni nella lista delle chiamate	40
Nella lista delle chiamate	40
Chiamata d'emergenza SOS	23
Modifica/cancellazione del numero	25
Procedura	23
Salvare i numeri	24
Chiamata seria	76
Chiamata, anonima	34, 35
Chiamate accettate	40
Chiamate anonime	34
Chiamate perse	40
Chiamate perse vedi Chiamate non accettate	
CLI, Identificazione della linea chiamante	34
CLIP, Presentazione CLI	34
CLIR, Restrizione CLI	34
CNIP, Identificazione del nome chiamante	35
Combinazione cromatica	66
Commutazione (fornitore di rete) ..	33
Concludere la chiamata	31
Conferenza	39
Due chiamate esterne	39
Terminare	39

Contatto	
cancellare.....	44
cercare.....	43
creare.....	42
modificare.....	43
Contatto con liquido.....	90
Conversazione	
interna.....	32
Creare annunci per i contatti.....	74
Crittografia.....	69
Cura del dispositivo.....	90
<hr/>	
D	
Data e ora	
Impostare sul portatile.....	22
impostare sul portatile.....	59
Dati tecnici.....	92
Disattivare temporaneamente la trasmissione del numero di chiamata.....	35
Display	
Combinazione cromatica.....	66
Esterno.....	34
illuminazione.....	66
impostazioni.....	65
Modificare la lingua del display.....	59
screensaver.....	65
simboli.....	95, 96
<hr/>	
E	
ECO DECT.....	56
Estensione per le emergenze	
EASY 500.....	78
EASY 500A.....	81
EASY 500HX.....	78
<hr/>	
F	
Fornitore di servizi vedi Provider di rete	
Funzioni del display.....	27
<hr/>	
G	
Garanzia.....	85
Guida.....	84
<hr/>	
I	
Illuminazione.....	66
Illuminazione del display.....	66
Impostare la chiamata d'emergenza SOS.....	24
Impostazione della luminosità.....	75
Impostazioni	
display.....	65
Menu del display.....	59
Inoltro della chiamata.....	37
Inserire caratteri.....	94
Inserire caratteri speciali.....	28
Inserire lettere speciali.....	28
Inserire un numero.....	28
Inserire un testo.....	28
Inserire una diresi.....	28
Internamente	
telefonare.....	32
Interno diretto	
Numero di telefono.....	80
<hr/>	
L	
Leggere i contatti.....	74
Registrare gli annunci.....	74
Lingua	
Modificare.....	59
Lingua dell'annuncio.....	73
Liquido.....	90
Lista delle chiamate	
Aprire.....	40
Chiamate accettate.....	40
Chiamate in uscita.....	40
Chiamate perse.....	40
Eliminare.....	41
Eliminare una voce.....	41
Simboli.....	40
Tutte le chiamate.....	40

Lista di ricomposizione		Portatile.....	11
automatica.....	29, 40	Cambiare il nome.....	54
Liste delle chiamate.....	40	cancellare la registrazione.....	53
Luminosità		caratteri grandi.....	65
Controllo del tempo.....	75	Cercare.....	9, 10
<hr/>		Combinazione cromatica.....	66
M		illuminazione del display.....	66
Max. portata.....	56	Lingua del display.....	59
Melodia della suoneria.....	63	mettere in funzione.....	21
Menu semplice.....	77	Registrazione.....	9, 10
Messa in funzione.....	16	Resetare.....	68
Messaggi vocali		Volume del ricevitore.....	61
azioni durante la riproduzione... ..	47	Volume del vivavoce.....	61
Messaggio vocale		Potenza assorbita.....	91
Ascoltare sul portatile.....	46	Prefisso telefonico.....	67
Mettere in funzione, portatile.....	21	Procedura di selezione.....	68
Modificare l'impostazione del		Profili ricevitore.....	62
paese.....	60	Profili vivavoce.....	62
Modificare la lingua del display....	59	Protezione dei dati.....	87
<hr/>		Provider di rete.....	33
N		<hr/>	
Non disturbare.....	58	R	
Numero		Radiazioni	
Non trasmettere.....	35	Ridurre.....	56
Sopprimere.....	35	Registrazione un annuncio.....	49
Numero di telefono		Richiamare il chiamante.....	36
Per l'estensione.....	80	Richiamata alternata	
<hr/>		Due chiamate esterne.....	38
O		Richiesta	
Omologazione.....	84	Concludere.....	38
<hr/>		esternamente.....	38
P		Rubrica	
Paging.....	9, 10, 54	Cancellare.....	44
PIN di estensione		Cancellare una voce.....	44
per EASY 500.....	78	Rubrica, sul portatile	
per EASY 500A.....	81	aprire.....	42
per EASY 500HX.....	78	cancellare un contatto.....	44
PIN di sistema		creare un contatto.....	42
Cambiare.....	69	modificare un contatto.....	43
<hr/>		sequenza delle voci.....	43
		spazio di memoria.....	44

S	
Screensaver.....	65
Segnale di chiamata LED.....	76
Segreteria telefonica	
Attivare/disattivare.....	45
Registrare un annuncio.....	49
Rispondere alla chiamata.....	47
Selezionare	
da liste delle chiamate.....	30
da una rubrica.....	29
dalla lista di ricomposizione auto-	
matica.....	29
Selezionare il numero di telefono..	29
Selezionare numero di telefono	
dalla lista delle chiamate.....	30
Selezionare un numero di telefono	
dalla lista di ricomposizione auto-	
matica.....	29
dalla rubrica.....	29
Selezione diretta	
Procedura EASY 500.....	81
Procedura EASY 500A	
Segreteria telefonica attivata .	83
Segreteria telefonica	
disattivata.....	83
Procedura EASY 500HX.....	81
Servizi di rete, specifici per i	
fornitori.....	33
Servizio di assistenza.....	84
Set di caratteri (portatile).....	94
Simboli	
barra di stato.....	95
display.....	95,96
tasti del display.....	95
Simbolo	
per Avvertenze.....	5
Smaltimento degli apparati a	
fine vita.....	88
Soppressione del numero.....	34
Spazio di memoria, nella rubrica...	44
Spegnere il modulo radio.....	56
Suoneria.....	63
impostare.....	62
volume.....	62
Suoneria VIP.....	42
T	
Tasti	
menu.....	26
tasto di navigazione.....	26
Tasti del display.....	27
Funzioni.....	27
simboli.....	95
Tasti di selezione diretta.....	71
Assegnare un numero di	
chiamata.....	71
Modificare l'assegnazione dei	
tasti.....	72
Tasto	
sulla base.....	9,10
Vivavoce.....	31
Tasto boost.....	60
Tasto di login/paging.....	9,10
Tasto di navigazione.....	26
Tasto Menu.....	26
Tasto SOS.....	23
Tasto vivavoce.....	31
Telefonare.....	29
internamente.....	32
Telefonata	
Respingere.....	30
Telefono	
collegare.....	16
Tempi flash.....	68
Tempo di funzionamento del	
portatile.....	91
Tempo di ricarica del portatile.....	91
Toni di chiamata.....	62
Trasferimento del numero di telefono	
nessuno.....	34
Trasmissione del numero di	
telefono.....	34
Tuteliamo l'ambiente.....	88

V	
Visualizzazione	
Anonimo	34
Sconosciuto	34
Visualizzazione del numero di telefono	34
Volume	
Altoparlante	61
Volume del ricevitore del portatile	61
Volume del vivavoce del portatile	61

Z	
Zero radiazioni	56

Gigaset si riserva il diritto di modificare le caratteristiche tecniche del prodotto e il contenuto del presente documento senza preavviso.

Issued by

Gigaset Technologies GmbH
Frankenstraße 2, D-46395 Bocholt

© Gigaset Technologies GmbH 2026

Subject to availability.

All rights reserved. Rights of modification reserved.

www.gigaset.com