

Gigaset

Smart Speaker L800 HX

Die aktuellste Bedienungsanleitung
finden Sie unter
www.gigaset.com/manuals







Inhalt

Übersicht	3
Bedienelemente	3
Anschlüsse	4
Lichtring-Anzeige	4
Sicherheitshinweise	6
Inbetriebnahme	7
Gigaset Smart Speaker aufstellen	7
Apps auf Smartphone installieren	7
Gigaset Smart Speaker einrichten	8
An einer DECT-Basis anmelden	11
Kontakte mit Amazon Alexa synchronisieren	12
Bedienung	13
Gigaset Smart Speaker ein-/ausschalten	13
Stummschalten	13
Lautstärke einstellen	13
Startseite	14
Sprachbefehle verwenden	14
Telefonieren	15
Anrufen	15
Eingehende Anrufe	16
Gespräch beenden	16
Intern telefonieren	16
Musik hören	17
Eigene Musik-Quelle auswählen	17
Musik abspielen	18
Weitere Funktionen	19
Sprachnachricht senden und empfangen	19
Drop-In – bei einem anderen Gerät Reinhören	20
Einstellungen	21
Geräte-Konfiguration	21
Namen für Mobilteile festlegen	21
Telefonfunktion aus-/einschalten	22
Passwort ändern	22
Firmware aktualisieren	23
Neustart / Zurücksetzen	23
Gigaset Smart Speaker abmelden	24

Anhang	25
Fragen und Antworten	25
Kundenservice & Hilfe	26
Garantie-Urkunde	26
Herstellerhinweise	27
Datenschutz	27
Umwelt	28
Pflege	28
Kontakt mit Flüssigkeit	28
Technische Daten	29
Open Source Software	30
Index	31

Darstellung in der Bedienungsanleitung

	Warnungen, deren Nichtbeachtung zu Verletzungen von Personen oder Schäden an Geräten führen.
	Wichtige Information zur Funktion und zum sachgerechten Umgang oder zu Funktionen, die Kosten verursachen können.
	Voraussetzung, um die folgende Aktion ausführen zu können.
	Zusätzliche hilfreiche Informationen.

Übersicht

Bedienelemente

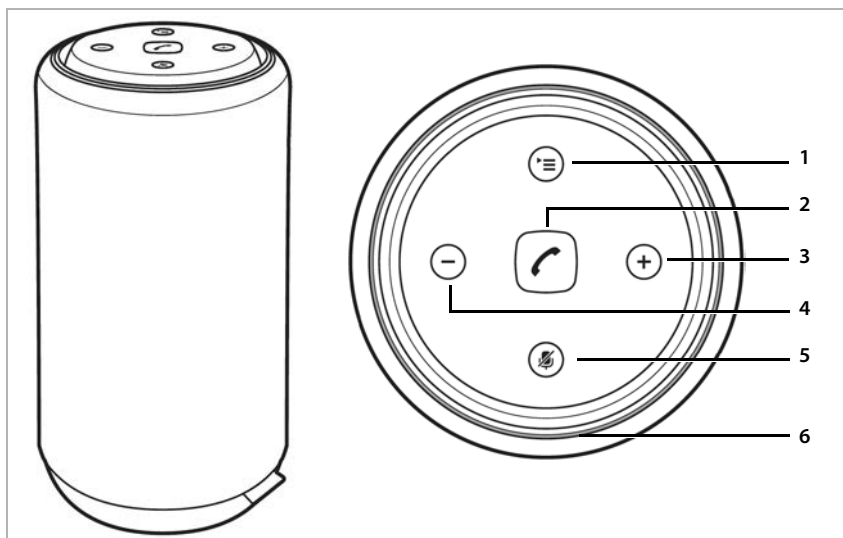

- | | | | |
|---|--|--|--|
| 1 |  Modus-Taste | Zwischen WLAN-, Bluetooth- oder Audiobetrieb wechseln | ▶ kurz drücken |
| 2 |  Telefon-Taste | Anruf annehmen/beenden
Sprachbefehle ohne Aktivierungswort (Alexa) eingeben | ▶ kurz drücken
▶ lang drücken |
| 3 |  Lautstärke-Taste + | Wenn ein Alarm ertönt: ausschalten
Schrittweise lauter | ▶ lang drücken
▶ kurz drücken |
| 4 |  Lautstärke-Taste - | Kontinuierlich lauter
Schrittweise leiser | ▶ lang drücken
▶ kurz drücken |
| 5 |  Stummschalte-Taste | Kontinuierlich leiser
Mikrofon ein-/ausschalten | ▶ lang drücken
▶ kurz drücken |
| 6 | Lichtring: zeigt verschiedene Betriebszustände an | | → S. 4 |

Anschlüsse

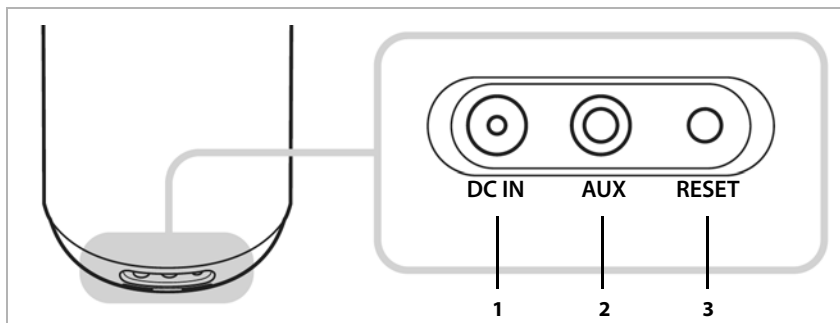

- 1 **DC IN** Stromanschluss
- 2 **AUX** AUX-Eingang, zum Anschluss eines Audio-Gerätes, z. B. eines Internetradios
Zur Wiedergabe von Audioinhalten: ► Gigaset Smart Speaker mit der Modus-Taste auf Audiobetrieb einstellen (→ S. 17)
- 3 **RESET** Anmelde-/Reset-Taste
Gigaset Smart Speaker in Anmelde-Modus versetzen: ► **kurz** drücken
Gigaset Smart Speaker auf Werkseinstellungen zurücksetzen: ► **lang** drücken

Lichtring-Anzeige

Der Lichtring zeigt verschiedene Betriebszustände an. Die Farbe ist dabei abhängig vom eingestellten Betriebsmodus.

Allgemein

aus		Gigaset Smart Speaker betriebsbereit, aber derzeit keine Aktivität oder ausgeschaltet
Blau/cyan	Cyan rotiert im blauen Ring	Gigaset Smart Speaker wird gestartet
Cyan	Blinkt schnell	Gigaset Smart Speaker wird auf Werkseinstellungen zurückgesetzt
Blau/weiß	Blinkt schnell	Gigaset Smart Speaker bereit zum Einrichten
Gelb	Blinkt schnell	Firmware-Update läuft
Rot (alle Betriebsmodi)	Leuchtet	Mikrofon ausgeschaltet
Rot	Blinkt	Anmeldung bei Amazon fehlgeschlagen
Weiß (WLAN)	Leuchtet	Lautstärke-Taste (+/-) gedrückt
Blau (Bluetooth)		Intensität abhängig von der aktuell eingestellten Lautstärke
Grün/weiß (Audio)		

WLAN

Weiß	Blinkt	Keine WLAN-Verbindung
Weiß	Leuchtet 3 Sek. lang, danach aus	WLAN-Modus aktiviert, Verbindung hergestellt
Weiß/blau	Blinkt abwechselnd schnell	WLAN-Verbindungsversuch

Bluetooth

Blau	Leuchtet	Bluetooth-Gerät verbunden
Blau	Blinkt	Bluetooth-Modus aktiviert, keine Verbindung zu einem Bluetooth-Gerät

Audio

Grün/weiß	Leuchtet 3 Sek. lang, danach aus	Audio-Modus aktiv
-----------	----------------------------------	-------------------

Alexa

Cyan	Leuchtet	Hört zu
Cyan/Blau	Blinkt langsam	Denkt nach
Cyan/Blau	Blinkt schnell	Spricht
Gelb	Leuchtet	Nachricht geht ein
Gelb	Pulsiert	Nicht angehörte Nachricht vorhanden

Telefonie

Grün	Blinkt	Eingehender Anruf
Grün	Rotiert 2 mal, dann stabil leuchtend	Ausgehender Anruf
Grün	Leuchtet	Im Gespräch
Gelb	Leuchtet, heller werden	Eingehende Sprachnachricht
Rot/Grün	Pulsiert abwechselnd	Gigaset Smart Speaker außerhalb der Reichweite der Basis oder nicht an der Basis angemeldet

Sicherheitshinweise



Lesen Sie vor Gebrauch die Sicherheitshinweise und die Bedienungsanleitung.

Das Gerät lässt sich während eines Stromausfalls nicht betreiben. Es kann auch **kein Notruf** abgesetzt werden.



Nutzen Sie die Geräte nicht in explosionsgefährdeten Umgebungen, z.B. Lackierereien.



Die Geräte sind nicht spritzwassergeschützt. Stellen Sie sie deshalb nicht in Feuchträumen wie z. B. Bädern oder Duschräumen auf. Verwenden Sie das System nicht in staubiger Umgebung.



Verwenden Sie nur das mitgelieferte Steckernetzgerät.



Bitte nehmen Sie defekte Geräte außer Betrieb oder lassen diese vom Service reparieren, da diese ggf. andere Funkdienste stören könnten.



Halten Sie das Gerät nicht an das Ohr. Sie können sich sonst schwerwiegende, dauerhafte Gehörschäden zuziehen.



Medizinische Geräte können in ihrer Funktion beeinflusst werden. Beachten Sie die technischen Bedingungen des jeweiligen Umfeldes, z.B. Arztpraxis.

Falls Sie medizinische Geräte (z. B. einen Herzschrittmacher) verwenden, informieren Sie sich bitte beim Hersteller des Gerätes. Dort kann man Ihnen Auskunft geben, inwieweit die entsprechenden Geräte immun gegen externe hochfrequente Energien sind (für Informationen zu Ihrem Gigaset-Produkt siehe „Technische Daten“).

Dieses System ist nicht für den Gebrauch durch Personen (einschließlich Kinder) mit eingeschränkten körperlichen, sensorischen oder mentalen Fähigkeiten oder Mangel an Erfahrung und Wissen geeignet.

Es sei denn, eine verantwortliche Person für Sicherheit und Gebrauch beaufsichtigt den Betrieb oder hat den Nutzer ausreichend unterwiesen.

Aktive akustische Schallquellen (z. B. Fernseher, Radios, Kinderstimmen ...) können unerwünschte Aktionen auf dem System auslösen.

Lassen Sie ihr System in diesen Fällen nicht unbeaufsichtigt oder schalten Sie das Mikrofon ab.

Reduktion elektrischer Felder:

Halten Sie bei der Verwendung Ihres Systems einen Abstand von 20 cm zwischen dem Gerät und Ihrem Körper ein, da elektrische Felder so um ein Vielfaches reduziert werden.

Inbetriebnahme

Gigaset Smart Speaker aufstellen

Verpackungsinhalt

- ein Gigaset Smart Speaker L800HX
- ein Steckernetzgerät
- eine Bedienungsanleitung



Stellen Sie den Gigaset Smart Speaker in Tischhöhe auf, um die optimale Sprachempfindlichkeit zu erreichen.

Normalerweise hinterlassen die Gerätefüße keine Spuren an der Aufstellfläche. Angesichts der Vielfalt der bei Möbeln verwendeten Lacke und Polituren kann es jedoch nicht ausgeschlossen werden, dass beim Kontakt Spuren auf der Abstellfläche verursacht werden.

Gigaset Smart Speaker einschalten

- ▶ Das Stromkabel des Steckernetzgeräts in die mit **DC IN** beschriftete Anschlussbuchse **1** am Gigaset Smart Speaker stecken.
- ▶ Das Steckernetzgerät **2** mit einem Stromanschluss verbinden.

... Der Gigaset Smart Speaker wird gestartet. Der Lichtring leuchtet blau mit rotierendem cyanfarbigem Streifen. Ist der Vorgang abgeschlossen blinkt der Lichtring blau/weiß. Das Gerät ist betriebsbereit, hat aber noch keine Verbindung.

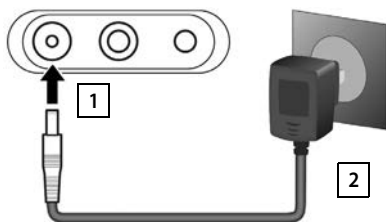

Das Starten des Systems dauert ca. 45 Sek.

Apps auf Smartphone installieren

Um Ihren Gigaset Smart Speaker in vollem Umfang zu nutzen, müssen Sie die Apps **Gigaset L800HX** und **Amazon Alexa** auf Ihrem Smartphone installieren und ein Alexa-Konto einrichten.



Wenn Sie bereits über ein Amazon Konto verfügen, benötigen Sie Ihre Zugangsdaten.

- ▶ App Store (iOS) oder Google Play (Android) auf Ihrem Smartphone öffnen
- ▶ App suchen, herunterladen und installieren



App Amazon Alexa

Amazon Alexa benötigen Sie zum Verwalten Ihrer Kontakte, Außerdem können Sie damit weitere Alexa Skills oder die Alexa Drop In Funktion einrichten. Das Einrichten des Gigaset Smart Speaker erfolgt über die App **Gigaset L800HX**.

- ▶ App **Amazon Alexa**  starten ▶ bei Ihrem Amazon Konto anmelden

Wenn Sie noch kein Amazon Konto haben: ▶ neues Amazon Konto erstellen



Sie können das Amazon Konto auch an Ihrem Computer mithilfe eines Web-Browsers auf der Seite www.amazon.com einrichten.

Gigaset Smart Speaker einrichten

Sie können mehrere Gigaset Smart Speaker in Ihrem Heimnetzwerk betreiben und über die App **Gigaset L800HX** einrichten.

- ▶ App **Gigaset L800HX**  starten

Erstes Gerät: ▶ Auf **Konfigurieren** tippen

Weitere Geräte: Die Startseite wird angezeigt (→ S. 14) ▶ auf  tippen ... die Anleitung zum Einrichten des Gigaset Smart Speaker wird angezeigt

Passwort festlegen

Zum Konfigurieren des Gigaset Smart Speaker an einem anderen Smartphone können Sie ein Passwort festlegen. Wenn Sie kein Passwort festlegen, erfolgt der Zugriff ungeschützt.

- ▶ Mit  neues Passwort im oberen Feld eingeben ▶ Eingabe im unteren Feld wiederholen ▶ auf **Speichern** tippen

Kein Passwort festlegen: ▶ auf **Überspringen** tippen

Passwort später festlegen: → S. 22



Notieren Sie sich das Passwort. Sie benötigen es, wenn Sie das Gerät von einem anderen Smartphone aus bedienen wollen. Wenn Sie das Passwort vergessen haben, müssen Sie den Gigaset Smart Speaker auf Werkseinstellungen zurücksetzen (→ S. 23).

Gigaset Smart Speaker über WLAN verbinden

Verbindung zwischen der App **Gigaset L800HX** und dem **Gigaset Smart Speaker L800HX** über WLAN herstellen.

Wenn der Lichtring abwechselnd weiß/blau blinkt, befindet sich das Gerät im WLAN-Anmelde-modus.

- ▶ Wenn nicht: Taste **RESET** am Gigaset Smart Speaker kurz drücken ...

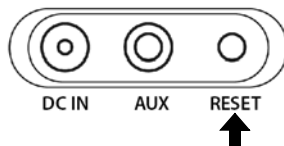

Android:

- ▶ In der App auf **Einstellungen öffnen** tippen ... die Netzwerkkonfiguration des Smartphones wird geöffnet, die WLANs in Reichweite werden aufgelistet
- ▶ Warten, bis das WLAN des Gigaset Smart Speaker in der Netzwerkliste angezeigt wird (z. B. Gigaset_L800HX_C2E27A) ▶ auf das WLAN tippen ... das Smartphone wird mit dem Gigaset Smart Speaker verbunden, die Sprache der App wird an die Systemsprache angepasst
- ▶ Weiter mit 



Wenn folgende Meldung angezeigt wird:

Dieses Netzwerk hat keinen Internetzugriff. Verbindung beibehalten?



- ▶ Option **Für dieses Netzwerk nicht mehr fragen** markieren ▶ mit **Ja** bestätigen
- Bei einigen älteren Smartphone-Modellen muss während der Einrichtung **Mobile Daten** deaktiviert werden.

iOS:

- ▶ Home-Taste am Smartphone drücken ▶ WLAN-Konfiguration über die Standard-Geräteeinstellungen öffnen.
- ▶ WLAN des Gigaset Smart Speaker auswählen (z. B. Gigaset_L800HX_C2E27A) ... das Smartphone wird mit dem Gigaset Smart Speaker verbunden
- ▶ Zurück zur App **Gigaset L800HX** ▶ **Weiter**

Mit dem Internet verbinden





Die Konfiguration des Gigaset Smart Speaker wird angezeigt. Sie müssen das Gerät jetzt noch über den Router Ihres Heimnetzwerks mit dem Internet verbinden.

- ▶ Auf  neben **WLAN-Name** tippen ... die WLANs in Reichweite werden angezeigt ▶ WLAN auswählen
- Liste aktualisieren: ▶ auf  tippen
- ▶ Auf das Feld **Passwort** tippen ▶ mit  Kennwort für das WLAN eingeben ▶ **Speichern** ▶ WLAN-Konfiguration mit **Bestätigen** akzeptieren ... die WLAN-Verbindung wird aufgebaut

Ist die Verbindung erfolgreich aufgebaut, wird eine Meldung ausgegeben.

- ▶ Meldung mit **OK** bestätigen ... die Konfiguration wird abgeschlossen

Name des Gigaset Smart Speaker ändern:

- ▶ Auf  neben dem Namen tippen ▶ mit  alten Namen löschen ▶ mit  neuen Namen eingeben ▶ auf  tippen

Gerätenamen später ändern: → S. 21

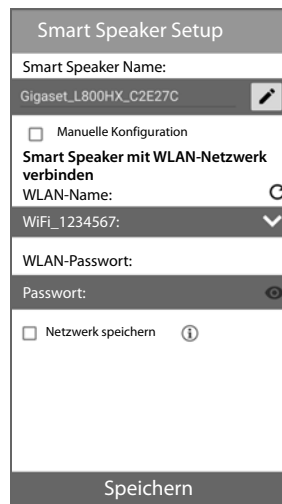

Smart Speaker Setup

Smart Speaker Name:
Gigaset_L800HX_C2E27C

Manuelle Konfiguration

Smart Speaker mit WLAN-Netzwerk verbinden

WLAN-Name: WIFI_1234567

WLAN-Passwort:
Passwort:

Netzwerk speichern

Speichern



Option **Netzwerk speichern** aktiviert:

Die WLAN-Konfiguration bleibt bestehen. Wenn Sie den Gigaset Smart Speaker neu starten, meldet er sich automatisch wieder beim selben Access Point an.

Wenn sich das WLAN in Ihrem Heimnetzwerk ändert, müssen Sie den Gigaset Smart Speaker neu einrichten.

Bei Amazon Alexa anmelden

Um den Alexa Sprach-Dienst mit Mehrsprachen-Unterstützung nutzen zu können, müssen Sie **Amazon Alexa** auf dem Gigaset Smart Speaker anmelden.



Die App **Amazon Alexa** ist installiert. Ihr Smartphone ist mit dem selben WLAN verbunden, wie der Gigaset Smart Speaker.

Die Anmeldeseite **Amazon Alexa** wird angezeigt.



Wenn die Anmeldeseite nicht automatisch angezeigt wird:

- ▶ Auf der Startseite der App **Gigaset L800HX** auf tippen ▶ unter **Sprachassistent** auf **Amazon Alexa** tippen ▶ **MIT AMAZON-KONTO ANMELDEN**
- ▶ Mit Anmeldeinformationen eingeben ▶ **Anmelden** ... die Seite **Sprache** wird angezeigt mit allen verfügbaren App-Sprachen
- ▶ Sprache auswählen ▶ auf **Erledigt** in der Kopfzeile tippen ... der Gigaset Smart Speaker wird bei der Amazon Cloud angemeldet

Die Seite **Versuchen Sie** wird geöffnet. Sie können mit Ihrem Gigaset Smart Speaker jetzt die Funktionen von Amazon Alexa testen, z. B. Fragen stellen, die neuesten Nachrichten abrufen etc.

Weitere Informationen dazu → [Hilfe zu Amazon Alexa](#).

Einrichtung abschließen: ▶ auf **Erledigt** in der Kopfzeile tippen

Einstellungen ändern: ▶ auf **Zurück** in der Kopfzeile tippen

Die Einrichtung Ihres Gigaset Smart Speaker ist jetzt abgeschlossen. Die Startseite wird angezeigt (→ S. 14).

Sie finden den Gigaset Smart Speaker jetzt auch in der Geräteliste von Amazon Alexa.



Sie sind beim selben Amazon-Konto angemeldet, wie bei der Anmeldung des Gigaset Smart Speaker an der App **Amazon Alexa**.

- ▶ App **Amazon Alexa** öffnen ▶ unten rechts auf tippen ▶ **Alle Geräte** ... die konfigurierten Gigaset Smart Speaker werden mit ihrem Namen aufgelistet
- Informationen zum Gerät anzeigen: ▶ auf den Gerätenamen tippen





Sie können mit Amazon Alexa auch das Gigaset elements Alarmsystem per Sprachbefehl steuern. Informationen dazu → www.gigaset.com/amazon-alexa

An einer DECT-Basis anmelden

Mit dem Gigaset Smart Speaker können Sie mit Hilfe von Sprachbefehlen über Ihren Festnetzanschluss telefonieren und Nachrichten versenden. Dazu müssen Sie den Gigaset Smart Speaker mit einer DECT-Telefon-Basis oder einem DECT-fähigen Router verbinden.



Die DECT-Basis ist eingeschaltet und mit dem Telefonnetz verbunden. Der Gigaset Smart Speaker befindet sich in der Reichweite der Basis.

- ▶ App **Gigaset L800HX**  auf dem Smartphone öffnen ... die Startseite wird angezeigt
- ▶ Auf  tippen ... die Seite **Einstellungen** wird geöffnet ▶ **Anmeldung** ▶ mit  PIN der Telefon-Basis eingeben (an einer Gigaset Basis ist die Voreinstellung: 0000) ▶ **Anmelden** ... es wird nach einer DECT-Basis im Anmeldemodus gesucht
- ▶ Telefon-Basis in Anmeldemodus versetzen. An einer Gigaset Basis drücken Sie dazu die Anmelde-Taste (Paging) mindesten 5 Sek. lang ... bei erfolgreicher Anmeldung wird **Angemeldet** angezeigt

Ausführliche Informationen dazu → Dokumentation Ihrer Telefon-Basis.

Sie können jetzt Ihren Gigaset Smart Speaker zum Telefonieren nutzen!

Dabei müssen Sie die vollständige Rufnummer angeben, z. B.: „Alexa, rufe 089123456789 an“.



Der Gigaset Smart Speaker wird wie ein Mobilteil an der DECT-Basis angemeldet und erhält einen internen Namen. Die Standard-Namen an einer Gigaset Basis sind z. B. INT1 – INT6.

Die mögliche Anzahl von Mobilteilen, die gleichzeitig an einer Basis angemeldet sein können, ist basisabhängig. Ist bereits die maximale Anzahl von Mobilteilen an der Basis angemeldet, ist keine Anmeldung möglich. Melden Sie ggf. ein anderes Mobilteil ab.

Ausführliche Informationen dazu → Bedienungsanleitung Ihrer Telefon-Basis oder Ihrer Mobilteile

Kontakte mit Amazon Alexa synchronisieren

Um mithilfe eines Sprachbefehls jemanden aus Ihrer Kontaktliste anzurufen oder ihm eine Nachricht zu schicken, müssen die Kontakte aus dem Telefonbuch Ihres Smartphones mit der Amazon Cloud synchronisiert werden. Nur synchronisierte Kontakte können angerufen werden.

Nehmen Sie dazu folgende Einstellungen in der Alexa-App vor:

- ▶ App **Amazon Alexa**  öffnen ▶ bei dem Amazon-Konto anmelden, bei dem auch der Gigaset Smart Speaker angemeldet ist

Wenn der Gigaset Smart Speaker das erste Gerät ist, das sie auf Ihrem Smartphone mit der Alexa-App bedienen, müssen Sie Ihre Mobilrufnummer verifizieren.

- ▶ Auf  tippen ... der Einrichtungsassistent wird geöffnet ▶ folgen Sie den Anweisungen auf dem Bildschirm und geben Sie die Rufnummer Ihres Smartphones ein ... Sie erhalten eine Text-Nachricht mit dem Verifizierungscode
- ▶ Verifizierungscode in der Alexa-App eingeben ▶ Berechtigungen einstellen
Alexa benötigt die Berechtigung, alle Ihre lokalen Kontakte zu importieren. Die lokalen Kontakte Ihres Smartphones werden mit Ihrem Amazon-Konto synchronisiert.

Sie finden Ihre Kontakte jetzt im Einstellungsmenü: ▶  ▶ **Kontakte**

Die Kontakte Ihres Smartphones werden jetzt mit den Kontakten im Amazon-Konto synchronisiert.

-  Kontakte werden nur bei geöffneter App synchronisiert. Öffnen Sie deshalb bei einer Kontaktänderung die App **Amazon Alexa**. Das Synchronisieren zwischen Alexa und dem Smartphone kann ein paar Minuten dauern.

Sie können jetzt Teilnehmer aus Ihrer Kontaktliste anrufen!

-  Synchronisierung beenden: ▶  ▶ **Kontakte** ▶ auf  tippen ▶ **Kontakte importieren** ▶ Funktion mit Schalter deaktivieren

Alle Kontakte werden in der Alexa Cloud gelöscht und stehen nicht mehr für die Telefonie zur Verfügung.

-  Sobald Sie bei Alexa angemeldet sind und die Alexa-Dienste an Ihrem Smartphone eingerichtet haben, können Sie außer der Telefonie auch weitere Alexa-Funktionen nutzen und zusätzliche eventuell kostenpflichtige Alexa-Dienste buchen. Ausführliche Informationen zu allen Alexa-Funktionen → [Hilfe zu Amazon Alexa](#).

Bedienung

Gigaset Smart Speaker ein-/ausschalten

Der Gigaset Smart Speaker ist eingeschaltet, wenn das Stromkabel an **DC IN** eingesteckt und das Steckernetzgerät mit dem Stromnetz verbunden ist.

Nach dem Einschalten wird das Gerät gestartet. Der Lichtring leuchtet blau mit rotierendem cyan-farbigem Streifen. Wenn der Gigaset Smart Speaker betriebsbereit ist, erlischt der Lichtring. Der Vorgang dauert ca. 45 Sek.

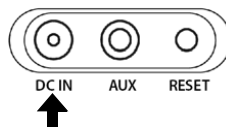

Gigaset Smart Speaker ausschalten: ► Stromkabel vom Gigaset Smart Speaker abziehen.

i Gibt es für Ihren Gigaset Smart Speaker ein Firmware-Update wird dieses nach dem Systemstart geladen. Der Lichtring blinkt gelb. Warten Sie bis der Vorgang abgeschlossen ist und das Gerät neu gestartet ist.

Stummschalten

Um Ihre Privatsphäre zu schützen, können Sie das Mikrofon ausschalten. Alexa nimmt dann keine Sprachbefehle mehr entgegen.



► Stummschalte-Taste  drücken ... das Mikrofon wird aus-/eingeschaltet.

Der Lichtring leuchtet **rot**, unabhängig vom eingestellten Betriebsmodus.

Mikrofon wieder einschalten: ► Stummschalte-Taste erneut drücken

Lautstärke einstellen

Sie können die Lautstärke für den internen Gigaset Smart Speaker stufenlos ändern:

► Lautstärke-Taste  (lauter) oder  (leiser) drücken

oder Lautstärke mit Sprachbefehl in 10 Stufen einstellen:

► Sagen Sie: „Alexa, lauter/leiser“ oder „Alexa, Lautstärke <1 - 10>“

Die aktuelle Stufe wird am Lichtring durch die Anzahl von leuchtenden LED angezeigt. Je mehr LED leuchten, desto lauter. Die Farbe ist abhängig vom eingestellten Betriebsmodus (→ S. 17). Während der Einstellung rotiert der Lichtring, beim Erhöhen gegen den Uhrzeigersinn, beim Verringern im Uhrzeigersinn.

i Stellen Sie bei Bedarf das Gerät nachts leise. Sie werden dann nicht von Ansagen gestört, z. B. wenn ein Firmware-Update angekündigt wird.

Startseite

Ausgangspunkt für die Inbetriebnahme der Gigaset Smart Speaker, die Geräte-Konfiguration und zum Abspielen von Musik ist die Startseite der Gigaset-App (**Home**).

- ▶ App **Gigaset L800HX**  auf dem Smartphone öffnen ... die Startseite wird angezeigt

Für jeden bekannten Gigaset Smart Speaker enthält die Startseite ein Feld mit dem Geräte-Namen im Titel, Bedienfunktionen und Informationen zum Status.

Funktionen:



Musik-Player öffnen (→ S. 17)



Einstellungen und Informationen (→ S. 21)



Neuen Gigaset Smart Speaker hinzufügen (→ S. 8)

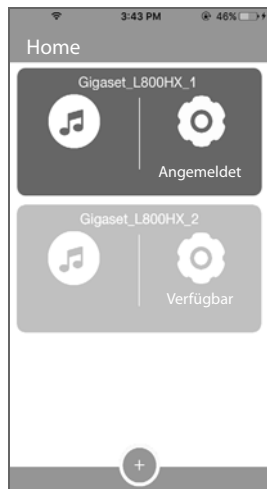

DECT-Status:

Angemeldet

Der Gigaset Smart Speaker ist an einer DECT-Basis angemeldet. Festnetz-Telefonie ist möglich.

Nicht angemeldet

Der Gigaset Smart Speaker ist an keiner DECT-Basis angemeldet. Festnetz-Telefonie ist nicht möglich. Gigaset Smart Speaker an DECT-Basis anmelden: → S. 11

Feld-Farbe:

Dunkel

Der Gigaset Smart Speaker ist betriebsbereit. Die Geräte-Konfiguration ist von diesem Smartphone aus zugänglich.

Hell

Status: **Verfügbar**

Der Gigaset Smart Speaker ist im Netzwerk verfügbar, wurde aber an einem anderen Smartphone registriert.
Gerät am Smartphone registrieren: → S. 21

Sprachbefehle verwenden

Mithilfe von Sprachbefehlen veranlassen Sie Alexa, irgendetwas für Sie zu tun, z. B. einen Anruf einleiten, Musik abspielen oder eine Frage beantworten.

- Ein Sprachbefehl beginnt immer mit dem Aktivierungswort „Alexa“. Es erklingt ein Ton, der Lichtring leuchtet cyan. Der Gigaset Smart Speaker zeigt damit an, dass Alexa jetzt zuhört.
- Nach dem Aktivierungswort sagen Sie, was Sie wünschen. Es gibt keine festen Formulierungen, um eine Frage zu stellen oder eine Anweisung zu geben. Alexa versteht Sie meistens, wenn Sie bestimmte Schlüsselworte sagen. Wenn nicht, fragt sie nach.

Es erklingt wieder der Ton, der Lichtring blinkt abwechselnd cyan und blau. Der Gigaset Smart Speaker zeigt damit an, dass Alexa an der Erledigung Ihres Auftrages arbeitet.

- Wenn Sie Alexa versehentlich aufgeweckt haben oder einen Vorgang aus einem anderen Grund abbrechen wollen, sagen Sie z. B. „Alexa, halt“, „Alexa, abbrechen“ oder „Alexa, danke“.



Sie können eine Konversation mit Alexa auch ohne Aktivierungswort starten. Das ist zum Beispiel in lauten Umgebungen hilfreich.

- ▶ Telefon-Taste  oben am Gigaset Smart Speaker **lang** drücken.



Aktive akustische Schallquellen (z. B. Fernseher, Radios, Freisprecheinrichtungen, Kinderstimmen) können unerwünschte Aktionen auf dem System auslösen.

Lassen Sie den Gigaset Smart Speaker in diesen Fällen nicht unbeaufsichtigt oder schalten Sie das Mikrofon aus.

Telefonieren

Anrufen



Der Gigaset Smart Speaker ist mit dem Stromnetz verbunden, das Mikrofon ist eingeschaltet.

Sie leiten einen Anruf mit einem Sprachbefehl ein. Dabei können Sie verschiedene Formulierungen verwenden. Zum Beispiel:

- ▶ „Alexa, rufe Peter an“ oder „Alexa, ruf Peter an“

oder

- ▶ „Alexa, anrufen“ oder „Alexa, ruf an“ ... Alexa fragt dann nach, wer angerufen werden soll.

Anruf mit Angabe der Rufnummer einleiten

- ▶ Sagen Sie zum Beispiel: „Alexa, rufe <Rufnummer> an“ ... Alexa wiederholt die Rufnummer ▶ Rufnummer mit „Ja“ oder „Okay“ bestätigen ... der Gigaset Smart Speaker leitet den Anruf über die verbundene Telefon-Basis ein



Sie können auch Notrufnummern wählen, z. B.: „Alexa, rufe 112 an“

Anruf mit Angabe eines Namens einleiten



Der anzurufende Name befindet sich in der Kontaktliste, die Kontaktliste ist mit dem Amazon-Konto synchronisiert (→ S. 12).

- ▶ Sagen Sie zum Beispiel: „Alexa, <Name> anrufen“

<Name> kann ein Vorname, ein Nachname oder beides sein.

Gibt es in den Kontakten mehrere gleichlautende Namen, fragt Alexa, welcher Kontakt angerufen werden soll.

Telefonieren

Hat ein Kontakt mehrere zugeordnete Rufnummern, wird standardmäßig die Mobilrufnummer gewählt.

Andere Rufnummer verwenden:

- ▶ Sagen Sie zum Beispiel: „Alexa, rufe <Name> privat an“ oder „Alexa, <Name> geschäftlich anrufen“

Eingehende Anrufe

Bei einem eingehenden Anruf blinkt der Lichtring grün. Alexa kündigt den Anruf an. Befindet sich der Name des Anrufenden in der Kontaktliste, sagt Alexa auch, wer anruft.

Auch beim Annehmen eines Anrufs, könne Sie verschiedene Formulierungen verwenden. Zum Beispiel:

- ▶ „Alexa, Anruf annehmen“ oder „Alexa, nimm ab“

Anruf annehmen / ablehnen

- ▶ Sagen Sie zum Beispiel: „Alexa, Anruf annehmen“
- ▶ Sagen Sie zum Beispiel: „Alexa, ablehnen“

Gespräch beenden

- ▶ Sagen Sie zum Beispiel: „Alexa, lege auf“ oder „Alexa, Anruf beenden“

Intern telefonieren

Interne Anrufe sind mit den anderen an der selben Telefon-Basis angemeldeten Mobilteilen möglich (maximal fünf).



Dem Mobilteil ist ein interner Name zugeordnet (→ S. 21).

Mobilteil anrufen

- ▶ Sagen Sie zum Beispiel: „Alexa, rufe <Name> an“

<Name> ist hier der Name des Mobilteils, wie in der Mobilteilliste eingetragen.

Musik hören



Sie können über den Gigaset Smart Speaker mithilfe von Audio-Streaming-Diensten (Internet-radio, Amazon Music, Alexa Music & Audio) Musiktitel oder Radiosendungen streamen. Sie müssen ggf. den gewünschten Dienst kostenpflichtig buchen.

- ▶ Sagen Sie zum Beispiel: „Alexa, spiele <Musiktitel>“ ... der Titel wird über den Gigaset Smart Speaker abgespielt

oder

- ▶ Sagen Sie zum Beispiel: „Alexa, starte <Radiosender>“ ... das Programm des gewünschten Radiosenders wird über den Gigaset Smart Speaker gestreamt

Musikdienst Spotify nutzen

- ▶ App **Amazon Alexa**  öffnen ▶ bei dem Amazon-Konto anmelden, bei dem auch der Gigaset Smart Speaker angemeldet ist
- ▶  **Einstellungen** ▶ **Musik** ▶ Spotify-Konto verbinden
- ▶ Auf **STANDARD-MUSIKDIENST AUSWÄHLEN** tippen ▶ **Spotify** auswählen ▶ **FERTIG**



Verwenden Sie Ihr Smartphone, Tablet oder Computer als Fernbedienung für Spotify. Auf www.spotify.com/connect erfahren Sie mehr.

Die Spotify Software enthält Open Source Software von Drittanbietern:
www.spotify.com/connect/third-party-licenses

Eigene Musik-Quelle auswählen

Sie können mit dem Gigaset Smart Speaker Audio-Informationen aus verschiedenen eigenen Quellen abspielen, z. B. aus dem internen Speicher des Smartphones oder von Audio-Geräten, die sich im Netzwerk befinden oder die über Kabel oder Bluetooth angeschlossen sind.

Betriebsmodus einstellen

Abhängig von der Musik-Quelle schalten Sie den Gigaset Smart Speaker in den passenden Betriebsmodus.

Modus	Funktion	Lichtring-Farbe
WLAN	Audio-Signale werden über WLAN übertragen, z. B. wenn Sie Musik-Dateien aus dem internen Speicher Ihres Smartphones oder einem anderen Gerät in Ihrem Netzwerk abspielen wollen.	weiß
Bluetooth	Audio-Signale werden über Bluetooth übertragen. Stellen Sie eine Bluetooth-Verbindung zu dem Audio-Gerät her.	blau
Audio	Audio-Signale werden über ein Audio-Kabel übertragen. Verbinden Sie das Audio-Gerät mit dem AUX-Anschluss des Gigaset Smart Speaker.	grün/weiß

- ▶ Modus-Taste  drücken ... der Betriebsmodus wird umgeschaltet, die Farbe des Lichtrings zeigt den aktuell eingestellten Modus an.

Audio-Gerät über Kabel anschließen

- ▶ Audio-Gerät mit dem mit **AUX** beschrifteten Anschluss an der Rückseite des Gigaset Smart Speaker verbinden (→ S. 4).

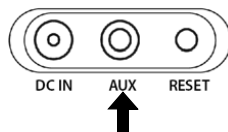

Betriebsmodus einstellen:

- ▶ Modus-Taste  drücken bis der Lichtring grün/weiß leuchtet.

Der Lichtring erlischt nach ca. 3 Sekunden. Sie können jetzt Musik des angeschlossenen Geräts mit dem Gigaset Smart Speaker abspielen.

Audio-Gerät über Bluetooth anschließen



Betriebsmodus einstellen:

- ▶ Modus-Taste  drücken bis der Lichtring blau leuchtet.
- ▶ Pairing-Vorgang am Bluetooth-Gerät starten.

Ausführliche Informationen dazu → Dokumentation Ihres Audio-Geräts

Sie können jetzt Musik des angeschlossenen Bluetooth-Geräts mit dem Gigaset Smart Speaker L800HX abspielen.

Musik abspielen

- ▶ App **Gigaset L800HX**  auf dem Smartphone öffnen ... die Startseite wird angezeigt
- ▶ Auf  tippen ... die Wiedergabeseite wird geöffnet ▶ auf **Quellen** tippen ... die Seite mit den möglichen Musik-Quellen für die Wiedergabe über den Gigaset Smart Speaker wird geöffnet ▶ gewünschte Quelle auswählen

Quellen

Lokale Inhalte Im WLAN-Modus: Verzeichnisse im internen Speicher oder auf SD-Karte Ihres Smartphones, die Musik enthalten, werden angezeigt.

- ▶ Titel auswählen

Im Audio-Modus: Die Audio-Signale des angeschlossenen Geräts

Netzwerk-Geräte Geräte im Netzwerk mit Musik-Server werden angezeigt.

- ▶ Gerät auswählen ▶ Titel auswählen

Der ausgewählte Musik-Titel oder das Audio-Signal der Musik-Quelle wird wiedergegeben.

Informationen und Einstellungen für die Wiedergabe

- 1  zurück zur Startseite
- 2 Bild zum gespielten Musik-Titel wie von der Musik-Quelle geliefert, z. B. ein Album-Cover oder Logo des Radiosenders
- 3 Informationen der Musik-Quelle, z. B. Titel, Interpret, Album oder Radiosender
- 4  aktiviert: Reihenfolge der Titel zufällig
 aktiviert: Titel wiederholen
- 5 Dauer der aktuellen Wiedergabe und Fortschrittsanzeige
 Wiedergabeposition verändern
- 6 Bedienelemente
 Zurück zum letzten Titel / vorwärts zum nächsten Titel
 Wiedergabe anhalten / fortsetzen
 Lautsprecher ein-/ausschalten
 Lautstärke ändern

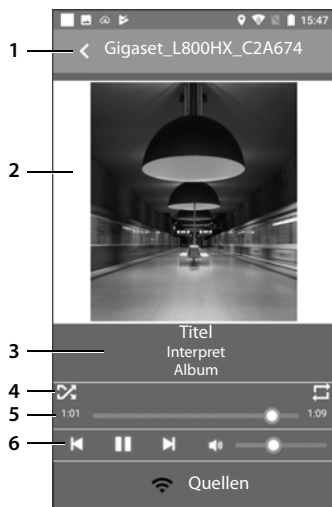

Ein eingehender Anruf unterbricht das Abspielen. Sie können den Anruf annehmen. Wenn Sie das Gespräch beenden, fährt der Gigaset Smart Speaker mit der Wiedergabe fort.

Weitere Funktionen

Sprachnachricht senden und empfangen

Sie können Sprachnachrichten an einen Kontakt schicken und Sprachnachrichten empfangen.



Der Kontakt, an den Sie eine Sprachnachricht senden wollen, muss für den Alexa-Nachrichtenversand angemeldet sein.

Weitere Informationen dazu → [Dokumentation zu Amazon Alexa](#)

Sprachnachricht senden

- ▶ Sagen Sie zum Beispiel: „Alexa, Sprachnachricht an <Name> senden“ ... Alexa fordert zur Eingabe der Sprachnachricht auf ▶ Nachricht sprechen ... nach einer kurzen Zeitspanne ohne Eingabe fordert Alexa eine Bestätigung zum Senden der Nachricht an ▶ mit „Ja“ bestätigen ... die Nachricht wird gesendet

Sprachnachricht anhören

Ist eine neue Sprachnachricht eingegangen, pulsiert der Lichtring gelb.

- ▶ Sagen Sie zum Beispiel: „Alexa, Sprachnachricht anhören“ ... der Absender der Nachricht wird angesagt, danach die Sprachnachricht

Sind keine neuen Nachrichten vorhanden, können Sie auch die alten Nachrichten ansagen lassen.



Zum Löschen von Sprachnachrichten verwenden Sie die App **Amazon Alexa**.

Drop-In – bei einem anderen Gerät Reinhören

Mit der Funktion **Reinhören** (Drop-In) können Sie sich mit anderen Gigaset Smart Speaker oder drop-in-fähigen Geräten in Ihrem Netzwerk oder Geräten Ihrer Kontakte verbinden.

Über Drop-In können Sie direkt mit Freunden oder Familienmitgliedern kommunizieren.



Drop-In muss in der App **Amazon Alexa** auf jedem Gigaset Smart Speaker Ihres Netzwerks bzw. von den Kontakten, mit deren Gigaset Smart Speaker Sie sich verbinden wollen, aktiviert werden.

Weitere Informationen dazu → [Dokumentation zu Amazon Alexa](#)

- ▶ Sagen Sie zum Beispiel: „Alexa, bei <Name> reinhören“ oder „Alexa, Sofortverbindung zu <Name>“ oder „Alexa, drop in bei <Name>“

<Name> steht für den Namen des Gigaset Smart Speaker oder den Kontakt, der Drop-In zugelassen hat.

Ist die Verbindung hergestellt, können Sie über die Lautsprecher und Mikrofone der beiden Geräte miteinander sprechen.

Standardnamen der Gigaset Smart Speaker ändern (→ S. 21).

Feststellen, welche Geräte für Drop-In zugelassen sind:

- ▶ Sagen Sie: „Alexa, Drop In“ ... Alexa gibt eine Liste der Geräte aus, mit denen Sie sich über Drop-In verbinden können





Ist ein Gigaset Smart Speaker stummgeschaltet, wird ein Drop-In abgewiesen.

Einstellungen

Einstellungen nehmen Sie am Smartphone über die App **Gigaset L800HX** vor.

Geräte-Konfiguration

Geräte-Konfiguration anzeigen

- ▶ App **Gigaset L800HX**  auf dem Smartphone öffnen ... die Startseite wird angezeigt ▶ auf  tippen ... die Seite **Einstellungen** wird geöffnet ▶ **Information**
Folgende Informationen zum Gigaset Smart Speaker werden angezeigt:
Gerätenamen, IP-Adresse, System-Firmware, Host-Firmware, DECT-Version

Geräte-Namen ändern

- ▶ Auf  neben dem Namen tippen ▶ mit  alten Namen löschen ▶ mit  neuen Namen eingeben ▶ auf  tippen

Geräte-Konfiguration aktivieren

Gigaset Smart Speaker, die sich in Ihrem Heim-Netzwerk befinden, aber noch nicht an Ihrem Smartphone registriert sind (z. B. weil sie mit einem anderen Smartphone eingerichtet wurden), werden auf der Startseite mit einem hellgrauen Feld angezeigt (→ S. 14).





Sie können die Konfiguration dieser Gigaset Smart Speaker an Ihrem Smartphone aktivieren. Sie benötigen dazu das Geräte-Passwort, wenn eines festgelegt wurde.

- ▶ App **Gigaset L800HX**  auf dem Smartphone öffnen ... die Startseite wird angezeigt
- ▶ Auf das Feld des Gigaset Smart Speaker tippen, das Sie an Ihrem Smartphone registrieren wollen ... die Seite **Sicherheitscheck** wird geöffnet ▶ Passwort eingeben ▶ **Speichern** ... das Gerät wird auf der Startseite auf dunkelgrauem Feld angezeigt, Sie haben jetzt von Ihrem Smartphone aus Zugriff auf den Gigaset Smart Speaker

Namen für Mobilteile festlegen

Um einen internen Anruf an ein an der Telefon-Basis angemeldetes Mobilteil einzuleiten (→ S. 16), müssen Sie den Mobilteilen Namen geben. Die Namen werden in der Kontaktliste des Smartphones eingetragen.

- ▶ App **Gigaset L800HX**  auf dem Smartphone öffnen ... die Startseite wird angezeigt
- ▶ Auf  tippen ... die Seite **Einstellungen** wird geöffnet ▶ **Interne Mobilteile** ... es wird eine Liste der Mobilteile mit den Standard-Namen (z. B. INT1 – INT6) angezeigt



Einstellungen

- ▶ Feld eines Mobilteils antippen ▶ mit  Namen für das Mobilteil eingeben ▶ **Speichern** ... das Mobilteil wird mit dem angegebenen Namen und mit einer internen Rufnummer (z. B. 111111115) in die Kontaktliste eingetragen

Sie können das Mobilteil jetzt zum Beispiel mit folgendem Sprachbefehl anrufen (→ S. 14):

- ▶ „Alexa, rufe Kinderzimmer an“

Namen löschen/ändern:

- ▶ Namen im Feld mit  löschen oder mit  einen anderen Namen eingeben
- ▶ Kontakt aus der Kontaktliste löschen







Die Namen, die Sie den Mobilteilen in der App geben, werden **nicht** mit den Namen, die für die Mobilteile in der Basis eingestellt sind, synchronisiert. Achten Sie also darauf, dass Sie die gleichen Namen verwenden.

Welche Mobilteile unter welchem Namen an der Telefon-Basis angemeldet sind, können Sie an einem Mobilteil und an manchen Telefon-Basen auch an der Basis feststellen. Die Standard-Namen an einer Gigaset-Basis sind z. B. INT1 – INT6.

Ausführliche Informationen dazu → Bedienungsanleitung Ihrer Telefon-Basis oder Ihrer Mobilteile

Telefonfunktion aus-/einschalten



Die Telefonfunktion des Gigaset Smart Speaker ist standardmäßig eingeschaltet. Wenn Sie den Gigaset Smart Speaker nur zum Musikhören verwenden wollen, können Sie die Telefonie ausschalten.

- ▶ App **Gigaset L800HX**  auf dem Smartphone öffnen ... die Startseite wird angezeigt
- ▶ Auf  tippen ... die Seite **Einstellungen** wird geöffnet ▶ **AUS**   **EIN**
Erweitert ▶ Funktion **Telefonie** mit Schalter aus-/einschalten

Passwort ändern

Das Passwort wird angefordert, wenn Sie auf die Konfiguration eines Gigaset Smart Speaker zugreifen, der nicht an Ihrem Smartphone eingerichtet wurde (→ S. 21). Ist kein Passwort gesetzt, ist der Zugang ungesichert.

Das Passwort kann auch beim Einrichten des Gigaset Smart Speaker vergeben werden (→ S. 8).

- ▶ App **Gigaset L800HX**  auf dem Smartphone öffnen ... die Startseite wird angezeigt ▶ auf  im Feld des Gerätes tippen, dessen Passwort Sie ändern wollen





Gigaset Smart Speaker an Ihrem Smartphone eingerichtet (Gerät in dunkelgrauem Feld):

- ... die Seite **Einstellungen** wird geöffnet

Gigaset Smart Speaker an einem anderen Smartphone eingerichtet (Gerät in hellgrauem Feld):

- ... die Seite **Sicherheitscheck** wird geöffnet ▶ mit  Passwort eingeben (falls gesetzt) ▶ **OK**
- ... die Seite **Einstellungen** wird geöffnet
- ▶ Auf **Erweiterte Einstellungen** tippen ▶ **Smart Speaker Passwort ändern** ▶ mit  altes Passwort eingeben ▶ neues Passwort eingeben ▶ neues Passwort im Feld **Neues Passwort bestätigen** wiederholen ▶ **Speichern**

Passwort der Gigaset Smart Speaker ändern, die an einem anderen Smartphone eingerichtet wurden (Gerät wird auf Startseite in hellgrauem Feld angezeigt):

- ▶ App **Gigaset L800HX**  auf dem Smartphone öffnen ... die Startseite wird angezeigt ▶ auf  im Feld des Gerätes tippen, dessen Passwort Sie ändern wollen ▶ mit  Passwort eingeben
- ▶ Auf **Passwort ändern** tippen ▶ mit  altes Passwort eingeben ▶ neues Passwort eingeben ▶ neues Passwort im Feld **Neues Passwort bestätigen** wiederholen ▶ **Speichern**



Notieren Sie sich das Passwort. Wenn Sie das Passwort vergessen haben, müssen Sie den Gigaset Smart Speaker auf Werkseinstellungen zurücksetzen (→ S. 23).

Firmware aktualisieren

Gibt es eine neue Firmware für den Gigaset Smart Speaker, erfolgt die Aktualisierung automatisch via OTA (over-the-air). Wenn der Gigaset Smart Speaker angeschaltet ist und eine Verbindung zum Internet besteht, prüft das System alle vier Stunden, ob es eine aktuellere Firmware-Version gibt. Ist der Gigaset Smart Speaker gerade beschäftigt (mit einem Anruf oder einer Wiedergabe), wird die Aktualisierung kontinuierlich um 10 Minuten verschoben, bis das Gerät wieder bereit ist.

Während des Vorgangs blinkt der Lichtring gelb. Danach wird der Gigaset Smart Speaker neu gestartet.

Firmware-Version anzeigen: → S. 21



Kritische Updates, d. h. Updates, die für den weiteren Betrieb des Gigaset Smart Speaker notwendig sind, werden immer heruntergeladen, auch wenn das Gerät in Betrieb ist.

Neustart / Zurücksetzen

Neu starten

Sollte Alexa nicht mehr reagieren oder andere Fehler auftreten, können Sie den Gigaset Smart Speaker neu starten.

- ▶ Stromkabel vom Gigaset Smart Speaker entfernen und nach kurzer Zeit wieder einstecken ... das Gerät wird neu gestartet, WLAN- und DECT-Verbindungen werden wiederhergestellt

Auf Werkseinstellungen zurücksetzen

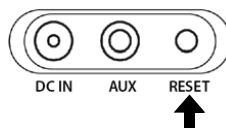

Wenn Sie den Gigaset Smart Speaker an jemanden anderen weitergeben wollen, sollten Sie alle persönlichen Einstellungen zurücksetzen.

- ▶ RESET-Taste **mindestens 15 Sekunden lang** drücken ... das Gerät wird neu gestartet, alle Einstellungen für WLAN und DECT werden zurückgesetzt und die Verbindungen unterbrochen.





Gigaset Smart Speaker abmelden

Von der DECT-Basis

- ▶ App **Gigaset L800HX**  auf dem Smartphone öffnen ... die Startseite wird angezeigt
- ▶ Auf  tippen ... die Seite **Einstellungen** wird geöffnet ▶ auf **Anmeldung** unter **DECT** tippen ▶ auf **Ja** tippen ... die Verbindung zur DECT-Basis wird beendet, Telefonieren über das Festnetz ist nicht mehr möglich

Wieder anmelden: → S. 11

Von der App Amazon Alexa

- ▶ App **Gigaset L800HX**  auf dem Smartphone öffnen ... die Startseite wird angezeigt
- ▶ Auf  tippen ... die Seite **Einstellungen** wird geöffnet ▶ auf **Amazon Alexa** unter **Sprachassistent** tippen ... die Seite **Versuchen Sie** wird angezeigt ▶ auf **Abmelden** tippen

Wieder anmelden: → S. 10

Anhang

Fragen und Antworten

Weitere Lösungsvorschläge im Internet unter → www.gigaset.com/service

Das Gerät schaltet sich nicht ein

- ▶ Stellen Sie sicher, dass das Steckernetzgerät ordnungsgemäß eingesteckt ist (→ S. 7).
- ▶ Prüfen Sie das Steckernetzgerät auf sichtbare Schäden.

Anmelden am WLAN nicht möglich

- ▶ Stellen Sie sicher, dass sich das Gerät in der Reichweite des WLAN befindet. Ist das nicht möglich, registrieren Sie das Gerät in einem anderen WLAN (→ S. 8).
- ▶ Stellen Sie sicher, dass Ihre Amazon-Zugangsdaten korrekt eingegeben wurden (→ S. 29).

Anmelden bei Amazon nicht möglich

- ▶ Stellen Sie sicher, dass Ihr iOS- oder Android-Gerät mit dem Internet verbunden ist.
- ▶ Stellen Sie sicher, dass Ihre Amazon-Zugangsdaten korrekt eingegeben wurden.

Alexa antwortet nicht

- ▶ Stellen Sie sicher, dass das Mikrofon eingeschaltet ist (→ S. 13).
- ▶ Stellen Sie sicher, dass das Gerät bei Amazon Alexa angemeldet ist (→ S. 10).

Anrufen mit Sprachbefehl nicht möglich

- ▶ Stellen Sie sicher, dass die Telefon-Basis eingeschaltet und mit dem Telefonnetz verbunden ist.
- ▶ Stellen Sie das Gerät in Tischhöhe auf, um die optimale Sprachempfindlichkeit zu erreichen.
- ▶ Melden Sie das Gerät als Mobilteil ab und wieder an (→ S. 24).

Anrufen eines Kontaktes nicht möglich

- ▶ Stellen Sie sicher, dass die Kontakte Ihres Smartphones mit dem Amazon-Konto synchronisiert sind (→ S. 12).

Abspielen von Musik einer Bluetooth-Quelle nicht möglich

- ▶ Stellen Sie sicher, dass sich das Gerät im Betriebsmodus Bluetooth befindet (→ S. 18).
- ▶ Stellen Sie sicher, dass das Bluetooth-Gerät eingeschaltet ist und sich im Umkreis von einem Meter des Gigaset Smart Speaker L800HX befindet.

Es ist nichts zu hören

- ▶ Drücken Sie die Lautstärke-Taste  oben auf dem Gigaset Smart Speaker, um die Lautstärke zu erhöhen.
- ▶ Stellen Sie sicher, dass die Musikquelle verfügbar ist (→ S. 17).

Kundenservice & Hilfe

Sie haben Fragen? Als Gigaset-Kunde profitieren Sie von unserem umfangreichen Service-Angebot.

Schnelle Hilfe erhalten Sie in der Online-Bedienungsanleitung und auf den Service-Seiten im Gigaset-Online-Portal unter www.gigaset.com/service.

Hier finden Sie Informationen sowie verschiedene Services für Ihr Gigaset-Produkt:

- Produktregistrierung (Deutschland)
- Fragen und Antworten (FAQ)
- Kompatibilität prüfen
- Mobilteil anmelden
- Kontakt

Beratung bei Fragen zu Installation, Bedienung, Reparatur und Einstellung sowie bei Garantieansprüchen:

Service-Hotline Deutschland 02871 912 912

(Zum Festnetztarif Ihres Anbieters)

Service-Hotline Luxemburg (+352) 8002 3811

(Die lokalen/nationalen Tarife finden Anwendung. Für Anrufe aus den Mobilfunknetzen können abweichende Preise gelten.)

Service-Hotline Österreich 0043 1 311 3046

(österreichweit zum Ortstarif)

Bitte halten Sie Ihren Kaufbeleg bereit.

Wir weisen darauf hin, dass ein Gigaset-Produkt, sofern es nicht von einem autorisierten Händler im Inland verkauft wird, möglicherweise auch nicht vollständig kompatibel mit dem nationalen Telefonnetzwerk ist. Auf der Umverpackung (Kartonage) des Telefons, nahe dem abgebildeten CE-Zeichen wird eindeutig darauf hingewiesen, für welches Land/welche Länder das jeweilige Gerät und das Zubehör entwickelt wurde.

Wenn das Gerät oder das Zubehör nicht gemäß diesem Hinweis, den Hinweisen der Bedienungsanleitung oder dem Produkt selbst genutzt wird, kann sich dies auf den Garantieanspruch (Reparatur oder Austausch des Produkts) auswirken.

Um von dem Garantieanspruch Gebrauch machen zu können, wird der Käufer des Produkts gebeten, den Kaufbeleg beizubringen, der das Kaufdatum und das gekaufte Produkt ausweist.

In Ländern in denen unser Produkt nicht durch autorisierte Händler verkauft wird, werden keine Austausch- oder Reparaturleistungen angeboten.

Garantie-Urkunde

Dem Verbraucher (Kunden) wird unbeschadet seiner Mängelansprüche gegenüber dem Verkäufer eine Haltbarkeitsgarantie zu den nachstehenden Bedingungen eingeräumt:

- Neugeräte und deren Komponenten, die aufgrund von Fabrikations- und/oder Materialfehlern innerhalb von 24 Monaten ab Kauf einen Defekt aufweisen, werden von Gigaset Communications nach eigener Wahl gegen ein dem Stand der Technik entsprechendes Gerät kostenlos ausgetauscht oder repariert. Für Verschleißteile (z. B. Akkus, Tastaturen, Gehäuse) gilt diese Haltbarkeitsgarantie für sechs Monate ab Kauf.
- Diese Garantie gilt nicht, soweit der Defekt der Geräte auf unsachgemäßer Behandlung und/oder Nichtbeachtung der Handbücher beruht.
- Diese Garantie erstreckt sich nicht auf vom Vertragshändler oder vom Kunden selbst erbrachte Leistungen (z. B. Installation, Konfiguration, Softwaredownloads). Handbücher und ggf. auf einem separaten Datenträger mitgelieferte Software sind ebenfalls von der Garantie ausgeschlossen.
- Als Garantienachweis gilt der Kaufbeleg, mit Kaufdatum. Garantieansprüche sind innerhalb von zwei Monaten nach Kenntnis des Garantiefalles geltend zu machen.
- Ersetzte Geräte bzw. deren Komponenten, die im Rahmen des Austauschs an Gigaset Communications zurückgeliefert werden, gehen in das Eigentum von Gigaset Communications über.
- Diese Garantie gilt für in der Europäischen Union erworbene Neugeräte. Garantiegeberin für in Deutschland gekaufte Geräte ist die Gigaset Communications GmbH, Frankenstr. 2a, D-46395 Bocholt.

Garantiegeberin für in Österreich gekaufte Geräte ist die Gigaset Communications Austria GmbH, Businesspark Marximum Objekt 2 / 3.Stock, Modecenterstraße 17, 1110 Wien.

- Weiter gehende oder andere Ansprüche aus dieser Herstellergarantie sind ausgeschlossen. Gigaset Communications haftet nicht für Betriebsunterbrechung, entgangenen Gewinn und den Verlust von Daten, zusätzlicher vom Kunden aufgespielter Software oder sonstiger Informationen. Die Sicherung derselben obliegt dem Kunden. Der Haftungsausschluss gilt nicht, soweit zwingend gehaftet wird, z. B. nach dem Produkthaftungsgesetz, in Fällen des Vorsatzes, der groben Fahrlässigkeit, wegen der Verletzung des Lebens, des Körpers oder der Gesundheit oder wegen der Verletzung wesentlicher Vertragspflichten. Der Schadensersatzanspruch für die Verletzung wesentlicher Vertragspflichten ist jedoch auf den vertragstypischen, vorhersehbaren Schaden begrenzt, soweit nicht Vorsatz oder grobe Fahrlässigkeit vorliegt oder wegen der Verletzung des Lebens, des Körpers oder der Gesundheit oder nach dem Produkthaftungsgesetz gehaftet wird.
- Durch eine erbrachte Garantieleistung verlängert sich der Garantiezeitraum nicht.
- Soweit kein Garantiefall vorliegt, behält sich Gigaset Communications vor, dem Kunden den Austausch oder die Reparatur in Rechnung zu stellen. Gigaset Communications wird den Kunden hierüber vorab informieren.
- Eine Änderung der Beweislastregeln zum Nachteil des Kunden ist mit den vorstehenden Regelungen nicht verbunden.

Zur Einlösung dieser Garantie wenden Sie sich bitte an Gigaset Communications. Die Rufnummer entnehmen Sie bitte der Bedienungsanleitung.

Herstellerrhinweise

Zulassung

Dieses Gerät ist für den Betrieb innerhalb des Europäischen Wirtschaftsraums vorgesehen.

Länderspezifische Besonderheiten sind berücksichtigt.

Hiermit erklärt die Gigaset Communications GmbH, dass der Funkanlagentyp Gigaset Smart Speaker L800HX der Richtlinie 2014/53/EU entspricht.

Der vollständige Text der EU-Konformitätserklärung ist unter der folgenden Internetadresse verfügbar:

www.gigaset.com/docs.

In einigen Fällen kann diese Erklärung in den Dateien "International Declarations of Conformity" oder "European Declarations of Conformity" enthalten sein.

Bitte lesen Sie daher auch diese Dateien.

	Der Betrieb im Frequenzbereich 5150 - 5350 MHz ist in folgenden Ländern nur in geschlossenen Räumen erlaubt
--	---

	AT	BE	BG	CH	CY	CZ	DE	DK	EE	EL	ES
FI	FR	HR	HU	IE	IS	IT	LI	LT	LU	LV	MT
NL	NO	PT	PL	RO	SE	SI	SK	TR	UK		

Datenschutz

Wir bei Gigaset nehmen den Schutz unserer Kundendaten sehr ernst. Wir stellen sicher, dass Ihre Daten geschützt und nur für die vorgesehenen Zwecke im Einklang mit den Datenschutzvorgaben verwendet werden.

Der vollständige Text der Datenschutzrichtlinie ist unter der folgenden Internetadresse verfügbar:

www.gigaset.com/l800hx-privacy

Alle Ihre Anfragen werden bei Amazon gespeichert (Kann eingesehen und gelöscht werden).

Umwelt

Unser Umweltleitbild

Wir als Gigaset Communications GmbH tragen gesellschaftliche Verantwortung und engagieren uns für eine bessere Welt. In allen Bereichen unserer Arbeit – von der Produkt- und Prozessplanung über die Produktion und den Vertrieb bis hin zur Entsorgung – legen wir größten Wert darauf, unsere ökologische Verantwortung wahrzunehmen.

Informieren Sie sich auch im Internet unter www.gigaset.com über umweltfreundliche Produkte und Verfahren.

Umweltmanagementsystem



Gigaset Communications GmbH ist nach den internationalen Normen ISO 14001 und ISO 9001 zertifiziert.

ISO 14001 (Umwelt): zertifiziert seit September 2007 durch TÜV SÜD Management Service GmbH.

ISO 9001 (Qualität): zertifiziert seit 17.02.1994 durch TÜV Süd Management Service GmbH.

Entsorgung

Alle Elektro- und Elektronikgeräte sind getrennt vom allgemeinen Hausmüll über dafür staatlich vorgesehene Stellen zu entsorgen.



Wenn dieses Symbol eines durchgestrichenen Abfalleimers auf einem Produkt angebracht ist, unterliegt dieses Produkt der europäischen Richtlinie 2012/19/EU.

Die sachgemäße Entsorgung und getrennte Sammlung von Altgeräten dienen der Vorbeugung von potenziellen Umwelt- und Gesundheitsschäden. Sie sind eine Voraussetzung für die Wiederverwendung und das Recycling gebrauchter Elektro- und Elektronikgeräte.

Ausführlichere Informationen zur Entsorgung Ihrer Altgeräte erhalten Sie bei Ihrer Kommune oder Ihrem Müllentsorgungsdienst.

Pflege

Wischen Sie das Gerät mit einem **feuchten** Tuch oder einem Antistatiktuch ab. Benutzen Sie keine Lösungsmittel und kein Mikrofasertuch.

Verwenden Sie **nie** ein trockenes Tuch: es besteht die Gefahr der statischen Aufladung.

In seltenen Fällen kann der Kontakt des Geräts mit chemischen Substanzen zu Veränderungen der Oberfläche führen. Aufgrund der Vielzahl am Markt verfügbarer Chemikalien konnten nicht alle Substanzen getestet werden.

Beeinträchtigungen von Hochglanzoberflächen können vorsichtig mit Display-Polituren von Mobiltelefonen beseitigt werden.

Kontakt mit Flüssigkeit

Falls das Gerät mit Flüssigkeit in Kontakt gekommen ist:

- 1 **Sämtliche Kabel vom Gerät abziehen.**
- 2 Die Flüssigkeit aus dem Gerät abtropfen lassen.
- 3 Alle Teile trocken tupfen.
- 4 Das Gerät anschließend **mindestens 72 Stunden** mit der Tastatur nach unten (wenn vorhanden) an einem trockenen, warmen Ort lagern (**nicht:** Mikrowelle, Backofen o. Ä.).
- 5 **Das Gerät erst in trockenem Zustand wieder einschalten.**

Nach vollständigem Austrocknen ist in den meisten Fällen die Inbetriebnahme wieder möglich.

Technische Daten

Technische Daten

Stromversorgung	230 V ~/50 Hz
Eingangsleistung	18 V  2000 mA/36 W
Leistungsaufnahme (Standby)	<= 2 W
Umgebungsbedingungen im Betrieb	+5 °C bis +45 °C; 20 % bis 75 % relative Luftfeuchtigkeit

DECT

DECT-Standard	wird unterstützt
GAP-Standard	wird unterstützt
Kanalzahl	60 Duplexkanäle
Funkfrequenzbereich	1880-1900 MHz
Duplexverfahren	Zeitmultiplex, 10 ms Rahmenlänge
Wiederholfrequenz des Sendepulses	100 Hz
Länge des Sendepulses	370 µs
Kanalraster	1728 kHz
Bitrate	1152 kbit/s
Modulation	GFSK
Sprachcodierung	32 kbit/s
Sendeleistung	10 mW mittlere Leistung pro Kanal, 250 mW Pulsleistung
Reichweite	bis zu 50 m in Gebäuden, bis zu 300 m im Freien

WLAN

Standard	802.11 a/b/g/n/ac
Funkfrequenzbereich	2,4G (2400 -2,483 MHz) / 5,2 GHz (5150 - 5350 MHz)
Sendeleistung	2,4 GHz (802.11 b,g,n) < 100 mW EIRP 5,2 GHz (802.11 a) < 200 mW EIRP

Bluetooth

Funkfrequenzbereich	2402-2480 MHz
Sendeleistung	4 mW Pulsleistung

Open Source Software

Allgemeines

Ihr Gigaset-Gerät enthält unter anderem Open Source Software, die verschiedenen Lizenzbedingungen unterliegt. Die Einräumung von Nutzungsrechten im Bezug auf die Open Source Software, die über den Betrieb des Gerätes in der von der Gigaset Communications GmbH gelieferten Form hinausgehen, sind in den jeweiligen Lizenzbedingungen der Open Source Software geregelt.

In Bezug auf die jeweiligen Lizenzgeber der Open Source Software enthalten die jeweiligen Lizenztexte regelmäßige Haftungsausschlüsse. Der Haftungsausschluss lautet beispielsweise für die GPL Version 2:

"This program is distributed in the hope that it will be useful, but WITHOUT ANY WARRANTY; without even the implied warranty of MERCHANTABILITY or FITNESS FOR A PARTICULAR PURPOSE. See the GNU General Public License for more details."

und für die LGPL Version 2.1:

"This library is distributed in the hope that it will be useful, but WITHOUT ANY WARRANTY; without even the implied warranty of MERCHANTABILITY or FITNESS FOR A PARTICULAR PURPOSE. See the GNU Lesser General Public License for more details."

Die Haftung der Gigaset Communications GmbH bleibt hiervon unberührt.

Lizenz- und urheberrechtliche Hinweise

Ihr Gigaset-Gerät enthält Open Source Software, die der GNU General Public License (GPL) bzw. der GNU Library/Lesser General Public License (LGPL) unterliegt. Die entsprechenden Lizenzbedingungen in ihrer Original-Fassung und der entsprechende Quellcode können unter www.gigaset.com/opensource aus dem Internet heruntergeladen werden. Innerhalb von drei Jahren nach Kauf des Produktes kann der entsprechende Quellcode auch von der Gigaset Communications GmbH zum Selbstkostenpreis angefordert werden. Bitte nutzen Sie hierzu die unter www.gigaset.com/service angegebenen Kontaktmöglichkeiten.

Index

-
- A**
- Aktivierungswort. 14
 - Alternative Telefon-Taste 15
 - Alarm ausschalten 3
 - Alexa
 - App 7
 - Statusanzeige 5
 - Amazon Alexa 7
 - abmelden. 10, 24
 - anmelden bei 10
 - App installieren. 8
 - Geräteleiste 10
 - Amazon Cloud 10
 - Amazon-Konto einrichten 8
 - Anmelden
 - am WLAN 9
 - an DECT-Basis 11
 - bei Alexa 10
 - Anmelde-Taste 4
 - Anruf
 - ablehnen 16
 - an einen Kontakt einleiten 15
 - annehmen 16
 - beenden. 16
 - eingehend 16
 - intern. 16
 - mit Rufnummer einleiten. 15
 - Anschlüsse 4
 - App
 - Amazon Alexa. 7
 - installieren 7
 - mit WLAN des Geräts verbinden 8
 - Startseite 14
 - Audio, Statusanzeige 5
 - Audio-Gerät
 - über Bluetooth anschließen 18
 - über Kabel anschließen 18
 - AUX-Eingang. 4
-
- B**
- Betriebsanzeige. 4
 - Betriebsmodus 3
 - einstellen 17, 18
 - Bluetooth
 - Pairing 18
 - Statusanzeige 5
-
- C**
- Customer Care 26, 27
-
- D**
- Datenschutz 27
 - DECT
 - Verbindung abmelden. 24
-
- DECT-Basis, anmelden an 11
- Drop-In. 20
- abweisen 20
-
- E**
- Einschalten 7
-
- F**
- Firmware aktualisieren
 - automatisch 23
 - Flüssigkeit. 28
 - Fragen und Antworten. 25
-
- G**
- Garantie-Urkunde 26
 - Geräteleiste
 - in Amazon Alexa 10
 - in App Gigaset L800HX 14
 - Gespräch beenden 16
 - Gigaset Smart Speaker
 - auf Werkseinstellungen zurücksetzen 23
 - ein-/ausschalten 13
 - einrichten. 8
 - einschalten. 7
 - Konfiguration 21
 - Lautstärke einstellen. 13
 - Namen ändern 9, 21
 - neu starten 23
 - stummschalten. 13
 - von Amazon Alexa abmelden. 10, 24
 - von DECT abmelden 24
 - GPL 30
-
- H**
- Hilfe 26, 27
 - Home. 14
-
- I**
- Intern telefonieren. 16
 - Internetradio. 17
 - IP-Adresse 21
-
- K**
- Konfiguration 9, 21
 - Konfiguration über Web-Bedienoberfläche 21
 - Kontakt
 - anrufen 15
 - synchronisieren. 12
 - Kontakt mit Flüssigkeit. 28
 - Kundenservice 26, 27
-
- L**
- Lautstärke
 - einstellen 13

Index

Intensität	13	Sprachnachricht	
Lautstärke-Tasten	3	anhören	20
LGPL	30	senden	19
Lichtring	3	Startseite	14
Anzeigen	4	Statusanzeige	
<hr/>		Alexa	5
M		Audio	5
Medizinische Geräte	6	Bluetooth	5
Mobilteil		Telefonie	5
anrufen	16	WLAN	5
Namen festlegen	21	Statusanzeige, Lichtring	4
Modus-Taste	3	Steckernetzgerät	6
Musik	17	Stromanschluss	4
Informationen anzeigen	19	Stromkabel anschließen	7
Wiedergabe	19	Stummschalten	13
Wiedergabe steuern	19	Stummschalte-Taste	3
Musik-Quelle auswählen	18	Synchronisieren, Kontakte	12
<hr/>		<hr/>	
N		T	
Name		Taste	
des Gigaset Smart Speaker ändern	9, 21	Lautstärke erhöhen	3
für Mobilteile festlegen	21	Lautstärke verringern	3
Neu starten	23	Modus	3
Notrufnummer wählen	15	Stummschalten	3
<hr/>		Telefon	3
O		Technische Daten	29
Open Source Software	30	Telefonie	15
<hr/>		Statusanzeige	5
P		Telefonieren	15
Passwort		Telefonieren, intern	16
ändern	22	Telefon-Taste	3
festlegen	8	<hr/>	
Pflege des Geräts	28	U	
<hr/>		Umwelt	28
R		<hr/>	
Reinhören	20	V	
Reset	23	Verpackungsinhalt	7
Reset-Taste	4	<hr/>	
Rufnummer anrufen	15	W	
<hr/>		Werkseinstellungen	23
S		WLAN	
Sicherheitshinweise	6	Anmeldemodus	8
Sprachbefehl eingeben	14	Anmeldung	8
		Statusanzeige	5

Alle Rechte vorbehalten. Änderungen vorbehalten.

Version: 05.11.2019



A31008-N2564-R101-2-4N19

Issued by

Gigaset Communications GmbH

Frankenstr. 2a, D-46395 Bocholt

© Gigaset Communications GmbH 2019

Subject to availability.

All rights reserved. Rights of modification reserved.

www.gigaset.com

Apple, the Apple logo and iPhone are trademarks of Apple Inc., registered in the U.S. and other countries. App Store is a service mark of Apple Inc.

Google, Android, Google Play and other brands are trademarks of Google Inc.