

Gigaset

Smart Speaker L800 HX

La versión más actual de las instrucciones de uso
está disponible en
www.gigaset.com/manuals







Contenidos

Vista general	3
Elementos de control	3
Conexiones	4
Indicaciones del anillo de luz	4
Indicaciones de seguridad	6
Puesta en marcha	7
Colocar el Gigaset Smart Speaker	7
Instalar Apps en el smartphone	8
Configurar el Gigaset Smart Speaker	8
Registrarse en una estación base DECT	12
Sincronizar contactos con Amazon Alexa	13
Manejo	14
Activar/desactivar el Gigaset Smart Speaker	14
Activar el modo de silencio	14
Ajustar el volumen	14
Página de inicio	15
Utilizar comandos de voz	16
Llamar por teléfono	16
Realizar una llamada	16
Llamadas entrantes	17
Finalizar una comunicación	17
Realizar llamadas internas	18
Escuchar música	18
Seleccionar fuente de música propia	19
Reproducir música	20
Otras funciones	22
Enviar y recibir mensajes de voz	22
Drop In – escuchar a través de otro dispositivo	23
Configuración	24
Configuración de dispositivos	24
Definir nombre para terminales inalámbricos	25
Activar/desactivar función de telefonía	25
Cambiar la contraseña	26
Actualizar firmware	26
Reinicio/restablecimiento	27
Dar de baja el Gigaset Smart Speaker	27

Contenidos

Anexo	28
Preguntas y respuestas	28
Atención al cliente y asistencia	29
Certificado de garantía	29
Indicaciones del fabricante	30
Medio ambiente	31
Mantenimiento	31
Contacto con líquidos	31
Software de código abierto	32
Características técnicas	33

Símbolos utilizados en este manual

	Advertencias cuyo incumplimiento puede provocar lesiones personales o daños materiales en aparatos.
	Información importante para el funcionamiento y la correcta manipulación, así como sobre funciones de pago.
	Requisito para poder ejecutar la siguiente acción.
	Información adicional útil.

Vista general

Elementos de control

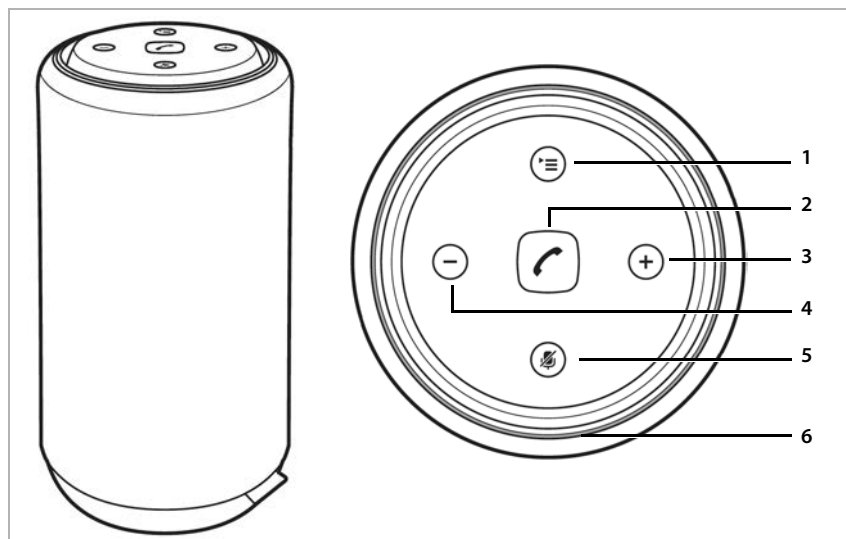

- | | | | | |
|---|--|--|--|-------------------------------|
| 1 | | Tecla de modo | Cambiar entre los modos Wi-Fi, Bluetooth o Audio | ▶ pulsación breve |
| 2 | | Tecla de teléfono | Aceptar/ finalizar una llamada | ▶ pulsación breve |
| | | | Introducir comandos de voz sin palabra de activación (Alexa) | ▶ pulsación prolongada |
| | | | Cuando suena una alarma: desactivar | ▶ pulsación prolongada |
| 3 | | Tecla de volumen + | Subir volumen paso a paso | ▶ pulsación breve |
| | | | Subir volumen continuamente | ▶ pulsación prolongada |
| 4 | | Tecla de volumen - | Bajar volumen paso a paso | ▶ pulsación breve |
| | | | Bajar volumen continuamente | ▶ pulsación prolongada |
| 5 | | Tecla de silencio | Activar/desactivar el micrófono | ▶ pulsación breve |
| 6 | | Anillo de luz: indica diferentes estados de funcionamiento | | → p. 4 |

Conexiones

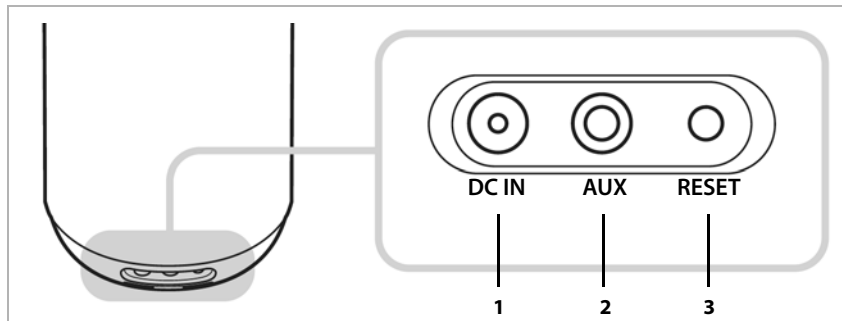

- 1 **DC IN** Conexión de alimentación
- 2 **AUX** Entrada AUX para la conexión de un dispositivo de audio, p. ej. una radio de Internet
Para la reproducción de contenidos de audio: ► Cambiar el Gigaset Smart Speaker al modo Audio con la tecla de modo (→ p. 19)
- 3 **RESET** Tecla de registro/reset
Gigaset Smart Speaker Cambiar al modo de registro: ► pulsar **brevemente**
Restablecer el Gigaset Smart Speaker a los ajustes de fábrica: ► pulsar **prolongadamente**

Indicaciones del anillo de luz

El anillo de luz indica diferentes estados de funcionamiento. El color depende del modo de funcionamiento ajustado.

General

apagado		Gigaset Smart Speaker está listo para funcionar, pero actualmente está desactivado o no hay activad
Azul/cian	Luz cian girando en anillo azul	Gigaset Smart Speaker se está iniciando
Cian	Parpadeo rápido	El Gigaset Smart Speaker se está restableciendo a los ajustes de fábrica
Azul/blanco	Parpadeo rápido	Gigaset Smart Speaker listo para la configuración
Amarillo	Parpadeo rápido	Actualización de firmware en curso
Rojo (en todos los modos de funcionamiento)	Iluminado	Micrófono desactivado
Rojo	Parpadeo	Registro en Amazon fallido

Blanco (Wi-Fi) Azul (Bluetooth) Verde/blanco (Audio)	Iluminado	Tecla de volumen (+/-) presionada La intensidad depende del volumen que se seleccione
--	-----------	--

Wi-Fi

Blanco	Parpadeo	No hay conexión Wi-Fi
Blanco	Se ilumina 3 s, luego se apaga	Modo Wi-Fi activado, conexión establecida
Blanco/azul	Parpadeo alternativo muy rápido	Intento de establecer conexión Wi-Fi

Bluetooth

Azul	Iluminado	Dispositivo Bluetooth conectado
Azul	Parpadea	Modo Bluetooth activado, no hay conexión con ningún dispositivo Bluetooth

Audio

Verde/blanco	Se ilumina 3 s, luego se apaga	Modo Audio activado
--------------	--------------------------------	---------------------







Alexa

Cian	Iluminado	Escuchando
Cian/azul	Parpadeo lento	Pensando
Cian/azul	Parpadeo rápido	Hablando
Amarillo	Iluminado	Recibiendo mensaje
Amarillo	Vibrando	Hay un mensaje sin escuchar

Telefonía

Verde	Parpadea	Llamada entrante
Verde	Gira 2 veces, entonces permanece encendido	Llamada enviada
Verde	Iluminado	Conversación en curso
Amarillo	Iluminado, cada vez más brillante	Recibiendo mensaje de voz
Rojo/verde	Vibración alterna	Gigaset Smart Speaker está fuera del alcance de la estación base o no está registrado en ella

Indicaciones de seguridad

	<p>Lea estas recomendaciones de seguridad y las instrucciones de uso antes de utilizar el equipo.</p> <p>El equipo no puede utilizarse durante un corte de corriente. Tampoco puede realizarse ninguna llamada de emergencia.</p>
	<p>No utilice el equipo en entornos expuestos a peligro de explosión, como p. ej. en talleres de pintura.</p>
	<p>Este equipo no está protegido contra salpicaduras. Por ello no debe colocarse en ambientes húmedos como cuartos de baño o duchas.</p>
	<p>Utilice exclusivamente el adaptador de alimentación suministrado con el dispositivo. El adaptador de alimentación suministrado es el elemento de desconexión del equipo. Es recomendable que la base de la toma de corriente esté cerca del equipo y sea fácilmente accesible para facilitar la desconexión total del mismo. Tenga en cuenta que en ese caso su teléfono dejará de estar operativo.</p>
	<p>No utilice equipos dañados o averiados y solicite su reparación en el servicio técnico, ya que en caso contrario podría afectar a otros servicios de radiocomunicaciones.</p>
	<p>No utilice el aparato si la pantalla está rota. El cristal o el plástico rotos pueden causar heridas en las manos o en la cara. Lleve a reparar el aparato al servicio técnico.</p>
	<p>Puede provocar anomalías en el funcionamiento de equipos médicos. Tenga en cuenta las condiciones técnicas del entorno (p. ej., en consultorios médicos). En caso de usar dispositivos médicos electrónicos (p. ej., un marcapasos), consulte antes al fabricante del mismo. Allí le ofrecerán información acerca de hasta qué punto dichos dispositivos son inmunes a interferencias de alta frecuencia (para obtener más información sobre su producto Gigaset, véase "Características técnicas").</p>
	<p>Este sistema no es apto para su uso por parte de personas (incluidos niños) con limitaciones físicas, sensoriales o mentales o que carezcan de la experiencia y los conocimientos necesarios. A menos que una persona responsable supervise la utilización y la seguridad o proporcione al usuario instrucciones suficientes.</p>
	<p>Las fuentes sonoras activas (p. ej. televisiones, radios, voces de niños) pueden activar acciones no deseadas en el sistema. En estos casos, no deje el sistema sin supervisión o desactive el micrófono.</p>
	<p>Reducción de campos eléctricos: durante la utilización del sistema, mantenga una separación de 20 cm entre el dispositivo y su cuerpo, ya que de esta manera se reducen considerablemente los campos eléctricos.</p>

Puesta en marcha

Colocar el Gigaset Smart Speaker

Contenido de la caja

- Un Gigaset Smart Speaker L800HX
- Una fuente de alimentación
- Un manual de instrucciones



Coloque el Gigaset Smart Speaker a la altura de una mesa para conseguir una recepción de voz óptima.

Generalmente, el equipo no deja marcas ni huellas en la superficie sobre la que se coloca. Sin embargo, teniendo en cuenta la gran variedad de barnices y acabados usados en el mobiliario, no se puede excluir la posibilidad de que, con el contacto, queden marcas en la superficie sobre la que se apoye.

Encender el Gigaset Smart Speaker

- ▶ Conectar el cable de corriente de la fuente de alimentación en la toma de conexión **1** marcada con **DC IN** en el Gigaset Smart Speaker.
- ▶ Conectar la fuente de alimentación **2** con una toma de corriente.

... El Gigaset Smart Speaker se inicia. El anillo de luz se ilumina en azul con bandas giratorias de color cian. Cuando el proceso ha finalizado, el anillo de luz parpadea en color azul/blanco. El dispositivo está listo para funcionar, pero todavía no tiene conexión.

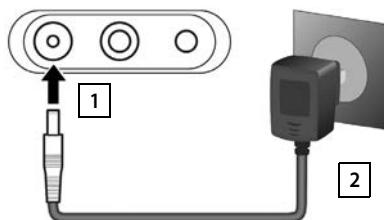

El inicio del sistema dura unos 45 segundos.

- ▶ Abra la App Store (iOS) o Google Play (Android) en su smartphone
- ▶ Busque la App **Amazon Alexa**, descárguela e instálala



Instalar Apps en el smartphone

Para disfrutar de todas las funciones de su Gigaset Smart Speaker necesita instalar las aplicaciones **Gigaset L800HX** y **Amazon Alexa** en su teléfono y crear una cuenta Alexa.



Si ya dispone de una cuenta de Amazon, necesitará sus datos de acceso.

App Amazon Alexa

Necesita **Amazon Alexa** para administrar sus contactos. Además, le permite configurar otras skills de Alexa o la función Alexa Drop In. La configuración del Gigaset Smart Speaker se realiza a través de la App **Gigaset L800HX**.

▶ Inicie la App **Amazon Alexa** ▶ Inicie sesión en su cuenta de Amazon

Si todavía no tiene una cuenta de Amazon: ▶ Cree una nueva cuenta de Amazon



También puede crear su cuenta de Amazon mediante el navegador de su ordenador, en la página www.amazon.com.

Configurar el Gigaset Smart Speaker

Puede manejar varios Gigaset Smart Speaker en una red doméstica y configurarlos mediante la App **Gigaset L800HX**.

▶ Inicie la App **Gigaset L800HX**

Primer dispositivo: ▶ Pulse en **Configurar**.

Otros dispositivos: Se muestra la página de inicio (→ p. 15) ▶ Pulse en ... Se muestran las instrucciones para configurar el Gigaset Smart Speaker

Definir contraseña

Para configurar el Gigaset Smart Speaker en otro smartphone, puede definir una contraseña. Si no define ninguna contraseña, el acceso no estará protegido.

▶ Introduzca la nueva contraseña con en el campo superior ▶ Repita la contraseña en el campo inferior ▶ Pulse en **Guardar**

No definir contraseña: ▶ Pulse en **Saltar**

Definir contraseña más tarde: → p. 26



Anote la contraseña. La necesitará si desea manejar el dispositivo desde otro smartphone. Si olvida la contraseña, deberá restablecer el Gigaset Smart Speaker a los ajustes de fábrica (→ p. 27).

Conectar Gigaset Smart Speaker por Wi-Fi

Establecer conexión por Wi-Fi entre la App **Gigaset L800HX** y el **Gigaset Smart Speaker L800HX**.

Cuando el anillo de luz parpadea alternativamente en blanco/azul, el dispositivo se encuentra en el modo de registro Wi-Fi.

- ▶ De no ser así: Pulse brevemente la tecla **RESET** del Gigaset Smart Speaker ...

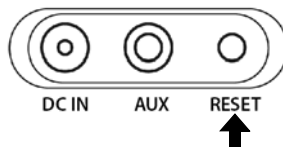

Android:

- ▶ En la App, pulse en **Abrir configuración** ... Se abre la configuración de red del smartphone, se muestra una lista de las redes Wi-Fi detectadas
- ▶ Espere hasta que la red Wi-Fi del Gigaset Smart Speaker aparezca en la lista (p. ej. Gigaset_L800HX_C2E27A) ▶ Pulse en la red Wi-Fi ... El smartphone se conecta con el Gigaset Smart Speaker, el idioma de la App se adapta al idioma del sistema
- ▶ A continuación con



Si aparece el siguiente mensaje:

Esta red no permite acceder a Internet. ¿Quieres mantener la conexión?

- ▶ Marque la opción **No volver a preguntar por esta red** ▶ Confirme con **Sí**

En algunos modelos de smartphone más antiguos, es necesario desactivar los **Datos móviles** durante la configuración.



iOS:

- ▶ Presione la tecla de Inicio del smartphone ▶ Abra la configuración Wi-Fi a través de los ajustes estándar del dispositivo.
- ▶ Selección el Wi-Fi del Gigaset Smart Speaker (p. ej., Gigaset_L800HX_C2E27A) ... El smartphone se conecta con el Gigaset Smart Speaker
- ▶ Volver a la App **Gigaset L800HX** ▶ **Siguiente**

Conectar con Internet

Se muestra la configuración del Gigaset Smart Speaker.





Ahora deberá conectar el dispositivo a través del router de su red doméstica.

- ▶ Pulsar en  junto al **Nombre de la red wifi** ... Se muestran las redes Wi-Fi detectadas ▶ Seleccionar red Wi-Fi Actualizar lista: ▶ Pulse en 
- ▶ Pulse en el campo **Contraseña** ▶ Introduzca la contraseña para la red Wi-Fi con  ▶ **Guardar** ▶ Acepte la configuración Wi-Fi con **Confirmar** ... Se establece la conexión Wi-Fi

Una vez se haya establecido la conexión, aparece un mensaje.

- ▶ Confirme el mensaje con **De acuerdo** ... La configuración finaliza

Modificar el nombre del Gigaset Smart Speaker:

- ▶ Pulse en  junto al nombre ▶ Borre el nombre anterior con  ▶ Introduzca el nuevo nombre con  ▶ Pulse en 

Cambiar nombre del dispositivo más tarde: → p. 24

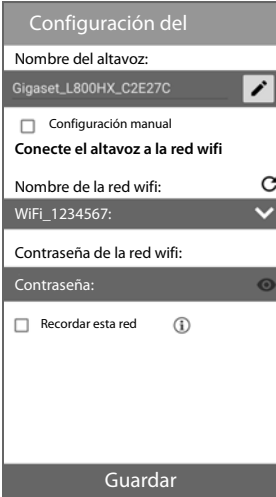

The screenshot shows the 'Configuración del' (Speaker Configuration) screen. At the top, it says 'Nombre del altavoz:' followed by 'Gigaset_L800HX_C2E27C' and an edit icon. Below that is a checkbox for 'Configuración manual' which is unchecked. The main heading is 'Conecte el altavoz a la red wifi'. There are three input fields: 'Nombre de la red wifi:' with a refresh icon and a dropdown arrow, containing 'WIFI_1234567'; 'Contraseña de la red wifi:'; and 'Contraseña:' with an eye icon. At the bottom left is a checkbox for 'Recordar esta red' which is unchecked, with an information icon to its right. A large 'Guardar' (Save) button is at the bottom.



Opción **Recordar esta red** activada:

La configuración de Wi-Fi se mantiene. Si reinicia el Gigaset Smart Speaker, este es registra de nuevo automáticamente en el mismo Access Point.

Si cambia la red Wi-Fi de su red doméstica, deberá configurar de nuevo el Gigaset Smart Speaker.

Registrarse en Amazon Alexa

Para poder utilizar los servicios de voz de Alexa con sistema multilingüe, deberá registrar el Gigaset Smart Speaker en la Amazon Cloud.





La App **Amazon Alexa** está instalada. Su smartphone está conectado con la misma red Wi-Fi que el Gigaset Smart Speaker.

Se muestra la página de registro de **Amazon Alexa**.



Si la página de registro no se muestra automáticamente:

- ▶ En la página de inicio de la App **Gigaset L800HX**, pulse en  ▶ En **Asistente de voz**, pulse en **Amazon Alexa** ▶ **REGÍSTRESE CON AMAZON**
- ▶ Introduzca los datos de registro con  ▶ **Iniciar sesión** ... Se muestra la página **Preferencias de idioma** con todas los idiomas de la App disponibles
- ▶ Selecciona el idioma ▶ Pulse en **Completado** en el encabezado ... El Gigaset Smart Speaker se registra en la Amazon Cloud

Se abre la página **Intente**. Ahora puede probar las funciones de Amazon Alexa con su Gigaset Smart Speaker, p. ej. hacer preguntas, consultar las últimas noticias, etc.

Más información al respecto → [Documentación sobre Amazon Alexa](#).

Concluir configuración: ▶ pulse en **Completado** en el encabezado

Modificar los ajustes: ▶ pulse en **Volver** en el encabezado

La configuración de su Gigaset Smart Speaker ha finalizado. Se muestra la página de inicio (→ p. 15).

Ahora, el Gigaset Smart Speaker aparece también en la lista de dispositivos de Amazon Alexa.



Ha iniciado sesión en la cuenta de Amazon utilizada para registrar el Gigaset Smart Speaker en la App **Amazon Alexa**.

- ▶ Abra la App **Amazon Alexa**  ▶ Pulse en  abajo a la derecha ▶ **Todos los dispositivos** ... Se muestra una lista de los Gigaset Smart Speaker configurados con su nombre
- Mostrar información sobre el aparato: ▶ Pulse en el nombre del dispositivo



También puede controlar el sistema de alarma Gigaset elements mediante comandos de voz con Amazon Alexa. Información al respecto → www.gigaset.com/amazon-alexa

Registrarse en una estación base DECT

Con el Gigaset Smart Speaker, puede usar comandos de voz para hacer llamadas y enviar mensajes a través de su conexión de red fija. Para ello, debe conectar el Gigaset Smart Speaker con una estación base DECT o un router compatible con DECT.



La estación base DECT está encendida y conectada con la red de telefonía. El Gigaset Smart Speaker se encuentra dentro del alcance de la estación base.

- ▶ Abra la App **Gigaset L800HX** en el smartphone ... Se muestra la página de inicio
- ▶ Pulse en ... Se abre la página **Configuración** ▶ **Registro** ▶ Introduzca el PIN de la estación base con (en las estaciones base Gigaset, el valor por defecto es: 0000) ▶ **Iniciar sesión** ... Se busca una estación base DECT en modo de registro
- ▶ Activar el modo de registro en la estación base. Para ello, en una estación base Gigaset debe presionar la tecla de registro (paging) durante al menos 5 segundos ... Una vez finalizado con éxito el registro, se indica **Registrado**

Información detallada al respecto → Documentación de su estación base.

Ya puede utilizar su Gigaset Smart Speaker para hacer llamadas.

Para ello, debe indicar el número de teléfono completo, p. ej.: "Alexa, llama al 089123456789".



El Gigaset Smart Speaker se registra como un terminal inalámbrico en la estación base DECT y recibe un nombre interno. Los nombres estándar en una estación base Gigaset son p. ej. INT1 – INT6.

El número de terminales inalámbricos que pueden estar registrados simultáneamente en una estación base depende de la base. Si ya está registrado el número máximo de terminales inalámbricos en la estación base, no será posible realizar más registros. En caso necesario, dé de baja otro terminal inalámbrico.

Información detallada al respecto → Manual de instrucciones de su estación base o de su terminal inalámbrico

Sincronizar contactos con Amazon Alexa

Para llamar a alguien de su lista de contactos por medio de un comando de voz o enviarle un mensaje, los contactos de la agenda telefónica de su smartphone deben estar sincronizados con Amazon Cloud. Solo es posible acceder a los contactos sincronizados.

Para ello, realice la siguiente configuración en la App Alexa:

- ▶ Abra la App **Amazon Alexa**  ▶ Inicie sesión en la cuenta de Amazon en la que también está registrado el Gigaset Smart Speaker

Si el Gigaset Smart Speaker es el primer dispositivo que maneja en su smartphone con la App Alexa, deberá verificar su número de teléfono móvil.

- ▶ Pulse en  ... Se abre el asistente de configuración ▶ Siga las instrucciones de la pantalla e introduzca el número de teléfono de su smartphone ... Recibirá un mensaje de texto con el código de verificación
- ▶ Introduzca el código de verificación en la App Alexa ▶ Configure los permisos
Alexa necesita permiso para importar todos sus contactos locales. Los contactos locales de su smartphone se sincronizan con su cuenta de Amazon.

Ahora podrá encontrar sus contactos en el menú de configuración: ▶  ▶ **Contactos**

Los contactos de su smartphone se sincronizan ahora con los contactos de su cuenta de Amazon.

-  Los contactos solo se sincronizan con la aplicación abierta. Por lo tanto, si va a modificar algún contacto, abra la aplicación **Amazon Alexa**. La sincronización entre Alexa y el smartphone puede tardar unos minutos.

Ahora puede llamar a los integrantes de su lista de contactos.

-  Finalizar sincronización: ▶  ▶ **Contactos** ▶ Pulse en  ▶ **Importar contactos** ▶ Desactive la función con el interruptor

Se borran todos los contactos en la nube Alexa y dejan de estar disponibles para la telefonía.

-  Cuando esté registrado en Alexa y haya configurado los servicios de Alexa en su smartphone, podrá utilizar, además de la telefonía, otras funciones de Alexa y suscribirse a servicios adicionales de Alexa sujetos a posibles costes. Más información sobre todas las funciones de Alexa → [Documentación sobre Amazon Alexa](#).

Manejo

Activar/desactivar el Gigaset Smart Speaker

El Gigaset Smart Speaker está activo cuando el cable de corriente está enchufado a **DC IN** y la fuente de alimentación está conectada con la red eléctrica.

Tras la activación, se inicia el dispositivo. El anillo de luz se ilumina en azul con bandas giratorias de color cian. Cuando el Gigaset Smart Speaker está listo para funcionar, se apaga el anillo de luz. El proceso dura unos 45 segundos.

Desactivar el Gigaset Smart Speaker: ► Desconecte el cable de corriente del Gigaset Smart Speaker.

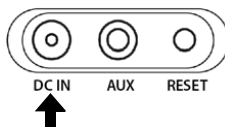

Si hay una actualización de firmware disponible para su Gigaset Smart Speaker, esta se cargará tras iniciar el sistema. El anillo de luz parpadea en amarillo. Espere hasta que el proceso haya finalizado y el dispositivo se haya reiniciado.

Activar el modo de silencio

Para preservar su privacidad, puede desactivar el micrófono. Entonces, Alexa dejará de recibir comandos de voz.

► Pulse la tecla de silencio  ... El micrófono se desactiva/activa.

El anillo de luz se ilumina en **rojo**, independientemente del modo de funcionamiento ajustado.

Activar de nuevo el micrófono: ► Pulse de nuevo la tecla de silencio

Ajustar el volumen

Puede modificar el volumen del Gigaset Smart Speaker interno de forma progresiva:

► Pulse la tecla de volumen  (más alto) o  (más bajo)

o puede regular el volumen en 10 niveles con comandos de voz:

► Diga: "Alexa, sube/baja el volumen" o "Alexa, volumen a <1 - 10>"

El nivel de volumen actual se indica en el anillo de luz mediante el número de LEDs iluminados. Cuantos más LEDs estén iluminados, más alto es el volumen. El color depende del modo de funcionamiento ajustado (→ p. 19). Durante la configuración, el anillo luminoso gira, en sentido horario al subir el volumen y en sentido antihorario al bajarlo.



De ser necesario, silencie el equipo por las noches. Así no le molestarán los mensajes, por ejemplo, cuando se comunica una actualización de firmware.

Página de inicio

El punto de partida para la puesta en marcha del Gigaset Smart Speaker, la configuración del dispositivo y la reproducción de música es la página de inicio de la App de Gigaset (**Pantalla de inicio**).

- ▶ Abra la App **Gigaset L800HX**  en el smartphone ... Se muestra la página de inicio

Por cada Gigaset Smart Speaker conocido, la página de inicio contiene un campo con el nombre del dispositivo en el título, funciones de manejo e información.

Funciones:



Abrir el reproductor de música (→ p. 18)



Configuración e información (→ p. 24)



Añadir nuevos Gigaset Smart Speaker (→ p. 8)

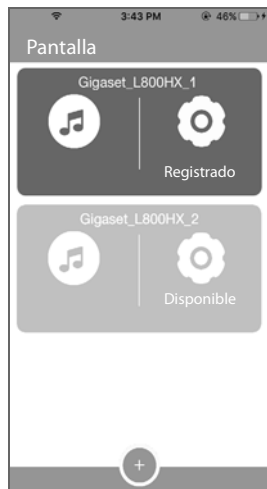

Estado DECT:

Registrado

El Gigaset Smart Speaker está registrado en una estación base DECT. La telefonía de red fija es posible.

No registrado

El Gigaset Smart Speaker no está registrado en ninguna estación base DECT. La telefonía de red fija no es posible. Gigaset Smart Speaker Registrar en estación base DECT: → p. 12

Campo de color:

Oscuro

El Gigaset Smart Speaker está listo para funcionar. La configuración de los dispositivos se encuentra accesible desde este smartphone.

Claro

Estado: **Disponible**

El Gigaset Smart Speaker está disponible en la red, pero se ha registrado en otro smartphone.

Registrar el dispositivo en el smartphone: → p. 24

Utilizar comandos de voz

Mediante los comandos de voz, puede pedirle a Alexa que haga algo por usted, p. ej. iniciar una llamada, reproducir música o responder una pregunta.

- Un comando de voz comienza siempre con la palabra de activación "Alexa". Se escuchará un pitido y el anillo de luz se encenderá en color cian. De esta manera, el Gigaset Smart Speaker indica que Alexa está escuchando.
- Tras la palabra de activación, diga lo que desee. No hay formulaciones fijas para hacer una pregunta ni para dar instrucciones. Alexa le comprenderá siempre que utilice determinadas palabras clave. Si no lo hace, vuelva a preguntar.
Se escuchará un pitido y el anillo de luz parpadeará alternativamente en azul y cian. De esta manera, el Gigaset Smart Speaker indica que Alexa está trabajando para cumplir su tarea.
- Si ha despertado a Alexa accidentalmente o desea cancelar una orden por cualquier otro motivo, diga, por ejemplo, "Alexa, para", "Alexa, cancelar" o "Alexa, gracias".



También puede comenzar una conversación con Alexa sin la palabra de activación. Esto es útil en ambientes ruidosos, por ejemplo.

- ▶ Pulse la tecla del teléfono  en la parte superior del Gigaset Smart Speaker **prolongadamente**.



Las fuentes sonoras activas (p. ej. televisiones, radios, dispositivos de manos libres, voces de niños) pueden activar acciones no deseadas en el sistema.

En estos casos, no deje Gigaset Smart Speaker sin supervisión o desactive el micrófono.

Llamar por teléfono

Realizar una llamada



El Gigaset Smart Speaker está conectado a la red eléctrica, el micrófono está conectado.

Es posible iniciar una llamada con un comando de voz. Para ello, puede utilizar diversas fórmulas. Por ejemplo:

- ▶ "Alexa, llama a Pedro" o "Alexa, llamar a Pedro"

o bien

- ▶ "Alexa, llamar" o "Alexa, llama" . . . Entonces, Alexa preguntará a quién debe llamar.

Realizar llamada indicando el número de teléfono

- ▶ Diga, por ejemplo: "Alexa, llama al <número de teléfono>" ... Alexa repetirá el número de teléfono ▶ Confirme el número con "Sí" o "Okay" ... El Gigaset Smart Speaker inicia la llamada a través de la estación base conectada



También puede marcar números de emergencias, p. ej.: "Alexa, llama al 112"

Realizar llamada indicando el nombre



El nombre de la persona a la que desea llamar se encuentra en la lista de contactos, la lista de contactos está sincronizada con la cuenta de Amazon (→ p. 13).

- ▶ Diga, por ejemplo: "Alexa, llama a <Nombre>"

El <Nombre> puede ser un nombre, un apellido o ambos.

Si hay varios contactos con el mismo nombre en la lista, Alexa preguntará a qué contacto debe llamar.

Si un contacto tiene asignados varios números de teléfono, se marcará por defecto el número de teléfono móvil.

Utilizar otros números de teléfono:

- ▶ Diga, por ejemplo: "Alexa, llama a <Nombre> a casa" o "Alexa, llama a <Nombre> al trabajo"

Llamadas entrantes

Cuando se recibe una llamada entrante, el anillo de luz parpadea de color verde. Alexa anuncia la llamada. Si el nombre de la persona que llama está en la lista de contactos, Alexa dirá también quién llama.

Para aceptar una llamada, también puede utilizar diversas fórmulas. Por ejemplo:

- ▶ "Alexa, acepta la llamada" o "Alexa, contesta"

Aceptar/rechazar una llamada

- ▶ Diga, por ejemplo: "Alexa, acepta la llamada"
- ▶ Diga, por ejemplo: "Alexa, rechaza"

Finalizar una comunicación

- ▶ Diga, por ejemplo: "Alexa, cuelga" o "Alexa, finaliza la llamada"

Realizar llamadas internas

Es posible hacer llamadas internas a otros terminales inalámbricos registrados en la misma estación base telefónica (máximo cinco).



El terminal inalámbrico tiene asignado un nombre interno (→ p. 25).

Llamar a un terminal inalámbrico

- ▶ Diga, por ejemplo: "Alexa, llama a <Nombre>"

En este caso, <Nombre> es el nombre del terminal inalámbrico registrado en la lista de terminales inalámbricos.

Escuchar música



Puede reproducir pistas de música o programas de radio a través del Gigaset Smart Speaker por medio de servicios de streaming de audio (radio por Internet, Amazon Music, Alexa Music & Audio). Si es necesario, deberá suscribirse al servicio deseado abonando el precio correspondiente.

- ▶ Diga, por ejemplo: "Alexa, reproduce <Título musical>" ... La música se reproduce a través del Gigaset Smart Speaker

o bien

- ▶ Diga, por ejemplo: "Alexa, pon <Emisora de radio>" ... Se reproduce el programa de la emisora de radio deseada a través del Gigaset Smart Speaker

Utilizar el servicio de música Spotify

- ▶ Abra la App **Amazon Alexa**  ▶ Inicie sesión en la cuenta de Amazon en la que también está registrado el Gigaset Smart Speaker
- ▶  **Configuración** ▶ **Música** ▶ Vincular cuenta de Spotify
- ▶ Pulse en **SELECCIONA UN SERVICIO DE MÚSICA PREDETERMINADO** ▶ Seleccione **Spotify** ▶ **LISTO**



Usa tu teléfono, tu tablet o tu computadora como control remoto de Spotify. Para más información, entra a www.spotify.com/connect.

El software de Spotify está sujeto a licencias de terceros que se encuentran aquí: www.spotify.com/connect/third-party-licenses

Seleccionar fuente de música propia

Con el Gigaset Smart Speaker puede reproducir información de audio desde diferentes fuentes propias, p. ej., desde la memoria interna del smartphone o desde dispositivos de audio que se encuentren en la red o conectados por cable o Bluetooth.

Configurar modo de funcionamiento

En función de la fuente de música, deberá cambiar el Gigaset Smart Speaker al modo de funcionamiento adecuado.

Modo	Función	Color del anillo de luz
Wi-Fi	Las señales de audio se transmiten por Wi-Fi, p. ej., cuando desea reproducir archivos de música desde la memoria interna de su smartphone o desde otro dispositivo de su red.	blanco
Bluetooth	Las señales de audio se transmiten por Bluetooth. Se establece una conexión a través de Bluetooth con el dispositivo de audio.	azul
Audio	Las señales de audio se transmiten a través de un cable de audio. Conecte el dispositivo de audio con el conector AUX del Gigaset Smart Speaker.	verde/blanco

- ▶ Presione la tecla de modo  ... El modo de funcionamiento cambia, el color del anillo de luz indica el modo ajustado en cada momento.

Conectar dispositivo de audio por cable

- ▶ Conecte el dispositivo de audio en el conector identificado como **AUX** en la parte trasera del Gigaset Smart Speaker (→ p. 4).

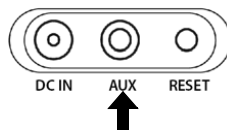

Configurar el modo de funcionamiento:

- ▶ Presionar la tecla de modo  hasta que el anillo de luz se ilumine en color verde/blanco.

El anillo de luz se apaga al cabo de unos 3 segundos. Ahora puede reproducir la música del dispositivo conectado con el Gigaset Smart Speaker.



Conectar dispositivo de audio por Bluetooth

Configurar el modo de funcionamiento:

- ▶ Presionar la tecla de modo  hasta que el anillo de luz se ilumine en color azul.
- ▶ Inicie el proceso de emparejamiento en el dispositivo Bluetooth.
Información detallada al respecto → Documentación de su dispositivo de audio

Ahora puede reproducir la música del dispositivo Bluetooth conectado con el Gigaset Smart Speaker L800HX.

Reproducir música

- ▶ Abra la App **Gigaset L800HX**  en el smartphone ... Se muestra la página de inicio
- ▶ Pulse en  ... Se abre la página de reproducción ▶ Pulse en **Fuentes** ... Se abre la página con las posibles fuentes de música para la reproducción a través del Gigaset Smart Speaker ▶ Seleccione la fuente deseada

Fuentes

Contenido local En modo Wi-Fi: Se muestran las carpetas de la memoria interna o de la tarjeta SD de su smartphone que contienen música.

- ▶ Seleccione una canción









En modo Audio: las señales de audio del dispositivo conectado

Dispositivos de red/reproductores Se muestran los dispositivos de la red con servidor de música.

- ▶ Seleccione un dispositivo ▶ Seleccione una canción

Se reproduce la canción o la señal de audio de la fuente de música seleccionados.

Información y configuración para la reproducción

- 1  Regresar a la página de inicio
- 2 Imagen para la canción tal y como la proporciona la fuente de música, p. ej. la portada de un disco o el logotipo de la emisora de radio
- 3 Información sobre la fuente de música, p. ej. canción, intérprete, álbum o emisora de radio
- 4  Activado: canciones en orden aleatorio
 Activado: repetir canción
- 5 Duración de la reproducción actual e indicador de progreso
 Modificar el punto de reproducción
- 6 Elementos de control
 Volver a la última canción / pasar a la siguiente canción
 Pausar / continuar reproducción
 Conectar/desconectar el altavoz
 Modificar el volumen

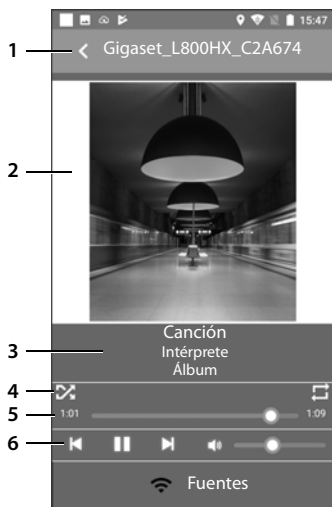

Una llamada entrante interrumpe la reproducción. Puede aceptar la llamada. Cuando finalice la conversación, el Gigaset Smart Speaker reanuda la reproducción.

Otras funciones

Enviar y recibir mensajes de voz

Puede enviar mensajes de voz a un contacto y recibirlos.



El contacto al que desee enviar el mensaje de voz debe estar registrado para el envío de mensajes con Alexa.

Más información al respecto → [Documentación sobre Amazon Alexa](#)

Enviar un mensaje de voz

- ▶ Diga, por ejemplo: "Alexa, enviar mensaje de voz a <Nombre>" ... Alexa le pedirá que introduzca el mensaje de voz ▶ Diga el mensaje ... Al cabo de unos momentos tras introducir el mensaje de voz, Alexa le pedirá una confirmación para enviarlo ▶ Confirme diciendo "Sí" ... El mensaje se envía

Escuchar un mensaje de voz

Si ha recibido un nuevo mensaje de voz, el anillo de luz vibrará en color amarillo.

- ▶ Diga, por ejemplo: "Alexa, escuchar mensaje de voz" ... Se pronunciará el nombre del remitente, y después el mensaje

Si no hay mensajes nuevos disponibles, también puede reproducir los mensajes antiguos.



Para borrar mensajes de voz, utilice la App **Amazon Alexa**.

Drop In – escuchar a través de otro dispositivo

Con la función de **escucha** (Drop In) puede conectarse con otros altavoces Gigaset Smart Speaker u otros dispositivos compatibles con drop-in de su red o con los dispositivos de sus contactos.

Mediante la función Drop In, puede comunicarse directamente con amigos y familiares.



La función Drop In debe estar activada en la App **Amazon Alexa** de todos los Gigaset Smart Speaker de su red o de los contactos con cuyo Gigaset Smart Speaker desea conectarse.

Más información al respecto → [Documentación sobre Amazon Alexa](#)

- ▶ Diga, por ejemplo: "Alexa, llama con Drop In a <Nombre>" o "Alexa, llama urgentemente a <Nombre>" o "Alexa, Drop In con <Nombre>"

<Nombre> es el nombre del Gigaset Smart Speaker o del contacto que ha permitido el Drop In.

Cuando la conexión se haya establecido, se puede hablar a través del altavoz y el micrófono de ambos dispositivos.

Modificar el nombre estándar del Gigaset Smart Speaker (→ p. 24).

Determinar qué dispositivos tienen permiso para Drop-In:

- ▶ Diga: "Alexa, Drop In" . . . Alexa le dará una lista de dispositivos con los que puede conectarse a través de Drop-In





Si un Gigaset Smart Speaker está silenciado, el Drop-In se rechaza.

Configuración

La configuración se realiza en el smartphone, a través de la App **Gigaset L800HX**.

Configuración de dispositivos





Mostrar la configuración de los dispositivos

- ▶ Abra la App **Gigaset L800HX**  en el smartphone ... Se muestra la página de inicio ▶ Pulse en  ... Se abre la página **Configuración** ▶ **Información**

Se muestra la siguiente información sobre el Gigaset Smart Speaker:

Nombre del dispositivo, Dirección IP, Firmware del sistema, Firmware host, Versión DECT

Modificar el nombre de los dispositivos

- ▶ Pulse en  junto al nombre ▶ Borre el nombre anterior con  ▶ Introduzca el nuevo nombre con  ▶ Pulse en 

Activar la configuración de dispositivos

Los Gigaset Smart Speaker que se encuentran en su red doméstica, pero todavía no están registrados en su smartphone (p. ej. porque se configuraron con otro smartphone), se muestran en la página de inicio con campo de color gris claro (→ p. 15).



Puede activar la configuración de este Gigaset Smart Speaker en su smartphone. Para ello, necesita la contraseña del dispositivo, en caso de que se haya definido una.



- ▶ Abra la App **Gigaset L800HX**  en el smartphone ... Se muestra la página de inicio
- ▶ Pulse en el campo del Gigaset Smart Speaker que desea registrar en su smartphone ... Se abre la página **Control de seguridad** ▶ Introduzca la contraseña ▶ **Guardar** ... El dispositivo se muestra en la página de inicio en un campo gris oscuro. Ahora tiene acceso al Gigaset Smart Speaker desde su smartphone.

Definir nombre para terminales inalámbricos



Para realizar una llamada interna a uno de los terminales inalámbricos registrados en la estación base (→ p. 18), debe asignarle un nombre a los terminales inalámbricos. Los nombres se registran en la lista de contactos del smartphone.

- ▶ Abra la App **Gigaset L800HX**  en el smartphone ... Se muestra la página de inicio
- ▶ Pulse en  ... Se abre la página **Configuración** ▶ **Terminal interno** ... Se muestra una lista con los terminales inalámbricos con nombre estándar (p. ej. INT1 – INT6)
- ▶ Toque el campo de un terminal inalámbrico ▶ Introduzca el nombre para el terminal inalámbrico con  ▶ **Guardar** ... El terminal inalámbrico se registra en la lista de contactos con el nombre introducido y un número de teléfono interno (p. ej. 111111115)

Ahora puede hacer llamadas al terminal inalámbrico, por ejemplo, con los siguientes comandos de voz (→ p. 16):

- ▶ "Alexa, llama a la habitación de los niños"

Borrar/cambiar nombre:

- ▶ Borrar el nombre del campo con  o introducir un nombre nuevo con 
- ▶ Borrar un contacto de la lista de contactos





Los nombres que asigna a los terminales inalámbricos en la App, **no** se sincronizan con los nombres configurados en la estación base para dichos terminales. Por tanto, asegúrese de utilizar los mismos nombres.

Puede establecer qué terminales inalámbricos se registran en la estación base y el nombre con que lo hacen a través de un terminal inalámbrico y algunas estaciones base. Los nombres estándar en una estación base Gigaset son p. ej. INT1 – INT6.

Información detallada al respecto → Manual de instrucciones de su estación base o de su terminal inalámbrico

Activar/desactivar función de telefonía



La función de telefonía del Gigaset Smart Speaker está activada por defecto. Si solo quiere utilizar el Gigaset Smart Speaker para escuchar música, puede desactivar la telefonía.

- ▶ Abra la App **Gigaset L800HX**  en el smartphone ... Se muestra la página de inicio
- ▶ Pulse en  ... Se abre la página **Configuración** ▶ **Funciones avanzadas** ▶ Conecte/desconecte la función **Telefonía** con el interruptor APA ENC

Cambiar la contraseña

La contraseña se solicita cuando accede a la configuración de un Gigaset Smart Speaker que no se instaló en su smartphone (→ p. 24). Si no se ha definido ninguna contraseña, el acceso no está protegido.

La contraseña también puede definirse al configurar el Gigaset Smart Speaker (→ p. 8).

- ▶ Abra la App **Gigaset L800HX**  en el smartphone ... Se muestra la página de inicio ▶ Pulse en  en el campo del dispositivo cuya contraseña desea cambiar

Gigaset Smart Speaker instalado en su smartphone (dispositivo con campo gris oscuro):





... Se abre la página **Configuración**

Gigaset Smart Speaker instalado en otro smartphone (dispositivo con campo gris claro):

... Se abre la página **Control de seguridad** ▶ Introduzca la contraseña con  (si está definida) ▶ **De acuerdo** ... Se abre la página **Configuración**

- ▶ Pulse en **Opciones avanzadas** ▶ **Cambiar la contraseña para el altavoz** ▶ Introduzca la antigua contraseña con  ▶ Introduzca la nueva contraseña ▶ Repita la nueva contraseña en el campo **Confirme la nueva contraseña** ▶ **Guardar**

Cambiar la contraseña de un Gigaset Smart Speaker instalado en otro smartphone (el dispositivo se muestra en un campo gris claro en la página de inicio):

- ▶ Abra la App **Gigaset L800HX**  en el smartphone ... Se muestra la página de inicio ▶ Pulse en  en el campo del dispositivo cuya contraseña desea cambiar ▶ Introduzca la contraseña con 
- ▶ Pulse en **Cambiar contraseña** ▶ Introduzca la antigua contraseña con  ▶ Introduzca la nueva contraseña ▶ Repita la nueva contraseña en el campo **Confirme la nueva contraseña** ▶ **Guardar**



Anote la contraseña. Si olvida la contraseña, deberá restablecer el Gigaset Smart Speaker a los ajustes de fábrica (→ p. 27).

Actualizar firmware

Si hay un nuevo firmware para el Gigaset Smart Speaker, la actualización se realiza automáticamente vía OTA (over-the-air). Cuando el Gigaset Smart Speaker está encendido y hay conexión a Internet, el sistema comprueba cada cuatro horas si hay una nueva versión de firmware disponible. Si en ese momento el Gigaset Smart Speaker está ocupado (con una llamada o una reproducción), la actualización se pospone 10 minutos continuamente, hasta que el dispositivo esté listo.

Durante el proceso, el anillo de luz parpadea de color amarillo. Después, el Gigaset Smart Speaker se reinicia.

Mostrar versión de firmware: → p. 24



Las actualizaciones críticas, es decir, aquellas que son necesarias para que el Gigaset Smart Speaker siga funcionando, se descargan siempre, aunque el dispositivo esté en funcionamiento.

Reinicio/restablecimiento

Reinicio

Si Alexa deja de reaccionar o se producen otros errores, puede reiniciar el Gigaset Smart Speaker.

- ▶ Desconecte el cable de corriente del Gigaset Smart Speaker y vuélvalo a conectar tras esperar unos momentos ... El dispositivo se reinicia, las conexiones Wi-Fi y DECT se establecen de nuevo

Restablecer a los ajustes de fábrica

Si quiere transferir su Gigaset Smart Speaker a otra persona, debería restablecer todos los ajustes personales.

- ▶ Pulse la tecla RESET durante **al menos 15 segundos** ... El dispositivo se reinicia, todos los ajustes para Wi-Fi y DECT se restablecen, se interrumpen las conexiones.

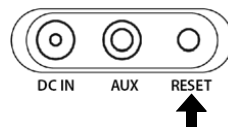

Dar de baja el Gigaset Smart Speaker

De la estación base DECT

- ▶ Abra la App **Gigaset L800HX** en el smartphone ... Se muestra la página de inicio
- ▶ Pulse en ... Se abre la página **Configuración** ▶ Pulse en **Registro**, debajo de **DECT** ▶ Pulse en **Sí** ... La conexión con la estación base DECT finaliza, ya no es posible hacer llamadas a través de la red fija

Registrarse de nuevo: → p. 12

De la App Amazon Alexa

- ▶ Abra la App **Gigaset L800HX** en el smartphone ... Se muestra la página de inicio
- ▶ Pulse en ... Se abre la página **Configuración** ▶ Pulse en **Amazon Alexa**, debajo de **Asistente de voz** ... Se muestra la página **Intente** ▶ Pulse en **Salir**

Registrarse de nuevo: → p. 11

Anexo

Preguntas y respuestas

Puede encontrar más consejos para la resolución de problemas en Internet, a través de
→ www.gigaset.com/service

El dispositivo no se enciende

- ▶ Asegúrese de que la fuente de alimentación está correctamente conectada (→ p. 7).
- ▶ Compruebe si la fuente de alimentación presenta daños visibles.

No es posible registrarse en la red Wi-Fi

- ▶ Asegúrese de que el dispositivo se encuentre dentro del alcance de la red Wi-Fi. Si no es posible, registre el dispositivo en otra red Wi-Fi (→ p. 8).
- ▶ Asegúrese de que el dispositivo es compatible con la red Wi-Fi seleccionada (→ p. 33).

No es posible registrarse en Amazon

- ▶ Asegúrese de que su dispositivo iOS o Android está conectado a Internet.
- ▶ Asegúrese de que ha introducido correctamente sus datos de acceso de Amazon.

Alexa no responde

- ▶ Asegúrese de que el micrófono está conectado (→ p. 14).
- ▶ Asegúrese de que el dispositivo está registrado en Amazon Alexa (→ p. 11).

No es posible realizar llamadas con el comando de voz

- ▶ Asegúrese de que la estación base está conectada y vinculada a la red del dispositivo.
- ▶ Coloque el equipo a la altura de una mesa para conseguir una recepción de voz óptima.
- ▶ Dé de baja el dispositivo como terminal inalámbrico y vuelva a registrarlo (→ p. 27).

No es posible llamar a un contacto

- ▶ Asegúrese de que los contactos de su smartphone están sincronizados con la cuenta de Amazon (→ p. 13).

No es posible reproducir música de una fuente Bluetooth

- ▶ Asegúrese de que el dispositivo se encuentra en el modo de funcionamiento Bluetooth (→ p. 20).
- ▶ Asegúrese de que el dispositivo Bluetooth está conectado y se encuentra dentro de un radio de un metro del Gigaset Smart Speaker L800HX.

No se puede oír nada

- ▶ Pulse la tecla de volumen  en la parte superior del Gigaset Smart Speaker para subir el volumen.
- ▶ Asegúrese de que la fuente de música está disponible (→ p. 18).

Atención al cliente y asistencia

¿Desea más información? Como cliente de Gigaset puede beneficiarse de nuestra amplia oferta de servicios. Obtendrá ayuda rápidamente en las instrucciones de uso en línea y en las páginas de servicio del portal Gigaset Online en www.gigaset.com/service.

Aquí encontrará información y diferentes servicios para su producto Gigaset:

- Preguntas y respuestas (FAQ)
- Comprobar la compatibilidad
- Registrar el terminal inalámbrico
- Contacto

Para consultas sobre instalación, manejo, reparaciones y ajuste, así como en caso de reclamaciones de garantía:

Línea de Servicio España (+34) 910-920-931

Tenga a mano su comprobante de compra.

Por favor, tenga en cuenta que si el producto Gigaset no ha sido suministrado por un distribuidor autorizado dentro del territorio nacional, su teléfono puede no ser completamente compatible con la red telefónica de su país. En la caja del equipo (junto al símbolo „CE“) se indica claramente para qué país/países se ha diseñado su terminal. Si el uso del equipo no se ajusta a lo indicado en el manual o a la propia naturaleza del mismo, ello puede implicar la pérdida de la garantía (reparación o cambio del producto).

Para hacer uso de la garantía del producto se le solicitará el envío de una copia de la prueba de compra en la que conste tanto la fecha de adquisición (fecha en la que comienza el período de garantía) como el modelo del producto que se compró.

Certificado de garantía

Sin perjuicio de las reclamaciones que presente al vendedor, se otorgará al usuario (cliente) la garantía del fabricante bajo las condiciones detalladas a continuación:

- En caso de que un terminal nuevo, o alguno de sus componentes, resulten defectuosos como consecuencia de su fabricación o de defectos de material dentro de un plazo de 24 meses a partir de su adquisición, Gigaset Communications Iberia S.L., discrecionalmente y de forma gratuita, reparará dicho terminal o lo sustituirá por otro que corresponda al estado tecnológico actual del terminal. En cuanto a los elementos sometidos a desgaste (p. ej. baterías, teclados, carcasas) esta garantía será válida durante seis meses a partir de la fecha de su adquisición.
- Esta garantía perderá su validez en caso de que el defecto del equipo se pueda atribuir al manejo indebido o al incumplimiento de la información detallada en el manual de usuario.
- Esta garantía no incluye los servicios prestados por terceros ni los que el propio cliente instale (p. ej. instalación, configuración, descargas de software). Asimismo se excluyen de la garantía los manuales y cualquier software que se hayan proporcionado en un medio de datos separado.
- El recibo (con la fecha de compra) constituye el comprobante para exigir el cumplimiento de la garantía. Cualquier reclamación de garantía deberá presentarse dentro de un plazo de dos meses tras haberse detectado el defecto cubierto por la garantía.
- Los terminales o componentes reemplazados y devueltos a Gigaset Communications Iberia S.L. volverán a ser propiedad de Gigaset Communications Iberia S.L.
- Esta garantía se aplica a equipos nuevos adquiridos a través de distribuidores oficiales. La garantía la concede Gigaset Communications Iberia S.L.
- Se excluirán aquellas reclamaciones que difieran de o que excedan las citadas en la garantía del fabricante, siempre que no estén cubiertas por la legislación española de protección a los consumidores. Gigaset Communications Iberia S.L. no se responsabiliza de interrupciones operativas, del lucro cesante ni de la pérdida de datos, así como de cualquier software adicional cargado por el cliente ni de ninguna otra información, ni de cualquier daño indirecto, o que no sea previsible y típico para este tipo de contratos. Será responsabilidad del cliente obtener una copia de seguridad de dicha información. Más allá de esta garantía, quedan excluidas cualesquiera otras responsabilidades de Gigaset Communications Iberia S.L. en relación con este terminal o con cualquiera de sus componentes, sin perjuicio de lo establecido en la legislación española sobre protección de los consumidores y sobre responsabilidad civil por daños

causados por productos defectuosos, y siempre que no medie dolo o culpa grave de Gigaset Communications Iberia S.L.

- La duración de la garantía no se extenderá en virtud de los servicios prestados según las condiciones de garantía.
- Gigaset Communications Iberia S.L. se reserva el derecho de cobrarle al cliente el reemplazo o la reparación en caso de que el defecto no esté cubierto por la garantía, siempre que el cliente haya sido informado previamente de esta circunstancia.
- Las normas antes mencionadas no suponen ninguna exigencia de inversión de la carga de la prueba en detrimento del cliente.

Para solicitar el cumplimiento de esta garantía contacte con el servicio telefónico de Gigaset Communications Iberia S.L.

Indicaciones del fabricante

Declaración de conformidad

Este dispositivo está diseñado para su uso en todo el mundo. Fuera del Espacio Económico Europeo (exceptuando Suiza), puede ser necesario realizar homologaciones nacionales específicas.

Este dispositivo ha sido diseñado de acuerdo con las especificaciones y la legislación españolas.

Por la presente, Gigaset Communications GmbH declara que el tipo de equipo radioeléctrico Gigaset Smart Speaker L800HX es conforme con la directiva 2014/53/UE.

El texto completo de la declaración de conformidad UE está disponible en la siguiente dirección de Internet: www.gigaset.com/docs.

Puede que la declaración también esté disponible en los archivos "International Declarations of Conformity" o "European Declarations of Conformity".

Consulte todos estos archivos.



La operación en el rango de frecuencia 5150 - 5350 MHz solo está permitida en áreas confinadas en los siguientes países

	AT	BE	BG	CH	CY	CZ	DE	DK	EE	EL	ES
FI	FR	HR	HU	IE	IS	IT	LI	LT	LU	LV	MT
NL	NO	PT	PL	RO	SE	SI	SK	TR	UK		

Protección de datos

Gigaset se toma muy en serio la protección de los datos de nuestros clientes. Nos aseguramos de que sus datos se utilicen de forma segura y solo para los fines previstos, de acuerdo con las disposiciones legales en materia de protección de datos.

El texto completo de la política de privacidad está disponible en la siguiente dirección de Internet: www.gigaset.com/l800hx-privacy

Todas sus consultas se guardan en Amazon (pueden verse y eliminarse).

Medio ambiente

Nuestra política medioambiental

Gigaset Communications GmbH asume una responsabilidad social y se compromete a contribuir a la mejora de nuestro mundo. En todos los ámbitos de nuestro trabajo, desde la planificación de los productos y de los procesos, pasando por la producción y la distribución, hasta en su eliminación, otorgamos el máximo valor al ejercicio de nuestra responsabilidad ambiental.

Encontrará más información en Internet sobre productos y procesos respetuosos con el medio ambiente, en www.gigaset.com.

Sistema de gestión medioambiental



Gigaset Communications GmbH está certificada según las normas internacionales ISO 14001 e ISO 9001.

ISO 14001 (Medio ambiente): certificado desde septiembre de 2007 por TÜV SÜD Management Service GmbH.

ISO 9001 (Calidad): certificado desde 17/02/1994 por TÜV Süd Management Service GmbH.

Eliminación de residuos



Los productos marcados con el símbolo del contenedor tachado están regulados por la Directiva Europea 2012/19/UE.

La eliminación adecuada y la recogida separada de los dispositivos obsoletos favorecen la prevención de graves daños ambientales y de salud. Este es un requisito para la reutilización y el reciclado de dispositivos eléctricos y electrónicos usados.

El servicio municipal de recogida de residuos o el distribuidor especializado donde haya adquirido el producto le proporcionarán información sobre la eliminación de los aparatos que desee desechar.

Antes de entregar este equipo para su reciclado, extraiga las pilas o baterías que pudieran alojarse en su interior y deposítelas separadamente para su correcto tratamiento.

Mantenimiento

Limpie el dispositivo con un **pañó húmedo** o antiestático. No utilice disolventes ni paños de microfibra.

No utilice **en ningún caso** un paño seco: existe peligro de que se forme carga estática.

En algunos casos infrecuentes, el contacto del dispositivo con sustancias químicas puede provocar cambios en su superficie exterior. A causa del gran número de productos químicos disponibles en el mercado no han podido realizarse pruebas con todos ellos.

Contacto con líquidos

Si el dispositivo entrase en contacto con algún líquido:

- 1 Quitar todos los cables del dispositivo.**
 - Deje que todo el líquido salga del dispositivo.
 - Seque todas las piezas.
 - A continuación, deje secar el dispositivo **como mínimo durante 72 horas** con el compartimento de las baterías abierto y el teclado hacia abajo (en caso de existir) en un lugar seco y calido (**no utilice** microondas, hornos u otros dispositivos similares).
 - 5 Vuelva a conectar el dispositivo cuando esté seco.**
- Una vez que esté totalmente seco, en la mayoría de los casos se puede volver a poner en funcionamiento.

Software de código abierto

Generalidades

Su equipo Gigaset incluye software de código abierto que está sujeto a diferentes condiciones de licencia. La concesión de derechos de uso referentes al software de código abierto que vayan más allá del funcionamiento del equipo en la forma suministrada por Gigaset Communications GmbH se regula en las condiciones de licencia correspondientes del mismo.

Los textos de la licencia correspondiente suelen incluir limitaciones de responsabilidad aplicables al licenciante del software de código abierto. Por ejemplo, la exclusión de responsabilidad de la versión 2 de GPL dice lo siguiente:

"This program is distributed in the hope that it will be useful, but WITHOUT ANY WARRANTY; without even the implied warranty of MERCHANTABILITY or FITNESS FOR A PARTICULAR PURPOSE. See the GNU General Public License for more details."

Y la de la versión 2.1 de LGPL, lo siguiente:

"This library is distributed in the hope that it will be useful, but WITHOUT ANY WARRANTY; without even the implied warranty of MERCHANTABILITY or FITNESS FOR A PARTICULAR PURPOSE. See the GNU Lesser General Public License for more details."

Esto no afecta a la responsabilidad de Gigaset Communications GmbH.

Observaciones sobre la licencia y los derechos de autoría

La unidad Gigaset incluye software de código abierto que está sujeto a la licencia GNU General Public License (GPL) o GNU Library/Lesser General Public License (LGPL). Las condiciones de licencia correspondientes en la versión original y el código fuente correspondiente están disponibles en internet en www.gigaset.com/opensource.

Hasta transcurridos tres años tras la compra del producto podrá solicitar el código fuente correspondiente a Gigaset Communications GmbH a precio de costo. Para ello, utilice las opciones de contacto indicadas en www.gigaset.com/service.

Características técnicas

Características técnicas

Suministro eléctrico	230 V ~/50 Hz
Potencia de entrada	18 V  2000 mA/36 W
Consumo de corriente (modo en espera)	<= 2 W
Condiciones ambientales en funcionamiento	De +5 °C a +45 °C; del 20 % al 75 % de humedad atmosférica relativa

DECT

Estándar DECT	Soportado
Estándar GAP	Soportado
Número de canales	60 canales bidireccionales
Banda de emisión	1880–1900 MHz
Modo dúplex	Múltiplex por división de tiempo, longitud de trama de 10 ms
Frecuencia de repetición del impulso de emisión	100 Hz
Longitud del impulso de emisión	370 µs
Trama de canal	1728 kHz
Velocidad binaria	1152 kbit/s
Modulación	GFSK
Codificación	32 kbit/s
Potencia de transmisión	10 mW, potencia media por canal, 250 mW, potencia de pico
Alcance	hasta 50 m en interiores y hasta 300 m en espacios abiertos

Wi-Fi

Normal	802.11 a/b/g/n/ac
Banda de emisión	2,4G (2400 -2,483 MHz) / 5,2 GHz (5150 - 5350 MHz)
Potencia de transmisión	2,4 GHz (802.11 b,g,n) < 100 mW PIRE 5,2 GHz (802.11 a) < 200 mW PIRE

Bluetooth

Banda de emisión	2402-2480 MHz
Potencia de transmisión	4 mW, potencia de pico

Índice alfabético

A	
Activar el modo de silencio	14
Actualizar firmware	
Automáticamente	26
Alexa	
App	7
Indicador de estado	5
Amazon Alexa	7
Darse de baja	11, 27
Instalar la App	8
Lista de dispositivos	11
Registrarse	11
Amazon Cloud	11
Anillo de luz	3
Indicaciones	4
Aplicación	
Instalar	8
Página de inicio	15
App	
Amazon Alexa	7
Conectarse con la red Wi-Fi del dispositivo	9
Atención al cliente y asistencia	29
Audio, indicador de estado	5
B	
Bluetooth	
Emparejamiento	20
Indicador de estado	5
C	
Características técnicas	33
Certificado de garantía	29
Conectar el cable de corriente	7
Conexión de alimentación	4
Conexiones	4
Configuración	10, 24
Configuración a través de la interfaz web	24
Configuración de fábrica	27
Conformidad	30
Contacto	
Llamar	17
Sincronizar	13
Contacto con líquidos	31
Contenido de la caja	7
Contraseña	
Cambiar	26
Definir	8
Crear cuenta de Amazon	8
Cuidados del dispositivo	31
D	
Declaración de conformidad	30
DECT	
Dar de baja la conexión	27
Desactivar alarma	3
Dirección IP	24
Dispositivo de audio	
Conectar por Bluetooth	20
Conectar por cable	19
Drop In	23
Drop-In	
Rechazar	23
E	
Eliminación de residuos	31
Encender	7
Entrada AUX	4
Equipos médicos	6
Escucha	23
Estación base DECT, registrarse	12
F	
Finalizar una comunicación	17
Fuente de alimentación	6
G	
Gigaset Smart Speaker	
Activar el modo de silencio	14
Activar/desactivar	14
Ajustar volumen	14
Cambiar nombre	10, 24
Configuración	24
Configurar	8
Darse de baja de Amazon Alexa	11, 27
Darse de baja de DECT	27
Encender	7
Reiniciar	27
Restablecer a los ajustes de fábrica	27
GPL	32
I	
Indicaciones de seguridad	6
Indicador de estado	
Alexa	5
Audio	5
Bluetooth	5
Telefonía	5
Wi-Fi	5
Indicador de estado, anillo de luz	4
Indicador de modo	4
Inicio	15
Introducir comandos de voz	16

L	
LGPL	32
Líquidos	31
Lista de dispositivos	
En Amazon Alexa	11
En la App Gigaset L800HX	15
Llamada	
Aceptar	17
Entrante	17
Finalizar	17
Inicia desde Contactos	17
Iniciar con número de teléfono	17
Interna	18
Rechazar	17
Llamada de teléfono, interna	18
Llamar a un número de teléfono	17
Llamar por teléfono	16
M	
Marcar número de emergencias	17
Medio ambiente	31
Mensaje de voz	
Enviar	22
Escuchar	22
Modo de funcionamiento	3
Configurar	19, 20
Música	19
Controlar reproducción	21
Mostrar información	21
Reproducción	21
N	
Nombre	
Cambiar el nombre del	
Gigaset Smart Speaker	10, 24
Definir para terminales inalámbricos	25
P	
Página de inicio	15
Palabra de activación	16
Tecla del teléfono alternativa	16
Pantalla	
rota	6
Pantalla fracturada	6
Preguntas y respuestas	28
Protección de datos	30
R	
Radio por Internet	18
Realizar llamadas internas	18
Registrarse	
En Alexa	11
En estación base DECT	12
Registro	
En la red Wi-Fi	10
Reinicio	27
Restablecer	27
S	
Seleccionar fuente de música	20
Sincronizar, contactos	13
Software de código abierto	32
T	
Tecla	
Bajar volumen	3
Modo	3
Silenciar	3
Subir volumen	3
Teléfono	3
Tecla de modo	3
Tecla de registro	4
Tecla de reset	4
Tecla de silencio	3
Tecla de teléfono	3
Teclas de volumen	3
Telefonía	16
Indicador de estado	5
Terminal inalámbrico	
Definir nombre	25
Llamar	18
V	
Volumen	
Ajustar	14
Intensidad	14
W	
Wi-Fi	
Indicador de estado	5
Modo de registro	9
Registro	9

Version: 05.11.2019



A31008-N2564-R101-2-4N19

Emitido por
Gigaset Communications GmbH
Frankenstr. 2a, D-46395 Bocholt

© Gigaset Communications GmbH 2019

Según disponibilidad.

Todos los derechos reservados. Reservado el derecho a realizar modificaciones.

www.gigaset.com

Apple, el logo de Apple y iPhone son marcas registradas de Apple Inc., registradas en EE. UU. y otros países. App Store es una marca de servicios de Apple Inc.

Google, Android, Google Play y otras marcas son marcas registradas de Google Inc.