

Gigaset

Smart Speaker L800 HX

Le mode d'emploi actuel
est accessible sous
www.gigaset.com/manuals







Contenu

Aperçu	3
Éléments de commande	3
Ports	4
Indication de l'anneau lumineux	4
Consignes de sécurité	6
Mise en service	7
Installation de Gigaset Smart Speaker	7
Installation des applications sur votre smartphone	8
Configurer Gigaset Smart Speaker	8
Inscription sur une base DECT	11
Synchroniser des contacts avec Amazon Alexa	12
Utilisation	13
Activation/Désactivation de Gigaset Smart Speaker	13
Mode secret	13
Réglage du volume	13
Page d'accueil	14
Utiliser des commandes vocales	15
Téléphoner	15
Appel	15
Appels entrants	16
Fin de la communication	16
Téléphoner en interne	17
Ecouter de la musique	17
Sélectionner sa propre source de musique	18
Ecouter de la musique	19
Autres fonctions	20
Envoyer et recevoir un message vocal	20
Drop-In – écouter un autre appareil	21
Réglages	22
Configuration des appareils	22
Définir le nom des combinés	23
Activer/désactiver la fonction téléphone	23
Modifier le mot de passe	24
Mise à jour du micrologiciel	24
Redémarrer / réinitialiser	25
Désinscrire Gigaset Smart Speaker	25

Annexe	26
Questions et réponses	26
Service clients (Customer Care)	27
Certificat de garantie pour la France	27
Remarques du fabricant	29
Environnement	29
Entretien	30
Contact avec des liquides	30
Logiciel Open Source	31
Caractéristiques techniques	32





Présentation dans le manuel d'utilisation

	Avertissements. Le non-respect de ceux-ci peut endommager les appareils ou provoquer des blessures.
	Informations importantes sur la fonction et l'utilisation correcte ou les fonctions pouvant être à l'origine de coûts.
	Conditions requises pour pouvoir effectuer l'action suivante.
	Nombreuses informations utiles.

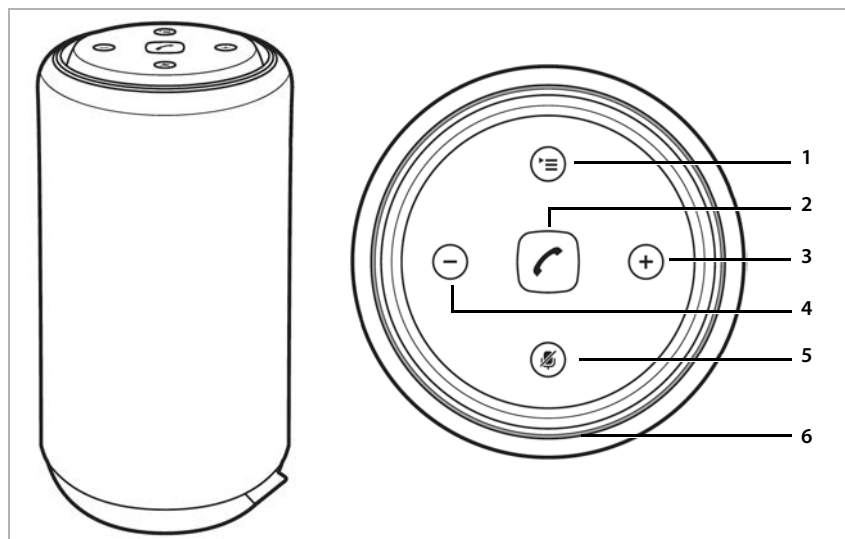
Aperçu

Éléments de commande



- | | | | | |
|---|---|--|--|---------------------|
| 1 |  | Touche Mode | Commuter entre Wi-Fi, Bluetooth ou le mode de fonctionnement audio | ▶ appui bref |
| 2 |  | Touche Téléphone | Prendre/terminer un appel | ▶ appui bref |
| | | | Entrer des commandes vocales sans mot d'activation (Alexa) | ▶ appui long |
| | | | Si une alarme retentit : désactiver | ▶ appui long |
| 3 |  | Touche Volume + | Augmentation progressive du volume | ▶ appui bref |
| | | | Augmentation continue du volume | ▶ appui long |
| 4 |  | Touche Volume - | Diminution progressive du volume | ▶ appui bref |
| | | | Diminution continue du volume | ▶ appui long |
| 5 |  | Touche secret | Activer/désactiver le microphone | ▶ appui bref |
| 6 | | Anneau lumineux : indique différents états de fonctionnement | | → p. 4 |

Ports

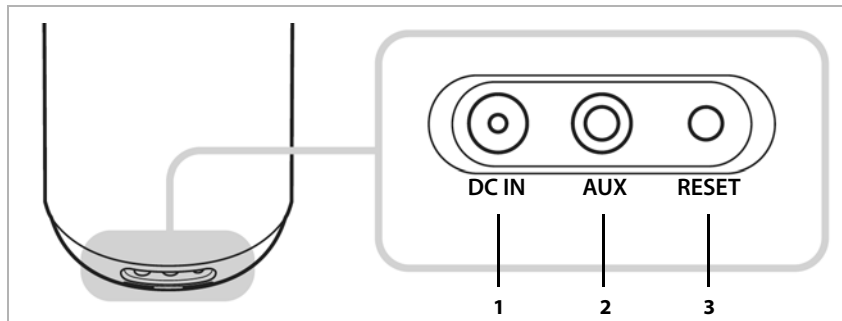

- 1 DC IN** Raccordement réseau
- 2 AUX** Entrée AUX, pour le raccordement d'un appareil Audio, par exemple une radio Internet
 Pour lire les contenus audio : ► Régler Gigaset Smart Speaker à l'aide de la touche Mode sur le fonctionnement audio (→ p. 18)
- 3 RESET** Touche Inscription/Réinitialisation
 Commuter Gigaset Smart Speaker en mode inscription : ► **appui bref**
 Réinitialiser Gigaset Smart Speaker sur les réglages d'usine : ► **appui long**

Indication de l'anneau lumineux

L'anneau lumineux indique différents états de fonctionnement. La couleur dépend du mode de fonctionnement réglé.

Généralités

Eteint		Gigaset Smart Speaker opérationnel, mais aucune activité actuellement ou désactivé
Bleu/cyan	Cyan tourne dans l'anneau bleu	Gigaset Smart Speaker démarre
Cyan	Clignote rapidement:	Gigaset Smart Speaker est réinitialisé sur les réglages d'usine
Bleu/blanc	Clignote rapidement:	Gigaset Smart Speaker prêt pour la configuration
Jaune	Clignote rapidement:	Mise à jour du micrologiciel en cours
Rouge (tous les modes de fonctionnement)	Allumé	Microphone désactivé
Rouge	Clignote	L'inscription sur Amazon a échoué

Blanc (Wi-Fi) Bleu (Bluetooth) Vert/blanc (audio)	Allumé	Touche de volume (+/-) actionnée Intensité en fonction du volume actuelle- ment réglé
---	--------	---

Wi-Fi

Blanc	Clignote	Pas de connexion Wi-Fi
Blanc	Allumé pendant 3 secondes, puis éteint	Mode Wi-Fi activé, connexion établie
Blanc/bleu	Clignote alternativement rapi- dement	Essai de connexion Wi-Fi

Bluetooth

Bleu	Allumé	Appareil Bluetooth raccordé
Bleu	Clignote	Mode Bluetooth activé, aucune connexion avec un appareil Bluetooth

Audio

Vert/blanc	Allumé pendant 3 secondes, puis éteint	Mode Audio actif
------------	---	------------------







Alexa

Cyan	Allumé	Ecoute
Cyan/bleu	Clignote lentement	Réfléchit
Cyan/bleu	Clignote rapidement:	Parle
Jaune	Allumé	Un message arrive
Jaune	Clignote	Présence de messages non écoutés

Téléphonie

Vert	Clignote	Appel entrant
Vert	Tourne 2 fois, puis stabilisation de l'éclairage	Appels sortants
Vert	Allumé	Communication en cours
Jaune	Allumé, de plus en plus clair	Message vocal entrant
Rouge/vert	Clignote en alternance	Gigaset Smart Speaker hors de portée de la base ou non connecté à la base

Consignes de sécurité

	<p>Bien lire les consignes de sécurité et le mode d'emploi avant d'utiliser les appareils.</p> <p>L'appareil est inutilisable pendant une panne de courant. Il ne permet pas non plus d'émettre un appel d'urgence dans ce cas.</p>
	<p>Ne pas utiliser les appareils dans un environnement présentant un risque d'explosion, par exemple, les ateliers de peinture.</p>
	<p>Les appareils ne sont pas étanches aux projections d'eau. Ils ne doivent donc pas être placés dans des pièces humides telles qu'une salle de bain.</p>
	<p>Utiliser uniquement le bloc secteur indiqué sur les appareils.</p> <p>Pendant le chargement, la prise doit être facilement accessible.</p>
	<p>Débrancher les appareils défectueux ou les faire réparer par le service compétent. Ils peuvent perturber le fonctionnement d'autres appareils électriques.</p>
	<p>Ne pas utiliser un appareil dont l'écran est abîmé ou cassé. Des morceaux de verre ou de plastique pourraient occasionner des blessures au niveau des mains ou du visage. Confier l'appareil à l'assistance technique pour réparation.</p>
	<p>Le combiné peut perturber le fonctionnement de certains équipements médicaux. Tenir compte à cet égard des conditions techniques environnantes, par exemple, dans un cabinet médical.</p> <p>Si vous utilisez des appareils médicaux (par exemple, un stimulateur cardiaque), veuillez vous renseigner auprès du fabricant de l'appareil. On vous indiquera dans quelle mesure les appareils correspondants sont sensibles aux énergies externes à haute fréquence (pour des informations sur votre produit Gigaset, voir « Caractéristiques techniques »).</p>
	<p>Ce système n'est pas prévu pour être utilisé par des personnes (y compris des enfants) dotées de capacités physiques, sensorielles ou mentales limitées ou manquant d'expérience ou de connaissances, excepté si une personne responsable de la sécurité et de l'utilisation surveille le fonctionnement ou a suffisamment formé l'utilisateur.</p>
	<p>Les sources de commutation acoustiques actives (p. ex. radios, voix d'enfants, téléviseurs ...) peuvent déclencher des actions involontaires sur le système.</p> <p>Dans ce cas, ne laissez pas votre système sans surveillance ou désactivez le microphone.</p>
	<p>Réduction des champs électriques :</p> <p>Lors de l'utilisation de votre système, maintenez une distance de 20 cm entre l'appareil et votre corps, cela permet en effet une réduction importante des champs électriques.</p>

Mise en service

Installation de Gigaset Smart Speaker

Contenu de l'emballage

- Gigaset Smart Speaker L800HX
- un bloc secteur ;
- un mode d'emploi.



Posez le Gigaset Smart Speaker à hauteur de table pour obtenir la sensibilité vocale optimale.

Les pieds de l'appareil ne laissent en principe pas de traces sur les surfaces. En raison de la diversité des peintures et vernis utilisés sur les meubles, il est cependant impossible d'exclure des traces sur la zone de contact.

Activer Gigaset Smart Speaker

- ▶ Brancher le câble électrique dans la douille de branchement **1** identifiée par **DC IN** sur le Gigaset Smart Speaker.
- ▶ Raccorder l'adaptateur secteur **2** à une prise de courant.

... Gigaset Smart Speaker démarre. L'anneau lumineux s'allume en bleu avec des bandes cyan rotatives. Lorsque la procédure est terminée, l'anneau lumineux clignote en bleu/blanc.

L'appareil est opérationnel, mais n'a encore aucune connexion.

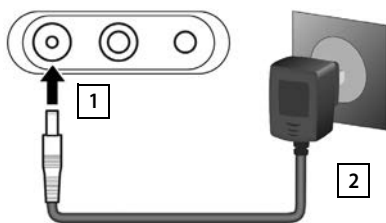

Le démarrage du système dure env. 45 sec.

Installation des applications sur votre smartphone

Pour profiter pleinement des fonctions de votre Gigaset Smart Speaker, vous devez installer les applications **Gigaset L800HX** et **Amazon Alexa** sur votre smartphone et créer un compte Alexa.



Si vous disposez déjà d'un compte Amazon, vous avez besoin de vos données d'accès.

- ▶ Ouvrir App Store (iOS) ou Google Play (Android) sur votre Smartphone
- ▶ Chercher, télécharger et installer l'application **Amazon Alexa**



Application Amazon Alexa

Amazon Alexa est nécessaire pour la gestion de vos contacts, de plus vous pouvez ainsi configurer d'autres Alexa Skills ou la fonction Alexa Drop In. La configuration du Gigaset Smart Speaker est réalisée via l'application **Gigaset L800HX**.

- ▶ Démarrer l'application **Amazon Alexa**
- ▶ inscrivez-vous sur votre compte Amazon

Si vous n'avez pas encore de compte Amazon : ▶ créer un nouveau compte Amazon



Vous pouvez également configurer le compte Amazon sur votre ordinateur à l'aide d'un navigateur Web à la page www.amazon.com.

Configurer Gigaset Smart Speaker

Vous pouvez utiliser plusieurs Gigaset Smart Speaker dans votre réseau domestique et les configurer via l'application **Gigaset L800HX**.

- ▶ Démarrer l'application **Gigaset L800HX**

Premier appareil : ▶ Appuyer sur **Configurer**.

Appareils supplémentaires : La page d'accueil s'affiche (→ p. 14) ▶ appuyer sur ... les instructions de configuration du Gigaset Smart Speaker s'affichent

Définir le mot de passe

Pour configurer le Gigaset Smart Speaker sur un autre smartphone, vous pouvez définir un mot de passe. Si vous ne définissez aucun mot de passe, l'accès n'est pas protégé.

- ▶ Avec entrer le nouveau mot de passe dans le champ du haut ▶ répéter la saisie dans le champ du bas ▶ appuyer sur **Sauvegarder**

Ne définir aucun mot de passe : ▶ appuyer sur **Passer**

Définir le mot de passe ultérieurement : → p. 24



Noter le mot de passe. Le mot de passe est nécessaire pour utiliser l'appareil depuis un autre smartphone. Si vous oubliez le mot de passe, vous devez réinitialiser le Gigaset Smart Speaker sur les réglages d'usine (→ p. 25).

Connecter le Gigaset Smart Speaker au Wi-Fi

Etablir la connexion entre l'application **Gigaset L800HX** et **Gigaset Smart Speaker L800HX** grâce au Wi-Fi.

Lorsque l'anneau lumineux clignote alternativement en blanc/bleu, l'appareil est en mode inscription Wi-Fi.

- ▶ Si ce n'est pas le cas : Appuyer brièvement sur la touche **RESET** du Gigaset Smart Speaker ...

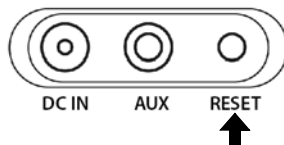

Android:

- ▶ Dans l'application, appuyer sur **Accéder aux paramètres** ... la configuration du réseau du smartphone s'affiche, les Wi-Fi accessibles sont listés.
- ▶ Attendre que le Wi-Fi du Gigaset Smart Speaker s'affiche dans la liste des réseaux (p. ex. Gigaset_L800HX_C2E27A) ▶ appuyer sur le Wi-Fi ... le smartphone est raccordé au Gigaset Smart Speaker, la langue de l'application est adaptée à la langue du système.
- ▶ Poursuivre avec 



Lorsque le message suivant s'affiche :

Ce réseau ne dispose d'aucun accès à Internet. Rester connecté ?

- ▶ sélectionner l'option **Ne plus demander pour ce réseau** ▶ confirmer avec **Oui**
- Sur les anciens smartphones, les **Données mobiles** doivent être désactivées pendant la configuration.



iOS:

- ▶ Appuyer sur la touche Home du smartphone ▶ ouvrir la configuration Wi-Fi via les réglages standard de l'appareil.
- ▶ Sélectionner le Wi-Fi de Gigaset Smart Speaker (p. ex. Gigaset_L800HX_C2E27A) ... le smartphone est raccordé au Gigaset Smart Speaker
- ▶ Retour à l'application **Gigaset L800HX** ▶ **Suivant**

Connecter à Internet

La configuration du Gigaset Smart Speaker s'affiche.





Vous devez maintenant encore raccorder l'appareil à Internet via le routeur de votre réseau domestique.

- ▶ Appuyer sur  à côté de **Nom du réseau Wi-Fi** ... les Wi-Fi à portée s'affichent ▶ sélectionner le Wi-Fi
Actualiser la liste : ▶ appuyer sur 
- ▶ Appuyer sur le champ **Mot de passe** ▶ avec  entrer le mot de passe pour le Wi-Fi ▶ **Sauvegarder** ▶ accepter la configuration Wi-Fi avec **Confirmer** ... la connexion Wi-Fi est établie

Lorsque la connexion a été établie avec succès, un message s'affiche.

- ▶ Confirmer le message avec **OK** ... la configuration est terminée

Modifier le nom du Gigaset Smart Speaker :

- ▶ Appuyer sur  à côté du nom ▶ avec  effacer l'ancien nom ▶ avec  entrer le nouveau nom ▶ appuyer sur 

Modifier ultérieurement le nom de l'appareil : → p. 22

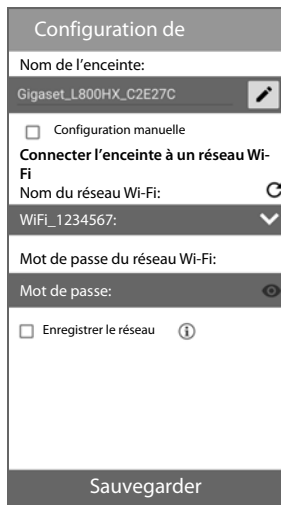

Option **Enregistrer le réseau** activée:

La configuration WLAN est conservée. Lorsque vous redémarrez le Gigaset Smart Speaker, il se reconnecte automatiquement au même point d'accès.

Si le Wi-Fi change dans votre réseau domestique, vous devez reconfigurer le Gigaset Smart Speaker.

Inscription sur Amazon Alexa

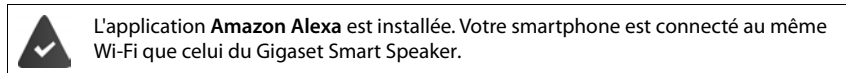

Pour pouvoir utiliser les services vocaux Alexa en plusieurs langues, vous devez inscrire le Gigaset Smart Speaker sur le Cloud Amazon.



La page de connexion **Amazon Alexa** s'affiche.



Si la page de connexion ne s'affiche pas automatiquement :

- ▶ Sur la page d'accueil de l'application **Gigaset L800HX** appuyer sur  ▶ sous **Assistant vocal** appuyer sur **Amazon Alexa** ▶ **SE CONNECTER AVEC AMAZON**
- ▶ Avec  entrer les données d'inscription ▶ **Se connecter** ... la page **Langue** s'affiche avec toutes les langues d'application disponibles
- ▶ Sélectionner la langue ▶ appuyer sur **Terminé** dans l'en-tête ... le Gigaset Smart Speaker est inscrit sur le cloud Amazon

La page **Essayez les méthodes suivantes** s'ouvre. Avec votre Gigaset Smart Speaker, vous pouvez maintenant tester les fonctions d'Amazon Alexa, par exemple poser des questions, ouvrir les derniers messages etc.

Informations supplémentaires → [documentation sur Amazon Alexa](#)

Terminer la configuration : ▶ appuyer sur **Terminé** dans l'en-tête

Modifier les paramètres : ▶ appuyer sur **Retour** dans l'en-tête

La configuration de votre Gigaset Smart Speaker est maintenant terminée. La page d'accueil s'ouvre (→ p. 14).

Vous trouvez maintenant également le Gigaset Smart Speaker dans la liste des appareils d'Amazon Alexa.



Vous êtes inscrit sur le même compte Amazon que lors de l'inscription du Gigaset Smart Speaker à l'application **Amazon Alexa**.

- ▶ Ouvrir l'application **Amazon Alexa**  ▶ appuyer en bas à droite sur  ▶ **Tous les appareils** ... les Gigaset Smart Speaker configurés sont listés avec leur nom
- Afficher les informations relatives à l'appareil : ▶ appuyer sur le nom de l'appareil





Avec Amazon Alexa, vous pouvez également commander le système d'alarme Gigaset éléments grâce à des commandes vocales. Informations à ce sujet → www.gigaset.com/amazon-alexa

Inscription sur une base DECT

Avec le Gigaset Smart Speaker, vous pouvez téléphoner via votre réseau fixe ou envoyer des messages à l'aide de commandes vocales. Pour cela, vous devez connecter le Gigaset Smart Speaker à une base téléphone DECT ou un routeur DECT compatible.



La base DECT est activée et raccordée au réseau de téléphonie. Le Gigaset Smart Speaker est à portée de la base.

- ▶ Ouvrir l'application **Gigaset L800HX**  sur le smartphone ... la page d'accueil s'ouvre
- ▶ Appuyer sur  ... la page **Paramètres** s'ouvre ▶ **Enregistrement** ▶ avec  entrer le code PIN de la base du téléphone (préréglage au niveau d'une base Gigaset : 0000) ▶ **Se connecter** ... une base DECT est recherchée en mode inscription.
- ▶ Commuter la base du téléphone en mode inscription. Sur une base Gigaset, appuyez pour cela sur la touche d'inscription (appariement) pendant au moins 5 secondes ... lorsque l'inscription a réussi, **Enregistré** s'affiche

Informations détaillées → [documentation de votre base de téléphone](#)

Vous pouvez maintenant utiliser votre Gigaset Smart Speaker pour téléphoner !

Vous devez indiquer le numéro d'appel complet, par exemple : "Alexa, appelle le 089123456789".



Le Gigaset Smart Speaker est inscrit comme un combiné sur la base DECT et reçoit un nom interne. Les noms par défaut sur une base Gigaset sont p. ex. INT1 – INT6.

Le nombre de combinés pouvant être inscrits simultanément sur une base dépend de la base. Si le nombre maximal de combinés est déjà inscrit sur la base, aucune inscription n'est possible. Le cas échéant, désinscrivez un autre combiné.

Informations détaillées → mode d'emploi de votre base de téléphone ou de vos combinés

Synchroniser des contacts avec Amazon Alexa

Pour appeler quelqu'un de votre liste de contacts à l'aide d'une commande vocale, ou pour lui envoyer un message, les contacts du répertoire de votre smartphone doivent être synchronisés avec le Cloud Amazon. Seuls les contacts synchronisés peuvent être appelés.

Effectuez les réglages suivants dans l'application Alexa :

- ▶ Ouvrir l'application **Amazon Alexa**  ▶ s'inscrire sur le compte Amazon au niveau duquel le Gigaset Smart Speaker est également inscrit

Si le Gigaset Smart Speaker est le premier appareil que vous commandez sur votre smartphone avec l'application Alexa, vous devez vérifier votre numéro de mobile.

- ▶ Appuyer sur  ... l'assistant de configuration s'ouvre ▶ suivez les instructions sur l'écran et entrez le numéro d'appel de votre smartphone ... vous recevez un message textuel avec le code de vérification
- ▶ Entrer le code de vérification dans l'application Alexa ▶ régler les autorisations
Alexa a besoin de l'autorisation d'importer tous vos contacts locaux. Les contacts locaux de votre smartphone sont synchronisés avec votre compte Amazon.

Vous trouvez maintenant vos contacts dans le menu de réglage :  ▶ **Contacts**



Les contacts de votre smartphone sont maintenant synchronisés avec les contacts de votre compte Amazon.



Les contacts sont uniquement synchronisés lorsque l'application est ouverte. En cas de modification des contacts, ouvrez donc l'application **Amazon Alexa**. La synchronisation entre Alexa et le smartphone peut durer quelques minutes.

Vous pouvez maintenant appeler des participants de votre liste de contacts !



Terminer la synchronisation :  ▶ **Contacts** ▶ appuyer sur  ▶ désactiver la fonction **Importer des contacts** ▶ avec le commutateur.

Tous les contacts sont effacés dans le Cloud Alexa et ne sont plus disponibles pour la téléphonie.



Dès que vous êtes inscrit sur Alexa et que vous avez configuré les services Alexa sur votre smartphone, vous pouvez, en plus de la téléphonie, utiliser d'autres fonctions Alexa et réserver des services Alexa éventuellement payants. Informations détaillées sur toutes les fonctions Alexa → [documentation sur Amazon Alexa](#)

Utilisation

Activation/Désactivation de Gigaset Smart Speaker

Gigaset Smart Speaker est activé lorsque le câble électrique est branché au niveau de **DC IN** et lorsque l'adaptateur secteur est raccordé au réseau électrique.

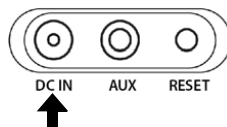

Après l'activation, l'appareil est redémarré. L'anneau lumineux s'allume en bleu avec des bandes cyan rotatives. Lorsque le Gigaset Smart Speaker est opérationnel, l'anneau lumineux s'éteint. La procédure dure env. 45 secondes.

Désactiver Gigaset Smart Speaker : ► Débrancher le câble électrique de Gigaset Smart Speaker.



Si'il existe une mise à jour du micrologiciel pour votre Gigaset Smart Speaker, elle est chargée après le démarrage du système. L'anneau lumineux clignote en jaune. Attendre la fin de la procédure et le redémarrage de l'appareil.

Mode secret

Pour protéger votre sphère privée, vous pouvez désactiver le microphone. Alexa n'accepte plus aucune commande vocale.



► Appuyer sur la touche Mode secret  ... le microphone est activé/désactivé.

L'anneau lumineux s'allume en **rouge**, indépendamment du mode de fonctionnement réglé.

Réactiver le microphone : ► Actionner à nouveau la touche Mode secret

Réglage du volume

Vous pouvez modifier progressivement le volume du Gigaset Smart Speaker interne :

► Appuyer sur la touche de volume  (plus fort) ou  (moins fort)

ou régler le volume sur 10 niveaux à l'aide d'une commande vocale :

► Dites : "Alexa, plus fort/moins fort" ou "Alexa, volume <1 - 10>"

Le niveau actuel est indiqué au niveau de l'anneau lumineux par le nombre de LED allumées. Plus il y a de LED allumées, plus le volume est élevé. La couleur dépend du mode de fonctionnement réglé (→ p. 18). L'anneau lumineux tourne pendant le réglage, dans le sens contraire des aiguilles d'une montre en cas d'augmentation du volume, dans le sens des aiguilles d'une montre en cas de diminution du volume.



Si nécessaire, baissez le son de l'appareil la nuit. De cette manière, vous ne serez pas dérangé par des annonces, par exemple celle concernant une mise à jour du firmware.

Page d'accueil

Le point de départ pour la mise en service du Gigaset Smart Speaker, la configuration de appareils ou l'écoute de musique est la page d'accueil de l'application Gigaset (**Home**).

- ▶ Ouvrir l'application **Gigaset L800HX**  sur le smartphone ... la page d'accueil s'ouvre

Pour chaque Gigaset Smart Speaker connu, la page d'accueil contient un champ avec le nom des appareils dans le titre, les fonctions de commande et des informations sur le statut.

Fonctions:



Ouvrir le lecteur de musique (→ p. 17)



Réglages et informations (→ p. 22)



Ajouter un nouveau Gigaset Smart Speaker (→ p. 8)



Statut DECT :

Enregistré

Gigaset Smart Speaker est inscrit sur une base DECT. La téléphonie sur le réseau fixe est possible.

Non enregistré

Gigaset Smart Speaker n'est inscrit sur aucune base DECT. La téléphonie fixe est impossible. Gigaset Smart Speaker inscription à la base DECT :
→ p. 11

Couleur du champ :

Sombre

Le Gigaset Smart Speaker est opérationnel. La configuration des appareils est accessible depuis ce smartphone.

Clair

Statut : **Disponible**

Gigaset Smart Speaker est disponible dans le réseau, mais a été enregistré sur un autre smartphone.

Enregistrer l'appareil sur le smartphone : → p. 22

Utiliser des commandes vocales

Grâce à des commandes vocales, vous demandez à Alexa de faire quelque chose pour vous, par exemple initier un appel, passer de la musique ou répondre à une question.

- Toute commande vocale commence toujours par le mot d'activation "Alexa". Une tonalité retentit, l'anneau lumineux s'allume en cyan. Gigaset Smart Speaker indique ainsi qu'Alexa écoute.
- Après le mot d'activation, dites ce que vous souhaitez. Il n'y a pas de formulations fixes pour poser une question ou donner une instruction. Alexa comprend généralement si vous dites certains mots-clés. Dans le cas contraire, elle demande des précisions.
La tonalité retentit à nouveau, l'anneau lumineux clignote alternativement en cyan et en bleu. Gigaset Smart Speaker indique ainsi qu'Alexa est en train d'exécuter votre demande.
- Si vous avez activé Alexa par mégarde, ou si vous souhaitez interrompre une procédure pour une autre raison, dites par exemple "Alexa, arrête", "Alexa, s'arrête" ou "Alexa, merci".



Vous pouvez également démarrer une conversation avec Alexa sans mot d'activation. Cela, par exemple, est utile dans les environnements bruyants.

- ▶ Appuyer sur la touche téléphone  en haut sur le Gigaset Smart Speaker de manière prolongée.



Les sources de commutation acoustiques actives (p. ex. radios, voix d'enfants, téléviseurs, dispositifs mains libres ...) peuvent déclencher des actions involontaires sur le système.

Dans ce cas, ne laissez pas le Gigaset Smart Speaker sans surveillance ou désactivez le microphone.

Téléphoner

Appel



Le Gigaset Smart Speaker est connecté au réseau électrique, le microphone est activé.

Vous initiez un appel avec une commande vocale. Vous pouvez utiliser différentes formulations. Par exemple :

- ▶ "Alexa, appelle Peter"

ou

- ▶ "Alexa, appeler" ou "Alexa, appelle" ... Alexa demande qui doit être appelé.

Initier un appel avec indication du numéro de téléphone

- ▶ Dites par exemple : "Alexa, appelle <numéro d'appel>" ... Alexa répète le numéro d'appel ▶ confirmer le numéro d'appel avec "Oui" ou "ok" ... Gigaset Smart Speaker initie l'appel via la base de téléphone raccordée



Vous pouvez également composer des numéros d'urgence, par exemple : "Alexa, appelle le 112"

Initier un appel avec indication d'un nom



Le nom à appeler se trouve dans la liste des contacts, la liste des contacts est synchronisée avec le compte Amazon (→ p. 12).

- ▶ Dites par exemple : "Alexa, appelle <Nom>"

<Nom> peut être un nom, un prénom ou les deux.

Si il existe plusieurs noms identiques dans les contacts, Alexa demande quel est le contact devant être appelé.

Si un contact a plusieurs numéros d'appel, le numéro de portable est appelé par défaut.

Utiliser d'autres numéros d'appels :

- ▶ Dites par exemple : "Alexa, appelle le numéro privé de <Nom>" ou "Alexa, appelle le numéro professionnel de <Nom>"

Appels entrants

En cas d'appel entrant, l'anneau lumineux clignote en vert. Alexa signale l'appel. Si le nom de l'appelant se trouve dans la liste des contacts, Alexa dit également qui appelle.

Lors de l'acceptation d'un appel, vous pouvez également utiliser différentes formulations. Par exemple :

- ▶ "Alexa, prendre l'appel" ou "Alexa, décroche"

Prendre/refuser un appel

- ▶ Dites par exemple : "Alexa, prendre l'appel"
- ▶ Dites par exemple : "Alexa, refuse"

Fin de la communication

- ▶ Dites par exemple : "Alexa, raccroche" ou "Alexa, terminer l'appel"

Téléphoner en interne

Les appels internes sont possibles avec les autres combinés inscrits sur la même base du téléphone.



Un nom interne est affecté au combiné (→ p. 23).

Appel d'un combiné

- ▶ Dites par exemple : "Alexa, appelle <Nom>"

<Nom> est ici le nom du combiné tel qu'il est entré dans la liste des combinés.

Ecouter de la musique



Vous pouvez, à l'aide du Gigaset Smart Speaker, et grâce à des services d'audio-streaming (radio Internet, Amazon Music, Alexa Music & Audio), écouter des titres de musique ou des émissions de radio. Le cas échéant, vous devez réserver le service payant souhaité.

- ▶ Dites par exemple : "Alexa, passe <Titre de musique>" ... le titre est lu via le Gigaset Smart Speaker

ou

- ▶ Dites par exemple : "Alexa, démarre <station radio>" ... le programme de la station radio souhaitée est lu via le Gigaset Smart Speaker

Utiliser le service musical Spotify

- ▶ Ouvrir l'application **Amazon Alexa**  ▶ s'inscrire sur le compte Amazon au niveau duquel le Gigaset Smart Speaker est également inscrit
- ▶  **Paramètres** ▶ **Musique** ▶ connexion compte Spotify
- ▶ Appuyer sur **CHOISIR UN SERVICE DE MUSIQUE PAR DÉFAUT** ▶ sélectionner **Spotify** ▶ **OK**



Le logiciel Spotify contient des logiciels Open Source de fournisseurs tiers qui sont soumis aux conditions de licence suivantes

www.spotify.com/connect/third-party-licenses

Sélectionner sa propre source de musique

Vous pouvez également écouter des informations audio provenant de différentes sources à l'aide du Gigaset Smart Speaker, comme par exemple la mémoire interne du smartphone, ou d'appareils audio se trouvant dans le réseau ou raccordés grâce à un câble ou via Bluetooth.

Régler le mode de fonctionnement

En fonction de la source de la musique, commutez Gigaset Smart Speaker dans le mode de fonctionnement adapté.

Mode	Fonction	Couleur anneau lumineux
Wi-Fi	Les signaux audio sont transmis via Wi-Fi, par exemple lorsque vous voulez écouter des fichiers de musique provenant de la mémoire interne de votre smartphone ou d'un autre appareil dans votre réseau.	Blanc
Bluetooth	Les signaux audio sont transférés via Bluetooth. Etablissez une connexion Bluetooth avec l'appareil audio.	Bleu
Audio	Les signaux audio sont transférés via un câble audio. Raccordez l'appareil audio au port AUX du Gigaset Smart Speaker.	Vert/blanc

- ▶ Appuyer sur la touche Mode  ... le mode de fonctionnement est commuté, la couleur de l'anneau lumineux indique le mode actuellement réglé.

Brancher l'appareil audio par câble

- ▶ Raccorder l'appareil audio au port marqué **AUX** au dos du Gigaset Smart Speaker (→ p. 4).

Régler le mode de fonctionnement :

- ▶ Appuyer sur la touche de mode  jusqu'à ce que l'anneau lumineux s'allume en vert/blanc.

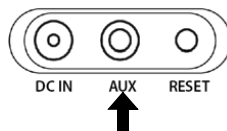

L'anneau lumineux s'éteint après env. 3 minutes. Vous pouvez maintenant écouter la musique de l'appareil raccordé avec le Gigaset Smart Speaker.



Brancher l'appareil audio via Bluetooth

Régler le mode de fonctionnement :

- ▶ Appuyer sur la touche de mode  jusqu'à ce que l'anneau lumineux s'allume en bleu.
- ▶ Démarrer la procédure d'appariement sur l'appareil Bluetooth.
Informations détaillées → documentation de votre appareil audio

Vous pouvez maintenant écouter la musique de l'appareil Bluetooth raccordé avec le Gigaset Smart Speaker L800HX.

Ecouter de la musique

- ▶ Ouvrir l'application **Gigaset L800HX**  sur le smartphone ... la page d'accueil s'ouvre
- ▶ Appuyer sur  ... la page de lecture s'ouvre ▶ appuyer sur **Sources** ... la page avec les sources de musique possibles pour la lecture via Gigaset Smart Speaker s'ouvre ▶ sélectionner la source souhaitée

Sources

Contenu local En mode Wi-Fi : Les répertoires de la mémoire interne ou sur la carte SD de votre smartphone qui contiennent de la musique s'affichent.

- ▶ Sélectionner le titre









En mode audio : Les signaux audio de l'appareil raccordé

Périphériques réseau Les appareils dans le réseau avec le serveur de musique s'affichent.

- ▶ Sélectionner l'appareil ▶ sélectionner le titre

Le titre de musique sélectionné ou le signal audio de la source de musique est transmis.

Informations et réglages pour la lecture

- 1  Retour à la page d'accueil
- 2 Illustration du titre lu ou de la source est fournie, par exemple une couverture d'album ou le logo de la station radio.
- 3 Informations sur la source de la musique, par exemple titre, interprète, album ou station radio
- 4  activé : l'ordre des titres est aléatoire
 activé : répéter le titre
- 5 Durée de la lecture actuelle et indicateur de progression
 Modifier la position de lecture
- 6 Éléments de contrôle
 Retour au dernier titre / avance jusqu'au titre suivant
 Stopper/poursuivre la lecture
 Activer/désactiver le haut-parleur
 Modifier le volume

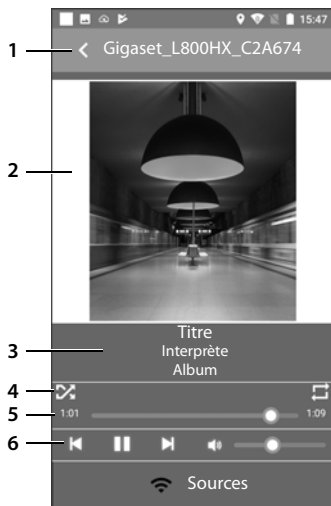

Un appel entrant interrompt la lecture. Vous pouvez ainsi accepter l'appel. Lorsque vous terminez la conversation, le Gigaset Smart Speaker poursuit la lecture.

Autres fonctions

Envoyer et recevoir un message vocal

Vous pouvez envoyer des messages vocaux à un contact et recevoir des messages vocaux.



Le contact auquel vous voulez envoyer un message vocal doit être inscrit pour l'envoi de messages Alexa.

Informations supplémentaires → [documentation sur Amazon Alexa](#)

Envoyer un message vocal

- ▶ Dites par exemple : "Alexa, envoyer un message vocal à <Nom>" ... Alexa invite à la saisie du message vocal ▶ dire le message ... après quelques instants sans saisie, Alexa demande une confirmation de l'envoi du message ▶ confirmer avec "Oui" ... le message est envoyé

Ecouter un message vocal

En cas de réception d'un nouveau message vocal, l'anneau lumineux clignote en jaune.

- ▶ Dites par exemple : "Alexa, écoute le message vocal" ... l'expéditeur du message est énoncé, suivi du message vocal

Si aucun nouveau message n'est présent, vous pouvez également faire énoncer les anciens messages.



Pour effacer les messages vocaux, utilisez l'application **Amazon Alexa**.

Drop-In – écouter un autre appareil

La fonction **Ecouter** (Drop-In) vous permet de vous connecter à d'autres appareils Gigaset Smart Speaker ou compatibles Drop-In dans votre réseau ou de vos contacts.

Le Drop-In vous permet de communiquer directement avec des amis ou des membres de la famille.



Le Drop-In doit être activé dans l'application **Amazon Alexa** sur chaque Gigaset Smart Speaker de votre réseau ou au Gigaset Smart Speaker de vos contacts auquel vous souhaitez être connecté.

Informations supplémentaires → [documentation sur Amazon Alexa](#)

- ▶ Dites par exemple : "Alexa, drop in <Nom>" ou "Alexa, connexion immédiate avec <Nom>" ou "Alexa, drop in chez <Nom>"

<Nom> représente le nom de Gigaset Smart Speaker ou le contact ayant autorisé le Drop-In.

Lorsque la connexion est établie, vous pouvez communiquer via les haut-parleurs et les microphones des deux appareils.

Modifier le nom par défaut du Gigaset Smart Speaker (→ p. 22).

Constater quels appareils sont autorisés pour le Drop-In :

- ▶ Dites : "Alexa, Drop In" . . . Alexa indique une liste des appareils avec lesquels vous pouvez vous connecter via Drop-In



Si un Gigaset Smart Speaker est en mode secret, un Drop-In est refusé.

Réglages

Vous pouvez réaliser des réglages sur le smartphone à l'aide de l'application **Gigaset L800HX**.

Configuration des appareils





Afficher les configurations des appareils

- ▶ Ouvrir l'application **Gigaset L800HX**  sur le smartphone ... la page d'accueil s'affiche ▶ appuyer sur  ... la page **Paramètres** s'ouvre ▶ **Information**

Les informations suivantes sur Gigaset Smart Speaker s'affichent.

Nom de l'appareil, Adresse IP, Firmware du système, Firmware hôte, Version DECT

Modifier les noms des appareils

- ▶ Appuyer sur  à côté du nom ▶ avec  effacer l'ancien nom ▶ avec  entrer le nouveau nom ▶ appuyer sur 

Activer la configuration des appareils

Les Gigaset Smart Speaker, qui se trouvent dans votre réseau domestique, mais qui ne sont pas encore enregistrés sur votre smartphone (par exemple parce qu'ils ont été configurés avec un autre smartphone) s'affichent sur la page d'accueil dans un champ gris clair (→ p. 14).



Vous pouvez activer la configuration de ce Gigaset Smart Speaker sur votre smartphone. Pour cela, vous avez besoin du mot de passe de l'appareil le cas échéant.



- ▶ Ouvrir l'application **Gigaset L800HX**  sur le smartphone ... la page d'accueil s'ouvre
- ▶ Appuyer sur le champ du Gigaset Smart Speaker que vous souhaitez enregistrer sur votre smartphone ... la page **Vérification de sécurité** s'ouvre ▶ entrer le mot de passe ▶ **Sauvegarder** ... l'appareil s'affiche sur la page d'accueil sur un champ gris foncé, vous pouvez maintenant accéder au Gigaset Smart Speaker depuis votre smartphone

Définir le nom des combinés



Pour initier un appel interne sur un combiné inscrit sur la base du téléphone (→ p. 17), vous devez entrer le nom des combinés. Les noms sont entrés dans la liste des contacts du smartphone.

- ▶ Ouvrir l'application **Gigaset L800HX**  sur le smartphone ... la page d'accueil s'ouvre
- ▶ Appuyer sur  ... la page **Paramètres** s'ouvre ▶ **Combinés internes** ... une liste des combinés s'affiche avec les noms par défaut (p. ex. INT1 – INT6)
- ▶ Appuyer dans le champ d'un combiné ▶ avec  entrer le nom du combiné ▶ **Sauvegarder** ... le combiné est entré avec le nom indiqué et avec un numéro d'appel interne (p. ex. 111111115) dans la liste des contacts

Vous pouvez maintenant appeler le combiné par exemple avec la commande vocale suivante (→ p. 15):

- ▶ "Alexa, appelle la chambre d'enfants"

Effacer/modifier le nom :

- ▶ Effacer le nom dans le champ avec  ou entrer un autre nom avec 
- ▶ Effacer un contact de la liste des contacts







Les noms que vous donnez aux combinés dans l'application ne sont **pas** synchronisés avec les noms réglés dans la base pour les combinés. Assurez-vous donc que vous utilisez les mêmes noms.

Vous pouvez, sur le combiné et sur la base du téléphone, identifier les combinés associés ainsi que leur noms. Les noms par défaut sur une base Gigaset sont p. ex. INT1 – INT6.

Informations détaillées → mode d'emploi de votre base de téléphone ou de vos combinés

Activer/désactiver la fonction téléphone



La fonction téléphone du Gigaset Smart Speaker est activée par défaut. Si vous ne voulez utiliser le Gigaset Smart Speaker que pour écouter de la musique, vous pouvez désactiver la téléphonie.

- ▶ Ouvrir l'application **Gigaset L800HX**  sur le smartphone ... la page d'accueil s'ouvre
- ▶ Appuyer sur  ... la page **Paramètres** s'ouvre ▶ **Fonctionnalités avancées** ▶ activer/désactiver la fonction **Téléphonie** à l'aide du bouton **OFF**   **ON**

Modifier le mot de passe

Le mot de passe est demandé si vous accédez à la configuration d'un Gigaset Smart Speaker qui n'a pas été configuré sur votre smartphone (→ p. 22). Si aucun mot de passe n'est défini, l'accès n'est pas sécurisé.

Le mot de passe peut également être attribué lors de la configuration de Gigaset Smart Speaker (→ p. 8).





- ▶ Ouvrir l'application **Gigaset L800HX**  sur le smartphone ... la page d'accueil s'ouvre ▶ appuyer sur  dans le champ de l'appareil dont vous souhaitez modifier le mot de passe

Gigaset Smart Speaker configuré sur votre smartphone (appareil sur un champ gris sombre) :
... la page **Paramètres** s'ouvre

Gigaset Smart Speaker configuré sur un autre smartphone (appareil dans un champ gris clair) :
... la page **Vérification de sécurité** s'ouvre ▶ avec  entrer un mot de passe (si défini) ▶ **OK**
... la page **Paramètres** s'ouvre

- ▶ Appuyer sur **Options avancées** ▶ **Modifier le mot de passe de l'enceinte** ▶ avec  entrer l'ancien mot de passe ▶ entrer le nouveau mot de passe ▶ répéter le nouveau mot de passe dans le champ **Confirmez le nouveau mot de passe** ▶ **Sauvegarder**

Modifier le mot de passe des Gigaset Smart Speaker ayant été configurés sur un autre smartphone (l'appareil s'affiche sur la page d'accueil dans un champ gris clair) :

- ▶ Ouvrir l'application **Gigaset L800HX**  sur le smartphone ... la page d'accueil s'ouvre ▶ appuyer sur  dans le champ de l'appareil dont vous souhaitez modifier le mot de passe ▶ avec  entrer le mot de passe
- ▶ Appuyer sur **Modifier le mot de passe** ▶ avec  entrer l'ancien mot de passe ▶ entrer le nouveau mot de passe ▶ répéter le nouveau mot de passe dans le champ **Confirmez le nouveau mot de passe** ▶ **Sauvegarder**



Noter le mot de passe. Si vous avez oublié le mot de passe, réinitialisez le Gigaset Smart Speaker sur les réglages d'usine (→ p. 25).

Mise à jour du micrologiciel

S'il existe un nouveau micrologiciel pour Gigaset Smart Speaker, l'actualisation se fait automatiquement via OTA (over-the-air). Lorsque Gigaset Smart Speaker est activé et qu'une connexion avec Internet est établie, le système contrôle toutes les quatre heures s'il existe une version plus actuelle du micrologiciel. Si le Gigaset Smart Speaker est occupé (avec un appel ou une lecture), l'actualisation est décalée continuellement de 10 minutes jusqu'à ce que l'appareil soit prêt.

L'anneau lumineux clignote en jaune pendant la procédure. Gigaset Smart Speaker est ensuite redémarré.

Afficher la version du micrologiciel : → p. 22



Les mises à jour critiques, c'est-à-dire les mises à jour nécessaires pour la suite du fonctionnement du Gigaset Smart Speaker, sont toujours téléchargées, même lorsque l'appareil est en cours de fonctionnement.

Redémarrer / réinitialiser

Redémarrer

Si Alexa ne réagit plus ou en présence d'autres erreurs, vous pouvez redémarrer le Gigaset Smart Speaker.

- ▶ Débrancher le câble électrique de Gigaset Smart Speaker puis le rebrancher après quelques secondes ... l'appareil redémarre, les connexions Wi-Fi et DECT sont rétablies

Réinitialiser sur les réglages d'usine

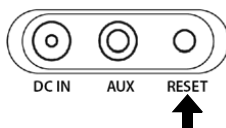

Si vous voulez transmettre le Gigaset Smart Speaker à quelqu'un d'autre, vous devez réinitialiser tous les réglages personnels.

- ▶ Appuyer sur la touche de réinitialisation **pendant au moins 15 secondes** ... l'appareil redémarre, tous les réglages pour le Wi-Fi et DECT sont réinitialisés, les connexions interrompues, le mot de passe réinitialisé sur **admin**





Désinscrire Gigaset Smart Speaker

De la base DECT

- ▶ Ouvrir l'application **Gigaset L800HX**  sur le smartphone ... la page d'accueil s'affiche
- ▶ Appuyer sur  ... la page **Paramètres** s'ouvre ▶ appuyer sur **Enregistrement** sous **DECT** ▶ appuyer sur **Oui** ... la connexion avec la base DECT est terminée, il n'est plus possible de téléphoner sur le réseau fixe

Ré-inscription : → p. 11

De l'application Amazon Alexa

- ▶ Ouvrir l'application **Gigaset L800HX**  sur le smartphone ... la page d'accueil s'ouvre
- ▶ Appuyer sur  ... la page **Paramètres** s'ouvre ▶ appuyer sur **Amazon Alexa** sous **Assistant vocal** ... la page **Essayez les méthodes suivantes** s'affiche ▶ appuyer sur **Se déconnecter**

Ré-inscription : → p. 10

Annexe

Questions et réponses

Autres propositions de solutions sur Internet à l'adresse → www.gigaset.com/service

L'appareil ne s'active pas

- ▶ Assurez-vous que l'adaptateur secteur est branché correctement (→ p. 7).
- ▶ Contrôlez les dommages visibles au niveau de l'adaptateur secteur.

Inscription au Wi-Fi impossible

- ▶ Assurez-vous que l'appareil est à portée du Wi-Fi. Si ce n'est pas possible, enregistrez l'appareil dans un autre Wi-Fi (→ p. 8).
- ▶ Assurez-vous que l'appareil prend en charge le Wi-Fi sélectionné (→ p. 32).

Inscription sur Amazon impossible

- ▶ Assurez-vous que votre appareil iOS ou Android est raccordé à Internet.
- ▶ Assurez-vous que vos données d'accès Amazon sont entrées correctement.

Alexa ne répond pas

- ▶ Assurez-vous que le microphone est activé (→ p. 13).
- ▶ Assurez-vous que l'appareil est inscrit sur Amazon Alexa (→ p. 10).

Appels avec commande vocale impossibles

- ▶ Assurez-vous que la base du téléphone est activée et raccordée au réseau téléphonique.
- ▶ Posez l'appareil à hauteur de table pour obtenir la sensibilité vocale optimale.
- ▶ Désinscrivez l'appareil en tant que combiné et inscrivez-le à nouveau (→ p. 25).

Appel d'un contact impossible

- ▶ Assurez-vous que les contacts de votre smartphone sont synchronisés avec le compte Amazon (→ p. 12).

Lecture de musique provenant d'une source Bluetooth impossible

- ▶ Assurez-vous que l'appareil est en mode de fonctionnement Bluetooth (→ p. 18).
- ▶ Assurez-vous que l'appareil Bluetooth est activé et se trouve à un mètre du Gigaset Smart Speaker L800HX.

Vous n'entendez rien

- ▶ Appuyez sur la touche de volume  en haut sur le Gigaset Smart Speaker, pour augmenter le volume.
- ▶ Assurez-vous que la source musicale est disponible (→ p. 17).

Service clients (Customer Care)

En tant que client Gigaset, vous pouvez profiter de notre large gamme de services.

Vous obtiendrez une assistance rapide en consultant le mode d'emploi et les pages d'informations en vous connectant à www.gigaset.com/service.

Vous trouverez ici des informations ainsi que différents services relatifs à votre produit Gigaset :

- Questions-réponses (FAQ)
- Compatibilités
- Enregistrement d'un combiné sur une base
- Nous contacter

Consultation pour des questions d'installation, d'utilisation, de réparation et de réglages ainsi que de droits de recours en garantie :

(0)1 57 32 45 22

Coût d'un appel local depuis une ligne fixe.

Munissez-vous de votre preuve d'achat.

Veuillez noter que les produits Gigaset font l'objet d'une certification officielle obtenue de l'autorité afférente et en conformité avec les conditions spécifiques de réseau du pays concerné. Il est clairement spécifié sur les boîtes à côté du logo CE le ou les pays pour le(s)quel(s) le produit a été développé.

Si les équipements sont utilisés de manière contradictoire avec les instructions fournies dans le manuel, cela peut entraîner des répercussions sur les conditions de recours en garantie (réparation ou échange de produit). Afin d'utiliser la garantie, l'acheteur du produit est invité à soumettre un reçu prouvant la date d'achat (date depuis laquelle la période de garantie débute) et le type du produit acheté.

Certificat de garantie pour la France

La présente garantie bénéficie, dans les conditions ci-après, à l'utilisateur final ayant procédé à l'acquisition de ce Produit Gigaset Communications. (ci-après le Client).

Pour la France, la présente garantie ne limite en rien, ni ne supprime, les droits du Client issus des articles suivants du Code Civil Français et du Code de la Consommation Français:

Article L.211-4 du Code de la Consommation :

« Le vendeur est tenu de livrer un bien conforme au contrat et répond des défauts de conformité existant lors de la délivrance.

Il répond également des défauts de conformité résultant de l'emballage, des instructions de montage ou de l'installation lorsque celle-ci a été mise à sa charge par le contrat ou a été réalisée sous sa responsabilité. »

Article L.211-5 du Code de la Consommation :

« Pour être conforme au contrat, le bien doit :

1° Être propre à l'usage habituellement attendu d'un bien semblable et, le cas échéant :

- correspondre à la description donnée par le vendeur et posséder les qualités que celui-ci a présentées à l'acheteur sous forme d'échantillon ou de modèle ;
- présenter les qualités qu'un acheteur peut légitimement attendre eu égard aux déclarations publiques faites par le vendeur, par le producteur ou par son représentant, notamment dans la publicité ou l'étiquetage ;

2° Ou présenter les caractéristiques définies d'un commun accord par les parties ou être propre à tout usage spécial recherché par l'acheteur, porté à la connaissance du vendeur et que ce dernier a accepté. »

Article L.211-12 du Code de la Consommation :

« L'action résultant du défaut de conformité se prescrit par deux ans à compter de la délivrance du bien. »

Article 1641 du Code Civil :

« Le vendeur est tenu de la garantie à raison des défauts cachés de la chose vendue qui la rendent impropre à l'usage auquel on la destine, ou qui diminuent tellement cet usage, que l'acheteur ne l'aurait pas acquise, ou n'en aurait donné qu'un moindre prix, s'il les avait connus. »

Article 1648 du Code Civil, alinéa premier :

« L'action résultant des vices rédhibitoires doit être intentée par l'acquéreur dans un délai de deux ans à compter de la découverte du vice. »

- Si ce Produit Gigaset Communications et ses composants présentent des vices de fabrication et/ou de matière dans les 24 mois suivant son achat neuf, Gigaset Communications procédera à sa réparation ou le remplacera gratuitement et de sa propre initiative par un modèle identique ou par modèle équivalent correspondant à l'état actuel de la technique. La présente garantie n'est valable que pendant une période de 6 mois à compter de sa date d'achat neuf pour les pièces et éléments de ce Produit Gigaset Communications qui sont soumis à l'usure (par ex. batteries, claviers et boîtiers).
- La présente garantie n'est pas valable en cas de non-respect des informations contenues dans le mode d'emploi, ou en cas de dommage manifestement provoqué par une manipulation ou une utilisation inadéquate.
- La présente garantie ne s'applique pas aux éléments et données fournis par le vendeur du Produit Gigaset Communications, ou installés par le Client lui-même (par ex. l'installation, la configuration, le téléchargement de logiciels, l'enregistrement de données). Sont également exclus de la présente garantie le manuel d'utilisation ainsi que tout logiciel fourni séparément sur un autre support de données, ainsi que les Produits Gigaset Communications dotés d'éléments ou d'accessoires non homologués par Gigaset Communications, les Produits dont les dommages sont causés volontairement ou par négligence (bris, casses, humidité, température inadéquate, oxydation, infiltration de liquide, surtension électrique, incendie, ou tout autre cas de force majeure), les Produits Gigaset Communications présentant des traces d'ouverture (ou de réparation et/ou modifications effectuées par un tiers non agréé par Gigaset Communications), et les Produits envoyés en port dû à Gigaset Communications ou à son centre agréé.
- La facture ou le ticket de caisse comportant la date d'achat par le Client sert de preuve de garantie. Une copie de ce document justifiant de la date de départ de la garantie est à fournir pour toute mise en œuvre de la présente garantie. Un justificatif d'achat doit au moins comporter le nom et le logo de l'enseigne, la date d'achat, le modèle concerné et le prix. Le Client doit faire valoir ses droits à garantie dans les deux mois de la découverte du vice du Produit, sauf disposition impérative contraire.
- Le présent Produit Gigaset Communications ou ses composants échangés et renvoyés à Gigaset Communications ou son prestataire deviennent propriété de Gigaset Communications.
- La présente garantie s'applique uniquement aux Produits Gigaset Communications neufs achetés au sein de l'Union Européenne. Elle est délivrée par Gigaset Communications France SAS., Energy Park, 132/134 boulevard de Verdun, Bât 7, 5ème étage, 92400 Courbevoie.
- La présente garantie représente l'unique recours du Client à l'encontre de Gigaset Communications pour la réparation des vices affectant le Produit Gigaset Communications. Gigaset Communications exclut donc toute autre responsabilité au titre des dommages matériels et immatériels directs ou indirects, et notamment la réparation de tout préjudice financier découlant d'une perte de bénéfice ou d'exploitation, ainsi que des pertes de données. En aucun cas Gigaset Communications n'est responsable des dommages survenus aux biens du Client sur lesquels est connecté, relié ou intégré le Produit Gigaset Communications, sauf disposition impérative contraire. De même, la responsabilité de Gigaset Communications ne peut être mise en cause pour les dommages survenus aux logiciels intégrés dans le Produit Gigaset Communications par le Client ou tout tiers à l'exception de Gigaset Communications.
- La mise en jeu de la présente garantie, et l'échange ou la réparation concernant le Produit Gigaset Communications ne font pas naître une nouvelle période de garantie, qui demeure en tout état de cause la durée initiale, sauf disposition impérative contraire.
- Gigaset Communications se réserve le droit de facturer au client les frais découlant du remplacement ou de la réparation du Produit Gigaset Communications lorsque le défaut du Produit Gigaset Communications n'est pas couvert par la garantie. De même Gigaset Communications pourra facturer au Client les frais découlant de ses interventions sur un Produit Gigaset Communications remis par le Client et en bon état de fonctionnement.

Pour faire usage de la présente garantie, veuillez contacter en priorité votre revendeur, ou bien le service téléphonique de Gigaset Communications dont vous trouverez le numéro dans le manuel d'utilisation ci-joint.

Loi n°2014-344 du 17 mars 2014 relative à la consommation (1)

Art. L. 111-3.-

« Conformément à l'article L.111-3 du Code de la consommation, Gigaset Communications s'engage à mettre à disposition, dans un délai maximal de deux mois à compter de la demande, les pièces détachées indispensables à l'utilisation des produits, et ce, pour une durée de trois ans à partir de la fin de la production du produit considéré. »

Remarques du fabricant

Homologation

Cet appareil est destiné à une utilisation dans le monde entier. En dehors de l'Union européenne (à l'exception de la Suisse), son emploi est subordonné à une homologation nationale.

Les spécificités nationales sont prises en compte.

Par la présente, la société Gigaset Communications GmbH déclare que l'équipement radio de type Gigaset Smart Speaker L800HX est conforme à la directive 2014/53/UE.

Le texte complet de la déclaration de conformité UE est disponible à l'adresse Internet suivante :

www.gigaset.com/docs.

Cette déclaration est également disponible dans les fichiers « International Declarations of Conformity » ou « European Declarations of Conformity ».

Veuillez consulter ces fichiers.



Le fonctionnement dans la gamme de fréquences 5150 - 5350 MHz n'est autorisé que dans les zones confinées des pays suivants.

	AT	BE	BG	CH	CY	CZ	DE	DK	EE	EL	ES	
	FI	FR	HR	HU	IE	IS	IT	LI	LT	LU	LV	MT
	NL	NO	PT	PL	RO	SE	SI	SK	TR	UK		

Protection des données

Chez Gigaset, nous prenons très au sérieux la protection des données de nos clients. Nous garantissons que vos données sont protégées et uniquement utilisées aux fins prévues conformément à la réglementation en matière de protection des données.

Le texte complet de la directive de protection des données est disponible à l'adresse Internet suivante :

www.gigaset.com/l800hx-privacy

Toutes vos demandes sont enregistrées chez Amazon (Visualisation et suppression possibles).

Environnement

Nos principes en matière d'environnement

Gigaset Communications GmbH assume une responsabilité au niveau social et s'engage en faveur d'un monde meilleur. Nous accordons beaucoup d'importance au respect de l'environnement dans toutes les étapes de notre travail, de la planification du produit et des processus à l'élimination des produits, sans oublier la production et la distribution.

Pour obtenir plus d'informations sur nos produits et procédés respectueux de l'environnement, consultez l'adresse Internet suivante : www.gigaset.com.

Système de gestion de l'environnement



Gigaset Communications GmbH est certifié en vertu des normes internationales ISO 14001 et ISO 9001.

ISO 14001 (environnement) : certification attribuée depuis septembre 2007 par TÜV Süd Management Service GmbH.

ISO 9001 (Qualité) : certification attribuée depuis le 17 février 1994 par TÜV Süd Management Service GmbH

Mise au rebut

La procédure d'élimination des produits électriques et électroniques diffère de celle des déchets municipaux et nécessite l'intervention de services désignés par le gouvernement ou les collectivités locales.



Le symbole de la poubelle barrée signifie que la directive européenne 2012/19/UE s'applique à ce produit.

Le tri et la collecte séparée de vos appareils usagés aide à prévenir toute conséquence négative pour l'environnement ou pour la santé publique. Il s'agit d'une condition primordiale pour le traitement et le recyclage des équipements électriques et électroniques usagés.

Pour plus d'informations sur le traitement des appareils usagés, contacter votre mairie, la déchetterie la plus proche ou le revendeur du produit.

Entretien

Essuyer l'appareil avec un chiffon **légèrement humide** ou un chiffon antistatique. Ne pas utiliser de solvants ou de chiffon microfibre.

Ne **jamais** utiliser de chiffon sec. Il existe un risque de charge statique.

En cas de contact avec des substances chimiques, il peut arriver que la surface de l'appareil soit altérée. En raison du grand nombre de produits chimiques disponibles dans le commerce, il ne nous a pas été possible de tester toutes les substances.

Contact avec des liquides

Si l'appareil a été mis en contact avec des liquides :

- 1 **Débrancher tous les câbles de l'appareil.**
- 2 Laisser le liquide s'écouler de l'appareil.
- 3 Sécher toutes les parties avec un chiffon absorbant.
- 4 Placer ensuite l'appareil, clavier vers le bas (si possible) dans un endroit chaud et sec pendant **au moins 72 heures (ne pas le placer** : dans un micro-ondes, un four, etc.).
- 5 **Attendre que l'appareil ait séché pour le rallumer.**

Une fois complètement sec, il est possible que le combiné puisse fonctionner à nouveau.

Logiciel Open Source

Généralités

Votre combiné Gigaset comprend, entre autres, un logiciel Open Source soumis à plusieurs conditions de licence. L'octroi des droits d'exploitation de ce logiciel Open Source qui dépassent la simple utilisation de l'appareil livré par Gigaset Communications GmbH est réglementé par les conditions de licence du logiciel Open Source.

Le texte des licences respectives contient des limitations de responsabilité réglementaires, applicables au concédant du logiciel Open Source. L'exclusion de responsabilité concernant GPL Version 2, par exemple, se présente comme suit :

"This program is distributed in the hope that it will be useful, but WITHOUT ANY WARRANTY; without even the implied warranty of MERCHANTABILITY or FITNESS FOR A PARTICULAR PURPOSE. See the GNU General Public License for more details."

et pour LGPL Version 2.1 :

"This library is distributed in the hope that it will be useful, but WITHOUT ANY WARRANTY; without even the implied warranty of MERCHANTABILITY or FITNESS FOR A PARTICULAR PURPOSE. See the GNU Lesser General Public License for more details."

La responsabilité de Gigaset Communications GmbH n'est aucunement modifiée par cette dernière.

Remarques relatives à la licence et à la protection par des droits d'auteur

Votre unité Gigaset inclut le logiciel Open Source, soumis à la licence publique générale (GPL) GNU ou à la licence publique générale pour bibliothèque GNU/limitée (LGPL). Les conditions de licence correspondantes dans leur version originale et le code source correspondant peuvent être téléchargés sur Internet depuis le site www.gigaset.com/opensource. Le code source correspondant peut également être demandé à Gigaset Communications GmbH à prix coûtant dans un délai de trois ans à compter de l'achat du produit. Pour ce faire, veuillez utiliser les coordonnées indiquées sur le site www.gigaset.com/service.

Caractéristiques techniques

Caractéristiques techniques

Alimentation électrique	230 V ~/50 Hz
Puissance d'entrée	18 V  2000 mA/36 W
Puissance consommée (en veille)	<= 2 W
Conditions ambiantes pour le fonctionnement	+5 °C à +45 °C ; 20 % à 75 % d'humidité relative

DECT

Standard DECT	Prise en charge
Norme GAP	Prise en charge
Nombre de canaux	60 canaux duplex
Plage de radiofréquence	1 880 - 1 900 MHz
Mode duplex	Multiplexage temporel, longueur de trame 10 ms
Fréquence de répétition de l'impulsion d'envoi	100 Hz
Longueur de l'impulsion d'envoi	370 µs
Espacement entre canaux	1728 kHz
Débit binaire	1152 kbit/s
Modulation	GFSK
Codage de la voix	32 kbit/s
Puissance d'émission	Puissance moyenne par canal de 10 mW, puissance d'impulsion 250 mW
Portée	Jusqu'à 50 m à l'intérieur d'un bâtiment, jusqu'à 300 m en extérieur

Wi-Fi

Standard	802.11 a/b/g/n/ac
Plage de radiofréquence	2,4G (2400 -2,483 MHz) / 5,2 GHz (5150 - 5350 MHz)
Puissance d'émission	2,4 GHz (802.11 b,g,n) < 100 mW EIRP 5,2 GHz (802.11 a) < 200 mW EIRP

Bluetooth

Plage de radiofréquence	2402-2480 MHz
Puissance d'émission	Puissance d'impulsion 4 mW

Index

-
- A**
- Activer 7
 - Actualiser le micrologiciel
 - automatiquement 24
 - Adresse IP 22
 - Alexa
 - Application 8
 - Indication de statut 5
 - Amazon Alexa 8
 - désinscrire 10, 25
 - inscription 10
 - Installer l'application 8
 - Liste d'appareils 11
 - Amazon Cloud 10
 - Anneau lumineux 3
 - indication 4
 - Appareil audio
 - brancher par câble 18
 - brancher via Bluetooth 18
 - Appel
 - entrant 16
 - initier à un contact 16
 - initier avec un numéro d'appel 16
 - interne 17
 - prendre l'appel 16
 - refuser 16
 - terminer 16
 - Appeler un numéro d'appel 16
 - Application
 - Amazon Alexa 8
 - Installer 8
 - page d'accueil 14
 - raccorder au Wi-Fi de l'appareil 9
 - Arrêter l'alarme 3
 - Audio, indication de statut 5
-
- B**
- Base DECT, inscrire 11
 - Bloc secteur 6
 - Bluetooth
 - appariement 18
 - indication de statut 5
 - Bouton de réinitialisation 4
-
- C**
- Caractéristiques techniques 32
 - Certificat de garantie 27
 - Combiné
 - appeler 17
 - définir le nom 23
 - Composer un numéro d'urgence 16
 - Configuration 10, 22
 - Configuration via l'interface Web 22
-
- D**
- Configurer un compte Amazon 8
 - Consignes de sécurité 6
 - Contact
 - appeler 16
 - synchroniser 12
 - Contact avec des liquides 30
 - Contenu de l'emballage 7
 - Customer Care 27
-
- D**
- DECT
 - désinscrire la connexion 25
 - Drop-In 21
 - refuser 21
-
- E**
- Écouter 21
 - Écran cassé 6
 - Entrée AUX 4
 - Entrer une commande vocale 15
 - Entretien de l'appareil 30
 - Environnement 29
 - Équipements médicaux 6
-
- F**
- Fin de la communication 16
-
- G**
- Gigaset Smart Speaker
 - activer 7
 - activer/désactiver 13
 - configuration 22
 - configurer 8
 - désinscrire d'Amazon Alexa 25
 - désinscrire de Amazon Alexa 10
 - désinscrire de DECT 25
 - mode secret 13
 - modifier le nom 10
 - modifier les noms 22
 - redémarrer 25
 - régler le volume 13
 - réinitialiser sur les réglages d'usine 25
 - GPL 31
-
- H**
- Home 14
 - Homologation 29
-
- I**
- Indication de statut
 - Alexa 5
 - Audio 5

Index

Bluetooth	5
Téléphonie	5
Wi-Fi	5
Indication de statut, anneau lumineux	4
Inscription	
à la base DECT	11
au Wi-Fi	10
sur Alexa	10
<hr/>	
L	
LGPL	31
Liquides	30
Liste d'appareils	
Dans Amazon Alexa	11
Liste des appareils	
dans App Gigaset L800HX	14
Logiciel Open Source	31
<hr/>	
M	
Message vocal	
écouter	20
envoyer	20
Mise au rebut	30
Mode de fonctionnement	3
régler	18, 19
Mode secret	13
Mot d'activation	15
touche de téléphone alternative	15
Mot de passe	
définir	8
modifier	24
Musique	18
afficher des informations	19
gérer la lecture	19
lecture	19
<hr/>	
N	
Nom	
définir pour les combinés	23
modifier le nom de Gigaset Smart Speaker10	22
<hr/>	
O	
Open Source Software	31
<hr/>	
P	
Page d'accueil	14
Paramètres usine	25
Ports	4
Protection des données	29
<hr/>	
Q	
Questions et réponses	26
<hr/>	
R	
Raccordement du câble électrique	7
Raccordement réseau	4
Radio Internet	17
Redémarrer	25
Réinitialisation	25
<hr/>	
S	
Sélectionner la source de la musique	19
Service clients	27
Synchroniser, contacts	12
<hr/>	
T	
Téléphoner en interne	17
Téléphoner, en interne	17
Téléphonie	15
Indication de statut	5
Touche	
augmenter le volume	3
diminuer le volume	3
Mode	3
Téléphone	3
touche secret	3
Touche InSCRIPTION	4
Touche Mode	3
Touche secret microphone	3
Touche Téléphone	3
Touches Volume	3
<hr/>	
U	
Utilisation du téléphone	15
<hr/>	
V	
Volume	
intensité	13
régler	13
Voyant de fonctionnement	4
<hr/>	
W	
Wi-Fi	
indication de statut	5
inscription	9
mode inscription	9

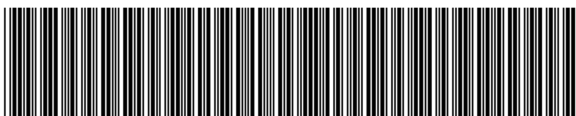

A31008-N2564-R101-2-4N19

Edité par

Gigaset Communications GmbH

Frankenstr. 2a, D-46395 Bocholt

© Gigaset Communications GmbH 2019

Sous réserve de disponibilité.

Tous droits réservés. Droits de modification réservés.

www.gigaset.com

Apple, le logo Apple et iPhone sont des marques déposées de Apple Inc., enregistrées aux Etats-Unis et dans d'autres pays. App Store est une marque de service de Apple Inc.

Google, Android, Google Play et d'autres marques sont des marques déposées de Google Inc.