

Gigaset

E300 A

Présentation du combiné

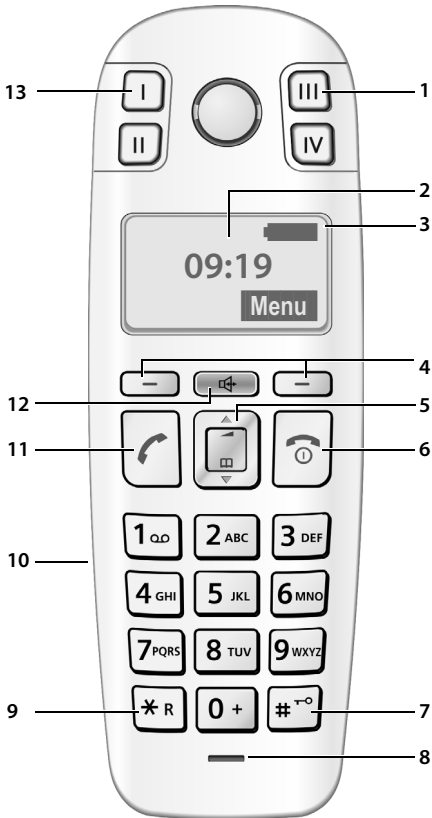

- 1 Touches de destination (II à IV)
- 2 Ecran à l'état de veille (exemple)
- 3 Niveau de charge de la batterie
 -  (1/3 chargée à entièrement chargée)
 -  clignote : batterie presque vide
 -  clignote : batterie en charge
- 4 Touches écran (p. 16)
- 5 Touche de navigation (p. 15)
- 6 Touche Raccrocher / Marche/Arrêt
 - Mettre fin à la communication, Annuler la fonction en cours, Remonter d'un niveau de menu (appui bref), Retour à l'état de veille (appui long), Allumer/éteindre le combiné (appui long à l'état de repos)
- 7 Touche Dièse
 - Activer/désactiver le verrouillage clavier (appui long à l'état de repos, p. 15)
 - Insertion d'une pause (appui long en cours de numérotation)
 - Alterner entre les modes MAJ / Min / Num lors de la saisie d'un texte (p. 43)
- 8 Microphone
- 9 Touche R
 - Effectuer un flashing (appui long)
- 10 Prise pour kit oreillette (p. 44)
- 11 Touche Décrocher
 - Accepter une communication, lancer une sélection
- 12 Touche Mains-libres
 - Alterner entre les modes « Ecouteur » et « Mains-libres »
 - Témoin allumé : Mains-libres activé
 - Clignotante : appel entrant
- 13 Touche de destination/SOS avec témoin lumineux

Présentation de la base C300A

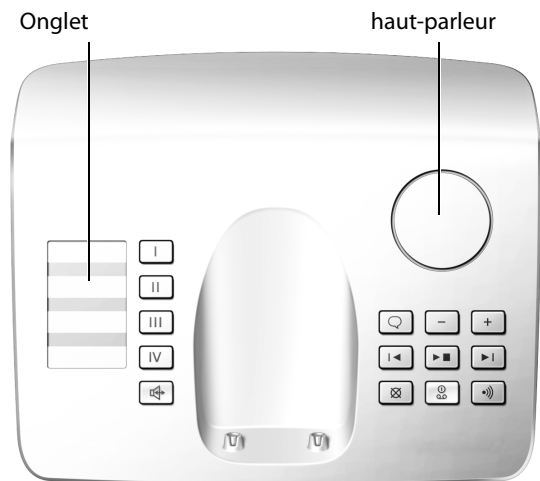

- I** **Touche de destination/touche SOS** (voir p. 18)
- II** ... **IV** **Touches de destination** (voir p. 18)
- 📞** **Touche Mains-libres** : Communication accepter/terminer
- 📞** **Touche Inscription/Paging** :
 - Recherche d'un combiné (appui bref, « Paging », p. 32)
 - Inscription de combinés (appui long, p. 32).

Touches du répondeur

- 📞** **Touche Marche/Arrêt** : Touche Marche/Arrêt du répondeur.
 - **Témoin allumé** : Le répondeur est activé.
 - **Clignotante** : Vous avez au moins un nouveau message ou bien un message est en cours d'enregistrement.
 - **Clignote environ quatre secondes** : la mémoire est pleine.
- ▶** **Touche Ecoute/Pause** : Ecouter les messages du répondeur ou interrompre la lecture.
- ▶** **Touche Avant** : Passer au message suivant.
- ◀** **Touche Arrière** : Revenir au message précédent.

- ⊗** **C" 14>§ Touche Effacer** : Pendant l'écoute des messages, message actuel, état de veille, suppression de tous les anciens messages.
- 🗨** **Touche Annonce** : Enregistrer, écouter et effacer une annonce personnalisée.
 - Appui **long** : Enregistrement d'une annonce personnalisée. Appuyer de nouveau pour arrêter l'enregistrement.
 - Appui **court** : Ecouter l'annonce.Effacer l'annonce durant la diffusion, évent. à l'aide de **⊗**.
- **Touches Volume** : Modifier le volume (**-** = moins fort ; **+** = plus fort)
 - **Pendant l'écoute des messages** : Modifier le volume du haut-parleur.
 - **Lors d'un appel entrant** : Modifier le volume de la sonnerie.

A noter :

- Si le répondeur est utilisé depuis un combiné ou s'il enregistre un message, il ne peut pas être simultanément utilisé à partir de la base.
- Si le répondeur est désactivé mais que la touche Marche/Arrêt continue à clignoter, cela signifie qu'il reste encore au moins un nouveau message non écouté sur le répondeur.

Sommaire

Présentation du combiné	1	Dépannage SMS	27
Présentation de la base C300A	2	Gérer le répondeur de la base	28
Consignes de sécurité	5	Commande depuis le combiné	28
Caractéristiques spécifiques du		Activation/désactivation	
Gigaset E300A	6	du filtrage d'appel	29
Mode SOS	6	Réglages du répondeur	30
Gigaset E300A –		Réaffectation de l'accès rapide au	
Téléphoner et plus encore	8	répondeur.	30
Premières étapes	8	Utiliser la messagerie externe	31
Contenu de l'emballage	8	Messagerie externe pour	
Installation de la base	8	Définir la numérotation rapide	31
Raccordement de la base	9	Consulter le message	
Mise en service du combiné	9	de la messagerie externe	31
Présentation du menu	12	Utilisation de plusieurs	
Téléphoner	14	combinés	31
Appel externe/Fin de la communication	14	Inscription des combinés	31
Accepter un appel	14	Recherche d'un combiné (« Paging ») ...	32
Présentation du numéro	14	Appel interne	32
Mains-libres	15	Intrusion dans une	
Utilisation du combiné	15	communication externe	33
Marche/arrêt du combiné	15	Réglages du combiné	34
Activer/désactiver		Modifier la langue d'affichage	34
le verrouillage du clavier	15	Economiseur d'écran	34
Touche de navigation du combiné	15	Décroché automatique	34
Touches écran	16	Modifier le volume d'écoute	34
Retour à l'état de veille	16	Modification des sonneries	34
Navigation dans les menus	16	Activer/désactiver la suppression de	
Correction d'erreurs de saisie	16	la première sonnerie	35
Utiliser le répertoire, les touches de		Tonalités d'avertissement	35
destination et les listes	17	Utilisation du combiné comme réveil ...	36
Répertoire	17	Réinitialisation du combiné	36
Touche de destination et touche SOS ...	18	Réglages de la base	36
Liste des numéros bis	19	Modifier le code PIN système	36
Appeler les listes de messages à l'aide		Modification des sonneries	36
de la touche écran	20	Réinitialisation de la base	37
Présélection automatique de		Raccordement de la base à un	
l'opérateur (Présélection)	21	autocommutateur privé	37
SMS (messages texte)	23	Annexe	38
Enregistrement avec l'aide de		Symboles et conventions utilisés	38
l'Assistant d'enregistrement	23	Entretien	38
Rédaction/envoi de SMS	24	Contact avec des liquides	38
Réception de SMS	25	Questions-réponses	39
Définition du centre SMS	26	Homologation	41
SMS et autocommutateurs privés	26	Caractéristiques techniques	41
Activer/désactiver la fonction SMS	27	Certificat de garantie pour la Suisse	42
		Rédaction et modification de texte	43

Sommaire

Accessoires	44
Montage mural de la base	45
Index	46

Consignes de sécurité

Attention !

Lire les consignes de sécurité et le mode d'emploi avant utilisation.

Expliquez à vos enfants les recommandations qui y figurent et mettez-les en garde contre les risques liés à l'utilisation du téléphone.



Utiliser exclusivement le bloc-secteur fourni, comme indiqué sous la base.



Utiliser uniquement les **batteries rechargeables recommandées** du même type (p. 41) ! D. Ne jamais utiliser des piles non rechargeables ou d'autres types de batteries, qui peuvent endommager le combiné, représenter un risque pour la santé ou occasionner des blessures.



Lors de la mise en place des batteries rechargeables, respecter la polarité et utiliser le type de batterie indiqué dans le mode d'emploi (se reporter aux symboles figurant dans le compartiment de batteries du combiné, p. 9).



Le combiné peut perturber le fonctionnement de certains équipements médicaux. Tenir compte à cet égard des conditions techniques environnantes, par ex. cabinet médical.



Ne pas coller le combiné à l'oreille lorsqu'il sonne ou lorsque vous avez activé la fonction Mains-libres. Cela peut provoquer des dommages auditifs graves et permanents.

Le combiné peut provoquer un bourdonnement désagréable dans les appareils auditifs.



Ne pas installer la base dans une salle de bain ou une douche. Le combiné et la base ne sont pas étanches aux projections d'eau (p. 38).



Ne pas utiliser le téléphone dans un environnement présentant un risque d'explosion (p.ex. ateliers de peinture).



Lorsque vous confiez votre Gigaset à un tiers, veuillez toujours à joindre le mode d'emploi.



Remarque concernant le recyclage

Cet appareil ne doit en aucun cas être éliminé avec les déchets normaux lorsqu'il a atteint sa fin de vie. Il doit par contre être rapporté à un point de vente ou à un point centralisé de récupération des appareils électroniques et électriques selon l'ordonnance sur la restitution, la reprise et l'élimination des appareils électriques et électroniques (OREA).

Les matériaux sont selon leurs marquages réutilisables. Par leur réutilisation, leur remise en valeur ou toute autre forme de nouvel emploi, vous contribuez de manière importante à la protection de l'environnement.

Remarque :

Toutes les fonctions décrites dans ce mode d'emploi ne sont pas nécessairement disponibles dans tous les pays.

Caractéristiques spécifiques du Gigaset E300A

- ◆ Touches de grande taille
- ◆ Textes et icônes de grande taille à l'écran
- ◆ Grosseur afficheur (caractères de grande taille)
- ◆ Mode SOS
- ◆ Touches de destination
- ◆ Interphonie entre le combiné et la base
- ◆ Répondeur avec guidage vocal
- ◆ Compatibilité avec les aides acoustiques (HAC – Hearing Aid Compatibility)
- ◆ Connexion pour kit oreillette (kit oreillette non fourni)
- ◆ Onglet pour identification des touches SOS/Destination
(Dos du Mode d'emploi)

Mode SOS

Votre Gigaset E300A est équipé d'une **fonction SOS** spéciale, qui commande une procédure SOS. La procédure SOS vous permet de demander de l'aide en cas d'urgence. Vous pouvez enregistrer jusqu'à **quatre numéros SOS**.

Enregistrez les numéros SOS sous les **touches SOS/de destination I**. En cas d'urgence, il vous suffit alors d'appuyer sur la **touche de destination I**. En appuyant sur cette touche, vous lancez la procédure SOS.

La procédure SOS sélectionne automatiquement le premier numéro SOS que vous avez entré. Si ce numéro est occupé ou si la personne appelée est absente, la procédure SOS sélectionne alors automatiquement le numéro SOS suivant.

Afin de pouvoir utiliser la procédure SOS, vous devez préalablement programmer la **touche SOS/Destination I** et **activer le mode SOS** (p. 18).

i

Lorsque le mode SOS est activé, le témoin SOS- de la touche SOS du combiné et de la base est allumé en permanence !

Procédure SOS

Il est décrit ci-après le déroulement de la procédure SOS.

Sur la **base**, appuyez sur la touche SOS/Destination ce qui fait que l'appareil **opère immédiatement une sélection**.

Sur le **combiné** vous devez appuyer de manière prolongée sur la touche SOS/Destination pour **lancer immédiatement la sélection**.

Si vous appuyez brièvement, vous devez ensuite confirmer avec **Oui** (cela évite l'activation involontaire de l'appel d'urgence).

Une fois que vous avez appuyé sur la touche SOS/Destination, le premier numéro SOS est sélectionné. Simultanément, le haut-parleur diffuse le message suivant « *Envoi de l'appel d'urgence* ».

Lorsque l'appel SOS est accepté, l'appelé entend tout d'abord automatiquement la phrase « *Ceci est un appel d'urgence* ». Une fois cette phrase diffusé, votre nom est indiqué. Pour que votre nom soit diffusé, il faut que vous ayez programmé la touche SOS en conséquence (voir p. 18). Ensuite, vient la phrase « *Pour accepter l'appel d'urgence, appuyez sur la touche 5* ». Si l'appelé appuie sur la touche 5, vous pouvez alors parler avec lui.

Si l'appelé ne prend pas l'appel, par ex. parce que son répondeur est activé ou parce qu'il est absent, la procédure SOS sélectionne automatiquement le numéro SOS suivant. Dans les cas suivants, la procédure SOS passe automatiquement au numéro SOS suivant au bout de 60 secondes :

- ◆ l'appel n'est pas décroché
- ◆ le répondeur du numéro SOS sélectionné est activé
- ◆ le numéro SOS est occupé

La procédure est exécutée 4 fois au maximum. Si aucun des appels n'est répondu, la procédure SOS est arrêtée avec diffusion d'une tonalité d'erreur.

Sur les postes des destinataires, la numérotation vocale doit être réglée, sinon la confirmation de l'appel SOS à l'aide de la touche 5 n'est pas reconnue.

i

- Durant toute la procédure, toutes les touches SOS clignotent sur les combinés appariés comme sur la base. La phrase « *Envoi d'un appel SOS* » est diffusée sur le combiné qui a lancé l'appel d'urgence.
- Si un appel interne est programmé en supplément, l'appel SOS peut aussi être accepté par un usager interne. Sur tous les combiné appariés et sur la base, le message « *Appel d'urgence* » est diffusé.
- Vous êtes ainsi certain que le mode SOS est correctement programmé lorsque vous effectuez un essai de la procédure SOS. Ne pas appeler la police, les services d'urgence ou les pompiers lors du test de la procédure SOS.
- Vous devez savoir que l'autonomie du combiné est moins importante lorsque le mode SOS est activé.
- Lorsque le mode SOS est activé, le témoin-SOS est allumé en permanence !

Gigaset E300A – Téléphoner et plus encore

Votre téléphone vous permet non seulement d'envoyer et recevoir des SMS via le réseau fixe et d'enregistrer jusqu'à 100 numéros de téléphone (p. 17), mais il vous offre aussi bien d'autres possibilités :

- ◆ Programmez les touches de destination du téléphone en les réservant aux numéros importants. Il suffit alors d'une seule pression de touche pour composer le numéro choisi (p. 18).
- ◆ Utiliser la fonction Mains-libres (p. 15) pour téléphoner sans avoir le téléphone en main.
- ◆ Utiliser votre combiné comme réveil (p. 36).

ECO DECT - de quoi s'agit-il ?

Grâce à votre Gigaset, vous contribuez à la sauvegarde de l'environnement.

Diminution de la consommation électrique

Grâce à l'adoption d'une alimentation basse consommation, la base consomme peu d'électricité.

Diminution de la puissance d'émission

La puissance d'émission de votre téléphone est **automatiquement** réduite :

Votre **combiné** réduit sa puissance d'émission selon la distance qui le sépare de la base. **Sur la base**, la puissance d'émission est réduite à près de zéro, si un seul combiné est inscrit et se trouve sur la base.

Appréciez votre nouveau téléphone !

Premières étapes

Contenu de l'emballage

L'emballage contient les éléments suivants : une base Gigaset E300A, un combiné Gigaset E300H, un bloc-secteur, un cordon téléphonique, deux batteries, un couvercle de batterie, un clip ceinture et un mode d'emploi.

Installation de la base

La base est prévue pour fonctionner dans des locaux fermés et secs, sur une plage de températures comprise entre +5 °C et +45 °C.

Il convient de placer la base en un endroit central de la maison ou de l'habitation.

Vous trouverez à la fin de ce mode d'emploi des indications pour le montage mural de la base.

A noter :

- ◆ Ne jamais exposer le téléphone à des sources de chaleur, à la lumière directe du soleil ou à proximité immédiate d'autres appareils électriques ou électroniques.
- ◆ Protéger le Gigaset contre l'humidité, la poussière, les vapeurs et liquides corrosifs.

Raccordement de la base

- Connecter **d'abord** le bloc-secteur puis la fiche téléphonique comme illustré ci-après en insérant le cordon dans la rainure prévue à cet effet.

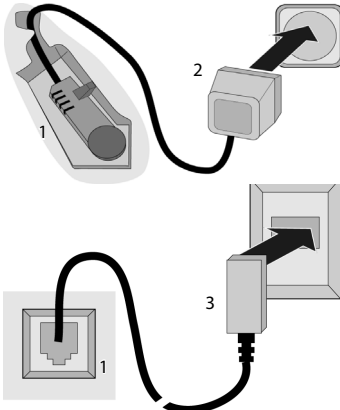

- 1 Base vue du dessous (détail)
 2 Bloc-secteur 230 V
 3 Fiche téléphonique avec cordon

A noter :

- ◆ Le bloc-secteur doit **toujours** être branché à une prise alimentée en permanence (230V) car le téléphone a besoin de l'alimentation secteur pour fonctionner.
- ◆ Si vous achetez un cordon de remplacement dans le commerce, contrôlez le brochage correct de la fiche téléphonique.

Brochage correct de la fiche téléphonique

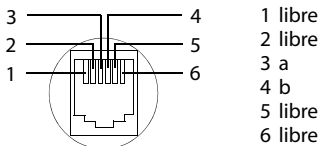

Mise en service du combiné

Insérer les batteries et fermer le couvercle

Attention !

N'utiliser que les batteries rechargeables recommandées par Gigaset (p. 41). Ne jamais utiliser d'autres types de batteries ni des piles ordinaires non rechargeables, qui peuvent endommager le combiné et représenter un risque pour la santé. Par exemple, l'enveloppe des piles ou de la batterie peut se désagréger ou les batteries exploser. En outre, l'appareil pourrait être endommagé ou présenter des dysfonctionnements.

- Insérer les batteries avec la polarité correcte (voir illustration).

La polarité est indiquée dans le compartiment de batteries.

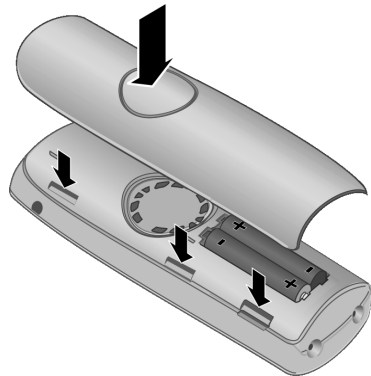

- Aligner le couvercle de la batterie pour faire correspondre les encoches et les ergots du couvercle et du boîtier du téléphone.
- Ensuite, appuyer sur le couvercle jusqu'à ce qu'il s'enclipe.

Premières étapes

Fixer le clip ceinture.

Environ à la hauteur de l'écran, le combiné présente des encoches latérales pour le clip ceinture.

- ▶ Appuyer le clip ceinture sur l'arrière du combiné jusqu'à ce que ses ergots s'enclipsent dans les encoches.

Vous pouvez aussi utiliser un cordon pour tenir le téléphone à la main ou pour l'accrocher au cou.

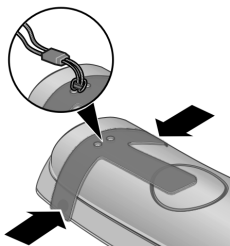

Ouverture du couvercle de la batterie

- ▶ Si le clip ceinture est fixé, le retirer.
- ▶ Saisir le couvercle de la batterie au niveau du renforcement du boîtier et tirer.

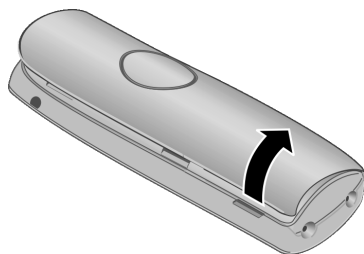

Installation du combiné sur la base et inscription

Condition : le combiné n'est inscrit sur aucune base.

L'inscription du combiné sur la base Gigaset E300A est automatique.

- ▶ Poser le combiné sur le chargeur de la base, **écran vers l'avant**.

Vous entendez une tonalité de validation.

L'inscription automatique peut demander jusqu'à 5 minutes. Pendant ce temps, l'écran affiche **Inscription** et **Base** clignote. Le plus petit numéro interne disponible (1-4) est attribué au combiné. Si plusieurs combinés sont inscrits sur la base, le numéro interne s'affiche à l'écran après l'inscription, par ex. **2**. Cela signifie que le numéro interne 2 a été attribué au combiné.

Remarques :

- L'inscription automatique n'est possible que si aucune communication n'est par ailleurs en cours via la base sur laquelle vous souhaitez inscrire votre combiné.
- Une pression sur une touche interrompt l'inscription automatique.
- Si quatre combinés sont déjà inscrits sur une base, il y a deux possibilités :
 - Le combiné qui porte le numéro interne 4 est à l'état de veille : Le combiné à inscrire reçoit alors le numéro 4. L'ancien combiné portant le numéro 4 est retiré.
 - Le combiné qui porte le numéro interne 4 est en cours d'utilisation : l'inscription du combiné est impossible.
- Si l'inscription automatique ne fonctionne pas, vous devez inscrire le combiné manuellement (p. 31).



- ▶ Pour charger les batteries, poser le combiné sur le chargeur de la base.

Remarques :

- Le combiné doit uniquement être posé sur la base/le chargeur prévu à cet effet.
- Lorsque le combiné s'est éteint parce que les batteries sont vides, et qu'il est ensuite posé sur la base/le chargeur, il s'allume automatiquement.

Pour les questions et problèmes voir p. 39.

Premier cycle de charge et décharge de la batterie

Le chargement de la batterie est signalé en haut à droite de l'écran par le clignotement du témoin de charge ,  ou . Pendant le fonctionnement, le témoin de charge indique le niveau de charge des batteries (p. 1).

Il n'est possible d'avoir une indication correcte du niveau de charge que si les batteries ont tout d'abord été complètement chargées puis déchargées après avoir été utilisées.

- ▶ Pour cela, lors de la première charge, vous devez laisser le combiné sur la base jusqu'à ce que le témoin de charge à l'écran ne clignote plus (environ 6 h).
- ▶ Retirez le combiné de la base et ne le replacer que lorsque les batteries seront complètement déchargées.

Remarque :

Après le premier cycle de charge et de décharge, vous pouvez replacer votre combiné sur la base après chaque communication.

A noter :

- ◆ Répéter le cycle de première charge et décharge après le retrait et la réinsertion des batteries du combiné.
- ◆ Les batteries peuvent chauffer pendant la charge. Ce phénomène n'est pas dangereux.
- ◆ Pour des raisons techniques, la capacité de charge des batteries diminue au bout d'un certain temps et peut, à terme, nécessiter leur remplacement.

Remarque :

Vous trouverez en annexe des explications sur les icônes et les conventions utilisés dans ce mode d'emploi, p. 38.

Réglage de la date et de l'heure

Menu → Réglages → OK

→ Date/ Heure → OK



Entrer le jour, le mois et l'année (6 chiffres) et appuyer sur **OK**. Appuyer sur  pour passer d'un champ à l'autre.



Entrer les heures et minutes (4-chiffres) (parex. 07 15 pour 7h15) et appuyez sur **OK**. Utilisez  pour passer d'un champ à l'autre.

Lorsque le téléphone est inscrit et que l'heure est réglée, l'affichage à l'état de veille est celui représenté p. 1.

Votre téléphone est maintenant prêt à fonctionner !

Le répondeur est immédiatement utilisable avec l'annonce par défaut.

Présentation du menu

Vous pouvez sélectionner une fonction de deux manières :

En entrant une combinaison de chiffres (« raccourci »)

- ▶ Appuyer sur **Menu** pour ouvrir le menu principal lorsque le combiné est en état de veille.
- ▶ Entrer la combinaison de chiffres figurant devant la fonction dans la présentation du menu.
- ▶ **Exemple** : **Menu** **6** **3** pour « Réglage de la langue du combiné ».

En faisant défiler les menus (voir également p. 38)

- ▶ Appuyer sur **Menu** pour ouvrir le menu principal lorsque le combiné est en état de veille.
- ▶ Naviguer jusqu'à la fonction à l'aide de la touche de navigation et appuyer sur **OK**.

1 Répertoire

2 Appels

3 SMS

3-1	Ecrire SMS				
3-2	Réception 00+00				
3-3	Brouillons				
3-4	Réglages	3-4-1	Centres SMS	3-4-1-1	Centre serveur 1
				...	[à]
				3-4-1-3	Centre serveur 3
		3-4-2	Souscrire aux SMS		

4 Réveil

4-1	Activation
4-2	Heure de réveil

5 Réglages audio

5-1	Volume écouteur		
5-2	Volume Mains-Libres		
5-3	Volume sonnerie		
5-4	Mélodie sonnerie	5-4-1	Appels externes
		5-4-2	Appels internes
		5-4-3	Réveil
5-5	Tonalités d'acquitt.		
5-6	Alarme batterie	5-6-1	Arrêt
		5-6-2	Marche
		5-6-3	En cours communic.
5-7	Volume casque		

6 Réglages

6-1	Date/ Heure				
6-2	Touches Num. directs				
6-3	Langue				
6-4	Grosueur afficheur				
6-5	Mode SOS (Urgence)				
6-6	Numéros d'urgence				
6-7	Combiné	6-7-1	Ecran de veille		
		6-7-2	Décroché autom.		
		6-7-3	Inscrire le combiné		
		6-7-4	Réinit. combiné		
6-8	Base	6-8-1	Réglages audio	6-8-1-1	Volume H-Parleur
				6-8-1-2	Volume sonnerie
				6-8-1-3	Mélodie sonnerie
		6-8-2	PIN système		
		6-8-3	Réinit. base		
		6-8-4	Intrusion interne		
		6-8-5	Présélect. opérateur	6-8-5-1	Préfixe opérateur
				6-8-5-2	Avec présélect.
				6-8-5-3	Sans présélect.



7 Répondeur

7-1	Config. Touche 1	7-1-1	Messenger. Réseau
		7-1-2	Répondeur intégré
7-2	Répondeur Mar./Arrêt		
7-3	Filtrage appels	7-3-1	Combiné
		7-3-2	Base
7-4	Annonces	7-4-1	Enregistr. annonce
		7-4-2	Ecouter annonce
		7-4-3	Effacer annonce
7-5	Longueur messages	7-5-1	Illimitée
		7-5-2	30 sec
		7-5-3	60 sec
		7-5-4	120 sec
7-6	Enlench. répondeur	7-6-1	Immédiat
		7-6-2	après 10 s
		7-6-3	après 20 s
		7-6-4	après 30 s
		7-6-5	auto

Téléphoner

Appel externe/Fin de la communication

Les appels externes sont les appels à destination du réseau public.

 (Entrer le numéro) → .

Le numéro est composé. (Vous pouvez aussi appuyer **tout d'abord** sur la touche  [tonalité Libre] puis composer le numéro.)

En cours de communication, régler le volume de l'écouteur à l'aide de .



Fin de la communication/Annuler la numérotation :

Appuyer sur la touche « Raccrocher » .

Accepter un appel

Un appel entrant est signalé de trois manières sur le combiné : une sonnerie, une indication à l'écran et le clignotement de la touche Mains-libres .

Vous pouvez prendre l'appel de différentes façons :

- ▶ Appuyer sur la touche « Décrocher » .
- ▶ Appuyer sur la touche Mains-libres .
- ▶ Appuyer sur la touche écran **Accept.**

Si le combiné se trouve sur la base et que la fonction **Décroché autom.** est activée (p. 34), il vous suffit de retirer le combiné de la base pour accepter l'appel.

Si la sonnerie est gênante, appuyer sur la touche **Silence**. La sonnerie est désactivée pour cet appel. Vous pouvez prendre l'appel tant qu'il est indiqué à l'écran.

Présentation du numéro

Lors d'un appel, le numéro de l'appelant s'affichent à l'écran dans les conditions suivantes :

- ◆ Votre opérateur supporte les services CLIP, CLI :
 - CLI (Calling Line Identification) : le numéro de l'appelant est transmis
 - CLIP (Calling Line Identification Presentation) : le numéro de l'appelant est affiché
- ◆ Vous avez souscrit la fonction CLIP auprès de votre opérateur.
- ◆ L'appelant a souscrit la fonction CLI auprès de l'opérateur.

Présenter le numéro/le nom de l'appelant





En cas d'appel, le numéro ou le nom de l'appelant (si celui-ci est enregistré dans le répertoire) apparaît à l'écran.

Conditions :

1. Vous avez souscrit auprès de votre opérateur l'affichage du numéro de l'appelant (CLIP) sur votre écran.
2. L'appelant a souscrit auprès de son opérateur la présentation de son numéro (CLI).

A l'écran s'affiche **Appel ext** si vous n'avez pas souscrit l'affichage du numéro, **App. masqué** si la Présentation du numéro est désactivée par l'appelant ou **Indisponible** si elle n'a pas été souscrite.

Mains-libres

Après avoir entré le numéro, vous pouvez activer immédiatement la fonction Mains-libres en appuyant sur la touche Mains-libres  (la touche  est allumée en permanence). En cours de communication ou lorsque vous écoutez votre répondeur, vous pouvez alterner entre l'écouteur et le mode Mains-libres en appuyant sur la touche . Pour régler le volume en cours d'écoute Mains-libres, utiliser .

Utilisation du combiné

Marche/arrêt du combiné

 Maintenir enfoncée la touche « Raccrocher ».

La tonalité de validation se fait entendre.

Activer/désactiver le verrouillage du clavier

 Maintenir **appuyée** la touche Dièse.

La tonalité de validation se fait entendre. Lorsque le verrouillage du clavier est activé, l'icône  s'affiche à l'écran.

Remarque :

- Si vous appuyez par inadvertance sur une touche lorsque le verrouillage du clavier est activé, un message apparaît à l'écran. Pour désactiver le verrouillage des touches, maintenir la touche « Dièse »  **appuyée**.
- Le verrouillage du clavier ne s'applique pas à la touche SOS.

Touche de navigation du combiné

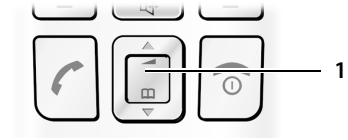



1 Touche de navigation



Dans ce mode d'emploi, le côté de la touche de navigation que vous devez utiliser dans une situation donnée est marqué en noir (en haut, en bas). Exemple :  pour « appuyer en haut sur la touche de navigation ».

La touche de navigation remplit différentes fonctions :



Pendant l'état de veille du combiné

-  Ouvrir le répertoire.
-  Régler le volume de la sonnerie du combiné (p. 35).



Dans les listes et les menus

-  /  Naviguer vers le haut ou le bas ligne par ligne.

Dans un champ de saisie

-  /  Déplacer le curseur vers la **gauche** ou la **droite**.

En communication externe

-  Ouvrir le répertoire.
-  Modifier le volume d'écoute (Ecouteur ou Mains-libres).

Touches écran

Les fonctions activées sont représentées en inverse vidéo dans la ligne du bas de l'écran. Suivant l'environnement de commande, les fonctions des touches écran changent.

Exemple:

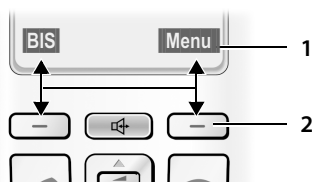

- 1 Fonctions en cours des touches écran
- 2 Touches écran

Les principales icônes de l'écran sont les suivantes :

- Retour** Revenir au niveau de menu précédent ou annuler une opération.
- Menu** Ouvrir le menu principal ou un menu contextuel.
- OK** Valider la sélection en cours.
- Effac.** Touche Effacer : effacer de la droite vers la gauche, caractère par caractère.
- BIS** Ouvrir la liste des numéros Bis.

Retour à l'état de veille

Retour à l'état de veille depuis n'importe quel niveau du menu : Maintenir la touche « Raccrocher »  enfoncée.

Si vous n'appuyez sur aucune touche, l'écran revient **automatiquement** à l'état de veille au bout de 2 min.

Les modifications que vous n'avez pas confirmées ou enregistrées en appuyant sur **OK** sont refusées.

Exemple d'écran à l'état de veille : p. 1.

Navigation dans les menus

Les fonctions du téléphone sont proposées dans un menu composé de plusieurs niveaux.

Menu principal (premier niveau)

- ▶ Appuyer sur **Menu** pour ouvrir le menu principal lorsque le combiné est en état de veille.

Accéder à une fonction

- ▶ A l'aide de la touche de navigation , sélectionner la fonction et appuyer sur **OK** ou entrer le chiffre qui figure dans la présentation du menu (p. 12) avant la fonction.

Le sous-menu correspondant (le niveau de menu suivant) s'ouvre.

Sous-menus

Les fonctions des sous-menus sont affichées sous forme de listes.

Accéder à une fonction :

- ▶ A l'aide de la touche de navigation , sélectionner la fonction et appuyer sur **OK** ou entrer la combinaison de chiffres figurant devant la fonction dans la présentation du menu (p. 12).

Appuyer brièvement sur la touche « Raccrocher »  pour revenir au niveau de menu précédent ou pour interrompre la procédure.

Correction d'erreurs de saisie

- ◆ Utiliser la touche de navigation pour aller à l'erreur de saisie dans le cas où l'écran affiche .
- ◆ Effacer le caractère à gauche du curseur en appuyant sur **Effac.**
- ◆ Insérer un nouveau caractère à gauche du curseur.
- ◆ Remplacer le caractère clignotant lors de la saisie de l'heure et de la date, etc.

Vous trouverez en annexe des explications sur les icônes et les conventions utilisés dans ce mode d'emploi, p. 38.

Utiliser le répertoire, les touches de destination et les listes

Types de listes disponibles : Répertoire, Liste des numéros bis, Liste de SMS, Journal des appels et Journal du répondeur.

Vous pouvez enregistrer 100 fiches maximum dans le répertoire.

Le répertoire que vous créez est propre à chaque combiné. Vous pouvez toutefois copier tout ou parties du répertoire d'un combiné à l'autre (p. 18).

Répertoire



Le **répertoire** permet d'enregistrer des numéros et les noms correspondants. Pour ouvrir le répertoire à partir de l'état de veille, utiliser la touche .

Longueur d'une entrée



Numéro : maxi. 22 chiffres

Nom : maxi. 16 caractères

Saisie de la première entrée du répertoire

 → **Répert. vide Nouv. entr?** → **OK**
 →  (entrer le numéro) → **OK**
 →  (entrer le nom) → **OK**



Saisie d'une nouvelle entrée dans le répertoire

 → **Menu** → **Nouvelle entrée** → **OK**
 →  (entrer le numéro) → **OK**
 →  (entrer le nom) → **OK**





Sélection d'une entrée du répertoire

 Ouvrir le répertoire.

Vous disposez des options suivantes :

- ◆ Naviguer vers l'entrée à l'aide de la touche  jusqu'à ce que le nom recherché soit sélectionné.
- ◆ Entrer le premier caractère du nom, naviguer le cas échéant vers l'entrée à l'aide de la touche .



Composition à partir du répertoire

 →   (sélectionner l'entrée ; p. 17)
 → 

Gestion des entrées du répertoire

Vous avez sélectionné une entrée (p. 17).

Modification d'une entrée

Menu → **Modifier entrée** → **OK**
 →  (éventuellement, modifier le numéro) → **OK**
 →  (éventuellement, modifier le nom)
 → **OK**

Utilisation des autres fonctions

Vous pouvez sélectionner les fonctions suivantes à l'aide de la touche **Menu** →  :

Utiliser le numéro

Modifier ou compléter un numéro enregistré. Composer le numéro ou appeler d'autres fonctions avec **Menu**.

Afficher le numéro

Afficher le numéro.

Effacer entrée

Supprimer l'entrée sélectionnée.

Copier entrée

Copier une ou plusieurs entrées d'un combiné à l'autre (p. 18).

Effacer liste

Supprimer **toutes** les entrées du répertoire.



Copier liste

Copier le répertoire complet d'un combiné à l'autre (p. 18).

Transfert du répertoire entre combinés

Conditions :

- ◆ Le combiné du destinataire et celui de l'émetteur sont inscrits sur la même base.
- ◆ L'autre combiné et la base peuvent recevoir et envoyer des entrées de répertoire.

 →  (sélectionner l'entrée ; p. 17)
→ **Menu** → **Copier entrée / Copier liste**
→ **OK** →  (entrer le numéro interne du combiné destinataire) → **OK**

La réussite de l'opération de transfert est signalée par un message et par la tonalité de validation sur le combiné destinataire.

Copie du numéro affiché dans le répertoire

Vous pouvez copier dans le répertoire les numéros figurant dans une liste, par ex. le Journal des appels ou la Liste des numéros bis.

Un numéro est affiché.

Menu → **Copie vers répertoire** → **OK**

▶ Compléter l'entrée (p. 17).

Pendant la copie du numéro à partir du journal du répondeur, l'écoute des messages est interrompue.

Touche de destination et touche SOS

Sous les 4 **touches de destination**, vous pouvez enregistrer des numéros particulièrement importants, par ex. les numéros d'urgence. Vous pouvez réserver la touche de destination I à la programmation de l'appel SOS.

Pour sélectionner le numéro de destination enregistré

- ◆ **sur la base**, appuyer sur la touche de destination correspondante,
- ◆ **sur le combiné**, appuyer sur la touche de destination correspondante et sur la touche Décrocher .

Pour lancer un appel SOS procéder comme indiqué au point « Procédure SOS » (p. 7).

Pour savoir comment entrer correctement un texte, consultez le **tableau des caractères** (p. 43).

La configuration programmée des touches de destination et de la touche SOS s'applique aux combinés comme à la base.

Remarque :

La touche SOS fonctionne même lorsque le clavier est verrouillé.

Enregistrer/modifier les touches de destination / SOS

Vous pouvez affecter aux touches de destination des numéros externe et la fonction Appel interne. Vous devriez programmer la touche de destination I pour l'appel SOS (p. 19).

Menu → **Réglages** → **OK**

→ **Touches Num. directs** → **OK**

→ **I: <Vide>** →  Sélectionner la touche de destination (I à IV)

Créer/modifier l'entrée

Vous avez sélectionné une touche de destination.

Menu → **Modifier entrée** → **OK**

 Entrer ou modifier le numéro et appuyer sur **OK**.

 Entrer ou modifier le nom et appuyer sur **OK**.

Utilisation des autres fonctions

Vous pouvez sélectionner les fonctions suivantes à l'aide de la touche **Menu** →  :

Effacer entrée

Supprimer l'entrée sélectionnée.

Interne: App. général

Lorsque vous appuyez sur la touche, tous les combinés inscrits et la base sont appelés.

Utiliser le numéro

Modifier ou compléter un numéro enregistré. Composer le numéro ou appeler d'autres fonctions avec **Menu**.

Remarque :

Lorsqu'un numéro de la liste des numéros bis ou du répertoire s'affiche à l'écran lors de la numérotation, vous pouvez l'enregistrer sur une touche d'accès rapide qui n'est pas encore programmée en maintenant **enfoncée** la touche d'accès rapide correspondante.

Programmer le mode SOS

Condition : Le mode SOS n'est pas activé.

Menu → Réglages → **OK**

→ Touches Num. directs → **OK**

→ I: <Vide> (touche de destination l sélectionnée)

→ **Menu** → Mode SOS (Urgence) → **OK**



Entrer ou modifier le numéro et appuyer sur **OK**.



Entrer ou modifier le nom et appuyer sur **OK**.

Autre Numéro?

Confirmez avec **Oui** si vous souhaitez entrer d'autres numéros SOS. Vous pouvez enregistrer jusqu'à quatre numéros SOS

Numéro interne

Confirmez avec **Oui** si, lorsque vous appuyez sur la touche SOS, vous voulez, en plus des numéros enregistrés, lancer également un appel interne.

Enreg. nom et adresse?

Confirmez avec **Oui** si vous voulez enregistrer un texte (par ex. nom et adresse) qui sera automatiquement diffus au correspondant appelé lorsque vous appuyez sur la touche SOS. L'annonce est diffusée pour contrôle et vous pouvez la modifier ou l'effacer si vous le souhaitez.

Le mode SOS est activé.

Remarque :

Après avoir programmé le mode SOS, il est recommandé de tester la procédure.

Modifier/effacer les numéros SOS

Condition : Le mode SOS est activé.

Menu → Réglages → **OK**

→ Numéros d'urgence → **Menu**

→ Modifier entrée/Effacer entrée → **OK**

Modifiez/effacez les entrées souhaitées.

Si votre téléphone est raccordé à un auto-commutateur privé, vous devez éventuellement entrer le préfixe (indicatif réseau) en tant que premier chiffre de votre entrée (voir Mode d'emploi de votre autocommutateur privé).

Remarque :

Le texte d'appel d'urgence qu'entend le destinataire de votre appel d'urgence se compose de 2 ou 3 parties de texte. Le correspondant appelé entend tout d'abord la partie 1, puis la partie 2 et enfin la partie 3. Si vous n'avez pas enregistré de partie de texte d'urgence personnalisée (partie 2), l'appel d'urgence se compose uniquement de la partie 1 et de la partie 3.

- Partie 1 (définie par défaut) :
« Ceci est un appel d'urgence »
- Partie 2 (texte d'urgence personnalisé) :
Vous pouvez enregistrer cette partie de texte (voir p. 19). Vous pouvez indiquer ici votre nom et votre adresse, par ex. Exemple :
« Je suis Pierre Dumoulin, 24, rue du Lac à 94100 Saint-Maur »
- Partie 3 (définie par défaut) :
« Pour accepter l'appel d'urgence, veuillez appuyer sur la touche 5 »

Activer ou désactiver le mode SOS

Menu → Réglages → **OK**

→ Mode SOS (Urgence)



→ **OK** (☑ = activé)

Une fois le mode SOS activé, procédez comme indiqué au point **Programmer le mode SOS** (p. 19).

Liste des numéros bis

La liste des numéros bis comprend les dix derniers numéros composés sur le combiné (maxi. 22 chiffres). Si le numéro est enregistré dans votre répertoire, le nom associé est affiché.

Composer à partir de la liste des numéros bis

- BIS** Appuyer sur la touche écran.
-  Sélectionner une entrée.
-  Appuyer sur la touche « Décrocher ». Le numéro est composé.

Gestion de la liste des numéros bis

- BIS** Appuyer sur la touche écran.
-  Sélectionner une entrée.
- Menu** Appuyer sur la touche écran.

Vous pouvez sélectionner les fonctions suivantes à l'aide de la touche  :

Utiliser le numéro (comme pour le répertoire, p. 17)

Copie vers répertoire (comme pour le répertoire, p. 17)

Effacer entrée (comme pour le répertoire, p. 17)

Effacer liste (comme pour le répertoire, p. 17)



Appeler les listes de messages à l'aide de la touche écran

À l'aide de la touche écran  vous pouvez appeler la liste des SMS, le journal du répondeur, la messagerie externe (lorsque votre opérateur propose cette fonction et lorsque la messagerie externe a été programmée pour la numérotation rapide p. 31) ainsi que le journal des appels.

Dès qu'une **nouvelle entrée** vient s'ajouter dans l'une des listes, une tonalité d'avertissement retentit. Un message s'affiche à l'écran. Lorsque vous appuyez sur la touche écran  vous visualisez toutes les listes comportant de nouveaux messages.

Si une seule liste comporte de nouveaux messages, elle s'ouvre immédiatement.

Appuyez sur une touche quelconque pour effacer à l'écran l'indication signalant l'arrivée de nouveaux messages.

Lorsque vous quittez une liste, la touche écran  disparaît. L'accès à au journal du répondeur peut être effectué à l'aide de la touche  sur le combiné (si cette touche a été programmée pour la numérotation rapide) ou à l'aide des touches de la base ; la liste des SMS et le journal des appels peuvent être appelés à partir du menu (voir p. 12). La touche écran  est de nouveau disponible dès qu'une nouvelle entrée a été effectuée dans l'une des listes.

Remarque :

Lorsque des messages sont déposés sur la messagerie externe, vous recevez sous certaines conditions une notification (voir Mode d'emploi de la messagerie externe de votre opérateur).



Journal des appels

Condition : CLIP (p. 14)

Le journal des appels contient

- ◆ les appels manqués

Suivant le type de liste paramétré, tous les numéros des 20 manqués sont enregistrés.

Si **plusieurs** listes comprennent des nouveaux messages, vous devez appuyer sur la touche écran  puis **sélectionner le Journal des appels** à l'aide de la touche .

La liste s'affiche de la manière suivante :

Appels: 01+02

Nombre de nouveaux messages + nombres des anciens messages lus.

Paramétrer le type de liste du journal des appels

Menu →     

→ entrer les chiffres :  = appels manqués → **OK**

Les entrées du journal des appels sont conservées lorsque vous modifiez le type de liste.

Ouvrir le journal des appels / du répondeur

 → Appels: / Répondeur 01+02

→ **OK**

 Sélectionner une entrée.

La première entrée correspond au dernier appel reçu figurant dans le **journal des appels**.

La première entrée figurant dans le **journal du répondeur** est le nouveau message qui vient d'entrer. L'écoute commence.

Après avoir été écoutées, les nouveaux messages sont classés derrière les anciens messages.

Entrée de liste

Exemple d'entrée de liste :

Nvl Appel	
1234567890	
Retour	Menu

- ◆ Etat de l'entrée
 - Dans le journal des appels**
 - Nvl Appel** : nouvel appel manqué.
 - Appel lu** : entrée déjà lue.
 - uniquement avec le type de liste « Tous les appels » :
 - Appel reçu** : L'appel a été accepté.
 - Répondeur** : Le répondeur a pris l'appel. Un message a été enregistré.
 - Dans le journal du répondeur**
 - Nouv.Msg** : nouveau message sur le répondeur.
 - Messg. Lu** : message déjà écouté sur le répondeur.
- ◆ Numéro ou nom de l'appelant
 - Vous pouvez ajouter le numéro de l'appelant à votre répertoire (p. 18).

A l'aide de **Menu** → **Effacer entrée**, sélectionnez l'entrée actuelle.

Utilisez **Menu** → **Date et heure** pour afficher la date et l'heure de l'appel (si paramétrés, p. 11).

Composer à partir du journal des appels

Ouvrir le journal des appels (voir p. 21).

 Sélectionner une entrée.

 Appuyer sur la touche « Décrocher ». Le numéro est composé.

Effacer le journal des appels

Attention ! Toutes les **anciennes et nouvelles** entrées sont effacées.

Menu → Appels: → **OK** → **Menu**

→ **Effacer liste** → **OK**

 Maintenir **enfoncée** (état de veille).

Remarque :

Suppression des anciens messages du journal du répondeur : p. 29.

Présélection automatique de l'opérateur (Présélection)

Vous pouvez définir un numéro appel par appel (numéro de présélection) qui entre **automatiquement** certains chiffres avant de composer, en se référant à deux listes.

- ◆ La liste « Avec présélect. » correspond à la « règle » : Numéros de présélection ou premier chiffres des numéros de présélection pour lesquels le numéro de présélection doit être utilisé.
- ◆ La liste « Sans présélect. » correspond à « l'exception à la règle ».

Exemple :

Vous avez inscrit 08 pour « Avec présélect. ». Ainsi, tous les numéros commençant par 08 sont composés avec présélection.

Si vous voulez par ex. que 081 soit cependant composé sans présélection, vous devez entrer 081 pour « Sans présélect. ».

Enregistrer un numéro de présélection

Menu → Réglages → **OK** → Base → **OK**

→ Présélect. opérateur → **OK**

→ Préfixe opérateur



Entrer ou modifier le numéro de présélection (numéro appel par appel).

OK

Appuyer sur la touche écran. La saisie est enregistrée.



Maintenir **enfoncée** (état de veille).

Enregistrer ou modifier les entrées dans les listes de présélection

Chacune des deux listes peut comprendre 11 entrées de 4 chiffres.

- ▶ Dans la liste « Avec présélect. » certains numéros peuvent être déjà paramétrés, selon le pays. Ainsi, par ex. toutes les communications nationale ou les communications sur le réseau mobile sont **automatiquement** associées aux numéros de présélection enregistrés préalablement par vous.

Menu → Réglages → **OK** → Base → **OK**

→ Présélect. opérateur → **OK**

→ Avec présélect. / Sans présélect.



Sélectionner l'entrée et appuyer sur **OK**.



Entrer ou modifier les chiffres de début du numéro.

OK

Appuyer sur la touche écran. La saisie est enregistrée.



Maintenir **enfoncée** (état de veille).

Supprimer temporairement la présélection



(appui prolongé) → **Menu**

→ Arrêt présélect. → **OK**

Désactiver durablement la présélection

- ▶ Effacer le numéro de présélection avec **Effac.** et appuyer sur **OK**.

SMS (messages texte)

Votre appareil est configuré en usine pour permettre d'envoyer des SMS directement.

Remarque

Le numéro d'accès (062 210 00 0*) du centre SMS de Swisscom est configuré en usine.

Conditions :

- ◆ La « Présentation du numéro de l'appelant » (CLIP, p. 14) est activée pour votre ligne téléphonique.
- ◆ Votre opérateur propose le service SMS sur le réseau fixe (vous obtiendrez des informations sur ce service auprès de votre opérateur).
- ◆ Vous êtes enregistré auprès de votre opérateur pour le service d'émission et de réception de SMS.

Les SMS sont échangés via les centres SMS des opérateurs. L'échange des SMS s'effectue via les centres SMS des fournisseurs de services. Si vous avez effectué l'enregistrement auprès de votre opérateur, vous pouvez alors recevoir des SMS depuis **chacun** des centres SMS inscrits. L'assistant d'installation (p. 23) vous aide lors de l'enregistrement.

Vos SMS sont envoyés par le centre SMS qui est opérationnel. Vous pouvez toutefois activer n'importe quel autre centre SMS pour l'envoi de votre message actuel (p. 26).

Pour la Suisse, les centres SMS suivants sont configurés en usine :

- Centre 1 : 062210000* (Swisscom)
- Centre 2 : 0435400000 (Cablecom).

Pour tout problème concernant les services SMS, contactez votre opérateur.

Si aucun centre SMS n'est inscrit, le menu SMS comprend uniquement l'entrée **Réglages**. Inscrivez un centre SMS (p. 26).

A noter :

- ◆ Si votre téléphone est raccordé à un auto-commutateur privé, lire p. 26.
- ◆ Pour recevoir des SMS, vous devez aussi être inscrit auprès de votre opérateur.
- ◆ La réception d'un SMS est indiquée par une sonnerie unique (même sonnerie que pour un appel externe). Si vous prenez cet appel, le SMS est perdu. Afin d'éviter ce problème, vous pouvez supprimer la première sonnerie pour tous les appels externes (p. 35).

Enregistrement avec l'aide de l'Assistant d'enregistrement

L'Assistant d'enregistrement vous permet de vous enregistrer auprès de tous les opérateurs pour l'envoi et la réception de SMS.

Condition :

- ◆ Un numéro est enregistré pour au moins un centre SMS.

Lorsque vous appelez le menu SMS pour la première fois, l'assistant vous enregistre automatiquement auprès de tous les centres SMS inscrits et joignables. Vous pouvez également vous enregistrer ultérieurement, toujours avec l'aide de l'Assistant d'enregistrement.

lors du 1er appel : **Menu** → **SMS** → **OK**

plus tard : **Menu** → **SMS** → **OK**

→ **Réglages** → **OK**

→ **Souscr. ts centr. SMS?** → **OK**

Vous pouvez désormais (p. 26). Recevoir des SMS de tous les centres SMS inscrits.

Rédaction/envoi de SMS



Un SMS peut avoir une longueur maximale de 160 caractères.

Rédaction/envoi de SMS

Menu → **SMS** → **OK** → **Ecrire SMS** → **OK**

 Rédiger un SMS. Saisir le texte, voir p. 43.

Menu → **Envoyer texte**
Sélectionner et appuyer sur **OK**.

 /  Sélectionner dans le répertoire un numéro avec indicatif (y compris sur le réseau local) ou le taper directement et appuyer sur **OK**.
Pour un SMS adressé à une boîte SMS : Ajouter l'ID de la boîte à la fin du numéro.
Le SMS est envoyé.

Remarque :

Si vous êtes interrompu par un appel externe pendant la rédaction du SMS, le texte est automatiquement enregistré dans la liste des brouillons.

Liste des brouillons

Vous pouvez enregistrer un SMS dans la liste des brouillons, le modifier et l'envoyer ultérieurement.

Enregistrement d'un SMS dans la liste des brouillons

Vous rédigez un SMS (p. 24).

Menu → **Enregistr. texte** → **OK**

Ouverture de la liste des brouillons

Menu → **SMS** → **OK** → **Brouillons** → **OK**

La première entrée de la liste est affichée, parex. .:



01/01: N° d'ordre/nombre total de SMS

Lecture ou suppression d'un SMS

► Ouvrir la liste des brouillons.

 Sélectionner le SMS.

Menu Appuyer sur la touche écran.

Vous pouvez sélectionner l'une des options suivantes :

Lire SMS

Sélectionner et appuyer sur **OK** pour lire le SMS. Naviguer dans le SMS avec .

Effacer entrée

Sélectionner et appuyer sur **OK** pour effacer le SMS.

Date/Heure

Sélectionner et appuyer sur **OK** pour afficher quand le SMS a été rédigé.

Effacer liste

Sélectionner et appuyer sur **OK** pour effacer tous les SMS de la liste des brouillons.

Rédaction/modification d'un SMS

Vous lisez un SMS de la liste des brouillons.

Menu Appuyer sur la touche écran.

Vous pouvez sélectionner l'une des options suivantes :

Ecrire SMS

Rédiger un nouveau SMS, puis l'envoyer (p. 24) ou l'enregistrer.

Utiliser texte

Modifier le texte du SMS enregistré, puis l'envoyer (p. 24).

Réception de SMS

Tous les SMS entrants sont enregistrés dans la liste de réception. Les SMS qui ont été lus restent dans la liste, vous devez donc **régulièrement effacer des SMS de la liste**.

Si la mémoire des SMS est saturée, un message correspondant s'affiche.

- ▶ Effacer les SMS superflus (p. 25).

Liste de réception

La liste de réception contient :

- ◆ Tous les SMS reçus, le plus récent en tête.
- ◆ Les SMS qui n'ont pas pu être envoyés à cause d'une erreur.

Les nouveaux SMS sont signalés sur tous les combinés Gigaset E300H par un message sur l'écran et une tonalité d'avertissement.

Ouverture de la liste de réception à l'aide de la touche écran

Appuyer sur .

La liste de réception se présente ainsi (exemple) :

SMS: 01+05

01+05: nombre d'entrées nouvelles + nombre d'entrées anciennes, déjà lues

Une entrée de la liste se présente par ex. sous la forme suivante :

Non lu 01/02
1234567890
Retour  Menu

01/02: Numéro du SMS affiché/nombre total de nouveaux SMS

Ouverture de la liste de réception à partir du menu SMS

Menu → SMS → OK → Réception 01+05
→ OK

Lecture ou suppression d'un SMS

- ▶ Ouvrir la liste de réception.



Sélectionner le SMS.

Menu Appuyer sur la touche écran.

Vous pouvez sélectionner l'une des options suivantes :

Lire SMS

Sélectionner et appuyer sur **OK** pour lire le SMS. Naviguer dans le SMS avec . Une fois que vous avez lu un nouveau SMS, il est placé à l'état **Lu**.

Effacer entrée

Sélectionner et appuyer sur **OK** pour effacer le SMS.

Copie vers répertoire

Sélectionner et appuyer sur **OK** pour enregistrer le numéro de l'auteur du SMS dans le répertoire.

Date et heure

Sélectionner et appuyer sur **OK** pour savoir quand le SMS est arrivé.

Effacer liste

Sélectionner et appuyer sur **OK** pour effacer tous les SMS de la liste de réception.

Répondre à un SMS ou le transférer

Vous lisez un SMS (p. 25).



Appuyer sur la touche écran.

Vous disposez des options suivantes :

Répondre

Rédiger directement un SMS de réponse et l'envoyer (p. 24).

Utiliser texte

Modifier le texte du SMS et l'envoyer ensuite (p. 24).

Envoyer texte

Transférer le texte du SMS à un autre destinataire (p. 24).

Définition du centre SMS

Inscrire/modifier le centre SMS

- ▶ Avant de procéder à une modification ou à une nouvelle entrée de numéro de service, informez-vous sur les services proposés par votre opérateur et sur ses spécificités.

Menu → SMS → OK → Réglages → OK
→ Centres SMS → OK



Centre SMS (par ex. sélectionner **Centre serveur 1**) et appuyer sur **OK**.

Vous disposez des possibilités suivantes :

Centre émetteur?

Pour envoyer les SMS via ce centre SMS, appuyer sur **OK** afin d'activer le centre SMS (Ÿ = activé). Si un autre centre SMS était activé, ce dernier est désactivé. Dans les centres SMS 2 et 3, ce réglage ne s'applique pas au SMS suivant.

N° centre

Inscrire le numéro du centre SMS et appuyer sur **OK**.

Envoi de SMS par le biais d'un autre centre SMS

- ▶ Activer le centre SMS (2 ou 3) comme centre d'envoi (p. 26).
- ▶ Envoyer le SMS.

Ce réglage ne s'applique qu'au SMS suivant. Ensuite, le **Centre serveur 1** est de nouveau réglé.

SMS et autocommutateurs privés

- ◆ La réception de SMS est uniquement possible si vous avez accès au service de « **Présentation du numéro de l'appelant** » (p. 14) permettant de transmettre le numéro de l'appelant au poste de l'**autocommutateur (CLIP)**. Le traitement de la présentation du numéro du centre SMS est assuré dans votre **Gigaset**.
- ◆ Vous devez le cas échéant faire précéder le numéro du centre SMS du préfixe (indicatif réseau) (en fonction des paramètres de votre autocommutateur privé).
En cas de doute, testez votre autocommutateur privé, par ex. en envoyant un SMS à votre propre numéro : une fois avec préfixe et une fois sans.
- ◆ Lors de l'envoi de SMS, votre numéro d'expéditeur est éventuellement envoyé sans le numéro d'appel du poste. Dans ce cas, vous ne pourrez pas recevoir de réponse directe de la part du destinataire.

L'envoi et la réception de SMS via un **autocommutateur RNIS** n'est possible qu'à partir du numéro MSN attribué à votre base.

Activer/désactiver la fonction SMS

Après la désactivation, vous ne pouvez plus recevoir ni envoyer de SMS comme message texte.

Lors de la désactivation, les réglages que vous avez effectués pour l'envoi et la réception des SMS (numéros des centres SMS), ainsi que les entrées des listes de réception et des brouillons sont conservés.

Menu → **6** **6WNC** **8** **8TUV** **9** **9WNC** **2** **2ABC** **6** **6WNC**

→ Entrer le chiffre correspondant :

0+ = Désactiver la fonction SMS ;

1 = Activer la fonction SMS (réglage par défaut) → **OK**

Dépannage SMS

Codes d'erreur lors de l'envoi

Lorsqu'au terme d'un certain délai, un SMS n'a toujours pas pu être envoyé, il passe dans la liste de réception et prend alors l'état Err. XX.

EO	Secret permanent du numéro activé (CLIR) ou « Présentation du numéro de l'appelant » non activée.
FE	Erreur lors de la transmission du SMS.
FD	Erreur lors de la connexion au centre SMS, voir Auto-assistance.

Auto-assistance en cas d'erreur

Le tableau suivant énumère les situations d'erreur ainsi que les causes potentielles et donne des indications pour corriger les erreurs

Envoi impossible.

1. Vous n'avez pas demandé l'accès au service « Présentation du numéro de l'appelant » (CLIP, p. 14).
 - ▶ Demander l'activation de la fonctionnalité auprès de votre fournisseur de services.
2. La transmission du SMS a été interrompue (par ex. par un appel).
 - ▶ Envoyer de nouveau le SMS.
3. La fonction n'est pas proposée par votre opérateur.
4. Aucun numéro ou un numéro incorrect a été spécifié pour le centre SMS activé comme centre d'envoi.
 - ▶ Entrer le numéro (p. 26).

Pendant la lecture du SMS.

1. Le service « Présentation du numéro de l'appelant » n'est pas activé.
 - ▶ Faire activer cette fonctionnalité par votre opérateur (service payant).
2. Les opérateurs de téléphonie mobile et les opérateurs de SMS pour réseau fixe n'ont pas convenu d'une interopérabilité.
 - ▶ Informez-vous auprès de votre opérateur de SMS pour réseau fixe.
3. Le terminal est enregistré dans la base de données de votre opérateur de SMS comme étant incompatible avec la fonction SMS sur réseau fixe. Vous n'êtes plus enregistré dans cette base de données.
 - ▶ Enregistrer à nouveau l'appareil pour la réception de SMS (p. 23).

Réception comme message vocal la journée seulement.

L'appareil est défini dans la base de données de votre opérateur SMS comme étant incompatible avec la fonction SMS sur réseau fixe. Vous n'êtes plus enregistré dans cette base de données.

- ▶ Enregistrer à nouveau l'appareil pour la réception de SMS (p. 23).

Vous ne pouvez pas appeler les fonctions SMS sur votre combiné.

Un autre combiné inscrit sur la même base utilise actuellement les fonctions SMS.

- ▶ Attendez que plus aucun autre combiné n'utilise les fonctions SMS.

Gérer le répondeur de la base



Vous pouvez utiliser le répondeur intégré à partir du combiné ou des touches de la base (p. 2).

Commande depuis le combiné

Si, lors de l'utilisation du répondeur à partir du combiné, vous entendez un message ou d'une annonce, le haut-parleur du combiné est activé **automatiquement**. La touche Mains-libres  permet de le désactiver.

Activation/Désactivation du répondeur

Menu → Répondeur → **OK**
→ Répondeur Mar./Arrêt
→ **OK** (🔊 = marche)

Le temps d'enregistrement restant est annoncé après l'activation du répondeur. L'icône  s'affiche à l'écran. La touche  de la base s'allume.

Le téléphone est livré avec une annonce standard. En l'absence d'annonce personnalisée, l'annonce standard est utilisée.

Le répondeur s'arrête automatiquement lorsque la mémoire est pleine. Il redémarre automatiquement dès que vous avez supprimé d'anciens messages.

Enregistrement d'une annonce personnalisée

Menu → Répondeur → **OK** → Annonces
→ **OK** → Enregistr. annonce → **OK**

Vous entendez la tonalité (bip court).

- ▶ Enregistrez maintenant le texte de votre annonce (3 s mini.).

Appuyer sur  ou sur **Retour** pour annuler l'enregistrement. Reprendre l'enregistrement en appuyant sur **OK**.

OK Appuyer sur la touche écran pour terminer l'enregistrement.

L'annonce est diffusée après l'enregistrement pour vous permettre de la contrôler.

A noter :

- ◆ L'enregistrement s'arrête automatiquement au bout de 170 s (durée maximale de l'annonce) ou bien si vous arrêtez de parler pendant plus de 2 s.
- ◆ Si vous annulez un enregistrement, l'annonce standard est de nouveau utilisée.
- ◆ Si la mémoire du répondeur est pleine, l'enregistrement est interrompu.
 - ▶ Effacer les anciens messages et recommencer l'enregistrement le cas échéant.

Ecoute des annonces

Menu → Répondeur → **OK** → Annonces
→ **OK** → Ecouter annonce → **OK**
→  Appui long (état de repos)

Si vous n'avez pas enregistré votre propre annonce, l'annonce standard est diffusée.

Suppression des annonces

Menu → Répondeur → **OK**
→ Annonces → **OK** → Effacer annonce
→ **OK**

Après la suppression, l'annonce standard est réutilisée.

Ecoute de messages

Chaque message comporte la date et l'heure de réception (si ce réglage a été sélectionné, p. 11). Le service « Présentation du numéro » affiche le numéro de l'appelant. Si le numéro de l'appelant est enregistré dans le répertoire, son nom s'affiche.

Écoute de nouveaux messages

La présence de nouveaux messages non écoutés est signalée par un message affiché à l'écran. La touche  clignote sur la base.

 Appuyer sur la touche écran.

Répondeur 01+02

Le cas échéant, sélectionner et appuyer sur **OK**.



L'écoute commence par le premier nouveau message.

Écoute d'anciens messages

Voir le journal du répondeur, p. 20.

Arrêt et contrôle de l'écoute

Pendant l'écoute des messages :

 Arrêter l'écoute. Pour poursuivre, appuyer de nouveau sur .

 Revenir au début du message en cours.

2 x  Revenir au message précédent.

 Passer au message suivant.

2 x  Sauter le message suivant.

Lors d'une interruption de plus d'une minute, le répondeur revient en état de veille.

Marquage d'un message comme nouveau

Vous pouvez marquer un message déjà écouté comme nouveau.

Pendant l'écoute des messages :

Menu → **Marquer nouveau** → **OK**

Enregistrement du numéro d'un message dans le répertoire

Voir « Copie du numéro affiché dans le répertoire », p. 18.

Suppression de messages

Vous pouvez effacer tous les anciens messages ou certains d'entre eux.

Suppression de tous les anciens messages

Pendant l'écoute ou en mode pause :

Menu → **Effacer liste** → **OK**

Suppression de certains anciens messages

Pendant l'écoute :

Effac. Appuyer sur la touche écran.

Interception d'un appel arrivant sur le répondeur

Vous pouvez intercepter un appel pendant son enregistrement sur le répondeur :

 / 

Appuyer sur la touche « Décrocher » ou « Mains-libres ».

L'enregistrement est interrompu et vous pouvez parler avec l'appelant.

Lorsque vous prenez la communication, si l'enregistrement a déjà débuté depuis 3 secondes, l'appel apparaît comme nouveau message.

Vous pouvez prendre l'appel même s'il n'est pas signalé sur le combiné.

Activation/désactivation du filtrage d'appel

Pendant l'enregistrement d'un message, vous pouvez l'écouter discrètement à partir des haut-parleurs de la base et / ou des combinés Gigaset E300H inscrits.

Activation/désactivation permanente du filtrage d'appel

- Menu** → Répondeur → **OK**
→ Filtrage appels → **OK**
→ Combiné / Base → **OK** (✓) = marche

Le filtrage d'appel sur **Base** et **Combiné** peut être activé simultanément.

Désactivation du filtrage d'appel pour l'enregistrement en cours

-  Appuyer sur la touche
« Raccrocher ».

Réglages du répondeur

A la livraison, le répondeur est déjà configuré. Vous pouvez personnaliser les réglages à l'aide du combiné.

Délai d'enclenchement du répondeur

Vous pouvez définir le délai d'enclenchement du répondeur.

- Menu** → Répondeur → **OK**
→ Enclench. répondeur → **OK**
 Sélectionner **Immédiat** / après 10 s / après 20 s / après 30 s / auto et appuyer sur **OK** (✓) = activé.

En mode **auto**, les règles suivantes s'appliquent pour le décroché automatique :

- ◆ En l'absence de nouveaux messages, le répondeur accepte l'appel au bout de **20 s**.
- ◆ En présence de nouveaux messages, il accepte l'appel au bout de **10 s**.

A noter :

Vous pouvez régler votre téléphone de manière à ce que, pour tous les appels, la **première sonnerie soit supprimée** (p. 35). La durée réglée pour le décroché automatique indique donc le temps d'attente de l'appelant avant que le répondeur ne prenne l'appel.

Longueur de l'enregistrement

Vous pouvez définir la longueur maximale de l'enregistrement d'un message.

Les options sont les suivantes :
30 sec, 60 sec, 120 ou **Illimitée**.

- Menu** → Répondeur → **OK**
→ Longueur messages → **OK**
→ Sélectionner la durée d'enregistrement
→ **OK** (✓) = activé

Modifier la langue du Guidage vocal et de l'Annonce par défaut

- Menu** → **6** **8** **9** **2**
→ Entrer le chiffre correspondant à la langue souhaitée :

1 = Allemand ; **2** = Français ;
3 = Italien → **OK**

Avec le réglage "Bip", certaines phrases du répondeur sont remplacées par des tonalités. Les autres phrases et les annonces standard sont diffusés en anglais.

Réaffectation de l'accès rapide au répondeur

Dans la configuration usine, l'accès rapide est affecté au répondeur intégré. Si vous avez réglé le répondeur intégré pour la numérotation rapide Réseau (p. 31), vous pouvez revenir à la configuration initiale.

- Menu** → Répondeur → **OK**
→ **Config. Touche 1** → **OK**
→ Répondeur intégré → **OK**

Une fois le répondeur sélectionné, maintenir la touche **1 enfoncée**. Vous êtes directement connecté.

La configuration choisie pour l'accès rapide est valable pour tous les combinés inscrits.

Utiliser la messagerie externe

La messagerie externe est le service de répondeur hébergé sur le réseau de votre opérateur. Cette fonctionnalité est uniquement accessible après **demande** auprès de votre opérateur réseau.

Messagerie externe pour Définir la numérotation rapide

En numérotation rapide, vous pouvez sélectionner directement soit la messagerie externe soit le répondeur intégré.

Le répondeur intégré est configuré par défaut pour la numérotation rapide. Vous pouvez le remplacer par la messagerie externe. Informez-vous auprès de votre opérateur.

Définir la messagerie externe pour la numérotation rapide et inscrire le numéro de cette messagerie externe.

Menu → Répondeur → **OK**
 → Config. Touche 1 → **OK**
 → Messager. Réseau → **OK** (Y) = activé)
 → Entrer le numéro de la messagerie externe → **OK**

La configuration s'applique à tous les combinés inscrits.

Appel de la messagerie externe

1 ou **1** Maintenir **enfoncé**. Vous êtes directement mis en communication avec la messagerie externe.

Consulter le message de la messagerie externe

Lorsqu'un nouveau message est déposé pour vous dans la messagerie externe, vous recevez une notification de message en attente. Le numéro de la messagerie externe s'affiche à l'écran si vous avez demandé la transmission du numéro. Si vous prenez l'appel, les nouveaux messages sont diffusés. Si vous ne prenez pas l'appel, le numéro de la messagerie interne est enregistré dans la Liste des appels manqués (p. 19).

Utilisation de plusieurs combinés

Inscription des combinés

Vous pouvez inscrire jusqu'à 4 combinés sur votre base.

Inscription automatique du Gigaset E300H sur Gigaset E300A, voir p. 10.

Inscription manuelle du Gigaset E300H sur Gigaset E300A

L'inscription manuelle nécessite une manipulation conjointe sur le combiné et sur la base.

Après une inscription réussie, le combiné passe à l'état de veille. Si plusieurs combinés sont inscrits sur la base, le numéro interne s'affiche à l'écran après l'inscription, par ex. 2.

La procédure d'inscription est arrêtée au bout de 60 s. Si vous n'avez pas effectué l'inscription durant cet intervalle de temps, répétez l'inscription.

Sur le combiné

Menu → **Réglages** → **OK** → **Combiné**
→ **OK** → **Inscrire le combiné** → **OK**
→ Entrez le PIN système de la base (état à la livraison : 0000) → **OK**

Sur la base

 Appuyer de manière prolongée sur la touche Inscription/Paging de la base (p. 2) (au moins 1 s).

Inscription d'autres combinés

Vous pouvez inscrire d'autres combinés Gigaset et d'autres combinés compatibles GAP comme suit.

Sur le combiné : Lancer l'inscription du combiné conformément à son mode d'emploi.

Sur la base : Appuyer de manière prolongée sur la touche Inscription/Paging  de la base (p. 2) (au moins 1 s).



Recherche d'un combiné

(« Paging »)

Si vous avez égaré votre combiné, vous pouvez le rechercher à l'aide de la base.

- ▶ Appuyer brièvement sur la touche Inscription/Paging  de la base (p. 2).
- ▶ Tous les combinés sonnent simultanément (« Paging »), même si les sonneries sont désactivées.



Arrêt de la recherche

Appuyer brièvement sur la touche Inscription/Paging  de la base (p. 2) ou bien appuyer sur la touche Décrocher  du combiné.

Appel interne

Les appels internes sont des communications gratuites entre combinés inscrits sur la même base ou bien des communications entre le combiné et la base. Pour activer un appel interne, vous devez avoir programmé une touche de destination pour l'appel interne (voir p. 18).

Appel des autres combinés



A l'état de veille sur le combiné ou sur la base, appuyer sur la touche de destination (... ) qui a été programmée pour l'appel interne. Si l'appel interne est lancé à partir de la base, tous les combinés sont appelés immédiatement. Si l'appel interne est lancé à partir d'un combiné, il faut alors valider la demande **Appel INT. général?** à l'aide de **Oui**. L'écran affiche **Appel général**.

Remarque :



Si un usager supplémentaire intervient, le combiné ou la base se place en état de veille au bout de 3 minutes.

Accepter l'appel interne

Votre téléphone sonne, l'écran affiche le numéro interne de l'utilisateur qui appelle, par ex. 2. Si l'appel provient de la base, il est affiché 0.

Pour accepter l'appel, appuyer sur la touche Décrocher ou Mains-libres  /  du combiné **ou bien sur la touche Mains-libres**  de la base.

Fin de la communication



Appuyer sur la touche Raccrocher  du combiné **ou sur la touche Mains-libres**  de la base.

Transfert d'un appel vers un autre combiné / Double appel interne

Vous êtes en communication avec un abonné **externe**.

- ▶ Lancez un appel interne, voir "Appel des autres combinés" page 32. (Pendant l'appel interne, vous pouvez appuyer sur la touche écran **Retour** pour vous remettre en communication avec l'abonné externe.)

Lorsqu'un abonné interne répond :





- ◆ **Pour effectuer le transfert** à l'usager interne, appuyer sur la touche Raccrocher  du combiné **ou**  appuyer sur la touche Mains-libres de la base.
- ◆ **Pour mettre fin au double appel**, il faut que l'usager interne raccroche. Vous êtes de nouveau relié à l'usager externe.

Remarque :

Vous pouvez aussi, **avant** de connecter l'usager interne, appuyer sur la touche Raccrocher . Si l'usager interne ne répond pas ou s'il est occupé, l'appel revient automatiquement sur votre poste.

Acceptation d'un signal d'appel

Si, pendant un **appel interne**, vous recevez un appel **externe**, vous entendez le signal d'appel (bip court). Le service « Présentation du numéro » affiche le numéro de l'appelant.

- ▶ Pour mettre fin à la communication interne, appuyer sur la touche  du combiné **ou** sur la touche Mains-libres  de la base.
- ▶ Pour accepter l'appel externe, appuyer sur la touche Décrocher  du combiné **ou** sur la touche Mains-libres  de la base.

Intrusion dans une communication externe



Vous voulez participer à la communication externe en cours.

Condition : la fonction **Intrusion interne** est activée.



Activer/désactiver la fonction :

Menu → **Réglages** → **OK** → **Base** → **OK**
→ **Intrusion interne** → **OK** (Y) = activé

Participer à la communication :

Appuyer sur la touche Décrocher  du combiné **ou** sur la touche Mains-libres  de la base. Tous les participants entendent un bip sonore. L'écran du combiné affiche **Conférence**.

Fin de l'intrusion :

Appuyer sur la touche Raccrocher  du combiné **ou** sur la touche Mains-libres  de la base. Tous les participants entendent un bip sonore.

Si le **premier** correspondant interne appuie sur la touche « Raccrocher » , la liaison entre le combiné participant et le correspondant externe est maintenue.

Réglages du combiné

Votre combiné est pré-configuré. Vous pouvez personnaliser les réglages.



Modifier la langue d'affichage

Vous avez le choix entre différentes langues d'affichage pour les textes.

Menu → **Réglages** → **OK** → **Langue**
→ **OK** →  (sélectionner la langue)
→ **OK**

La langue en cours est signalée par .

Vous avez malencontreusement défini la mauvaise langue (et l'affichage est incompréhensible) :

Menu →   →  (sélectionner la langue) → **OK**

Economiseur d'écran

Lorsque la fonction est activée, l'heure occupe entièrement l'écran à l'état de veille.

Menu → **Réglages** → **OK** → **Combiné**
→ **OK** → **Ecran de veille**
→ **OK** ( = activé)

Décroché automatique

Si la fonction est activée, il vous suffit, en cas d'appel, de prendre le combiné dans la base ou dans le chargeur sans avoir à appuyer sur la touche « Décrocher » .



Menu → **Réglages** → **OK** → **Combiné**
→ **OK** → **Décroché autom.**
→ **OK** ( = activé)

Modifier le volume d'écoute

Vous disposez de cinq niveaux de réglage pour le mode Mains-libres et le volume de l'écouteur (1–5; parex. Volume 2 = .

Menu → **Réglages audio** → **OK**
→ **Volume écouteur / Volume Mains-Libres** → **OK**

 Régler le volume et appuyer sur **OK**.
Régler le volume en cours de communication :

 Appuyer sur la touche de navigation.
 Régler le volume et appuyer sur **OK**.

Modification des sonneries

◆ **Volume :**
Cinq niveaux de volume (1–5; par ex. Volume 2 =  et « Arrêt » (volume 0 = .

◆ **Mélodie :**
Liste de mélodies préinstallées. Les trois premières mélodies correspondent aux sonneries « classiques ».

Il est possible de régler différentes mélodies pour les fonctions suivantes :

- ◆ **Appels externes :** pour les appels externes
- ◆ **Appels internes :** pour les appels internes
- ◆ **Réveil :** pour le réveil



Pour savoir comment définir les sonneries de la base, voir p. 36.

Réglage du volume de la sonnerie

Le volume est identique pour tous les types d'appels.

Menu → **Réglages audio** → **OK**
 → **Volume sonnerie** → **OK**
 →  (régler le volume) → **OK**

Ou, à l'état de veille :

 Appuyer brièvement
 →  (régler le volume) → **OK**







Réglage de la mélodie

Vous pouvez régler les mélodies pour distinguer les appels externes, les appels internes et le réveil.

Menu → **Réglages audio** → **OK**
 → **Mélodie sonnerie** → **OK**
 → **Appels externes / Appels internes / Réveil** → **OK**
 →  (sélectionner la mélodie)
 → **OK** (🔊 = activé)

Activer/désactiver la suppression de la première sonnerie

Le téléphone détecte l'arrivée d'un SMS sur le premier signal en provenance du réseau.

Menu →     
 → entrer les chiffres :
 = rendre la première sonnerie audible;
 = supprimer la première sonnerie
 → **OK**

A noter :

Si la suppression de la première sonnerie est désactivée, l'arrivée de chaque SMS est signalée par une sonnerie. Si vous prenez cet « appel » lors de la première sonnerie, le SMS est perdu.

Tonalités d'avertissement

Votre combiné vous avertit par un signal sonore des différentes activités et différents états. Vous pouvez activer ou désactiver les tonalités suivantes, indépendamment les unes des autres :

- ◆ **Tonalités d'avertissement :**
 - **Clic clavier :** Chaque pression sur une touche est confirmée.
 - **Tonalité de validation** (suite montante de tonalités) : à la fin d'une saisie/d'un réglage, lorsque vous placez le combiné sur la base ainsi que lors de la réception d'un SMS ou lors d'une nouvelle inscription dans le journal du répondeur ou le journal des appels.
 - **Tonalité d'erreur** (séquence de tonalités descendantes) : en cas de saisie incorrecte.
 - **Tonalité de fin de menu** : lorsque vous atteignez la fin d'un menu.
- ◆ **Alarme batterie :** la batterie doit être rechargée.

Vous ne pouvez pas désactiver la tonalité de validation lorsque le combiné est replacé sur sa base.

Activer/désactiver les bips d'acquiescement

Menu → **Réglages audio** → **OK**
 → **Tonalités d'acquiesc.** → **OK** (🔊 = activé)

Réglage de la tonalité d'alarme batterie

Menu → **Réglages audio** → **OK**
 → **Alarme batterie** → **OK**
 → **Marche / Arrêt / En cours communic.**
 → **OK** (🔊 = activé)

L'alarme batterie est alors activée ou désactivée ou retentit pendant une communication.

Utilisation du combiné comme réveil

Activation/désactivation du réveil

Condition :

L'heure est réglée (voir p. 11).

Menu → Réveil → **OK** → Activation
→ **OK** (🔔) = activé)

Lorsque vous activez le réveil, le menu de réglage du réveil s'ouvre automatiquement.

Si le réveil est activé, l'heure du réveil s'affiche à l'écran avec l'icône 🕒.

Régler l'heure de réveil

Menu → Réveil → **OK** → Heure de réveil
→ **OK** → Entrer l'heure du réveil → **OK**

Lorsque le réveil sonne...

Appuyez sur la touche écran **Arrêt** ou sur une touche quelconque afin de désactiver le réveil pour 24 heures.

Si vous n'appuyez sur aucune touche, le réveil s'arrête au bout d'une minute.

Réinitialisation du combiné

Vous pouvez annuler les configurations personnalisées et les modifications effectuées. Les fiches du répertoire et du journal des appels, les listes de SMS et l'inscription du combiné sur la base sont conservées.

Menu → Réglages → **OK** → Combiné
→ **OK** → Réinit. combiné → **OK**

Pour annuler la réinitialisation, appuyer sur 🗑️.

Réglages de la base

Les réglages de la base s'effectuent à l'aide d'un combiné Gigaset E300H appairé.

Modifier le code PIN système

Vous devez entrer le code PIN système lors de l'inscription d'un combiné sur la base.

Vous pouvez modifier le code PIN système à 4 chiffres de la base (valeur par défaut : 0000) en un code PIN (à 4 chiffres) connu de vous uniquement.

Menu → Réglages → **OK** → Base → **OK**
→ PIN système → **OK** → Code PIN:
→ **OK** → Nouv PIN → **OK**

Si vous avez oublié le code PIN système, vous pouvez rétablir sur la base le code PIN d'origine (0000).

Débranchez le câble électrique de la base. Maintenez appuyée la touche Inscription/Paging 📞 sur la base pendant que vous branchez de nouveau le câble électrique dans la base. Ne relâchez la touche que lorsque vous avez entendu la tonalité d'avertissement.

La base est maintenant réinitialisée et le code PIN système est de nouveau réglé sur 0000.

Modification des sonneries

- ◆ Volume :
Vous pouvez choisir entre cinq niveaux de volume, voir p. 34. Appuyer sur « 0 » pour désactiver la sonnerie sur la base.
- ◆ Mélodie :
Vous pouvez définir une mélodie de sonnerie pour les appels externes, voir p. 34.

Menu → Réglages → **OK** → Base → **OK**
→ Réglages audio → **OK**
→ Volume sonnerie / Mélodie sonnerie
→ **OK**

Pour savoir comment définir les réglages, voir p. 34.

Réinitialisation de la base

En cas de réinitialisation, tous les combinés sont retirés. Les réglages personnalisés sont effacés. Seules la date et l'heure sont conservées.

Menu → Réglages → OK → Base → OK
→ Réinit. base → OK

Raccordement de la base à un autocommutateur privé

Les réglages suivants ne sont nécessaires que si votre autocommutateur les requiert. Consulter le mode d'emploi de votre autocommutateur.

Il n'est pas possible de recevoir ou d'envoyer des SMS sur les autocommutateurs ne prenant pas en charge la fonction « Présentation du numéro de l'appelant ».

Modification du mode de numérotation

Menu → 6^{MNO} 8^{TUV} 9^{WXYZ} 1^{oo} 1^{oo}
→ Entrer le chiffre correspondant au mode de numérotation : 0⁺ = Fréquence vocale (FV); 1^{oo} = Numérotation décimale (DC)
→ OK.

Passer temporairement sur la fréquence vocale (FV)

Si votre autocommutateur privé utilise encore le numérotation décimale (DC) et que la numérotation FV est nécessaire pour une communication (parex. pour écouter la messagerie externe), vous devez régler la communication sur la fréquence vocale.

Condition : Vous êtes en communication ou vous avez déjà sélectionné un numéro externe.

Appuyer sur la touche « Etoile » (*R). La fréquence vocale est réglée **uniquement pour cette communication**.

Régler la durée du flashing

Menu → 6^{MNO} 8^{TUV} 9^{WXYZ} 1^{oo} 2^{ABC}
→ Entrer le chiffre correspondant à la durée du flashing : 0⁺ = 80 ms; 1^{oo} = 100 ms;
2^{ABC} = 120 ms; 3^{DEF} = 180 ms; 4^{GHI} = 250 ms;
5^{JKL} = 300 ms; 6^{MNO} = 600 ms; 7^{PQRS} = 800 ms
→ OK.

Modification de la pause après la prise de ligne

Vous pouvez régler la durée de la pause entre le moment où vous appuyez sur la touche « Décrocher »  et l'envoi du numéro d'appel.

Menu → 6^{MNO} 8^{TUV} 9^{WXYZ} 1^{oo} 9^{WXYZ}
→ Entrer le chiffre correspondant à la durée de la pause : 1^{oo} = 1 s; 2^{ABC} = 3 s;
3^{DEF} = 7 s → OK

Modification de la pause après la touche flashing (R)

Menu → 6^{MNO} 8^{TUV} 9^{WXYZ} 1^{oo} 4^{GHI}
→ Entrer le chiffre correspondant à la durée de la pause : 1^{oo} = 800ms; 2^{ABC} = 1600ms;
3^{DEF} = 3200 ms → OK

Annexe

Symboles et conventions utilisés

Ce mode d'emploi utilise certains symboles et conventions que nous expliquons ici.



Saisir des chiffres ou des lettres.



Selon le contexte, les fonctions écran sont affichées en surbrillance sur la dernière ligne au bas de l'écran. Presser sur la touche écran correspondante pour exécuter la fonction.



Appuyer sur le haut ou le bas de la touche de navigation, p. ex. pour faire défiler des informations.



/ **0+** / ***R** etc.

Appuyer sur la touche représentée sur le combiné.



Appels externes / Appels internes (Ex.)

Sélectionner un des options de menu (**Appels externes** ou **Appels internes**) dans la liste et appuyer sur **OK**.

Menu → Réglages audio → **OK**

→ Mélodie sonnerie (Ex.) → **OK**

Appuyer sur **Menu**. Sélectionner avec

 **Réglages audio** et appuyer sur **OK**. Sélectionner avec  **Mélodie sonnerie** et appuyer sur **OK**.

Entretien

- ▶ Essuyer la base et le combiné avec un chiffon légèrement **humecté** (pas de solvant) ou un chiffon antistatique.

Ne jamais utiliser un chiffon sec. Il existe en effet un risque de charge statique.

Contact avec des liquides

Si le combiné a été mis en contact avec des liquides :

- ▶ **Eteindre le combiné et retirer immédiatement les batteries.**
- ▶ Laisser le liquide s'écouler.
- ▶ Sécher toutes les parties avec un linge absorbant et placer le combiné clavier ouvert, dans un endroit chaud et sec pendant **au moins 72 heures (ne pas** placer le combiné dans un micro-ondes, un four, etc.).
- ▶ **Attendre que le combiné soit bien sec avant de le remettre en marche.**

Une fois le combiné sec, il est souvent possible de remettre le combiné en service.

Questions-réponses

Si vous avez des questions à propos de l'utilisation de votre téléphone, nous sommes à votre disposition 24 heures sur 24 à l'adresse Internet suivante :

www.gigaset.com/ch/service

Les problèmes éventuels et les solutions correspondantes sont en outre listés dans le tableau ci-dessous.

L'écran n'affiche rien.

1. Le combiné n'est pas activé.
 - ▶ Maintenir la touche  **enfoncée**.
2. La batterie est vide.
 - ▶ Remplacer ou recharger la batterie (p. 9).

Le combiné ne réagit pas à la pression d'une touche.

Le verrouillage du clavier est activé.

- ▶ Maintenir la touche « Dièse »  **appuyée** (p. 15).

Base clignote à l'écran.

1. Le combiné est hors de la zone de portée de la base.
 - ▶ Réduire la distance entre le combiné et la base.
2. La base n'est pas activée.
 - ▶ Contrôler le bloc-secteur de la base (p. 9).

Le combiné ne sonne pas

La sonnerie est désactivée.

- ▶ Activer la sonnerie (p. 35).

Aucune tonalité ou sonnerie n'est audible.

Le cordon téléphonique de la base a été remplacé.

- ▶ Lors de l'achat dans un magasin spécialisé, vérifier que le brochage est correct (p. 9).

Le numéro de l'appelant n'est pas affiché malgré l'abonnement au service CLIP

« Présentation du numéro de l'appelant »

(p. 14).

La « Présentation du numéro de l'appelant » n'est pas autorisée.

- ▶ **L' appelant** doit demander à son opérateur d'autoriser la « Présentation du numéro de l'appelant » (CLI).

Lors d'une saisie, une tonalité d'erreur retentit

(séquence de tonalités descendantes).

Echec de l'action/saisie erronée.

- ▶ Répéter l'opération.
 - Observer l'écran et, le cas échéant, vérifier dans le mode d'emploi.

Les messages sont enregistrés dans le journal des appels sans l'heure ni la date.

Date/heure non réglées.

- ▶ Régler la date et l'heure (p. 11).

Le répandeur n'enregistre pas les messages.

Mémoire pleine.

- ▶ Effacer les anciens messages.
- ▶ Ecouter les nouveaux messages puis les effacer.

Assistance Service Clients

Avez-vous des questions? En temps que consommateur Gigaset, vous pouvez profiter des avantages de nos vastes services offerts. Vous pouvez trouver de l'aide rapidement sur ce manuel d'utilisation et dans les pages services de notre Gigaset portail en-ligne.

Merci d'enregistrer votre téléphone juste à l'achat sur www.gigaset.com/ch/service ce qui nous permettra de vous fournir le meilleur support pour toute question ou en cas de service après-vente. Votre profil personnel vous permet de contacter notre service clients par mail.

Sur notre site www.gigaset.com/ch/service mis à jour en permanence, vous pourrez trouver :

- ◆ Des informations complètes sur nos produits
- ◆ Questions Fréquemment Posées
- ◆ Recherche par mot clé afin de trouver les sujets rapidement
- ◆ Base de compatibilité entre les produits Gigaset
- ◆ Comparateur produits: Compare les caractéristiques entre plusieurs produits
- ◆ Téléchargement de manuels utilisateurs et de mises à jour logicielles.
- ◆ Formulaire de contact au service clients

Nos conseillés clients sont disponibles par téléphones pour les questions les plus avancées.

Service après-vente

0848 212 000

(0.09 Fr. depuis un téléphone fixe par minute. Tarif pouvant différer depuis un réseau de téléphonie mobile.)

Veillez noter que les produits Gigaset font l'objet d'une certification officielle obtenue de l'autorité afférente et en conformité avec les conditions spécifiques de réseau du pays concerné. Ces conditions spécifiques de réseau sont multiples et différentes d'un pays à l'autre. Nonobstant les droits légaux du consommateur, les conditions générales et spécifiques d'utilisation, de service après-vente, d'échange du produit sont donc limités au pays de destination de ce produit. L'information du pays de destination est indiqué sur un des cotés de la boîte principale.

Afin d'utiliser la garantie, l'acheteur du produit est invité à soumettre un reçu prouvant la date d'achat (date depuis laquelle la période de garantie débute) et le type du produit acheté.

Homologation

Cet appareil est destiné au réseau téléphonique analogique en Suisse.

Les spécificités nationales sont prises en compte.

Par la présente, la société Gigaset Communications GmbH déclare que cet appareil est conforme aux exigences fondamentales et autres dispositions applicables de la directive 1999/5/CE.

Vous trouverez une reproduction de la déclaration de conformité d'après la directive 1999/5/CE sur Internet à l'adresse : www.gigaset.com/docs

CE 0682

Caractéristiques techniques

Batteries recommandées

Technologie :

Nickel-Hydrure métallique
(NiMH)

Type : AAA (Micro, HR03)

Tension : 1,2 V

Capacité : 550 - 1000 mAh

L'appareil est livré avec deux batteries homologuées.

Autonomie/temps de charge du combiné

Les données suivantes concernent les batteries d'une capacité de 650mAh.

Autonomie	environ 165 heures (7 jours)
Autonomie en communication	environ 18 heures
Temps de charge	environ 6 heures

Les autonomies et temps de charge indiqués ne sont valables que lors de l'utilisation des batteries recommandées.

Etant donné les avancées permanentes dans ce secteur, la liste des batteries recommandées, disponible dans la FAQ des pages de l'Assistance client (Customer Care) du Gigaset, est régulièrement mise à jour :

www.gigaset.com/ch/service

Puissance consommée de la base

En veille : environ 2W

En communication : environ 3W

Caractéristiques générales

Norme DECT	Prise en charge
Norme GAP	Prise en charge
Portée	jusqu'à 300 m en l'absence d'obstacle, jusqu'à 50 m à l'intérieur d'un bâtiment
Alimentation électrique de la base	230 V ~/50 Hz
Conditions ambiantes pour le fonctionnement	+5 °C à +45 °C; 20 % à 75 % d'humidité relative





Certificat de garantie pour la Suisse

La présente garantie bénéficie, dans les conditions ci-après, à l'utilisateur (Client), sans préjudice de ses droits de réclamation envers le vendeur :

- ◆ Si un produit neuf et ses composants présentent des vices de fabrication et/ou de matière dans les 24 mois suivant l'achat, Gigaset Communications, à sa seule discrétion, procédera à sa réparation ou le remplacera gratuitement par un modèle équivalent correspondant à l'état actuel de la technique. La présente garantie est valable pendant une période de six mois à compter de la date d'achat pour les pièces soumises à l'usure (par ex. batteries, claviers, boîtiers, petites pièces de boîtiers, housses - si compris dans la fourniture).
- ◆ La présente garantie n'est pas valable en cas de non-respect des informations contenues dans le mode d'emploi, et/ou en cas de dommage provoqué par une manipulation ou une utilisation non conforme.
- ◆ La présente garantie ne s'étend pas aux prestations du distributeur ou du Client lui-même (p. ex. l'installation, la configuration, le téléchargement de logiciels). Sont également exclus de la présente garantie les manuels d'utilisation et, le cas échéant, tout logiciel fourni séparément sur un autre support de données.
- ◆ Le ticket de caisse comportant la date d'achat sert de preuve de garantie. Le Client doit faire valoir ses droits à garantie dans les deux mois qui suivent la découverte du défaut.
- ◆ Les appareils remplacés et leurs composants échangés et renvoyés à Gigaset Communications deviennent la propriété de Gigaset Communications.
- ◆ La présente garantie s'applique aux appareils neufs achetés en Suisse. Elle est délivrée par la société Gigaset Communications Schweiz GmbH, Bielstrasse 20, 4500 Solothurn, Switzerland.
- ◆ Des recours autres ou plus étendus que ceux cités dans la présente garantie du fabricant sont exclus. Gigaset Communications décline toute responsabilité en cas d'arrêt d'exploitation, de perte de bénéfices et de perte de données, de logiciels supplémentaires utilisés par le Client ou d'autres informations. L'assurance les concernant est à la charge du Client. Si des dispositions légales imposent la responsabilité, notamment conformément à la loi sur la responsabilité du fait du produit, en cas de préméditation ou de négligence grave, suite à une atteinte portée à la vie, à l'intégrité physique ou à la santé, la clause de non-responsabilité ne s'applique pas.
- ◆ Une mise en jeu de la présente garantie ne prolonge pas la durée de garantie.
- ◆ Gigaset Communications se réserve le droit de facturer au Client les frais découlant du remplacement ou de la réparation lorsque le défaut n'est pas couvert par la garantie. Gigaset Communications en informera le Client au préalable.
- ◆ La société Gigaset Communications se réserve le droit de sous-traiter ses prestations de réparation après-vente. Voir adresse sur www.gigaset.com/ch/service.
- ◆ Une modification des règles de charge de la preuve au détriment du Client n'est pas liée aux règles précitées.
- ◆ Pour faire usage de la présente garantie, veuillez contacter notre ligne d'assistance au numéro 0848 212 000.

Rédaction et modification de texte

Lors de la création d'un texte, les règles suivantes s'appliquent :

- ◆ Commander le curseur avec les touches  .
- ◆ Les caractères sont insérés à gauche du curseur.
- ◆ Appuyer brièvement sur la touche « Dièse » , afin de passer du mode « Abc » au mode « 123 », du mode « 123 » au mode « abc » et du mode « abc » au mode « Abc » (majuscules : 1re lettre en majuscule, le reste du mot en minuscules). Appuyer sur la touche « Dièse »  **avant** de saisir la lettre.
- ◆ Appuyer trois fois sur la touche « Dièse »  : affiche la ligne de sélection des caractères associés à la touche « Dièse ».
- ◆ Pour les fiches dans le répertoire, la première lettre du nom s'écrit automatiquement en majuscule et les lettres suivantes en minuscules.

Edition du texte

Maintenir une touche **enfoncée** permet d'afficher successivement, puis de sélectionner les caractères de la touche correspondante sur la ligne inférieure de l'écran. Lorsque la touche est relâchée, le caractère sélectionné est ajouté dans la zone de saisie. Saisie de caractères spéciaux, voir p. 43.

Lorsque vous passez d'un mode à l'autre, vous pouvez visualiser sur l'écran quel est le mode d'édition activé (majuscules, minuscules, chiffres) : la ligne de texte inférieure comporte l'indication « abc -> Abc », « Abc -> 123 » ou « 123 -> abc ».

Classement des fiches du répertoire





Les fiches du répertoire sont généralement triées par ordre alphabétique. Les espaces et les chiffres sont prioritaires. L'ordre de tri est le suivant :

1. Espace (représenté ici par )
2. Chiffres (0-9)
3. Lettres (alphabétique)
4. Autres caractères

Pour enregistrer une entrée qui ne sera pas classée de manière alphabétique, faire précéder le nom d'un espace ou d'un chiffre. Elle s'affiche alors au début du répertoire. Les noms précédés d'un astérisque se trouvent à la fin du répertoire.

Saisie de caractères spéciaux

Ecriture standard

				
	*) **)			
1x	Espace Espace	.	*	Abc->123
2x	1 	,	/	123->abc
3x	£ 1	?	(#
4x	\$ €	!)	@
5x	¥ £	0	<	\
6x	¤ \$	+	=	&
7x	¥	-	>	§
8x	¤	:	%	
9x		¿		
10x		¡		
11x		»		
12x		'		
13x		;		
14x		_		

*) Répertoires et autres listes

***) Lors de la rédaction d'un SMS

Accessoires

Combiné Gigaset E300H

Faites évoluer votre Gigaset en un système sans fil multi-combinés.

Combiné Gigaset E300H

- ◆ Touches de grande taille, clavier rétro-éclairé
- ◆ Textes et icônes de grande taille à l'écran
- ◆ Chiffres jumbo (grande taille)
- ◆ Touches de destination
- ◆ Compatibilité avec les aides acoustiques (HAC)
- ◆ Mains-libres
- ◆ Répertoire pour environ 100 entrées
- ◆ SMS (condition : « Présentation du numéro de l'appelant » disponible)
- ◆ Prise kit oreillette

www.gigaset.com/gigasete300h



Compatibilité

Vous trouverez des informations complémentaires concernant les fonctions du combiné en rapport avec les stations de base Gigaset à l'adresse suivante :

www.gigaset.com/compatibility

Prise pour kit oreillette

Des recommandations sur les kits piéton sont disponibles sur la page relative à l'appareil sur www.gigaset.com

Tous les accessoires et batteries sont disponibles dans le commerce.



N'utilisez que des accessoires d'origine. Vous éviterez ainsi d'éventuels dégâts matériels ou risques pour la santé tout en vous assurant de la conformité aux dispositions applicables.

Montage mural de la base

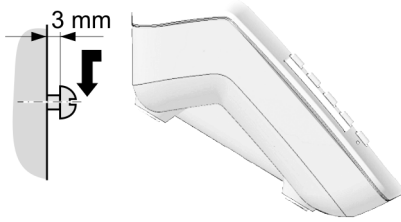
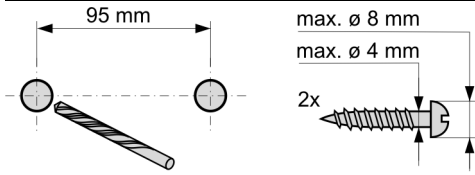

Index

- A**
- Accessoires 44
 - Activer
 - décroché automatique 34
 - fonction SMS 27
 - répondeur 28
 - supprimer la sonnerie 35
 - tonalités d'avertissement 35
 - verrouillage du clavier 15
 - Activer/désactiver la fonction SMS 27
 - Affichage
 - Consulter, message de la
 - messaging externe 31
 - nom (CNIP) 14
 - numéro (CLI/CLIP) 14
 - Affichage du niveau de charge 11
 - Afficher
 - numéro (CLIP) 14
 - Aides auditives 5
 - Annonce (répondeur)
 - écouter/effacer 28
 - Annuler (opération) 16
 - Appel
 - accepter 14
 - externe 14
 - Appel d'urgence 6
 - Appel manqué 21
 - Appeler
 - interne 32
 - Assistance Service Clients 40
 - Assistant d'enregistrement (SMS) 23
 - Autocommutateur privé
 - régler la durée du flashing 37
 - régler le mode de numérotation 37
 - régler sur la numérotation FV
(Fréquence vocale) 37
 - SMS 26
 - utiliser une base sur un
 - autocommutateur 37
 - Autonomie du combiné 41
- B**
- Base
 - installer et raccorder 8, 9
 - Modifier le code PIN système 36
 - montage mural 45
 - puissance consommée 41
 - régler 36
 - réinitialisation 37
 - utiliser sur un
 - autocommutateur privé 37
- Batterie
- affichage 1, 11
 - batteries recommandées 41
 - chargement 11
 - charger 11
 - icône 11
 - insérer 9
 - tonalité d'avertissement 35
- Bloc-secteur 5
- Brochage de la fiche du cordon
téléphonique 9
- C**
- Caractères
 - effacer 16
 - Caractères spéciaux 43
 - Caractéristiques techniques 41
 - Centre SMS
 - modifier le numéro 26
 - réglages 26
 - CLI 14
 - CLI, CLIP 14
 - Clic clavier 35
 - CLIP 14
 - CNIP 14
 - Combiné
 - autonomie et temps
 - de charge 41
 - contact avec des liquides 38
 - état de veille 16
 - inscrire 31
 - langue d'affichage 34
 - mise en service 9
 - recherche 32
 - réglages (personnalisés) 34
 - réinitialiser 36
 - tonalités d'avertissement 35
 - transférer la communication 33
 - utiliser plusieurs combinés 31
 - volume d'écoute 34
 - Communication
 - faire participer
 - un correspondant 33
 - interne 32
 - reprendre sur le répondeur 29
 - transférer (relier) 33
 - Communication interne
 - signal d'appel 33
 - Composer
 - composition à partir
 - du répertoire 17
 - Consignes de sécurité 5
 - Consommation électrique,
 - voir Puissance consommée

- Consultation de la
 messagerie-externe 31
 Contenu de l'emballage 8
 Correction d'erreur 39
 SMS 27
 Correction d'erreurs de saisie 16
 Customer Care 40
- D**
- Décroché automatique 14, 30, 34
 décroché automatique. 34
 Désactiver
 décroché automatique 34
 fonction SMS 27
 répondre. 28
 supprimer la sonnerie 35
 tonalités d'avertissement 35
 verrouillage du clavier 15
 Durée d'enregistrement
 (répondeur) 30
- E**
- Ecouter
 annonce (répondeur) 28
 message (répondeur) 28
 Ecran
 état de veille 1
 modifier langue d'affichage. 34
 réglages 34
 Entrer la durée de flashing 1
 Entretien du téléphone 38
 Envoyer
 entrée du répertoire
 au combiné 18
 SMS 24
 Equipements médicaux 5
 Erreurs de saisie (correction) 16
 Etat de veille (écran) 1, 16
- F**
- Faire des économies
 en téléphonant. 21
 Filtrage d'appel pendant
 l'enregistrement. 29
- G**
- Garantie Suisse 42
- I**
- Inscrire (combiné) 10, 31
 Installer, base 8
 Interne
 fonction Intrusion 33
 téléphoner 32
- J**
- Journal des appels 19, 20
- K**
- Kit oreillette. 1, 44
- L**
- Liquides 38
 Liste
 appels manqués 21
 entrée 21
 journal des appels 19, 20
 liste de réception (SMS) 25
 liste des brouillons (SMS) 24
 liste des numéros bis 19
 Liste des numéros abrégés 18
- M**
- Mains-libres 15
 touche 1
 Marche/arrêt du combiné 15
 Menu
 navigation dans les menus 16
 niveau de menu précédent. 16
 Message
 Copie du numéro
 dans le répertoire 29
 écouter 28
 effacer 29
 marquer comme « nouveau » 29
 Message texte, voir SMS
 Messagerie externe 31
 Mode de numérotation 37
 Mode SOS 6
 Modifier le code PIN 36
 Modifier le code PIN système 36
 Montage mural de la base 45
- N**
- Nom
 afficher le nom de l'appelant
 (CNIP) 14
 Numéro
 enregistrer dans le répertoire 18
 présentation du numéro/du nom
 de l'appelant (CLIP) 14
 présenter le numéro de l'appelant
 (CLIP) 14
 régler pour le centre SMS 26
 Numérotation rapide
 Messagerie externe 31
 Répondeur 30
- O**
- Ordre dans le répertoire 43

Index

P

Paging	2, 32
Participer à une communication	33
Présélection	21
enregistrer une entrée, modifier.	22
Présélection automatique de l'opérateur.	21
Présélection de l'opérateur, automatique	21
Présentation du menu	12
Présentation du numéro	14
Prise pour kit oreillette	1, 44
Puissance consommée (base)	41

Q

Questions-réponses.	39
-----------------------------	----

R

Raccourci (combinaison de chiffres)	12
Raccrocher, touche	1
Rappel	20
Rappeler à partir du journal des appels	21
Rappeler l'appelant	21
Rechercher	32
combiné	32
dans le répertoire.	17
Rédaction, modification de texte.	43
Réglage du volume écouteur	34
haut-parleur	34
langue du combiné	34
sonnerie	34
Régler l'heure	11
Régler l'heure de réveil	36
Régler la date	11
Régler la durée du flashing (autocommutateur privé).	37
Régler la mélodie (sonnerie)	35
Réinitialisation base	37
Réinitialiser combiné	36
Répertoire	17
envoyer l'entrée/la liste au combiné	18
ordre des fiches	43
ouvrir	15
saisie d'une nouvelle entrée	17
saisie de la première entrée.	17
Sélectionner une entrée	17
Répondeur	28
Répondeur, voir aussi Messagerie externe	
Réveil	36

S

Saisie d'une nouvelle entrée dans le répertoire	17
Service (mettre en service le téléphone).	8
Signal d'appel, communication interne	33
SMS	23
à l'autocommutateur privé.	26
assistant d'enregistrement	23
auto-assistance lors de messages d'erreur	27
dépannage	27
effacer	24
envoyer	24
lire	24
liste de réception	25
liste des brouillons	24
rédaction de texte	43
rédiger.	24
répondre ou transférer.	25
transférer	25
Sonnerie modifier.	34, 36
réglage du volume	15, 34
régler la mélodie.	35
supprimer	35
Supprimer première sonnerie	35
présélection	22

T

Téléphoner accepter un appel	14, 15
externe	14
interne.	32
Témoin de charge (batterie).	1, 11
Temps de charge du combiné	41
Tonalité d'avertissement (batterie)	35
Tonalité d'erreur.	35
Tonalité de fin de menu.	35
Tonalité de validation	35
Tonalités d'avertissement	35
Touche d'accès rapide programmation à l'aide du numéro affiché à l'écran.	19
Touche de navigation	1, 15
Touche Décrocher	1
Touche Dièse	1, 15
Touche Marche/Arrêt	1
Touche Messages afficher la liste	25
appeler les listes	20
Touche R	1
Touche Raccrocher	14

Touches

numérotation rapide	30
touche 1 (Numérotation rapide)	30
touche de navigation	1, 15
touche Décrocher	1
touche Dièse	1, 15
touche Mains-libres	1
touche Marche/Arrêt	1
touche Messages	20
touche Paging	2
touche R	1
touche Raccrocher	1, 16
touche SOS	6
touches de destination	6
touches écran	1, 16
verrouillage du clavier	15
Touches de destination	6
Touches écran	1, 16

V

Verrouillage (verrouillage clavier)	15
Verrouillage du clavier	15
Volume	
sonnerie	34
Volume d'écoute	34
Volume de l'écouteur	34

Issued by
Gigaset Communications GmbH
Frankenstr. 2a, D-46395 Bocholt
Manufactured by Gigaset Communications GmbH
under trademark license of Siemens AG.
As of 1 Oct. 2011 Gigaset products bearing the
trademark 'Siemens' will exclusively use the trademark 'Gigaset'.

© Gigaset Communications GmbH 2010
All rights reserved. Subject to availability.
Rights of modification reserved.
www.gigaset.com

This user guide is made from 100% recycled paper.

