

SIEMENS



Gigaset S680 - S685

Issued by
Gigaset Communications GmbH
Schlavenhorst 66, D-46395 Bocholt
Gigaset Communications GmbH is a trademark licensee of Siemens AG



© Gigaset Communications GmbH 2008
All rights reserved.
Subject to availability. Rights of modifications reserved.

www.gigaset.com

Gigaset

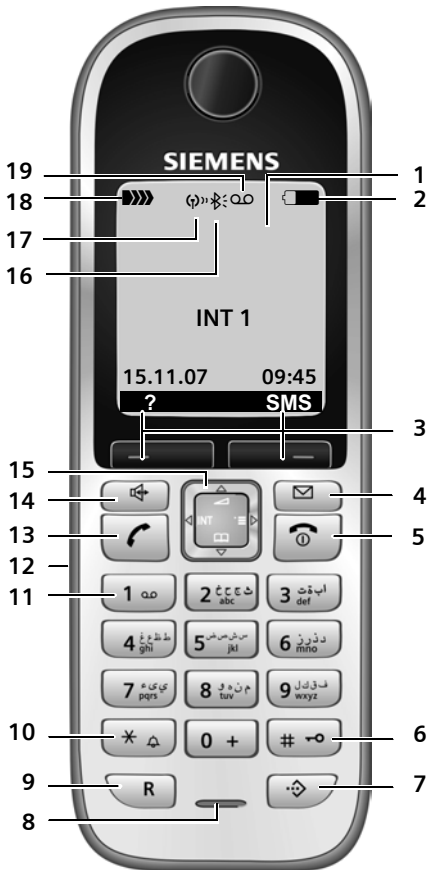
Présentation du combiné

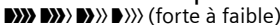
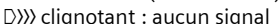

- 1 **Ecran** (affichage) en mode veille
- 2 **Niveau de charge des batteries**
 (entre vide et plein)
 clignotant : batteries presque vides
 clignotant : batteries en charge
- 3 **Touches écran** (p. 12)
- 4 **Touche « Messages »**
 Accès au journal des appels et à la liste des messages ;
 Clignotante : nouveau message ou nouvel appel

- 5 **Touches « Raccrocher » et « Marche/Arrêt »**
 - Mettre fin à la communication
 - Annuler la fonction en cours
 - Remonter d'un niveau de menu (appui bref)
 - Retour au mode veille (appui long)
 - Marche/Arrêt du combiné (appui long en mode veille)
- 6 **Touche « Dièse »**
 Verrouillage clavier (appui long en mode veille)
 Modes MAJ / Min / Num (appuis successifs lors de la saisie)
- 7 **Touche de présélection**
 Ouverture de la liste de présélection
- 8 **Microphone**
- 9 **Touche R**
 - Double appel (Flash)
 - Insertion d'une pause entre les chiffres (appui long)
- 10 **Touche « Etoile »**
 Activation/désactivation des sonneries (appui long)
 Pendant la communication : passage du mode de numérotation par impulsions au mode fréquence vocale (appui bref)
 Ouverture du tableau des caractères spéciaux lors de la saisie.
- 11 **Touche 1**
 Accès rapide (appui long) au répondeur intégré (S685) / au numéro de la messagerie externe.
- 12 **Prise pour kit oreillette**
- 13 **Touche « Décrocher »**
 - Prendre l'appel
 - Appui long : prise de ligne
 - Appui court : liste des N° Bis, composer un N°.
 Lors de la rédaction d'un SMS : envoi du SMS
- 14 **Touche « Mains-libres »**
 Alternier entre les modes « Ecouteur » et « Mains-Libres » et inversement
 Allumée : mode « Mains-libres » activé ;
 Clignotante : appel entrant
- 15 **Touche de navigation** (p. 11)
- 16 **Bluetooth** activé (p. 61)
- 17 **Mode éco** activé (p. 13)
- 18 **Intensité de la réception**
 (forte à faible)
 clignotant : aucun signal
- 19 **Icône du répondeur** (S685 uniquement)
 Fixe : répondeur activé ;
 Clignote : enregistrement du message ou utilisation depuis un autre combiné

Présentation de la base

A l'aide des touches, vous pouvez inscrire/appairer les combinés sur la base, rechercher des combinés (« Paging », voir p. 49) et utiliser le répondeur intégré (Gigaset S685 uniquement).

Base Gigaset S685

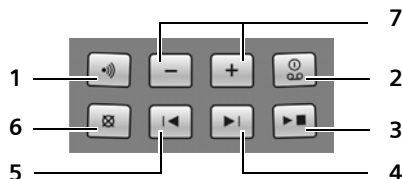
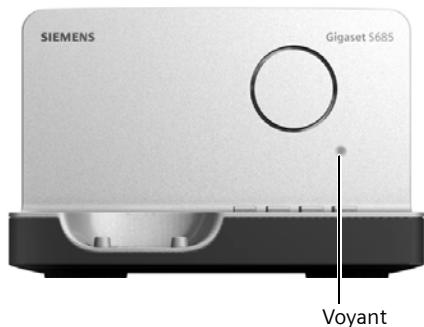

- 1 Touche d'inscription/paging :
Appui bref : recherche de combinés (« Paging », voir p. 49).
Appui long : Inscrire/Appairer des combinés et appareils DECT, voir p. 48.
- 2 Touche « Marche/Arrêt » : activation et désactivation du répondeur.
Allumée : le répondeur est activé.
Clignote : il y a au moins un nouveau message.

Pendant l'écoute des messages :

- 3 Touche Ecoute/Pause :
Appui bref : Ecoute des seuls nouveaux messages / Interruption de l'écoute.
Appui long : Ecoute des anciens et nouveaux messages.
- 4 Passage au message suivant (appuyer 1 x) ou à celui situé après (appuyer 2 x).
- 5 Passage au début du message (appuyer 1 x) ou au message précédent (appuyer 2 x).
- 6 Suppression du message en cours.
- 7 Réglage du volume pendant l'écoute des messages : \ominus = moins fort ; \oplus = plus fort.
Lors de la signalisation d'un appel entrant : réglage du volume de la sonnerie.

A noter :

- ◆ Si le répondeur est utilisé depuis un combiné ou s'il enregistre un message, il ne peut pas être simultanément utilisé à partir de la base.
- ◆ Si le voyant clignote, alors que le répondeur est désactivé, cela signifie qu'il reste encore au moins un nouveau message non écouté sur le répondeur.

Base Gigaset S680



- Touche d'inscription/paging :
- Appui bref : recherche de combinés (« Paging », voir p. 49).
 - Appui long : Inscrire/Appairer des combinés et appareils DECT, voir p. 48.

Sommaire

Présentation du combiné	1	Présélection automatique de l'opérateur réseau (Présélection)	29
Présentation de la base	2	SMS (messages texte)	31
Consignes de sécurité	5	Rédaction/envoi de SMS	32
Gigaset S680/S685 – Plus qu'un simple téléphone	7	Réception de SMS	34
Premières étapes	7	Notification par SMS	35
Contenu de l'emballage	7	Boîtes aux lettres SMS	36
Installation de la base et du chargeur	7	Définition du centre SMS SMS et autocommutateurs privés (IP)	37
Mise en service du combiné	8	Activation/désactivation de la suppression de la première sonnerie	38
Utilisation du combiné	11	Activation/désactivation de la fonction SMS	38
Touche de navigation	11	Dépannage SMS	39
Touches écran	12	Utilisation du répondeur de la base Gigaset S685	40
Retour en mode veille	12	Utilisation du répondeur depuis le combiné	40
Navigation par menu	12	Activation/désactivation du filtrage d'appel	44
Correction d'erreurs de saisie	13	Réglages du répondeur	44
ECO DECT	13	Réaffectation de l'accès rapide au répondeur avec la touche 1	45
Présentation du menu	15	Commande à distance (interrogation à distance)	45
Téléphoner	18	Utilisation de la messagerie externe	47
Appels externes	18	Définition de l'accès rapide pour la messagerie externe	47
Fin de la communication	18	Consultation des messages de la messagerie externe	47
Prise d'appel	18	Utilisation de plusieurs combinés	48
Présentation du numéro	19	Inscription des combinés	48
Mode Mains-libres	20	Retrait de combinés	49
Mode secret	20	Recherche d'un combiné (« Paging »)	49
Téléphoner en toute simplicité via les services réseau	21	Changement de base	49
Utilisation du répertoire et des autres listes	22	Appel interne	49
Répertoire/liste de présélection	22	Participation à une communication externe	50
Liste des numéros bis	26	Personnalisation d'un combiné	51
Affichage de listes avec la touche Messages	27		
Maîtrise des coûts de télécommunication	29		
Association d'un numéro de présélection à un numéro d'appel	29		

Modification du numéro interne d'un combiné	51
Utilisation d'un combiné pour la surveillance de pièce	51
Réglages du combiné	53
Accès rapide aux fonctions et numéros	53
Modification de la langue d'affichage	54
Réglages écran	54
Choix de l'écran de veille	54
Eclairage de l'écran	55
Activation/désactivation du décroché automatique	55
Modification du volume de l'écouteur/du mode mains-libres	55
Réglage des sonneries	56
Pool média	57
Activation/désactivation des tonalités d'avertissement	58
Réveil/Alarme	58
Réglage des rendez-vous (calendrier)	59
Affichage des rendez-vous et dates anniversaires non confirmés	60
Utilisation d'un appareil Bluetooth ...	60
Réglage de votre préfixe	63
Rétablissement des réglages usine du combiné	63
Réglages de la base	63
Protection contre les accès non autorisés	63
Réglage des sonneries (Gigaset S685 uniquement)	64
Activation/désactivation de la mélodie d'attente	64
Utilisation d'un répéteur	64
Rétablissement des réglages par défaut de la base	64

Branchement de la base à un autocommutateur privé ..	65
Mode de numérotation et durée du flashing	65
Enregistrement du préfixe (indicatif de sortie)	65
Définition des temps de pause	66
Activation provisoire du mode fréquence vocale (FV)	66
Annexe	67
Entretien	67
Contact avec les liquides	67
Questions-réponses	67
Service clients (Customer Care)	69
Homologation	70
Caractéristiques techniques	70
Remarques concernant le Manuel d'utilisation	71
Exemple de sélection de menu	71
Exemple de saisie sur plusieurs lignes	72
Edition du texte	72
Fonctions supplémentaires via une interface PC	74
Accessoires	75
Montage mural de la base	78
Index	79

Consignes de sécurité

Attention :

Lire les consignes de sécurité et le mode d'emploi avant utilisation.

Communiquer les recommandations qui y figurent à vos enfants et les mettre en garde contre les risques liés à l'utilisation du téléphone.



Utiliser exclusivement le bloc-secteur fourni, comme indiqué sous la base ou le chargeur.



N'insérer que les **batteries rechargeables recommandées** (p. 70) ; ne jamais utiliser des piles non rechargeables ou d'autres types de batteries, qui peuvent représenter un risque pour la santé ou occasionner des blessures.

Ne pas jeter les batteries dans les ordures ménagères. Au besoin, consulter la réglementation locale sur l'élimination des déchets, que vous pouvez demander à votre commune ou au revendeur du produit.



Le combiné peut perturber le fonctionnement de certains équipements médicaux. Tenir compte des recommandations émises à ce sujet par le corps médical.



Ne pas porter le combiné à l'oreille lorsqu'il sonne ou lorsque la fonction Mains-libres est activée, ceci pouvant entraîner des troubles auditifs durables et importants.

Le combiné peut provoquer un bourdonnement désagréable dans les appareils auditifs.



Ne pas utiliser la base et le chargeur dans une salle de bain ou de douche. La base et le chargeur ne sont pas étanches aux projections d'eau (p. 67).



Ne pas utiliser le téléphone dans un environnement présentant un risque d'explosion (par exemple, ateliers de peinture).



Lorsque vous confiez votre Gigaset à un tiers, toujours joindre le mode d'emploi.



Débrancher les stations de base défectueuses ou les faire réparer par le service clients. Elles peuvent perturber le fonctionnement d'autres appareils radio.



La procédure d'élimination des produits électriques et électroniques diffère de celle des déchets municipaux et nécessite l'intervention de services désignés par le gouvernement ou les collectivités locales.

Le symbole de la poubelle barrée signifie que la directive européenne 2002/96/CE s'applique à ce produit.

Le tri et la collecte séparée de vos appareils usagés aide à prévenir toute conséquence négative pour l'environnement ou pour la santé publique. Il s'agit d'une condition primordiale pour le traitement et le recyclage des équipements électriques et électroniques usagés.

Pour plus d'informations sur le traitement des appareils usagés, contacter votre mairie, la déchetterie la plus proche ou le revendeur du produit.

Remarque :

Toutes les fonctions décrites dans ce mode d'emploi ne sont pas nécessairement disponibles dans tous les pays.

Gigaset S680/S685 – Plus qu'un simple téléphone

Votre téléphone, qui est équipé d'un large écran couleur (65 000 couleurs), vous permet non seulement d'envoyer et de recevoir des SMS sur le réseau fixe, mais aussi d'enregistrer jusqu'à 250 numéros de téléphone et adresses e-mail (p. 22).

Et ce n'est pas tout :

- ◆ Diminuer la puissance d'émission en activant le mode éco (p. 13).
- ◆ Associer les numéros d'appel importants ou les fonctions couramment utilisées aux touches de votre téléphone. Il suffit alors d'une seule pression de touche pour accéder directement au numéro ou à la fonction associé(e) (p. 53).
- ◆ Téléphoner aisément en utilisant les services réseau (p. 21).
- ◆ Attribuer le statut VIP à vos correspondants importants : vous pourrez ainsi reconnaître leurs appels grâce à une sonnerie spécifique (p. 23).
- ◆ Associer des images à vos correspondants. Vous pourrez ainsi reconnaître la personne qui vous appelle sur l'écran de votre combiné.
Condition : présentation du numéro (CLIP, p. 19)
- ◆ Enregistrer les rendez-vous (p. 59) et dates anniversaires de vos proches (p. 25). Le téléphone vous les rappellera en temps utile.
- ◆ Grâce à la technologie sans fil Bluetooth™, communiquez avec d'autres appareils qui intègrent également cette technologie (voir p. 60).
Utilisations possibles de la technologie Bluetooth™ :
 - Avec un kit oreillette (p. 10)
 - Echange d'entrées du répertoire avec un téléphone portable (p. 24)
 - Téléchargement de photos pour visualiser l'appelant (p. 74)

- ◆ Echange de répertoire via Gigaset QuickSync avec Outlook (p. 74)

Appréciez votre nouveau téléphone !

Premières étapes

Contenu de l'emballage

- ◆ une base Gigaset S680/S685 avec bloc secteur,
- ◆ un combiné Gigaset S68H,
- ◆ un cordon téléphonique,
- ◆ deux batteries,
- ◆ un couvercle de batterie,
- ◆ un clip ceinture,
- ◆ un mode d'emploi.

Installation de la base et du chargeur

La base et le chargeur sont prévus pour fonctionner dans des locaux fermés et secs, dans une plage de températures comprise entre +5 °C et +45 °C.

Il convient de placer la base en un endroit central de la maison ou de l'habitation.

Vous trouverez à la fin de ce mode d'emploi des indications sur la façon de procéder à un montage mural de la base.

A noter :

- ◆ Ne jamais exposer le téléphone à des sources de chaleur, à la lumière directe du soleil ou à d'autres appareils électriques.
- ◆ Protéger le Gigaset contre l'humidité, la poussière, les vapeurs et les liquides corrosifs.

Portée et intensité de la réception

Portée :

- ◆ Dans des espaces ouverts : jusqu'à 300 m
 - ◆ Dans des bâtiments : jusqu'à 50 m
- La portée diminue lorsque le mode éco est activé (voir p. 13).

Intensité de la réception :

Le téléphone indique la qualité de la liaison radio entre la base et le combiné :

- ◆ bonne à faible : **»»» »»» »»» »»»**,
- ◆ aucune réception : **»»»** clignote.

Raccordement de la base

- ▶ Connecter **d'abord** le bloc secteur **puis** la prise téléphonique comme illustré ci-après et insérer le cordon dans la rainure prévue à cet effet.

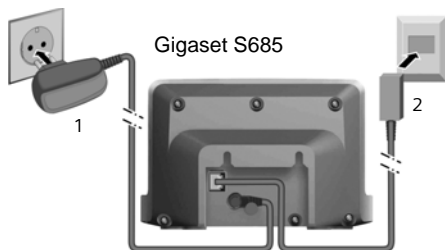
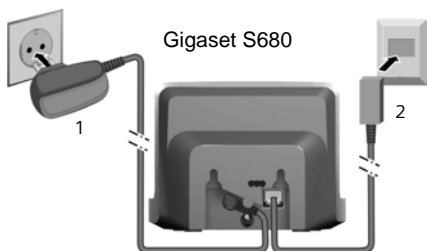

- 1 Bloc secteur 230 V
- 2 Fiche téléphonique avec cordon

A noter :

- ◆ Le bloc secteur doit **toujours être branché** sur une prise alimentée en permanence (230 V). Le téléphone ne peut fonctionner sans alimentation électrique.
- ◆ Utiliser uniquement le bloc secteur et le cordon téléphonique **fournis**.
- ◆ Si vous achetez un cordon de remplacement, contrôler le brochage des fils téléphoniques.

Brochage correct de la fiche téléphonique

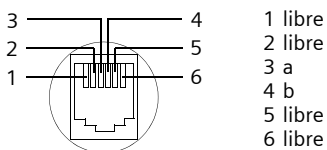

Mise en service du combiné



L'écran est protégé par un film. **Retirez-le !**

Insertion des batteries

Attention :

Utiliser uniquement les batteries rechargeables recommandées par Gigaset Communications GmbH * (p. 70). En d'autres termes, ne jamais utiliser de piles normales (non rechargeables) car elles peuvent endommager le combiné et représenter un risque pour la santé. L'enveloppe des piles ou des batteries pourrait p. ex. se désagréger et les batteries pourraient exploser. En outre, l'appareil pourrait être endommagé ou présenter des dysfonctionnements.

* Gigaset Communications GmbH is a trademark licensee of Siemens AG.

- ▶ Insérer les batteries en respectant la polarité (voir illustration).

La polarité est indiquée sur ou dans le compartiment de batterie.



Fermeture du couvercle de la batterie

- ▶ Aligner d'abord les encoches latérales du couvercle de batterie avec les ergots situés à l'intérieur du boîtier.
- ▶ Puis appuyer sur le couvercle jusqu'à ce qu'il s'enclenche.



Fixation du clip ceinture

A la hauteur de l'écran, le combiné présente des encoches latérales pour le clip ceinture.

- ▶ Appuyer le clip ceinture sur l'arrière du combiné jusqu'à ce que les ergots s'encliquettent dans les encoches.

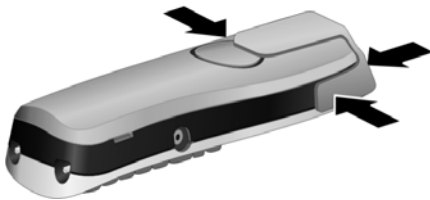

Ouverture du couvercle de la batterie

- ▶ Retirer le clip ceinture s'il est monté.
- ▶ Engager le doigt dans l'enfoncement du boîtier et tirer le couvercle de la batterie vers le haut.

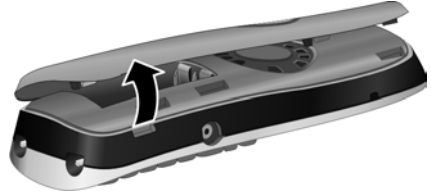

Inscription du combiné sur la base

- ▶ Poser le combiné sur la base, l'écran vers le haut.

Le combiné s'inscrit automatiquement. L'inscription peut durer jusqu'à 5 minutes. Pendant ce temps, l'écran affiche *Procesus Inscr.* et le nom de la base, par exemple *Base 1*, clignote. Le combiné obtient le plus petit le numéro interne disponible (1-6).

Après une inscription réussie, l'écran affiche p. ex. *INT 1*, ce qui signifie que le numéro interne 1 a été attribué au combiné. Si les numéros internes 1-6 sont déjà attribués à d'autres appareils, le numéro 6 est remplacé.

Remarques :

- L'inscription automatique n'est possible que si aucune communication n'est en cours sur la base.
- Appuyez sur une touche pour interrompre l'inscription.
- Si l'inscription automatique ne fonctionne pas, vous devez inscrire le combiné manuellement (p. 48).
- Vous pouvez changer le nom du combiné (p. 51).

Pour charger les batteries, poser le combiné sur la base.

Remarques :

- Si le combiné s'est mis hors tension parce que les batteries étaient déchargées, il se met automatiquement sous tension lorsque vous le placez sur le chargeur.
- Le combiné doit uniquement être posé sur le chargeur ou la base prévus à cet effet.

Pour les questions et problèmes, voir p. 67.

Prise kit piéton

Vous pouvez raccorder entre autres les kits piéton (avec une prise de 2,5 mm) du type HAMA Plantronics M40, MX100 et MX150.

Vous trouverez une liste des micro-casques et oreillettes compatibles testés à l'adresse

www.plantronics.com/productfinder.

Premier cycle de charge et décharge de la batterie

Le chargement des batteries est indiqué par le clignotement de l'icône de la batterie  dans l'angle supérieur droit de l'écran.

Pendant le fonctionnement, le témoin de charge indique le niveau de charge des batteries (p. 1). Un affichage correct du niveau de charge n'est possible qu'après un premier cycle complet de charge, puis de décharge.

- ▶ Pour ce faire, laisser le combiné **sans interruption** sur le chargeur ou la base pendant **sept** heures. Il n'est pas nécessaire que le combiné soit allumé pour qu'il se charge.
- ▶ Ensuite, retirer le combiné de la base et l'utiliser, sans le reposer sur la base, jusqu'à épuisement complet des batteries.

Remarque :

Après le premier cycle de charge et de décharge, vous pouvez replacer votre combiné sur la base après chaque communication.

A noter :

- ◆ Répéter la procédure de charge et de décharge après le retrait et la réinsertion des batteries du combiné.
- ◆ Les batteries peuvent chauffer pendant la charge. Ce phénomène n'est pas dangereux.
- ◆ Pour des raisons techniques, la capacité de charge des batteries diminue au bout d'un certain temps.

Réglage de la date et de l'heure

Il est nécessaire de régler la date et l'heure afin, par ex., de connaître l'heure exacte d'un appel entrant et de pouvoir utiliser les fonctions réveil et calendrier.

- ▶ Tant qu'elles n'ont pas été réglées, appuyer sur la touche écran **Dat./Hre** pour ouvrir le champ de saisie.

Pour régler l'heure, ouvrir le champ de saisie comme suit :





 →  → Date/Heure

- ▶ Renseigner les différentes lignes :

Date :

Saisir le jour, le mois et l'année (8 chiffres).

Heure :

Saisir les heures et les minutes (4 chiffres), par exemple     pour 7 h 15.

Sauver Appuyer sur la touche écran.

Écran en mode veille

Lorsque le téléphone est inscrit et que l'heure est réglée, l'affichage en état de repos est le suivant (exemple). Si le répondeur est activé, l'icône du répondeur ☉ s'affiche également en haut de l'écran :

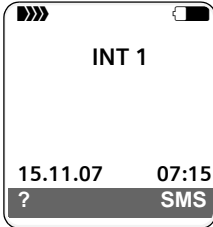

Le répondeur est paramétré avec une annonce standard.

Votre téléphone est maintenant prêt à fonctionner.

Si vous avez des doutes quant à l'utilisation de votre téléphone, reportez-vous à la rubrique de dépannage (« Questions-réponses », p. 67) ou prenez contact avec le service clients (Customer Care, p. 69).

Utilisation du combiné

Activation/désactivation du combiné

-  En mode veille, **maintenir** la touche Raccrocher **enfoncee** (tonalité de validation).

Verrouillage/déverrouillage du clavier

-  Maintenir la touche dièse **enfoncee**.

Vous entendez la tonalité de validation. Lorsque le verrouillage du clavier est activé, l'icône ☉ s'affiche à l'écran.

Il se désactive automatiquement lors de la réception d'un appel, après quoi il est réactivé.



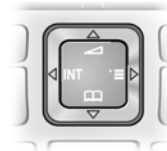

Touche de navigation







Dans ce mode d'emploi, le côté de la touche de navigation sur lequel vous devez appuyer pour exécuter une commande est repéré en noir (en haut, en bas, à droite, à gauche). Exemple :  signifie « appuyer à droite sur la touche de navigation ».

La touche de navigation remplit différentes fonctions :





En mode veille du combiné

-  Ouvrir le répertoire.
-  Ouvrir le menu principal.
-  Ouvrir la liste de combinés.
-  Accéder au menu de réglage du volume de conversation (p. 55), des sonneries (p. 56) et des tonalités d'avertissement (p. 58) du combiné.



Dans le menu principal et les champs de saisie

A l'aide de la touche de navigation, déplacer le curseur vers le haut , le bas , la droite  ou la gauche .

Dans les listes et les sous-menus

-  /  Faire défiler vers le haut ou vers le bas ligne par ligne.
-  Ouvrir le sous-menu ou valider la sélection.
-  Revenir au niveau de menu précédent ou annuler.

Pendant une communication

-  Ouvrir le répertoire.
-  Activer et désactiver le double appel interne.
-  Modifier le volume d'écoute pour le mode Ecouteur ou le mode mains-libres.









Touches écran

Les fonctions des touches écran varient selon la situation. Exemple :



- 1 Les fonctions en cours des touches écran sont affichées au bas de l'écran.
- 2 Touches écran

Les principales icônes de l'écran sont :

-  Touche écran gauche, tant qu'aucune fonction ne lui est attribuée (p. 53).
-  Ouvrir le menu principal.
-  Ouvrir un menu contextuel.
-  Touche Effacer : effacer caractère par caractère de la droite vers la gauche.
-  Revenir au niveau de menu précédent ou annuler une opération.
-  Rechercher une adresse e-mail dans le répertoire.
-  Copier un numéro dans le répertoire.
-  Transférer un appel externe au répondeur. (S685 uniquement).
-  Ouvrir la liste des numéros bis.

Retour en mode veille

Vous pouvez revenir en mode veille depuis un endroit quelconque du menu en procédant comme suit :

- ▶ Maintenir la touche Raccrocher  **enfoncée**.

ou :

- ▶ N'appuyer sur aucune touche : après 2 minutes, l'écran revient **automatiquement** en mode veille.

Les modifications qui n'ont pas été validées ou enregistrées avec **OK**, **Oui**, **Sauver**, **Envoi** ou Sauvegarder **OK** sont perdues.

Un exemple de l'écran en mode veille est illustré à la p. 1.

Navigation par menu



Les fonctions du téléphone sont proposées dans un menu composé de plusieurs niveaux.

Menu principal (premier niveau)

- ▶ En mode veille du combiné, appuyer sur  pour ouvrir le menu principal.

Les fonctions du menu principal s'affichent en couleur sur l'écran sous forme d'icônes et de noms.

Pour accéder à une fonction, c.-à-d. ouvrir le sous-menu correspondant (le niveau de menu suivant) :

- ▶ Naviguer jusqu'à la fonction à l'aide de la touche de navigation  / . Le nom de la fonction s'affiche en haut de l'écran. Appuyer sur la touche écran **OK**.

Sous-menus

Les fonctions des sous-menus sont affichées sous forme de listes.

Pour accéder à une fonction :

- ▶ Sélectionner la fonction avec la touche de navigation  et appuyer sur **OK**.

ou :

- ▶ Saisir la séquence de chiffres correspondante (p. 15).

Appuyer une fois **brèvement** sur la touche Raccrocher , pour revenir au niveau de menu précédent ou annuler l'opération.

Présentation dans le manuel d'utilisation



Les instructions sont présentées succinctement.

Exemple

L'affichage :



 →  → Date/Heure

signifie :

-  Appuyer sur la touche pour afficher le menu principal.
-  Avec la touche de navigation , faire défiler les informations jusqu'au sous-menu **Réglages**, puis appuyer sur **OK**.

Date/Heure Sélectionner la fonction avec la touche de navigation  et appuyer sur **OK**.

Autres types d'affichages :

 /  / , etc.

Appuyer sur la touche représentée sur le combiné.

-  Saisir des chiffres ou des lettres.

Vous trouverez des exemples détaillés d'entrées de menus et d'entrées à plusieurs lignes dans l'annexe de ce mode d'emploi, p. 71.

Correction d'erreurs de saisie

Vous pouvez corriger les erreurs de saisie en vous positionnant sur l'entrée incorrecte avec la touche de navigation. Vous pouvez alors :

- ◆ effacer le caractère à gauche du curseur avec **<C**,
- ◆ insérer un caractère à gauche du curseur,
- ◆ remplacer le caractère (clignotant) lors de la saisie de l'heure et de la date, etc.

ECO DECT



ECO DECT désigne la diminution de la consommation électrique et de la puissance d'émission de la base grâce à l'utilisation d'un chargeur à faible consommation d'énergie.

Lorsqu'un **seul** combiné est inscrit et se trouve sur la base, le mode éco est toujours **automatiquement activé**. Dans ce cas, la puissance d'émission de la base est réduite à son minimum.

Vous pouvez régler **manuellement** sur votre combiné la réduction de la puissance d'émission de la base, même lorsque celui-ci ne se trouve pas dans la base. Ce réglage permet également de diminuer la puissance d'émission de plusieurs combinés inscrits.

Cette diminution est effective, quelle que soit la distance entre le combiné et la base.

Activation/désactivation du mode éco :

 →  → Base → Autres fonctions
→ Mode Eco

OK Appuyer sur la touche écran
( = activé).

Si le mode éco a été activé manuellement, le symbole «» est affiché dans la ligne supérieure de l'écran.





Si le mode éco est **activé automatique-ment** (un seul combiné est inscrit et se trouve sur la base) et s'il n'apparaît **pas** dans le menu, **aucun** symbole ne s'affiche à l'écran.

Remarques :

- Lorsque le mode éco est activé, la portée de la base est plus faible.
- Le mode éco et un répéteur (voir p. 64) ne peuvent pas être utilisés simultanément.
- Si vous utilisez d'autres combinés (GAP) et d'anciens combinés de la gamme Gigaset, votre combiné **ne** diminue **pas** automatiquement la puissance de la liaison radio avec la base.

Présentation du menu

Il existe une solution plus rapide que la recherche pas à pas d'une fonction du menu : il suffit d'ouvrir le menu et d'entrer une combinaison de chiffres (« raccourci »).

Exemple :  **8**  **2**  **2**  **1**  pour « Configurer la sonnerie pour les appels externes ».

En **mode veille** du téléphone, appuyer sur  (ouvrir le menu principal) :

1 SMS 

Vous avez activé une boîte aux lettres SMS (commune ou personnelle) sans code PIN.

1-1	Créer texte	(p. 32)
1-2	Réception 0	(p. 34)
1-3	Brouillons 0	(p. 33)

Vous avez activé au moins une boîte aux lettres SMS avec code PIN ou 2 à 3 boîtes aux lettres.

1-1	B.à.L commune	1-1-1	Créer texte	(p. 32)
		1-1-2	Réception 0	(p. 34)
		1-1-3	Brouillons 0	(p. 33)
1-2 à 1-4	Boîte lettres 1 Boîte lettres 2 Boîte lettres 3	1-2-1 à 1-4-1	Créer texte	(p. 32)
		1-2-2 à 1-4-2	Réception 0	(p. 34)
		1-2-3 à 1-4-3	Brouillons 0	(p. 33)
1-6	Réglages	1-6-1	Centres SMS	(p. 37)
		1-6-2	Boîtes lettres	(p. 36)
		1-6-3	No. Notification	(p. 35)
		1-6-4	Type notifiat.	(p. 36)
		1-6-5	Accusé réception	(p. 32)
		1-6-6	Souscrire au SMS	(p. 31)

3 Journal  (p. 27)

4 Autres fonctions 

4-3	Surveill. Pièce	(p. 51)		
4-4	Echange de données	4-4-2	Bluetooth	(p. 61)
		4-4-3	Répertoire	(p. 24)
4-6	Dates échues	(p. 60)		

5 Réveil/Alarme  (p. 58)

Présentation du menu

6 Calendrier  (p. 59)

7 Album média 

7-1	Ecrans veille	(p. 57)
7-2	Portraits(CLIP)	(p. 57)
7-3	Sons	(p. 57)
7-4	Capacité mémoire	(p. 58)

8 Réglages 

8-1	Date/Heure	(p. 10)
8-2	Sons/Audio	8-2-1 Volume du combiné (p. 55)
		8-2-2 Régl.sonnerie (p. 56)
		8-2-3 Tonal. avertis. (p. 58)
8-3	Réglage écran	8-3-1 Ecran de veille (p. 55)
		8-3-2 Config. couleur (p. 54)
		8-3-3 Contraste (p. 54)
		8-3-4 Eclairage (p. 55)
8-4	Combiné	8-4-1 Langue (p. 54)
		8-4-2 Décroché auto. (p. 55)
		8-4-3 Inscrire comb. (p. 48)
		8-4-4 Sélect. Base (p. 49)
		8-4-5 Indicatif de zone (p. 63)
		8-4-6 Réinit. Combiné (p. 63)
8-5	Base	8-5-1 Régl.sonnerie (p. 64)
		8-5-2 Mélodie attente (p. 64)
		8-5-3 PIN système (p. 63)
		8-5-4 Réinit. Base (p. 64)
		8-5-5 Autres fonctions (p. 13, p. 50, p. 65)
		8-5-6 Sél.rés.auto. (p. 30)
		8-5-7 Type de liste (p. 28)

8-6	Messagerie	8-6-1	Tch1:Répd/Msg.	(p. 47)
-----	------------	-------	----------------	---------

uniquement la base S685 :

	8-6-2	Répondeur int.	(p. 40)
	8-6-3	Filtrage HParl.	(p. 44)
	8-6-4	Annonces	(p. 40)
	8-6-5	Longueur enreg.	(p. 44)
	8-6-6	Qualité enreg.	(p. 45)
	8-6-7	Enclench. Répd.	(p. 44)

Téléphoner

Appels externes

Les appels externes sont les appels à destination du réseau public.



Entrer le numéro et appuyer sur la touche Décrocher.

ou :



Maintenir la touche Décrocher  **enfoncee**, puis saisir le numéro.

Appuyer sur la touche Raccrocher  pour interrompre la numérotation.

Pendant la communication, la durée de l'appel est affichée.

Remarque :

L'utilisation du répertoire, de la liste de présélection (p. 1, p. 22) ou du journal des appels et de la liste des numéros bis (p. 27/p. 26) vous évite de retaper les numéros et les préfixes des opérateurs (« numéros de présélection »).

Continuer la conversation avec le kit piéton Bluetooth

Condition : Bluetooth est activé et la connexion est établie entre le kit piéton Bluetooth et le combiné (voir p. 61).

Appuyer sur la Touche Décrocher du kit piéton ; l'établissement de la liaison avec le combiné peut prendre jusqu'à 5 secondes.

Pour plus d'informations sur votre kit piéton, voir le mode d'emploi correspondant.

Fin de la communication





Appuyer sur la touche Raccrocher.

Prise d'appel

Un appel entrant est signalé de trois manières sur le combiné : la sonnerie, une indication à l'écran et le clignotement de la touche Mains-libres .

Vous pouvez prendre l'appel de différentes façons :

- ▶ Appuyer sur la touche Décrocher .
- ▶ Appuyer sur la touche Mains-libres .
- ▶ Gigaset S680 : appuyer sur la touche écran **Accept.**
- ▶ Gigaset S685 : appuyer sur la touche écran  pour transférer l'appel sur le répondeur (p. 43).

Si le combiné est placé sur le chargeur et si la fonction Décroché auto. est activée (p. 55), il suffit de retirer le combiné du chargeur pour prendre un appel.

Si la sonnerie est dérangement, appuyer sur la touche écran **Silence**. Vous pouvez prendre l'appel tant qu'il est affiché à l'écran.

Prise d'appel à l'aide du kit piéton Bluetooth

Condition : Bluetooth est activé et la connexion est établie entre le kit piéton Bluetooth et le combiné (voir p. 61).

Appuyer sur la touche Décrocher du kit piéton uniquement lorsque celui-ci sonne ; cela peut prendre jusqu'à 5 secondes.

Pour plus d'informations sur votre kit piéton, voir le mode d'emploi correspondant.

Présentation du numéro

Lors d'un appel, le numéro ou le nom de l'appelant s'affiche à l'écran aux conditions suivantes :

- ◆ Votre opérateur prend en charge les services CLIP, CLI et CNIP.
 - CLI (Calling Line Identification) : le numéro de l'appelant est transmis.
 - CLIP (Calling Line Identification Presentation) : le numéro de l'appelant est affiché.
 - CNIP (Calling Name Identification Presentation) : le nom de l'appelant est affiché.
- ◆ Vous avez souscrit au service « Présentation du numéro ou du nom de l'appelant » auprès de votre opérateur réseau.
- ◆ L'appelant n'a pas souscrit au service « Secret permanent » ni activé ponctuellement le service « Secret appel par appel ».

Affichage du numéro de l'appelant

Si le numéro de l'appelant est enregistré sur votre téléphone, son nom s'affiche, et si vous lui avez attribué une image CLIP, celle-ci s'affiche également.

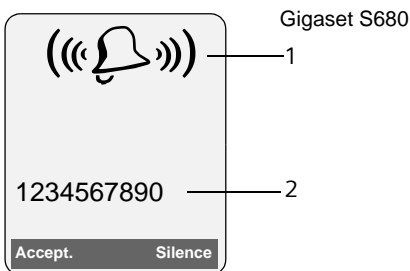

ou

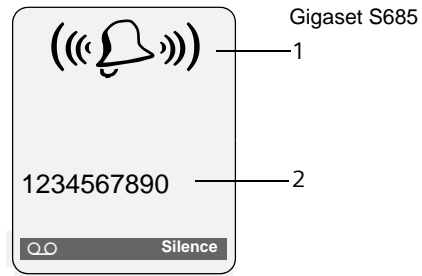

- 1 Icône de sonnerie
- 2 Numéro ou nom de l'appelant

L'affichage du numéro est remplacé par :

- ◆ **Appel externe**, si aucun numéro n'est transmis.
- ◆ **Appel masqué**, si l'appelant a désactivé la présentation du numéro.
- ◆ **Idt. Indisponible**, si l'appelant a demandé le « Secret permanent » auprès de l'opérateur ou si ce dernier n'est pas en mesure de transmettre les données.

Affichage du numéro et du nom de l'appelant

Lorsque vous avez souscrit au service « Présentation du nom de l'appelant », l'écran affiche **en plus du numéro**, le nom (lieu) de l'appelant tel qu'enregistré par l'opérateur réseau. Si le numéro de l'appelant est enregistré dans votre répertoire, l'affichage du numéro et du nom de l'appelant est remplacé par l'entrée correspondante du répertoire.

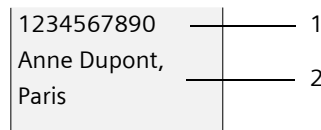

- 1 Numéro de l'appelant
- 2 Nom et lieu

Téléphoner

L'écran indique :

- ◆ **Appel externe**, si aucun numéro n'est transmis.
- ◆ **Appel masqué**, si l'appelant a désactivé la présentation du numéro.
- ◆ **Idt. Indisponible**, si l'appelant a demandé le « Secret permanent » auprès de l'opérateur ou si ce dernier n'est pas en mesure de transmettre les données.

Mode Mains-libres

En mode mains-libres, vous ne maintenez pas le combiné sur l'oreille, mais vous le laissez par exemple devant vous sur la table. Vous pouvez ainsi permettre à d'autres personnes de participer à la conversation.

Activation/Désactivation du mode mains-libres

Activation lors de la numérotation



Entrer un numéro et appuyer sur la touche Mains-libres.

- ▶ Si vous souhaitez faire écouter la conversation à quelqu'un, vous devez en informer votre correspondant.



Passage du mode écouteur au mode mains-libres



Appuyer sur la touche Mains-libres.

Pendant une communication et lorsque vous écoutez les messages du répondeur (uniquement Gigaset S685), vous pouvez activer ou désactiver le mode mains-libres.

Pour placer le combiné sur le chargeur sans interrompre la communication en mode mains-libres :

- ▶ Maintenir la touche Mains-libres  enfoncée lors du placement sur la base. Si la touche Mains-libres  ne s'allume pas, appuyer une nouvelle fois dessus.

Pour savoir comment régler le volume d'écoute, voir p. 55.

Mode secret

Vous pouvez désactiver le microphone de votre combiné pendant une communication externe. Votre correspondant entend alors une mélodie d'attente.



Appuyer à gauche sur la touche de navigation pour couper le micro du combiné.



Appuyer sur la touche écran pour rétablir la communication.

Il est possible d'activer et de désactiver la mélodie d'attente (p. 64).

Téléphoner en toute simplicité via les services réseau

Les services réseaux sont des fonctionnalités proposées par votre opérateur. Vous devez souscrire à ces services auprès de votre opérateur.

- ▶ **En cas de problème, contacter l'opérateur.**

Utilisation du répertoire et des autres listes

Types de listes disponibles :

- ◆ Répertoire,
- ◆ Liste de présélection,
- ◆ Liste des numéros bis,
- ◆ Liste des SMS,
- ◆ Journal des appels,
- ◆ Liste des appels perdus,
- ◆ Journal du répondeur (Gigaset S685 uniquement).

Vous pouvez enregistrer au max. 250 fiches dans le répertoire et la liste de présélection.

Vous constituez un répertoire et une liste de présélection propres à chaque combiné. Vous pouvez toutefois les échanger avec ceux d'autres combinés (p. 24).

Répertoire/liste de présélection

Remarque :

Pour accéder rapidement à un numéro du répertoire ou de la liste de présélection (numéro de raccourci), vous pouvez attribuer une touche au numéro.

Répertoire

Dans le **répertoire**, vous pouvez enregistrer

- ◆ jusqu'à trois numéros avec les noms et prénoms correspondants,
 - ◆ une mention VIP ou sonnerie VIP (en option),
 - ◆ une adresse e-mail (en option),
 - ◆ des images CLIP (en option),
 - ◆ des dates anniversaires avec notification.
- ▶ En mode veille, ouvrir le répertoire avec la touche .

Longueur des entrées (répertoire)

3 numéros :
max. 32 chiffres chacun

Nom et prénom :
max. 16 caractères chacun

Adresse e-mail :
max. 60 caractères

Présélection:liste

Dans la **liste de présélection**, vous pouvez enregistrer des préfixes d'opérateurs (« numéros de présélection »).

- ▶ Ouvrir la liste de présélection en mode veille avec la touche .

Longueur des entrées

Numéro : max. 32 chiffres
Nom : max. 16 caractères

Saisie d'une nouvelle entrée dans le répertoire

 → Nouvelle entrée

- ▶ Renseigner les différentes lignes :

Prénom / Nom :

Entrer un nom dans au moins un des champs.

Téléph. (Maison) / Téléph. (Bureau) /
Téléph. (Mobile)

Entrer un numéro dans au moins un des champs.

E-mail

Entrer l'adresse e-mail.

Annivers. :

Sélectionner Act. ou Dés..

Avec le réglage Act. :
saisir Anniversaire (Date) et Annivers. (Heure) (p. 25), puis sélectionner le mode de notification : Annivers. (Signal).

Portrait

Le cas échéant, sélectionner l'image qui s'affichera en cas d'appel d'un abonné (voir Pool média, p. 57).
Condition : présentation du numéro de l'appelant (CLIP).

- ▶ Enregistrer les modifications (p. 72).

Enregistrement d'un numéro dans la liste de présélection

 → Nouvelle entrée

► Renseigner les différentes lignes :

Nom :

Entrer le nom.

Numéro :

Saisir le numéro.

Classement des entrées du répertoire



En règle générale, les entrées du répertoire sont classées par ordre alphabétique des noms de famille. Les espaces et les chiffres sont prioritaires. Si un prénom est entré dans le répertoire sans nom de famille, il est classé par ordre alphabétique avec les noms de famille.

L'ordre de tri est le suivant :



1. Espace
2. Chiffres (0 – 9)
3. Lettres (alphabétique)
4. Autres caractères

Pour qu'une entrée ne soit pas classée par ordre alphabétique, faire précéder le nom d'un espace ou d'un chiffre. L'entrée s'affiche alors au début du répertoire.



Sélection d'une entrée du répertoire/de la liste de présélection

 /  Ouvrir le répertoire ou la liste de présélection.

Vous avez le choix entre les possibilités suivantes :

- ◆ Faire défiler la liste à l'aide de la touche  jusqu'à ce que le nom recherché soit sélectionné.
- ◆ Entrer le premier caractère du nom (dans le répertoire : premier caractère du nom ou du prénom si **seul** le prénom a été saisi) ou rechercher l'entrée avec .

Composition à l'aide du répertoire /de la liste de présélection

 /  →  (sélectionner une entrée)



Appuyer sur la touche Décrocher. Le numéro est composé.

Gestion du répertoire /de la liste de présélection

 /  →  (sélectionner une entrée)

Affichage des entrées

Afficher

Appuyer sur la touche écran. L'entrée s'affiche. Retour avec **OK**.



Modification d'une entrée

Afficher **Modifier**

Appuyer successivement sur les touches écran.

- Apporter les modifications et les enregistrer.

Utilisation des autres fonctions

 /  →  (sélectionner une entrée) → **Options** (ouvrir le menu)

Vous pouvez sélectionner les fonctions suivantes à l'aide de la touche  :

Utiliser le No

Modifier ou compléter un numéro enregistré ou enregistrer une nouvelle entrée ; après l'affichage du numéro, appuyer sur .

Modifier entrée

Modifier l'entrée sélectionnée.

Effacer entrée

Supprimer l'entrée sélectionnée.

Entrer comme VIP (uniquement pour le répertoire)

Marquer une entrée du répertoire comme **VIP** (Very Important Person) et lui attribuer une sonnerie particulière. Vous pourrez reconnaître les appels VIP à leur sonnerie.

Condition : présentation du numéro (p. 19).

Copier entrée

Envoyer des entrées à un combiné (p. 24).

Effacer liste

Effacer **toutes** les entrées du répertoire ou de la liste de présélection.

Copier liste

Envoyer la liste complète à un autre combiné (p. 24).

Mémoire dispo.

Afficher le nombre d'entrées libres dans le répertoire et la liste de présélection (p. 22).



Composition à l'aide des touches de raccourci

- Maintenir la touche de raccourci **enfoncée** (p. 53).

Copie du répertoire /de la liste de présélection entre combinés

Conditions :

- ◆ Le combiné destinataire et l'émetteur sont inscrits sur la même base.
- ◆ L'autre combiné et la base peuvent recevoir et envoyer des entrées de répertoire.

 /  →  (sélectionner une entrée) → **Options** (ouvrir le menu)
→ Copier entrée / Copier liste
→ vers combiné INT

 Sélectionner le numéro interne du combiné destinataire et appuyer sur la touche **OK**.

Vous pouvez copier plusieurs entrées successivement en répondant **Oui** à la question Copier autres entrées?.

La réussite de l'opération de transfert est signalée par un message et par la tonalité de validation sur le combiné destinataire.

Remarque :

Vous avez également la possibilité d'envoyer le **répertoire** complet, sans l'ouvrir, par transfert de données :



 →  → Echange de données
→ Répertoire

A noter :

- ◆ Les entrées avec des numéros identiques ne sont pas remplacées sur le combiné destinataire.
- ◆ Le transfert s'interrompt si le téléphone sonne ou si la mémoire du combiné destinataire est pleine.

Transfert du répertoire au format vCard via Bluetooth

En mode Bluetooth (voir p. 61), vous pouvez transférer les entrées du répertoire au format vCard, par exemple pour échanger des entrées avec votre téléphone portable.

 →  (sélectionner l'entrée)
→ **Options** (ouvrir le menu) → Copier entrée / Copier liste → vCard via Bluetooth

La liste des Appareils connus (voir p. 61) s'affiche.

 Sélectionner l'appareil et appuyer sur **OK**.

Réception d'une vCard via Bluetooth

Un appareil de la liste Appareils connus (voir p. 61) envoie automatiquement une vCard au combiné. L'opération s'affiche à l'écran.

Si l'appareil émetteur n'est pas répertorié dans la liste, vous êtes invité à saisir à l'écran le code PIN correspondant :



Saisir le code PIN de l'appareil Bluetooth **émetteur** et appuyer sur **OK**.

La vCard transférée devient alors une entrée du répertoire.

Copie du numéro affiché dans le répertoire

Vous pouvez copier dans le répertoire des numéros qui s'affichent dans, par exemple, le journal des appels ou la liste des numéros bis, un SMS ou pendant un appel.

Si vous disposez du service CNIP, les 16 premiers caractères du nom transféré sont copiés dans la ligne Nom.

Un numéro s'affiche :



Options → No. vers répert.

► Pour compléter l'entrée, voir p. 22.

Gigaset S685 : pendant la copie du numéro à partir du journal du répondeur, l'écoute des messages est interrompue.

Récupération d'un numéro ou d'une adresse e-mail dans le répertoire

Vous pouvez, dans de nombreuses situations, ouvrir le répertoire, par ex. pour copier un numéro ou une adresse e-mail. Il n'est pas nécessaire que le combiné soit en mode veille.

► Selon la situation, ouvrir le répertoire à l'aide de ,  ou  Répertoire.





Sélectionner une entrée (p. 23).

Enregistrement d'une date anniversaire

Pour chaque numéro du répertoire, vous pouvez enregistrer une date anniversaire et spécifier l'heure à laquelle vous souhaitez que cette date vous soit rappelée (configuration usine : Annivers.: Dés.).

Les dates anniversaires sont automatiquement enregistrées dans le calendrier (p. 59).

 →  (sélectionner une entrée ; p. 23)

Afficher **Modifier**

Appuyer successivement sur les touches écran.



Passer à la ligne Annivers.:



Sélectionner Act.

► Renseigner les différentes lignes :

Anniversaire (Date)

Entrer le jour /le mois /l'année (8 chiffres).

Annivers. (Heure)

Saisir l'heure /les minutes pour le rappel (4 chiffres).

Annivers. (Signal)



Sélectionner le type de notification.

► Enregistrer les modifications (p. 72).

Remarque :

La saisie d'une heure est nécessaire pour le rappel. Si vous avez sélectionné un rappel visuel, l'heure n'est pas nécessaire et est automatiquement réglée sur 00:00.

Désactivation d'une date anniversaire

 →  (sélectionner une entrée ; p. 23)

Afficher **Modifier**

Appuyer successivement sur les touches écran.



Passer à la ligne Annivers.:



Sélectionner Dés.

Sauver

Appuyer sur la touche écran.

Rappel d'un anniversaire

Un rappel est signalé par la sonnerie sélectionnée sur le combiné.

Vous avez alors le choix entre les possibilités suivantes :

SMS Rédiger un SMS.

Arrêt Appuyer sur la touche écran pour confirmer le rappel de date anniversaire et terminer.

Visualisation d'une date anniversaire échue

En mode veille, une date anniversaire échue et non confirmée vous sera rappelée par l'affichage **unique** de **RdV**.

► Visualisation d'un rendez-vous :

RdV Appuyer sur la touche écran.

Vous avez alors le choix entre les possibilités suivantes :

SMS Rédiger un SMS.



Effacer Effacer le rappel.
Après la suppression, appuyer sur la touche écran  ou **Retour** :
Une fois revenu en mode veille, **RdV** ne sera plus affiché.

Vous pouvez encore consulter les dates anniversaires passées par la suite (voir p. 60).

Liste des numéros bis



La liste des numéros bis comprend les vingt derniers numéros composés sur le combiné (max. 32 chiffres). Si l'un de ces numéros figure dans le répertoire ou la liste de présélection, le nom du contact correspondant s'affiche.

Répétition manuelle de la numérotation

-  Appuyer **brèvement** sur la touche.
-  Sélectionner une entrée.
-  Appuyer de nouveau sur la touche Décrocher. Le numéro est composé.

Lorsqu'un nom apparaît, vous pouvez afficher le numéro correspondant avec la touche écran **Afficher**.

Gestion de la liste des numéros bis

-  Appuyer **brèvement** sur la touche.
-  Sélectionner une entrée.
- Options** Ouvrir le menu.

Vous pouvez sélectionner les fonctions suivantes à l'aide de la touche  :

No.vers répert.

Copier l'entrée dans le répertoire (p. 22).

Renumerot.Auto.

Le numéro est automatiquement composé à intervalles fixes (toutes les 20 s.). La touche mains-libres clignote et la fonction « Ecoute amplifiée » est activée.

- Le correspondant répond : appuyer sur la touche Décrocher . La fonction est désactivée.
- Le correspondant ne répond pas : l'appel est interrompu après environ 30 s. La fonction est désactivée après une pression sur n'importe quelle touche ou après dix tentatives infructueuses.

Utiliser le No (comme pour le répertoire, p. 23)

Effacer entrée (comme pour le répertoire, p. 23)

Effacer liste (comme pour le répertoire, p. 24)



Affichage de listes avec la touche Messages

La touche Messages  vous permet d'appeler les listes suivantes :

- ◆ Liste de SMS

Si **plusieurs** boîtes aux lettres sont configurées (p. 36), plusieurs listes s'affichent.
- ◆ Journal du répondeur (Gigaset S685 uniquement) ou messagerie externe, si votre opérateur prend en charge cette fonction et si l'accès rapide est configuré pour la messagerie externe (p. 47).
- ◆ Journal des appels

Dès qu'une **nouvelle entrée** est insérée dans l'une des listes, une tonalité d'avertissement retentit. La touche  clignote (s'éteint une fois qu'elle est actionnée). En **mode veille**, une icône s'affiche à l'écran pour signaler le nouveau message.



Icône	Nouveau message...
	... dans le journal du répondeur (Gigaset S685 uniquement) ou sur la messagerie externe
	... dans le journal des appels
	... dans la liste des SMS

Le nombre de nouvelles entrées est affiché au-dessous de l'icône correspondante.

Sélection d'une liste

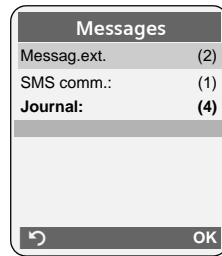
Lorsque vous appuyez sur la touche Messages , seules s'affichent les listes qui contiennent des messages (exception : messagerie externe). Les listes comprenant des nouveaux messages apparaissent en gras



Sélectionner une liste avec la touche . Pour ouvrir, appuyer sur  ou **OK**.

Si les entrées disponibles sont toutes dans la même liste, l'étape de sélection de liste est supprimée et la liste concernée est directement affichée.

Liste des SMS reçus

Tous les SMS reçus sont enregistrés dans la liste de réception, p. 34.

Journal des appels

Condition : présentation du numéro (CLIP, p. 19)

Selon le type de liste configuré, le journal des appels contient :

- ◆ les appels reçus ()
- ◆ les appels manqués
- ◆ les appels enregistrés par le répondeur (☉, Gigaset S685 uniquement)

Selon le type de liste configuré, tous les numéros des 30 derniers appels entrants sont enregistrés ou bien seulement les appels manqués. La liste des appels manqués contient les appels non acceptés ou les appels enregistrés par le répondeur (uniquement Gigaset S685).

Vous pouvez également appeler le journal des appels à partir du menu :

 → Journal

Définition du type de liste du journal des appels

 →  → Base → Type de liste

Appels perdus / Tous appels

Sélectionner et appuyer sur **OK** ( = activé).



Maintenir **enfoncé** (mode veille).

Les entrées du journal des appels sont conservées lorsque vous modifiez le type de liste.

Entrée de liste

Les nouveaux messages apparaissent en haut.

Exemple d'entrées d'une liste :



- ◆ Le type de liste (dans la partie supérieure)
- ◆ Etat de l'entrée
En gras : nouvelle entrée
- ◆ Numéro ou nom de l'appelant
Vous pouvez ajouter le numéro de l'appelant à votre répertoire (p. 25).
- ◆ Date et heure de l'appel (selon le réglage, p. 10)
- ◆ Type d'entrée :
 - les appels reçus ()
 - les appels manqués
 - les appels enregistrés par le répondeur (∞, Gigaset S685 uniquement)

Appuyer sur la touche écran **Effacer**, pour effacer l'entrée sélectionnée.

Après avoir appuyé sur la touche écran **Options**, sélectionner d'autres fonctions avec la touche ():

No.vers répert.

Récupérer le numéro dans le répertoire.

Effacer liste

Effacer la liste complète.

Nom / Info

Voir la section suivante « Affichage des informations CNIP ».

Lorsque vous quittez le journal des appels, toutes les entrées reçoivent le statut « ancienne entrée », c'est-à-dire qu'elles n'apparaîtront plus en gras à la prochaine visite du journal.

Journal du répondeur (Gigaset S685 uniquement)

Le **journal du répondeur** vous permet d'écouter les messages sur le répondeur.

Affichage des informations CNIP

Si vous avez souscrit au service CNIP (présentation du nom de l'appelant) de l'opérateur, vous pouvez faire afficher les noms et lieu transmis par le réseau pour cet appel.

Vous avez sélectionné une entrée de liste.

Options Ouvrir le menu.

Nom / Info Sélectionner, puis appuyer sur **OK**.

Si les nom et lieu ne s'affichent pas, l'appelant n'a pas demandé la présentation du numéro ou la présentation du numéro a été désactivée.

Appuyer sur **OK** pour revenir à la liste.

Maîtrise des coûts de télécommunication

Optez pour un opérateur proposant des tarifs particulièrement avantageux (présélection). Vous pouvez gérer les numéros dans la liste de présélection.

Association d'un numéro de présélection à un numéro d'appel

Vous pouvez faire précéder le numéro à appeler du préfixe d'un opérateur.



Ouvrir la liste de présélection.



Sélectionner une entrée (numéro de présélection).

Options

Appuyer sur la touche écran.

Utiliser le No

Sélectionner et appuyer sur **OK**.



Saisir le numéro ou le sélectionner dans le répertoire (p. 25).



Appuyer sur la touche Décrocher. Les deux numéros sont composés.

Présélection automatique de l'opérateur réseau (Présélection)

Vous pouvez définir un numéro appel par appel (numéro de présélection) à ajouter **automatiquement** lors de la composition.

- ◆ La liste « **avec présélection** » contient la « règle » : numéros à préfixes ou leurs premiers chiffres pour lesquels le numéro de présélection doit être utilisé.
- ◆ La liste « **sans présélection** » contient les « exceptions à la règle ».

Exemple :

Vous avez saisi 08 pour la liste « avec présélection ». Ainsi, tous les numéros commençant 08 sont composés avec présélection.

Si vous souhaitez, par ex. que 081 soit toutefois composé sans présélection, saisissez 081 pour la liste « sans présélection ».

Lorsque vous appuyez sur la touche Décrocher/Mains-libres, les **premiers** chiffres du numéro appelé sont comparés aux deux listes :

- ◆ Le numéro composé n'est pas précédé du numéro de présélection lorsqu'il
 - ne correspond à **aucune** entrée des deux listes,
 - correspond à une entrée de la liste « **sans présélection** ».
- ◆ Le numéro de présélection est ajouté en préfixe lorsque les premiers chiffres du numéro appelé correspondent également à **une seule** entrée de la liste « **avec présélection** ».

Enregistrement du numéro de présélection

 →  → Base → Sél.rés.auto.
→ Préfixe réseau

 Entrer ou modifier le numéro de présélection.



Sauver Appuyer sur la touche écran.

 Maintenir **enfoncé** (mode veille).

Enregistrement ou modification des entrées des listes de présélection

Chaque liste peut contenir 20 entrées de 6 chiffres chacune.

Dans la liste « **avec présélection** », des numéros sont éventuellement déjà configurés par avance, selon le pays. Toutes les communications nationales, ainsi que les appels en direction du réseau mobile sont p. ex. **automatiquement** associés au numéro de présélection que vous avez préalablement enregistré.

 →  → Base → Sél.rés.auto.
→ Avec présél. / Sans présél.

 Sélectionner une entrée.

Modifier Appuyer sur la touche écran.

 Saisir ou modifier les premiers chiffres du numéro.

Sauver Appuyer sur la touche écran.

 Maintenir **enfoncé** (mode veille).

Désactivation provisoire de la présélection

 (maintenir **enfoncé**) → **Options**
→ Préselect. dés.

Désactivation permanente de la présélection

▶ Effacer le numéro de présélection (p. 30).

SMS (messages texte)

Votre appareil est configuré en usine pour permettre d'envoyer immédiatement des SMS.

Conditions :

- ◆ La présentation du numéro associée à votre ligne téléphonique est active.
- ◆ Votre opérateur propose le service SMS sur le réseau fixe (vous obtiendrez des informations sur ce service auprès de votre opérateur).
- ◆ La condition est que vous soyez enregistré auprès de votre opérateur pour l'envoi et la réception des SMS.

Les SMS sont échangés par les opérateurs par l'intermédiaire de centres SMS. Vous devez enregistrer dans votre appareil le centre SMS que vous souhaitez utiliser pour l'envoi et la réception de SMS. Vous pouvez recevoir les SMS émis à partir de **n'importe quel** centre SMS enregistré après vous être inscrit auprès de votre opérateur.

Vos SMS sont envoyés via le centre SMS qui est enregistré comme centre d'envoi (p. 37). Un seul centre d'envoi SMS peut être sélectionné à la fois.

Vos SMS sont envoyés via le **Centre serv.** qui est enregistré comme **centre d'envoi**. Vous pouvez cependant activer n'importe quel autre centre SMS comme centre d'envoi pour un message courant (p. 37).

Si aucun centre de services SMS n'est enregistré, le menu SMS ne contient que l'entrée **Réglages**. Enregistrer un centre de services SMS (p. 37).

Vous trouverez en annexe des informations sur la rédaction d'un SMS :

- ◆ Saisir le texte, voir p. 72.
- ◆ Ecrire avec la saisie intuitive EATONI, voir p. 73.

Règles

- ◆ Un SMS peut avoir une longueur maximale de 160 caractères.
- ◆ Lorsque le SMS dépasse 160 caractères, le SMS est envoyé sous forme de **séquence** (quatre SMS de 153 caractères maximum chacun).

A noter :

- ◆ Chaque SMS entrant est signalé par une sonnerie unique (identique à celle des appels externes). Si vous prenez cet « appel », le SMS est perdu. Pour éviter la sonnerie, l'appareil est réglé par défaut de façon à supprimer la première sonnerie de tous les appels externes (p. 38).
- ◆ Si le téléphone est raccordé à un auto-commutateur, voir p. 38.
- ◆ Pour pouvoir recevoir des SMS, il est nécessaire de vous enregistrer auprès de votre opérateur.

Inscription avec l'assistant

Lorsque vous appuyez pour la première fois sur la touche écran **SMS**, vous êtes invité à vous inscrire auprès de tous les centres SMS enregistrés (voir p. 37). Pour valider, appuyer sur **Oui**. Pour refuser, appuyer sur **Non** (l'inscription automatique est interrompue). Vous pouvez désormais recevoir des SMS émis à partir de tous les centres SMS enregistrés.

Pour revenir à l'inscription automatique à tout moment, utiliser le menu :

 →  → **Réglages**
→ **Souscrire au SMS**

L'assistant d'inscription ne prend pas en charge l'enregistrement de boîtes aux lettres personnelles (p. 36).

Rédaction/envoi de SMS

Rédaction d'un SMS



Boîte lettres 2

Le cas échéant, sélectionner la boîte aux lettres et appuyer sur **OK**.



Saisir le code PIN éventuel de la boîte aux lettres et appuyer sur **OK**.

Créer texte Sélectionner et appuyer sur **OK**.



Rédiger le SMS.

Remarques :

- Vous trouverez des indications sur la saisie de texte à la p. 72 et sur la rédaction à l'aide de la saisie intuitive EATONI à la p. 73.
- La saisie de texte EATONI est activée à la livraison.
EATONI: Activer/Désactiver voir p. 74.

Envoi d'un SMS



Appuyer sur la touche Décrocher.

ou :

Options Appuyer sur la touche écran.

Envoi Sélectionner et appuyer sur **OK**.

SMS Sélectionner, puis appuyer sur **OK**.



Sélectionner le numéro avec préfixe (même pour les communications locales) dans le répertoire ou dans la liste de présélection ou l'entrer directement. Pour les SMS envoyés à une boîte aux lettres SMS : ajouter l'ID de la boîte aux lettres à la **fin** du numéro.

Envoi

Appuyer sur la touche écran.
Le SMS est envoyé.

Remarques :

- Si vous êtes interrompu par un appel externe pendant la rédaction du SMS, le texte est automatiquement enregistré dans la liste des brouillons.
- L'opération est annulée si la mémoire est pleine ou si la fonction SMS est affectée sur la base à un autre combiné. Un message correspondant s'affiche à l'écran. Vous pouvez effacer le SMS si vous n'en avez plus besoin ou l'envoyer ultérieurement.

Paramétrer la langue de saisie

► Vous rédigez un SMS (p. 32).

Options

Appuyer sur la touche écran.

Langue saisie

Sélectionner et appuyer sur **OK**.



Sélectionner la langue de saisie et appuyer sur **OK**.



Appuyer deux fois **brièvement** sur la touche Raccrocher pour revenir au champ de saisie.



Le choix de la langue de saisie n'est valable que pour le SMS en cours.

Accusé de réception SMS

Condition : votre opérateur prend en charge cette fonctionnalité.

Si vous avez activé l'accusé de réception, vous recevez un message de confirmation après l'envoi d'un SMS.

Activation/désactivation de l'accusé de réception

 →  → Réglages

Accusé réception

Sélectionner et appuyer sur **OK** ( = activé).

Lecture/suppression de l'accusé de réception/enregistrement du numéro dans le répertoire

- ▶ Ouvrir la liste de réception (p. 34), puis :



Sélectionner le SMS avec l'état Etat OK ou Etat NOK.

Lire Appuyer sur la touche écran.

- ◆ Effacer :
 - Options** Effacer entrée **OK**.
- ◆ Enregistrer le numéro dans le répertoire :
 - Options** No.vers répert. **OK**.
- ◆ Effacer la liste complète :
 - Options** Effacer liste **OK**.

Liste des brouillons

Vous pouvez enregistrer un SMS dans la liste des brouillons, le modifier ultérieurement et l'envoyer.

Enregistrement d'un SMS dans la liste des brouillons

- ▶ Vous rédigez un SMS (p. 32).

Options Appuyer sur la touche écran.

Sauvegarder

Sélectionner, puis appuyer sur **OK**.

Ouverture de la liste des brouillons

→ → (Boîte aux lettres, code PIN de la boîte aux lettres) → Brouillons (3)

La première entrée de la liste est affichée, par ex. :

1234567890
21.11.07 09:45

Lecture ou suppression de SMS

- ▶ Ouvrir la liste des brouillons, puis :



Sélectionner le SMS.

Lire Appuyer sur la touche écran. Le texte s'affiche. Faire défiler avec .

Ou supprimer le SMS en appuyant sur

Options Effacer entrée **OK**.

Rédaction/modification d'un SMS

- ▶ Vous lisez un SMS de la liste des brouillons.

Options Ouvrir le menu.

Vous pouvez sélectionner l'une des options suivantes :

Créer texte

Rédiger un nouveau SMS, puis l'envoyer (p. 32) ou l'enregistrer.

Editer texte

Modifier le texte du SMS enregistré, puis l'envoyer (p. 32).

Police caract.

Le texte est représenté dans le jeu de caractères choisi.

Effacement de la liste des brouillons

- ▶ Ouvrir la liste des brouillons, puis :

Options Ouvrir le menu.

Effacer liste Sélectionner, appuyer sur **OK** et valider avec **Oui**. La liste est effacée.



Maintenir **enfoncé** (mode veille).

Envoi d'un SMS à une adresse e-mail

Si votre opérateur prend en charge l'envoi de **SMS à des adresses e-mail**, vous pouvez également envoyer votre SMS à des adresses e-mail.

L'adresse e-mail doit figurer au début du texte. Vous devez envoyer le SMS au service e-mail de votre centre d'envoi SMS.



→ → (Boîte aux lettres, code PIN de la boîte aux lettres) → Créer texte

E-Mail



Copier l'adresse e-mail depuis le répertoire ou la saisir directement. La faire suivre d'un espace ou de deux-points (selon l'opérateur).

Entrer le texte du SMS.



Options

Appuyer sur la touche écran.

Envoi

Sélectionner, puis appuyer sur **OK**.

SMS (messages texte)

E-mail Sélectionner, puis appuyer sur **OK**. Si le numéro du service e-mail n'est pas enregistré (p. 37), le saisir.

Envoi Appuyer sur la touche écran.

Envoi d'un SMS comme fax

Vous pouvez également envoyer un SMS à un télécopieur.



Condition : votre opérateur prend en charge cette fonctionnalité.

► Vous rédigez un SMS (p. 32).

Options Appuyer sur la touche écran.

Envoi Sélectionner et appuyer sur **OK**.

Fax Sélectionner, puis appuyer sur **OK**.

 /  Sélectionner le numéro dans le répertoire ou le saisir directement. Entrer le numéro avec le préfixe (même pour les communications locales).

Envoi Appuyer sur la touche écran.

Réception de SMS

Tous les SMS entrants sont enregistrés dans la liste de réception. Les séquences de SMS sont indiquées comme **un** SMS. Si la séquence est trop longue ou si elle est transférée de manière incomplète, elle est divisée en plusieurs SMS individuels. Les SMS qui ont été lus restent dans la liste, vous devez donc **régulièrement effacer des SMS de la liste**.



Si la mémoire des SMS est saturée, un message correspondant s'affiche.

► Effacer les SMS superflus, (p. 34).

Liste de réception

La liste de réception contient :

- ◆ tous les SMS reçus, les plus récents en premier,
- ◆ les SMS qui n'ont pas pu être envoyés à cause d'une erreur.

Les nouveaux SMS sont signalés sur tous les combinés Gigaset S68H par l'icône  à l'écran, le clignotement de la touche Messages  et une tonalité d'avertissement.

Ouverture de la liste de réception à l'aide de la touche

 Appuyer sur la touche.

Le cas échéant, sélectionner une boîte aux lettres et saisir le code PIN correspondant.

La liste de réception se présente ainsi (exemple) :

SMS comm.:	(2)	1
		2

1 **gras** : nombre de nouvelles entrées

non gras : nombre des entrées lues

2 Nom de la boîte aux lettres, ici : boîte aux lettres commune

Ouvrir la liste avec **OK**.

Une entrée de la liste s'affiche, par exemple, de la manière suivante :

1234567890
21.11.07 09:45

Ouverture de la liste de réception à partir du menu SMS

 →  → (Boîte à lettres, code PIN de la boîte à lettres) → Réception (2)

Lecture et suppression d'un SMS

- Ouvrir la liste de réception.
- Poursuivre comme à la section « Lecture ou suppression de SMS », p. 33.

Une fois que vous avez lu un nouveau SMS, il reçoit le statut « Lu » (il n'apparaîtra plus en gras).

Effacement de la liste de réception

Tous les **nouveaux et anciens** SMS de la liste sont effacés.

► Ouvrir la liste de réception.

Options Ouvrir le menu.

- Poursuivre comme à la section « Effacement de la liste des brouillons », p. 33.

Réponse à un SMS et transfert

- Lire le SMS (p. 34) :

Options Appuyer sur la touche écran.

Vous avez le choix entre les possibilités suivantes :

Répondre

Rédiger directement un SMS de réponse et l'envoyer (p. 32).

Editer texte

Modifier le texte du SMS et l'envoyer ensuite (p. 32).

Transfert de SMS

- Vous lisez un SMS (p. 34) :

Options Appuyer sur la touche écran.

Renvoyer texte

Sélectionner, puis appuyer sur **OK**. Pour la suite, voir p. 32.

Copie du numéro dans le répertoire

Copie du numéro de l'expéditeur

- Ouvrir la liste de réception et sélectionner le SMS (p. 34).

Options Appuyer sur la touche écran.
Pour la suite, voir p. 25.

Remarques :

- Vous avez également la possibilité de créer à l'intérieur de votre répertoire un répertoire destiné spécifiquement aux SMS, en faisant précéder le nom des entrées en question d'un astérisque (*).
- Une indication de boîte aux lettres est enregistrée dans le répertoire.

Copie/sélection des numéros depuis le texte du SMS

- Lire le SMS (p. 34) et le faire défiler jusqu'à la position du numéro de téléphone.

Les chiffres apparaissent en surbrillance.

→ Appuyer sur la touche écran.
Pour la suite, voir p. 25.

ou :



Appuyer sur la touche Décrocher pour composer le numéro.

Pour que le numéro puisse également être utilisé pour l'envoi de SMS :

- Enregistrer le numéro dans le répertoire avec le préfixe local.

Modification du jeu de caractères

- Lire le SMS (p. 34) :

Options Appuyer sur la touche écran.

Police caract.

Le texte est représenté dans le jeu de caractères choisi.

Notification par SMS

Vous pouvez être informé par SMS des appels perdus et des nouveaux messages enregistrés sur le répondeur (Gigaset S685 uniquement).

Condition : dans le cas des appels manqués, le numéro de l'appelant (CLI) doit avoir été transmis.

La notification est envoyée à votre téléphone portable ou à un autre appareil prenant en charge les SMS.

Il suffit d'enregistrer le numéro de téléphone auquel la notification doit être transmise (numéro de notification) et de définir le type de notification.

Enregistrement du numéro de notification



→ Réglages → No. Notification



Saisir le numéro auquel envoyer les SMS.

Sauver

Appuyer sur la touche écran.



Maintenir **enfoncé** (mode veille).

Attention :

N'indiquez pas votre numéro de téléphone fixe pour la notification des appels manqués. Cela pourrait entraîner une boucle sans fin et payante.

Définition du type de notification

 →  → Réglages → Type notifi. cat.

- ▶ Le cas échéant, modifier des entrées de plusieurs lignes :

Appels perdus :

Act. doit être sélectionné pour l'envoi d'un SMS de notification.

Message répond. :

(Gigaset S685 uniquement)

Act. doit être sélectionné pour l'envoi d'un SMS de notification.

- ▶ Enregistrer les modifications (p. 72).

Boîtes aux lettres SMS

L'appareil est livré avec la **boîte aux lettres commune** activée. Elle est accessible à tous et ne peut pas être protégée par un code PIN. Vous pouvez également configurer trois **boîtes aux lettres personnelles** et les protéger par un code **PIN**. Chaque boîte aux lettres est désignée par un nom et un « ID de boîte aux lettres » (une sorte d'extension).

A noter :

- ◆ Si vous utilisez sur la même ligne téléphonique plusieurs appareils (bases) compatibles SMS, chaque ID de boîte aux lettres SMS ne peut être utilisé qu'une fois. Dans ce cas, vous devez également modifier l'ID prédéfini de la boîte aux lettres commune (« 0 »).
- ◆ Vous ne pouvez utiliser des boîtes aux lettres personnelles que si votre opérateur prend en charge ce service. Ce service est signalé par une étoile (*) à la fin du numéro du centre SMS (configuré au préalable).
- ◆ Dans le cas où vous avez oublié votre code PIN, vous pouvez le réinitialiser en rétablissant les paramètres par défaut de la base. Cette opération efface **tous les SMS présents dans toutes les boîtes aux lettres**.

Configuration et modification d'une boîte aux lettres personnelle

Configuration d'une boîte aux lettres personnelle

 →  → Réglages → Boîtes lettres

 Sélectionner la boîte aux lettres, par exemple Boîte lettres 2, et appuyer sur **OK**.

- ▶ Renseigner les différentes lignes :

Activation :

Activer ou désactiver la boîte aux lettres.

Identif. :

Sélectionner l'ID de la boîte aux lettres (0–9). Seuls les chiffres disponibles sont sélectionnables.

Protect.PIN :

Activer/désactiver la protection par code PIN.

Code PIN

Le cas échéant, saisir un code PIN à 4 chiffres.

- ▶ Enregistrer les modifications (p. 72).

Les boîtes aux lettres actives sont marquées d'un dans la liste des boîtes aux lettres. Elles sont affichées dans la liste des SMS et peuvent, le cas échéant, apparaître en appuyant sur la touche Messages .

Désactivation d'une boîte aux lettres

- ▶ **Activation** : sélectionner Dés. Le cas échéant, valider en appuyant sur **Oui**.

Tous les SMS enregistrés dans cette boîte aux lettres sont effacés.

Désactivation de la protection par code PIN

- ▶ **Protect.PIN** : sélectionner Dés.

Le code PIN est réinitialisé sur 0000.

Modification du nom d'une boîte aux lettres

 →  → Réglages → Boîtes lettres
→  (sélectionner la boîte aux lettres)

Modifier Appuyer sur la touche écran.

 Saisir le nouveau nom.

Sauver Appuyer sur la touche écran.

 Maintenir **enfoncé** (mode veille).

Modification du code PIN et de l'ID d'une boîte aux lettres

 →  → Réglages → Boîtes lettres
→  (sélectionner la boîte aux lettres)

 Saisir le code PIN éventuel de la boîte aux lettres et appuyer sur **OK**.

► Configurer Identif. ; Protect.PIN ; Code PIN (p. 36).

Envoi de SMS à une boîte aux lettres personnelle

Pour envoyer un SMS à votre boîte aux lettres personnelle, l'expéditeur doit connaître votre ID et l'ajouter à la suite de votre numéro.

► Vous pouvez envoyer un SMS à votre interlocuteur par le biais de votre boîte aux lettres personnelle.

Il reçoit alors votre numéro SMS avec l'ID en cours et peut l'enregistrer dans son répertoire. Si l'ID n'est pas valide, le SMS n'est pas transmis.

Définition du centre SMS

Saisie/modification du centre SMS

► Avant de **créer une entrée** ou d'effacer des numéros prédéfinis, renseignez-vous sur les services offerts et sur les particularités de votre opérateur.

 →  → Réglages → Centres SMS

 Sélectionner le centre SMS (par exemple Centre serv. 1) et appuyer sur **OK**.

► Renseigner les différentes lignes :

Emetteur ? :

Sélectionner Oui, si les SMS doivent être envoyés via le centre SMS. Dans le cas des centres SMS 2 à 4, le paramétrage ne s'applique qu'au SMS suivant.

SMS :

Appuyer sur la touche écran **Modifier**. Saisir le numéro du service SMS et ajouter un astérisque si votre opérateur prend en charge les boîtes aux lettres personnelles.

E-mail :

Appuyer sur la touche écran **Modifier**. Saisir le numéro du service e-mail.

► Enregistrer les modifications (p. 72).

Remarque :

Renseignez-vous auprès de votre opérateur afin de savoir ce que vous devez prendre en compte lors de la saisie des numéros de service pour utiliser des boîtes aux lettres personnelles (à condition qu'il prenne cette fonction en charge).

Envoi de SMS par le biais d'un autre centre SMS

- ▶ Activer le centre SMS (2 à 4) comme centre d'envoi.
- ▶ Envoyer les SMS.

Ce réglage ne s'applique qu'au SMS suivant. Après cela, le Centre serv. 1 est à nouveau utilisé comme centre d'envoi.

SMS et autocommutateurs privés (IP)

- ◆ La réception de SMS est uniquement possible si vous avez accès au service de **présentation du numéro de l'appelant** (CLIP), permettant de **transmettre le numéro de l'appelant au poste secondaire de l'autocommutateur**. Le traitement de la présentation du numéro du centre SMS est assuré par votre **Gigaset**.
- ◆ Vous devez le cas échéant faire précéder le numéro du centre SMS du préfixe (indicatif de sortie) (en fonction des paramètres de votre autocommutateur privé).
En cas de doute, tester l'autocommutateur, par exemple en envoyant un SMS à votre propre numéro : une fois avec préfixe et une fois sans.
- ◆ Lors de l'envoi de SMS, votre numéro d'émetteur est éventuellement envoyé sans le numéro d'appel du poste secondaire. Dans ce cas, le destinataire ne peut pas répondre directement.

L'envoi et la réception de SMS **via un autocommutateur RNIS** n'est possible qu'à partir du numéro MSN attribué à votre base.

Activation/désactivation de la suppression de la première sonnerie



Ouvrir le menu.



Appuyer sur les touches.



Activer la première sonnerie.

ou :



Désactiver la première sonnerie.

Activation/désactivation de la fonction SMS

Après la désactivation, vous ne pouvez plus recevoir ni envoyer de SMS comme message texte.

Les réglages définis pour l'échange de SMS (numéros des centres SMS) et les entrées des listes de réception et des brouillons sont conservés, même après la désactivation.



Ouvrir le menu.



Saisir les chiffres.



Désactiver la fonction SMS.

ou :



Activer la fonction SMS (par défaut).

Dépannage SMS

Codes d'erreur lors de l'envoi

EO	Secret permanent du numéro activé ou présentation du numéro non activée (ou non autorisée).
FE	Erreur lors de la transmission du SMS.
FD	Erreur lors de la connexion au centre SMS, voir Auto-assistance.

Auto-assistance en cas d'erreur

Le tableau suivant énumère les situations d'erreur ainsi que les causes potentielles et donne des indications pour corriger les erreurs.

<p>Envoi impossible.</p> <ol style="list-style-type: none"> 1. Vous n'avez pas demandé l'accès au service « Présentation du numéro » (CLIP). <ul style="list-style-type: none"> ▶ Demander l'activation de la fonctionnalité auprès de votre fournisseur de services. 2. Transmission du SMS interrompue (par exemple, par un appel). <ul style="list-style-type: none"> ▶ Réexpédier le SMS. 3. La fonction n'est pas proposée par votre opérateur. 4. Aucun numéro ou un numéro incorrect a été spécifié pour le centre SMS activé comme centre d'envoi. <ul style="list-style-type: none"> ▶ Saisir un numéro (p. 37).
<p>Vous avez reçu un SMS dont le texte est incomplet.</p> <ol style="list-style-type: none"> 1. La mémoire de votre téléphone est saturée. <ul style="list-style-type: none"> ▶ Effacer d'anciens SMS (p. 34). 2. L'opérateur n'a pas encore transmis le reste du SMS.

Vous ne recevez plus de SMS.

1. Vous avez modifié l'ID de votre boîte aux lettres.
 - ▶ Communiquer à vos correspondants SMS votre nouvel ID ou annuler la modification (p. 37).
2. Vous n'avez pas activé votre boîte aux lettres.
 - ▶ Activer la boîte aux lettres (p. 37).
3. Le renvoi d'appel (transfert) est activé avec Quand : Immédiat ou activé pour la messagerie externe (avec Immédiat).
 - ▶ Modifier le renvoi d'appel.

Pendant la lecture du SMS.

1. Le service de présentation du numéro n'est pas activé.
 - ▶ Faire activer cette fonctionnalité par votre opérateur (service payant).
2. Les opérateurs de téléphonie mobile et les opérateurs de SMS pour réseau fixe n'ont pas convenu d'une interopérabilité.
 - ▶ Informez-vous auprès de votre opérateur de SMS pour réseau fixe.
3. Le terminal est enregistré dans la base de données de votre opérateur de SMS comme étant incompatible avec la fonction SMS sur réseau fixe. Vous n'êtes plus enregistré dans cette base de données.
 - ▶ Lancer les assistants d'inscription pour s'inscrire automatiquement (voir p. 31).
 - ▶ Enregistrer à nouveau l'appareil pour la réception de SMS.

Réception la journée seulement.

L'appareil est défini dans la base de données de votre opérateur SMS comme étant incompatible avec la fonction SMS sur réseau fixe. Vous n'êtes plus enregistré dans cette base de données.

- ▶ Lancer les assistants d'inscription pour s'inscrire automatiquement (voir p. 31).
- ▶ Informez-vous auprès de votre opérateur de SMS pour réseau fixe.
- ▶ Enregistrer à nouveau l'appareil pour la réception de SMS.

Utilisation du répondeur de la base Gigaset S685

Vous pouvez utiliser le répondeur intégré à la base à partir du clavier de votre base (voir p. 2), du combiné ou par l'interrogation à distance (avec un autre téléphone/téléphone portable). Vous ne pouvez enregistrer certaines annonces ou messages qu'à partir de votre combiné.

Mode d'annonce



Vous pouvez utiliser le répondeur de deux façons différentes.

- ◆ En mode **Répd. enregistr.**, l'appelant entend l'annonce et peut enregistrer un message.
- ◆ En mode **Répd. simple**, l'appelant entend votre annonce mais ne peut pas enregistrer de message.

Utilisation du répondeur depuis le combiné

Si, lors de l'utilisation, vous utilisez une fonction qui engendre la diffusion d'un message ou d'une annonce, le haut-parleur du combiné s'active **automatiquement**. La touche Mains-libres  permet de le désactiver.

Activation/désactivation du répondeur

 →  → Messagerie → Répondeur int. (✓ = activé)

Le temps d'enregistrement restant est annoncé après l'activation du répondeur. Si l'heure n'est pas réglée (p. 10), celle-ci ne peut pas être annoncée. L'icône ∞ s'affiche à l'écran.

Le téléphone est fourni avec une annonce standard pour les modes répondeur enregistreur et répondeur simple. Si aucune annonce personnelle n'est enregistrée, l'annonce standard correspondante est utilisée.

Enregistrement des annonces Répondeur Enregistreur/Répondeur simple



 →  → Messagerie → Annonces → Enreg. annonce / Enreg. ann. RSimple

OK Appuyer sur la touche écran pour commencer l'enregistrement.

Vous entendez la tonalité (bip court).

▶ Enregistrer l'annonce (3 secondes min.).

Fin Appuyer sur la touche écran pour terminer l'enregistrement.



Interrompre l'enregistrement avec  ou . Reprendre l'enregistrement en appuyant sur **OK**.

L'annonce est repassée après l'enregistrement pour vous permettre de la contrôler. Vous pouvez recommencer l'enregistrement avec **Nouveau**.

A noter :

- ◆ L'enregistrement se termine automatiquement au bout de 170 secondes ou si vous arrêtez de parler pendant plus de 2 secondes.
- ◆ Si vous interrompez un enregistrement, l'annonce standard est de nouveau utilisée.
- ◆ Si la mémoire du répondeur est pleine, le répondeur se met en mode **Répd. simple**.
 - ▶ Si vous effacez d'anciens messages, le répondeur revient automatiquement au mode **Répd. enregistr.**. Le cas échéant, recommencer l'enregistrement.

Ecoute des annonces

 →  → Messagerie → Annonces
→ Ecoute annonce / Ecouter ann. RS

Si aucune annonce personnelle n'est enregistrée, l'annonce standard correspondante est utilisée.

Enregistrer une nouvelle annonce pendant l'écoute des annonces :

Nouveau Appuyer sur la touche écran.

Si la mémoire du répondeur est pleine, le répondeur se met en mode Répd. simple.

- ▶ Si vous effacez d'anciens messages, le répondeur revient automatiquement au mode Répd. enregistr. . Le cas échéant, recommencer l'enregistrement.

Effacement des annonces

 →  → Messagerie → Annonces
→ Effacer annonce / Effacer ann. RS



Oui Appuyer sur la touche écran pour valider la demande.

 Maintenir **enfoncé** (mode veille).

Une fois les annonces effacées, l'annonce standard correspondante est utilisée.

Sélection du mode d'annonce

Vous pouvez sélectionner Répd. enregistr. ou Répd. simple.

 →  → Messagerie → Annonces
→ Mode → Répd. enregistr. / Répd. simple
(= activé)

 Maintenir **enfoncé** (mode veille).

Le mode sélectionné reste en mémoire après la désactivation du répondeur.

En mode Répd. enregistr., si la mémoire du répondeur est pleine, le répondeur revient automatiquement en mode Répd. simple et un message vous invitant à effacer les anciens messages s'affiche.



- ▶ Effacer les anciens messages.

Une fois les anciens messages effacés, le répondeur revient **automatiquement** au mode précédemment sélectionné ou vous devez à nouveau sélectionner le mode d'enregistrement souhaité.

Sélection du mode d'annonce selon des plages horaires

Le réglage Plages horaires permet de changer le mode d'annonce pendant une période définie.

Exemple : le mode Répd. enregistr. est sélectionné. Si vous activez la fonction Plages horaires et configurez une plage horaire (p. ex. de 18 h 00 à 8 h 00), le répondeur bascule en mode Répd. simple pendant cette période. En dehors de cette période (de 8 h 01 à 17 h 59), le mode Répd. enregistr. est activé.

 →  → Messagerie → Annonces
→ Mode → Plages horaires (= activé)

- ▶ Renseigner les différentes lignes :

De :

Saisir les heures/minutes (4 chiffres) pour le début de la plage horaire.

A :

Saisir les heures/minutes (4 chiffres) pour la fin de la plage horaire.

Activation :

Sélectionner Act. ou Dés..

- ▶ Enregistrer les modifications en sélectionnant **Sauver**.

Si la mémoire du répondeur est pleine et si Activation : Act. a été sélectionnée, l'enregistrement est interrompu et un message vous invitant à effacer les anciens messages s'affiche.

- ▶ Effacer les anciens messages et répéter le réglage.

Dès que vous changez le mode annonce (p. 41), la fonction Plages horaires est automatiquement désactivée.

Écoute de messages

Chaque message comprend la date et l'heure de la réception (selon le paramétrage, p. 10), qui s'affichent lors de l'écoute du message. Le service de présentation du numéro permet d'afficher le numéro ou le nom de l'appelant. Si le numéro de l'appelant est enregistré dans le répertoire, son nom s'affiche.

Écoute de nouveaux messages

Pour signaler la présence de nouveaux messages non encore écoutés, le symbole ∞ s'affiche à l'écran et la touche  clignote sur le combiné.

 Appuyer sur la touche Messages.

Messagerie :

Sélectionner puis appuyer sur **OK**.

Une annonce vous indique si vous avez des nouveaux messages ou uniquement des anciens messages.

Si de nouveaux messages ont été enregistrés, l'écoute commence par le premier nouveau message. Après le dernier nouveau message, vous entendez la tonalité de fin, ainsi qu'une annonce indiquant la durée d'enregistrement restante.

Si le message a été enregistré avec la date et l'heure, vous entendrez une annonce avant l'écoute.



Écoute d'anciens messages



Vous pouvez écouter les anciens messages quand plus aucun nouveau message n'est en attente. Pour lancer l'écoute, procédez comme indiqué dans « Écoute de nouveaux messages ».



Un nouveau message devient un « ancien message » après écoute de l'heure et de la date de réception (après env. 3 s).

Arrêt et contrôle de l'écoute

Pendant l'écoute des messages :

 Arrêter l'écoute. Pour poursuivre, appuyer de nouveau sur .

 ou  Revenir au message précédent.

 ou  Passer au message suivant.

2 x  Sauter le message suivant.

Lors d'une interruption de plus d'une minute, le répondeur repasse en mode veille.

Lecture des informations CNIP d'un message

► Voir p. 28.

Marquage d'un message comme « nouveau »

Un « ancien » message déjà écouté peut s'afficher de nouveau comme « nouveau » message.

Pendant l'écoute des messages :

 Appuyer sur la touche Étoile.

Une annonce indique le nouveau statut du message.

ou :

Options Ouvrir le menu.

Identif. > non lu

Sélectionner et appuyer sur **OK**.

L'écoute du message en cours est interrompue. L'écoute du message suivant commence, le cas échéant.

La touche  clignote sur le combiné.

Enregistrement du numéro d'un message dans le répertoire

Voir également « Copie du numéro affiché dans le répertoire », p. 25.

Effacement de messages

Vous pouvez effacer tous les anciens messages ou certains d'entre eux.

Effacement de tous les anciens messages

Pendant l'écoute ou en mode pause :

Options Appuyer sur la touche écran.

Effac. messg. lus

Sélectionner et appuyer sur **OK**.

Oui Appuyer sur la touche écran pour valider la demande.

Suppression de certains anciens messages

Pendant l'écoute ou en mode pause :

Effacer Appuyer sur la touche écran.

Interception d'un appel arrivant sur le répertoire

Vous pouvez intercepter un appel pendant son enregistrement sur le répertoire ou lorsque vous utilisez l'interrogation à distance.

 / **Accept.**

Appuyer sur la touche « Décrocher » ou sur la touche écran.

L'enregistrement est interrompu et vous pouvez discuter avec l'appelant.

Si, lorsque vous prenez la communication, l'enregistrement a débuté depuis 2 secondes, l'appel apparaît comme nouveau message. La touche  clignote sur le combiné.

Vous pouvez prendre l'appel même s'il n'est pas signalé sur le combiné.

Renvoi de la communication externe vers le répertoire

Vous pouvez renvoyer un appel externe entrant vers le répertoire, même lorsqu'il est désactivé.

Condition : la mémoire du répertoire ne doit pas être pleine.

Un appel externe est signalé sur le combiné :

 Appuyer sur la touche écran.

Le répertoire démarre immédiatement en mode répertoire enregistreur et accepte l'appel. Le délai défini pour le déclenchement du répertoire (p. 44) est ignoré.

Enregistrement de conversation

Vous pouvez enregistrer un appel externe à l'aide du répertoire.

► Informez votre interlocuteur que vous enregistrez la conversation.

Options Ouvrir le menu.

Enregist.conv.

Sélectionner et appuyer sur **OK**.

L'enregistrement est signalé à l'écran par un message et placé dans la messagerie comme nouveau message.

Fin Appuyer sur la touche écran pour terminer l'enregistrement.

La durée d'enregistrement maximale dépend de l'espace mémoire disponible sur le répertoire. Si la mémoire est pleine, une tonalité de fin retentit, l'enregistrement est interrompu et l'appel enregistré jusqu'à ce moment est placé dans le journal du répertoire en tant que nouveau message. Si le répertoire était en mode Répd. enregist., il passe en mode Répd. simple. Un message vous invitant à effacer les anciens messages s'affiche.

► Effacer les anciens messages.

Après cette opération, le répertoire revient **automatiquement** au mode sélectionné.

Activation/désactivation du filtrage d'appel

Pendant l'enregistrement d'un message, vous pouvez l'écouter sur les haut-parleurs des combinés inscrits.

Activation/désactivation permanente du filtrage d'appel

 →  → Messagerie → Filtrage HParl.
→ Combiné

( = activé)

 Maintenir **enfoncé** (mode veille).

Durant l'enregistrement, vous pouvez désactiver la fonction Filtrage HParl. avec le combiné.

Désactivation du filtrage d'appel pour l'enregistrement en cours

 Appuyer sur la touche Raccrocher.

Réglages du répondeur

A la livraison, le répondeur est déjà configuré. Vous pouvez personnaliser les réglages à l'aide du combiné.

Délai d'enclenchement du répondeur (fonction éco)

Vous pouvez définir le moment où le répondeur doit accepter un appel.

Les options suivantes sont disponibles : Imméd., après 10 s, 18 s ou 30 s et le réglage économique Automatique.

Pour Automatique, les conditions suivantes s'appliquent au déclenchement du répondeur :

- ◆ En l'absence de nouveaux messages, le répondeur accepte l'appel après 18 s.
- ◆ En présence de nouveaux messages, il accepte l'appel après **10 s**.

Lors de l'interrogation à distance, vous savez après environ 15 s qu'aucun nouveau message n'est présent (sinon le répondeur aurait déjà accepté votre appel). Si vous raccrochez à cet instant, vous ne devez pas payer de frais de communication.

 →  → Messagerie
→ Enclench. Répd.

 Sélectionner Imméd. / 10 s / 18 s / 30 s / Automatique.

Sauver Appuyer sur la touche écran.

 Maintenir **enfoncé** (mode veille).

A noter :

Vous pouvez configurer votre téléphone de manière à **supprimer** la **première** sonnerie pour tous les appels (p. 38). Le délai défini pour la prise d'appel ne permet donc pas d'indiquer le nombre de sonneries avant que le répondeur n'accepte l'appel.

Longueur de l'enregistrement

Vous pouvez définir la longueur maximale de l'enregistrement d'un message. Les options sont les suivantes : 1, 2, 3 min. ou illimité.

 →  → Messagerie
→ Longueur enreg.

 Sélectionner la longueur de l'enregistrement.

Sauver Appuyer sur la touche écran.

Qualité de l'enregistrement





Réglez la qualité d'enregistrement des messages. Il est possible de choisir entre les options : Longue durée, Haute, Supérieure. Si vous sélectionnez la qualité la plus élevée, la durée d'enregistrement maximale est réduite.

 →  → Messagerie → Qualité enreg.

 Sélectionner la qualité d'enregistrement.

Sauver Appuyer sur la touche écran.

Modification de la langue des menus et de l'annonce standard

    
Appuyer sur ces chiffres, puis

 **OK** Définir l'anglais.

 **OK** Définir le français.

 **OK** Définir l'arabe.

Réaffectation de l'accès rapide au répondeur avec la touche 1

Dans la configuration usine, l'accès rapide avec la touche  est affecté au répondeur intégré. Si vous avez affecté l'accès rapide à la messagerie externe (p. 47), vous pouvez revenir à la configuration initiale.

 →  → Messagerie → Tch1:Répd/Msg.

Répondeur / Messagerie ext.

Sélectionner et appuyer sur **OK**.

 Maintenir **enfoncé** (mode veille).

Après avoir sélectionné la messagerie externe ou le répondeur interne, maintenir la touche  **enfoncée**. Vous êtes directement connecté.

La configuration choisie pour l'accès rapide est valable pour tous les combinés Gigaset S68H.

Commande à distance (interrogation à distance)

Vous pouvez interroger ou activer le répondeur à partir de n'importe quel téléphone (par ex., depuis une chambre d'hôtel, une cabine téléphonique) ou activer le rappel du répondeur par SMS.

Conditions :

- ◆ Vous avez défini un code PIN système différent de 0000 (p. 63).
- ◆ Le téléphone utilisé pour l'interrogation à distance doit fonctionner en fréquence vocale (FV), ce qui signifie que vous entendez différentes tonalités lorsque vous appuyez sur les touches. Vous pouvez également utiliser un émetteur de code (disponible dans le commerce).

Appel du répondeur et écoute de messages



Composer votre numéro.



Pendant l'écoute de l'annonce : appuyer sur la touche  et saisir le code PIN système.

Le système indique la présence éventuelle de nouveaux messages. L'écoute des messages commence. Vous pouvez désormais utiliser le répondeur à l'aide du clavier.

Les touches suivantes permettent de commander le répondeur :



Revenir au début du message précédent.



Arrêter l'écoute. Pour poursuivre, appuyer de nouveau sur la touche.



Passer au message suivant.



Marquer le message comme « nouveau ».



Effacer le message en cours.

Activation du répondeur

- Composer votre numéro et laisser sonner jusqu'à entendre : « Veuillez saisir votre code PIN ».



Saisir le code PIN système.

Votre répondeur est activé.

L'écoute des messages commence.

Il n'est pas possible de désactiver le répondeur à distance.

Activation du rappel automatique du répondeur par SMS et écoute des messages

Condition : un numéro de notification doit être enregistré (voir p. 35)

Vous pouvez envoyer à distance un SMS à votre répondeur depuis le téléphone dont le numéro de notification est enregistré dans votre téléphone (téléphone portable ou autre appareil doté de la fonction SMS) et vous serez alors rappelé. L'écoute des messages commence après le déclenchement du répondeur et l'appui sur une des touches.

Le SMS doit être du type suivant :

<Code PIN système><Numéro de rappel>*

Le numéro de rappel est optionnel.

Exemples :

4711 ou *4711*0123456789*

Si un numéro de rappel est indiqué, c'est ce dernier qui est composé, dans les autres cas, le numéro de notification est utilisé.

Vous pouvez désormais utiliser le répondeur à l'aide du clavier, comme décrit dans les sections précédentes.

Utilisation de la messagerie externe

La messagerie externe est le répondeur de votre opérateur sur le réseau. Vous pouvez utiliser la messagerie externe après **souscription** auprès de votre opérateur.

Définition de l'accès rapide pour la messagerie externe

Pour l'accès rapide, vous pouvez appeler directement soit la messagerie externe, soit le répondeur intégré (uniquement Gigaset S685).

Gigaset S680 : L'accès rapide est prédéfini pour la messagerie externe. Il vous suffit juste d'entrer le numéro de la messagerie externe.

Gigaset S685 : L'accès rapide est affecté au répondeur intégré. A la place de la messagerie externe, vous pouvez utiliser la messagerie externe par exemple. Informez-vous auprès de votre opérateur.

Configuration de l'accès rapide pour la messagerie externe et saisie du numéro de la messagerie externe

 →  → Messagerie → Tch1:Rép/Msg.

Messagerie ext.

Sélectionner et appuyer sur

OK ( = activé).



Saisir le numéro de la messagerie externe.

Sauver

Appuyer sur la touche écran.



Maintenir **enfoncé** (mode veille).

La configuration choisie pour l'accès rapide est valable pour tous les combinés Gigaset S68H.

Appel à la messagerie externe



Maintenir **enfoncé**. Vous êtes directement connecté à la messagerie externe.



Appuyer éventuellement sur la touche Mains-libres . Vous entendez l'annonce de la messagerie externe.

Consultation des messages de la messagerie externe

Lorsqu'un message arrive, vous recevez un appel de la messagerie externe. Le numéro de la messagerie externe s'affiche à l'écran si vous êtes abonné au service de présentation du numéro. Si vous prenez l'appel, vous entendez les nouveaux messages reçus. Si vous ne le prenez pas, le numéro de la messagerie externe est enregistré dans la liste des appels manqués et la touche Messages clignote (p. 27).

Utilisation de plusieurs combinés

Inscription des combinés

Vous pouvez inscrire un maximum de 6 combinés sur votre base.

Un combiné Gigaset S68H peut être inscrit sur 4 bases maximum.

Inscription automatique du combiné Gigaset S68H sur la base Gigaset S680/S685

Condition : le combiné n'est inscrit sur aucune base.

L'inscription du combiné à la base est automatique.

- Poser le combiné sur la base, l'écran vers l'avant.

L'inscription peut durer jusqu'à 5 minutes. Pendant ce temps, le processus d'inscription est affiché sur l'écran et le nom de la base clignote, p. ex. Base 1. Une fois l'inscription terminée, le numéro interne est affiché sur l'écran du combiné, p. ex. INT 2 pour le numéro interne 2. Le plus petit numéro interne libre (1-6) lui est attribué. Si les numéros internes 1-6 ont déjà été attribués, le numéro 6 sera remplacé, à condition que le combiné identifié par le numéro interne 6 se trouve en mode veille.

Remarques :

- L'inscription automatique n'est possible que si aucune communication n'est en cours à partir de la base sur laquelle vous souhaitez inscrire votre combiné.
- Appuyez sur une touche pour interrompre l'inscription.
- Si l'inscription automatique ne fonctionne pas, vous devez inscrire le combiné manuellement.
- Vous pouvez changer le nom du combiné (voir p. 51).

Inscription manuelle du combiné Gigaset S68H sur la base Gigaset S680/S685

Vous devez activer l'inscription manuelle du combiné sur le combiné et sur la base.

Après une inscription réussie, le combiné passe en mode veille. Le numéro interne du combiné est affiché à l'écran, par ex., INT 1. Si ce n'est pas le cas, répéter l'opération.

Sur le combiné



→ Combiné → Inscrire comb.



Sélectionner la base, par ex. Base 1 et appuyer sur **OK**.



Entrer le code PIN système de la base (configuration usine : 0000) et appuyer sur **OK**.
L'écran affiche par ex. Base 1.

Sur la base

Dans un délai de 60 secondes, **maintenir enfoncée** la touche Inscription/Paging de la base (p. 2) pendant environ 3 secondes.

Inscription d'autres combinés

Vous pouvez inscrire d'autres combinés Gigaset et d'autres combinés compatibles GAP comme suit.

Sur le combiné

- Lancer l'inscription du combiné conformément au mode d'emploi.

Sur la base

Maintenir enfoncée la touche Inscription/Paging de la base (p. 2) pendant environ 3 secondes.

Retrait de combinés

Vous pouvez retirer un combiné inscrit à partir de n'importe quel autre combiné Gigaset S68H inscrit.

 Ouvrir la liste des abonnés internes.
Le combiné que vous êtes en train d'utiliser est indiqué par <.

 Sélectionner l'abonné interne à retirer.

Options Ouvrir le menu.

Retirer combiné

Sélectionner et appuyer sur **OK**.

 Saisir le code PIN système en cours et appuyer sur **OK**.

Oui Appuyer sur la touche écran.

Recherche d'un combiné (« Paging »)

Si vous avez égaré votre combiné, vous pouvez le rechercher à l'aide de la base.

- ▶ Appuyer brièvement sur la touche Inscription/Paging (p. 2).
- ▶ Tous les combinés sonnent simultanément (« Paging »), même si les sonneries sont désactivées.

Arrêt de la recherche

- ▶ Appuyer **brièvement** sur la touche Inscription/Paging de la base ou appuyer sur la touche Décrocher  du combiné.

Changement de base

Si votre combiné est inscrit sur plusieurs bases, vous pouvez l'associer à une base donnée ou à celle offrant la meilleure qualité de réception (Meilleure base).

 →  → Combiné → Sélect. Base

 Sélectionner l'une des bases inscrites ou Meilleure base et appuyer sur **OK**.

Appel interne

Les communications internes avec d'autres combinés inscrits sur la même base sont gratuites.

Appel d'un combiné en particulier

 Activer l'appel interne.

 Entrer le numéro du combiné.

ou :

 Activer l'appel interne.

 Sélectionner le combiné.

 Appuyer sur la touche Décrocher.

Appel de tous les combinés (« Appel général »)

 Activer l'appel interne.

 Appuyer sur la touche Etoile. Tous les combinés sont appelés.

Fin de la communication

 Appuyer sur la touche Raccrocher.

Transfert d'un appel vers un autre combiné

Vous pouvez transférer un appel externe à un autre combiné (transfert d'appel).

 Ouvrir la liste de combinés. Le correspondant externe entend la mélodie d'attente, si elle est activée (voir p. 64).

 Sélectionner le combiné ou Appel général et appuyer sur **OK**.

Utilisation de plusieurs combinés

Lorsque l'abonné interne répond :

- ▶ Annoncer éventuellement la communication externe.



Appuyer sur la touche Raccrocher.

La communication externe est transférée vers l'autre combiné.

Si le correspondant interne **ne répond pas** ou si sa ligne est occupée, appuyer sur la touche écran **Fin** pour reprendre l'appel externe.

Vous pouvez aussi appuyer sur la touche  lors d'un transfert d'appel avant que l'utilisateur interne ne décroche.

Dans ce cas, si le correspondant interne ne répond pas ou si sa ligne est occupée, l'appel vous est automatiquement renvoyé (l'écran affiche Retour d'appel).

Double appel interne

Vous êtes en communication avec un correspondant **externe** et vous pouvez simultanément appeler un correspondant **interne** afin de réaliser un double appel.



Ouvrir la liste de combinés. Le correspondant externe entend la mélodie d'attente, si elle est activée (voir p. 64).



Sélectionner le combiné et appuyer **OK**.

Fin du double appel

Fin Appuyer sur la touche écran.

Vous êtes de nouveau mis en communication avec le correspondant externe.

Signal d'appel

Si vous recevez un appel **externe** alors que vous êtes en communication **interne**, un signal d'appel (bip court) retentit. Le service de présentation du numéro affiche à l'écran le numéro ou le nom de l'appelant.

Interruption d'un appel interne, acceptation d'un appel externe

Accepter Appuyer sur la touche écran.

La communication interne est **coupée**. Vous êtes mis en relation avec le correspondant externe.

Refus d'un appel externe

Refuser Appuyer sur la touche écran.



Le signal d'appel est désactivé. Vous restez connecté au correspondant interne. La sonnerie reste audible sur les autres combinés inscrits.

Participation à une communication externe

Condition : la fonction Intrusion INT est activée.

Pendant une communication avec un correspondant externe : un correspondant interne peut « s'introduire » dans cette communication et participer à la conversation. Cette intrusion est signalée à tous les correspondants par une tonalité.

Activation/désactivation de la fonction Intrusion

 →  → Base → Autres fonctions → Intrusion INT

Activer ou désactiver la fonction en appuyant sur **OK** ( = activé).



Maintenir **enfoncé** (mode veille).

Utilisation de la fonction Intrusion

La ligne est occupée par une communication externe. Votre écran affiche un message approprié. Vous voulez participer à la communication externe en cours.



Maintenir la touche Décrocher **enfoncée**.

Vous participez à la communication. Tous les participants entendent un bip sonore. Pendant ce temps, l'écran de ce combiné affiche le message *Conférence* et n'autorise pas la numérotation.

Fin de l'intrusion

 Appuyer sur la touche Raccrocher.

Tous les participants entendent un bip sonore.

Si le **premier** correspondant interne appuie sur la touche Raccrocher , la liaison entre le combiné participant et le correspondant externe est maintenue.

Personnalisation d'un combiné

Les noms « INT 1 », « INT 2 », etc. sont attribués automatiquement lors de l'inscription. Vous pouvez modifier ces noms. Le nom ne peut pas comporter plus de 10 caractères. Le nom modifié est affiché dans la liste de tous les combinés.

 Ouvrir la liste des combinés. Votre combiné est signalé par la marque <.

 Sélectionner le combiné.

Modifier Appuyer sur la touche écran.

 Saisir le nom.

Sauver Appuyer sur la touche écran.

Modification du numéro interne d'un combiné

A l'inscription, un combiné reçoit **automatiquement** le plus petit numéro disponible. Si tous les numéros ont déjà été attribués, le numéro 6 est remplacé, si ce combiné est en mode veille. Vous pouvez modifier le numéro interne de tous les combinés inscrits (1–6).

 Ouvrir la liste des combinés. Votre combiné est signalé par la marque <.

Options Ouvrir le menu.

Affecter No Sélectionner et appuyer sur **OK**. La liste des combinés est affichée.

 Le numéro actuel clignote. Sélectionner un combiné.

 Saisir un nouveau numéro interne (1–6). Le numéro actuel du combiné est remplacé.

Sauver Appuyer sur la touche écran pour enregistrer la saisie.

 Maintenir **enfoncé** (mode veille).

Si un numéro interne est attribué 2 fois, une tonalité d'erreur (suite de tonalités descendantes) retentit.

► Répéter la procédure avec un numéro libre.

Utilisation d'un combiné pour la surveillance de pièce

Si le mode surveillance de pièce est activé, le numéro de destination enregistré est appelé dès qu'un niveau sonore défini est atteint dans l'environnement immédiat du combiné. Vous pouvez enregistrer un numéro interne ou externe comme numéro de destination sur votre combiné.

La surveillance de pièce vers un numéro externe s'interrompt après 90 secondes environ. Vers un numéro interne (combiné), elle dure environ 3 minutes (selon la base). Pendant la surveillance de pièce, toutes les touches sont verrouillées, sauf la touche Raccrocher. Le haut-parleur du combiné est désactivé.

En mode surveillance de pièce, les appels entrants sur le combiné sont signalés **sans sonnerie** et uniquement affichés à l'écran. L'écran et le clavier ne sont pas éclairés et les tonalités d'avertissement sont désactivées.



Si vous prenez un appel entrant, le mode surveillance de pièce est interrompu pendant la durée de la communication, mais la fonction **reste** activée.

Le mode surveillance de pièce reste activé même après avoir éteint, puis rallumé le combiné.

Attention !

- **Contrôler systématiquement le bon fonctionnement de l'installation lors de sa mise en service. Tester notamment la sensibilité. Vérifier l'établissement de la connexion lorsque la fonction de surveillance de pièce renvoie vers un numéro externe.**
- L'autonomie du combiné est considérablement réduite lorsque la fonction est activée. Le cas échéant, placer le combiné sur le chargeur. Vous avez ainsi la garantie que les batteries ne se déchargeront pas.
- La distance entre le combiné et le bébé à surveiller doit être comprise entre 1 et 2 mètres de préférence. Le microphone doit être dirigé vers la zone à surveiller.
- La ligne sur laquelle le combiné est renvoyé ne doit pas être bloquée par un répondeur activé.

Activation de la surveillance de pièce et saisie du numéro de destination

 →  → Surveill. Pièce

- ▶ Renseigner les différentes lignes :

Activation :

Sélectionner **Act.** pour l'activation.

Alarme à :

Numéro externe : sélectionner le numéro dans le répertoire (appuyer sur la touche écran ) ou le saisir directement. Seuls **les 4 derniers chiffres** sont affichés.



Numéro interne : **Options** → INT → **OK** →  (sélectionner le combiné ou **Appel général** pour appeler tous les combinés inscrits) → **OK**.

Sensibil.:

Définir la sensibilité pour le niveau sonore (**Faible** ou **Elevée**).

- ▶ Appuyer sur **Sauver** pour sauvegarder les réglages.

Modification du numéro de destination défini

 →  → Surveill. Pièce

 Passer à la ligne Alarme à :



<C ou **Effacer**

Supprimer le numéro existant.

- ▶ Saisir le numéro et l'enregistrer comme indiqué à la section « Activation de la surveillance de pièce et saisie du numéro de destination » (p. 52).

Désactivation de la surveillance de pièce à distance

Conditions : le téléphone doit prendre en charge la fréquence vocale et la surveillance de pièce doit renvoyer vers un numéro cible externe.

- ▶ Prendre l'appel lancé par la surveillance de pièce et appuyer sur les touches  .

Une fois la connexion terminée, la fonction est désactivée. La surveillance de pièce ne produira plus d'appel. Les autres réglages de la surveillance de pièce sur le combiné (par ex., pas de sonnerie) sont conservés jusqu'à ce que vous appuyiez sur la touche écran **Arrêt**.

Pour réactiver la surveillance de pièce avec le même numéro :

- ▶ Réactiver et enregistrer avec **Sauver** (p. 52).

Réglages du combiné

Votre combiné est préconfiguré. Vous pouvez personnaliser les réglages.

Accès rapide aux fonctions et numéros

Vous pouvez affecter respectivement un numéro ou une fonction à la touche écran de gauche ainsi qu'aux touches numériques **0+** et **2*** à **9***. Une fonction est prédéfinie pour la touche écran de droite. Il est possible de modifier cette fonction.

Vous pouvez alors composer le numéro ou exécuter la fonction en appuyant simplement sur la touche correspondante.

Configuration de la touche numérique /touche écran

Condition : la touche numérique /touche écran de gauche n'est pas encore associée à un numéro ou une fonction.

- Maintenir la touche écran **?** ou la touche numérique **enfoncée**.

La liste des attributions de touches possibles s'ouvre. Vous pouvez sélectionner les fonctions suivantes :

Raccourcis Tches / Répert. Spécial

Attribuer un numéro du répertoire ou de la liste de présélection à la touche.

Le répertoire ou la liste de présélection s'ouvre.

- Sélectionner une entrée et appuyer sur **OK**.

La suppression ou la modification de l'entrée dans le répertoire ou la liste de présélection n'influence pas l'attribution à la touche écran ou numérique.

Surveill. Pièce

Attribuer à la touche le menu de réglage et d'activation de la surveillance de pièce (voir p. 51).

Réveil/Alarme

Attribuer à la touche le menu de réglage et d'activation du réveil (voir p. 58).

Calendrier

Appeler le calendrier /entrer un nouveau rendez-vous.

Bluetooth

Attribuer à la touche le menu Bluetooth.

Autres fonctions...

Vous avez le choix entre d'autres fonctions :

INT

Appel interne (voir p. 49).

SMS

Affecter la touche au menu des fonctions SMS (voir p. 31).

Notific. par SMS

Attribuer à la touche le menu d'activation de la notification par SMS (p. 35).

Si la touche écran gauche est occupée, la dernière ligne de l'écran au-dessus de la touche écran affiche la fonction sélectionnée ou le nom attribué au numéro d'appel dans le répertoire principal ou la liste de présélection (le cas échéant en abrégé).

Exécution de la fonction, composition du numéro

Lorsque le combiné est en mode veille, maintenir la touche numérique **enfoncée** ou appuyer **brèvement** sur la touche écran.

Selon l'attribution de la touche :

- ◆ Le numéro associé est composé.
- ◆ Le menu de la fonction est ouvert.

Modification de l'attribution d'une touche

Touche écran

- ▶ Maintenir **enfoncée** la touche écran de droite.

La liste des attributions de touches possibles s'ouvre.

- ▶ Procéder de la même manière que lors de la première attribution de la touche (p. 53).

Touche numérique

- ▶ Appuyer **brèvement** sur la touche numérique.

Modifier Appuyer sur la touche écran. La liste des attributions de touches possibles s'affiche.

- ▶ Procéder de la même manière que lors de la première attribution de la touche (p. 53).

Modification de la langue d'affichage

Vous avez le choix entre différentes langues d'affichage pour les textes.





 →  → Combiné → Langue

La langue en cours est signalée par .

 Sélectionner la langue et appuyer sur **OK**.

 Maintenir **enfoncé** (mode veille).

Si vous avez malencontreusement défini la mauvaise langue (et que l'affichage est incompréhensible) :

    Appuyer successivement sur ces touches.

 Sélectionner la langue correcte et appuyer sur **OK**.



Réglages écran

Vous avez le choix entre quatre modèles de couleurs et plusieurs niveaux de contraste.

 →  → Réglage écran

Config. couleur

Sélectionner et appuyer sur **OK**.

 Sélectionner le modèle de couleur et appuyer sur **OK** ( = couleur actuelle).

 Appuyer **brèvement**.

Contraste Sélectionner, puis appuyer sur **OK**.

 Sélectionner le contraste.

Sauver Appuyer sur la touche écran.

 Maintenir **enfoncé** (mode veille).

Choix de l'écran de veille

En mode veille vous pouvez afficher une image de l'Album média (p. 57) en écran de veille. Celui-ci remplace l'affichage du mode veille. Il peut recouvrir la date, l'heure et le nom.

L'écran de veille ne s'affiche pas dans certaines situations, par ex. pendant une communication ou lorsque le combiné est retiré.

Si un écran de veille est activé, la commande de menu Ecran de veille comporte un .

 →  → Réglage écran → Ecran de veille

Le réglage utilisé est affiché.

- ▶ Renseigner les différentes lignes :

Activation :

Sélectionner Act. (affichage de l'écran de veille) ou Dés. (pas d'écran de veille).

Sélection :

Le cas échéant, changer d'écran de veille (voir ci-après).

- ▶ Enregistrer les modifications (p. 72).

Si l'écran de veille recouvre l'affichage, appuyer **brèvement** sur  pour faire apparaître l'écran de repos avec l'heure et la date.

Modification de l'écran de veille

 →  → Réglage écran
→ Ecran de veille

 Passer à la ligne Sélection.

Afficher Appuyer sur la touche écran. L'écran de veille s'affiche.

 Sélectionner l'écran de veille et appuyer sur **Modifier**.

▶ Enregistrer les modifications (p. 72).

Eclairage de l'écran

Il est possible d'activer ou de désactiver l'éclairage de l'écran selon que le combiné se trouve ou non sur le chargeur. Lorsque l'éclairage est activé, l'écran reste à demi éclairé en permanence.

 →  → Réglage écran → Eclairage

Le réglage utilisé est affiché.

▶ Renseigner les différentes lignes :

Posé sur la base

Sélectionner Act. ou Dés..

Hors la base

Sélectionner Act. ou Dés..

Remarque :



Avec le réglage Act., il est possible que l'autonomie du combiné soit considérablement réduite.

Sauver Appuyer sur la touche écran.

 Maintenir **enfoncé** (mode veille).

Activation/désactivation du décroché automatique

Si vous avez activé cette fonction, soulevez simplement le combiné du chargeur pour prendre un appel, sans appuyer sur la touche Décrocher .

 →  → Combiné

Décroché auto.

Sélectionner et appuyer sur **OK** ( = activé).

 Maintenir **enfoncé** (mode veille).

Modification du volume de l'écouteur/du mode mains-libres

Vous disposez de cinq niveaux de réglage pour le mode mains-libres et de trois niveaux pour le volume de l'écouteur.

En mode veille

 → Volume du combiné

 Régler le volume de l'écouteur du combiné.

 Passer à la ligne Mains-Libres:.

 Régler le volume du mode mains-libres.

Sauver Le cas échéant, appuyer sur la touche écran pour enregistrer le réglage durablement.

Réglage du volume pendant une communication :

 Appuyer sur la touche de navigation.

 Sélectionner le niveau de volume.

Sauver Le cas échéant, appuyer sur la touche écran pour enregistrer le réglage durablement.

Le réglage est enregistré automatiquement après environ 3 secondes ; sinon, appuyer sur la touche écran **Sauver**.

Réglages du combiné

Si une autre fonction est attribuée à  :

Options Ouvrir le menu.

Volume Sélectionner, puis appuyer sur **OK**.



Définir le réglage (voir ci-avant).

Remarque :

Vous pouvez également régler le volume de conversation, des sonneries et des tonalités d'avertissement via le menu (voir p. 16).

Réglage des sonneries

◆ Volume :

Vous pouvez choisir entre cinq niveaux de volume (1–5 ; par exemple, volume 2 = ) et l'appel « Crescendo » (6 ; le volume augmente à chaque sonnerie = )

◆ Sonneries :

Vous pouvez sélectionner différentes sonneries, différentes mélodies ou un son quelconque dans l'album média (p. 57).

Vous pouvez définir des sonneries différentes pour les fonctions suivantes :

- ◆ **Appels externes** : pour les appels externes
- ◆ **Appels internes** : pour les appels internes
- ◆ **Rendez-vous** : pour les rendez-vous enregistrés (p. 59)
- ◆ **Tous appels** : identique pour toutes les fonctions

Réglages pour les différentes fonctions

Régler le volume et la mélodie en fonction du type de signalisation.

En mode veille

 → Régl.sonnerie

 Sélectionner un réglage, par ex. **Appels externes** et appuyer sur **OK**.

 Régler le volume (1–6).

 Passer à la ligne suivante.



Sélectionner la mélodie.

Sauver

Appuyer sur la touche écran pour enregistrer le réglage.

Réglages identiques pour toutes les fonctions

En mode veille

 → Régl.sonnerie → Tous appels

▶ Régler le volume et la sonnerie (voir « Réglages pour les différentes fonctions »).

Sauver

Appuyer sur la touche écran pour valider la demande.



Maintenir **enfoncé** (mode veille).

Remarque :

Vous pouvez également régler le volume de conversation, des sonneries et des tonalités d'avertissement via le menu (voir p. 16).

Activation/désactivation de la sonnerie

Vous pouvez désactiver la sonnerie sur votre combiné avant la prise d'un appel ou en mode veille, pour l'appel en cours ou pour tous les appels suivants. Il n'est pas possible de réactiver la sonnerie durant un appel externe.

Désactivation de la sonnerie pour tous les appels



Maintenir la touche Etoile **enfoncée**.

L'icône  s'affiche à l'écran.

Réactivation de la sonnerie



Maintenir la touche Etoile **enfoncée**.

Désactivation de la sonnerie pour l'appel en cours

Silence

Appuyer sur la touche écran.

Bip d'appel

Vous pouvez remplacer la sonnerie par un bip. Une **tonalité brève** (« Bip ») retentit alors à la place de la sonnerie lors d'un appel.



Maintenir la touche Etoile **enfoncée** et, **dans les trois secondes qui suivent** :



Appuyer sur la touche écran. Désormais, les appels sont signalés par **un bip court**. L'écran affiche .

Pool média

Le pool média du combiné gère les mélodies disponibles pour la sonnerie ainsi que les images (images CLIP et écrans de veille) que vous pouvez utiliser pour annoncer les appelants ou comme écran de veille ; condition : présentation du numéro de l'appelant (CLIP). L'album média peut gérer les types de média suivants :

Icône	Mélodie	Format
	Sonnerie	Standard
	Image (image CLIP, écran de veille)	BMP (128 x 100 ou 128 x 160 pixels)

L'icône est affichée devant le nom dans l'album média. Différentes mélodies monophoniques et polyphoniques et des images sont installées par défaut dans votre combiné.

Vous pouvez écouter les mélodies disponibles et afficher les images.

Vous pouvez télécharger des images à partir d'un ordinateur (voir p. 74). Si vous ne disposez pas d'un espace de stockage suffisant, vous devez d'abord supprimer une ou plusieurs images. Les images prédéfinies sont indiquées par l'icône . Vous ne pouvez ni les renommer, ni les supprimer.

Ecoute d'une mélodie /visualisation des images CLIP

→ → Ecrans veille / Portraits(CLIP) / Sons (sélectionner l'entrée)

Ecouter / **Afficher**

Appuyer sur la touche écran. Les mélodies sont jouées ou les images sont affichées. Passer d'une entrée à l'autre à l'aide de la touche .

Fin /

Appuyer sur la touche écran. L'écoute de la mélodie ou l'affichage de l'image s'arrête.

Pendant l'écoute d'une mélodie, vous pouvez aussi interrompre l'écoute à l'aide de la touche .



Maintenir **enfoncé** (mode veille).

Si vous avez chargé une image dont le format de fichier n'est pas reconnu, un message d'erreur s'affiche après la sélection. Appuyez sur pour interrompre l'opération. Appuyez sur **Effacer** pour effacer l'image.

Mélodies : réglage du volume

Pendant l'écoute :

Volume

Appuyer sur la touche écran.



Régler le volume.

Sauver

Appuyer sur la touche écran.

Modification du nom/suppression d'une image

Vous avez sélectionné une entrée.

Options

Ouvrir le menu.

S'il est impossible de supprimer une image () , les options suivantes ne sont pas disponibles. Selon la situation, vous pouvez sélectionner les fonctions suivantes :

Effacer entrée

L'entrée sélectionnée est supprimée.

Effacer liste

Toutes les entrées effaçables de la liste sont supprimées.

Réglages du combiné

Renommer

Modifier le nom (16 caractères maximum) et appuyer sur **Sauver**. L'entrée est enregistrée sous le nouveau nom.

Contrôle de l'espace mémoire

Vous pouvez afficher l'espace de stockage libre pour les fonds d'écran et les images CLIP.

 →  → Capacité mémoire

 Retour : appuyer sur la touche écran.

Activation/désactivation des tonalités d'avertissement

Votre combiné vous informe par un signal sonore des différentes activités et des différents états. Vous pouvez activer ou désactiver les tonalités d'avertissement suivantes, indépendamment les unes des autres :

- ◆ **Clic clavier** : chaque pression sur une touche est confirmée.
- ◆ **Tonalités de confirmation** :
 - **Tonalité de validation** (séquence de tonalités ascendantes) : à la fin de la saisie ou du réglage et lors de la réception d'un SMS ou d'une nouvelle entrée dans le journal du répondeur ou le journal des appels.
 - **Tonalité d'erreur** (séquence de tonalités descendantes) : en cas de saisie incorrecte.
 - **Tonalité de fin de menu** : lorsque vous atteignez la fin d'un menu.
- ◆ **Tonalité de batterie** : les batteries doivent être rechargées.

En mode veille

 → Tonal. avertis.

► Renseigner les différentes lignes :

Clic clavier :

Sélectionner Act. ou Dés..

Bip confir. :

Sélectionner Act. ou Dés..

Batter. :

Sélectionner Act., Dés. ou En ligne.

La tonalité de batterie est alors activée ou désactivée ou ne retentit que pendant une communication.

► Enregistrer les modifications (p. 72).

Vous ne pouvez pas désactiver la tonalité de validation qui retentit à l'insertion du combiné dans la base.



Remarque :

Vous pouvez également régler le volume de conversation, des sonneries et des tonalités d'avertissement via le menu (voir p. 16).

Réveil/Alarme

Condition : la date et l'heure ont été réglées au préalable (p. 10).

Activation/désactivation et réglage du réveil/de l'alarme

 → 

► Renseigner les différentes lignes :

Activation :

Sélectionner Act. ou Dés..

Heure :

Saisir une heure de réveil à 4 chiffres.

Période :

Sélectionner Quotidien ou Lundi-Vendr..

Volume :

Régler le volume (1–6).

Mélodie :

Sélectionner la mélodie.

► Enregistrer les modifications (p. 72).

L'icône  s'affiche.

Le réveil est déclenché sur le combiné avec la mélodie sélectionnée (p. 56). Il retentit pendant 60 secondes.  s'affiche à l'écran. Si aucune touche n'est activée, le réveil est répété deux fois toutes les cinq minutes puis désactivé.

Pendant un appel, le réveil n'est signalé que par un bip court.

Désactivation/répétition du réveil après une pause (mode Rappel)

Condition : le réveil/l'alarme retentit.

Arrêt Appuyer sur la touche écran. Le réveil/l'alarme est désactivé(e).

ou

Pause Appuyer sur la touche écran ou sur une touche quelconque. Le réveil/l'alarme s'éteint puis est répété(e) après 5 minutes. Au bout de la seconde répétition, le réveil/l'alarme est totalement désactivé(e).

Réglage des rendez-vous (calendrier)

Vous pouvez configurer le combiné pour qu'il vous rappelle un maximum de 30 rendez-vous (volume et mélodie, voir p. 56).

Enregistrement d'un rendez-vous

Condition : la date et l'heure ont été réglées au préalable (p. 10).



Choisir le jour sur le calendrier graphique et appuyer sur **OK**. (Les jours correspondants à des rendez-vous déjà enregistrés sont soulignés en noir.)

La liste des rendez-vous enregistrés pour cette journée s'affiche. Si vous avez déjà enregistré 30 rendez-vous, vous devez d'abord en effacer un.

<Nouv. entrée>

Sélectionner et appuyer sur **OK**.

► Renseigner les différentes lignes :

Activation :

Sélectionner **Act.** ou **Dés.**

Date :

Entrer le jour /le mois /l'année (8 chiffres).

Heure :

Saisir l'heure et les minutes (4 chiffres).

Texte :

Saisir le texte (max. 16 caractères). Ce texte s'affiche dans la liste comme nom du rendez-vous et à l'écran lorsque la sonnerie de rendez-vous retentit. Si vous n'entrez pas de texte, la date et l'heure du rendez-vous s'affichent seuls.

Sauver

Appuyer sur la touche écran.



Maintenir **enfoncé** (mode veille).

Le rendez-vous est marqué par dans la liste. Les rendez-vous sont triés par ordre chronologique dans la liste.

Un rendez-vous est signalé par la mélodie sélectionnée (p. 56). Elle retentit pendant 60 secondes. Le texte, la date et l'heure du rendez-vous sont affichés.

Pendant un appel, le rendez-vous n'est signalé que par une tonalité brève.

Gestion des rendez-vous



Choisir le jour sur le calendrier graphique et appuyer sur **OK**. (Les jours correspondants à des rendez-vous déjà enregistrés sont soulignés en noir).



Sélectionner un rendez-vous sur une journée.

Options

Ouvrir le menu.

Retour avec

Réglages du combiné

Vous avez le choix entre les possibilités suivantes :

Afficher entrée

Visualiser le rendez-vous sélectionné, ouvrir le menu **Options** pour modifier, supprimer et activer/désactiver.

Modifier entrée

Modifier le rendez-vous sélectionné.

Effacer entrée

Effacer le rendez-vous sélectionné.

Activer / Désactiver

Activer/ désactiver le rendez-vous sélectionné.

Effacer liste

Effacer **tous** les rendez-vous.

Rappel de rendez-vous : arrêt ou réponse

Condition : une sonnerie de rendez-vous retentit.

Arrêt Appuyer sur la touche écran pour désactiver la sonnerie de rendez-vous.

ou :

SMS Appuyer sur la touche écran pour répondre à la sonnerie de rendez-vous par un SMS.

Affichage des rendez-vous et dates anniversaires non confirmés

Les rendez-vous/anniversaires non confirmés (p. 25) sont enregistrés dans la liste Dates échues dans les cas suivants :

- ◆ Vous refusez un rendez-vous/anniversaire.
- ◆ Le rendez-vous/anniversaire est signalé pendant un appel.

- ◆ Le combiné est hors tension au moment d'un rendez-vous/anniversaire.
- ◆ Au moment d'un rendez-vous/anniversaire, la fonction de répétition automatique est activée (p. 26).

L'entrée la plus récente figure au début de la liste.

Si cette liste comporte un nouveau rendez-vous/anniversaire, l'écran affiche **Agenda**. Si vous appuyez sur la touche écran, la liste Dates échues est également ouverte.

Il est aussi possible d'ouvrir la liste via le menu :

 →  → Dates échues

Sélectionner le rendez-vous/la date anniversaire.

Les informations sur le rendez-vous ou l'anniversaire sont affichées. Les rendez-vous manqués sont indiqués par leur nom, les dates d'anniversaires échues par le nom et le prénom. La date et l'heure sont également affichées.

Effacer Effacer le rendez-vous.

SMS Rédiger un SMS.

 Maintenir **enfoncé** (mode veille).

Si 10 entrées sont enregistrées dans la liste, la plus ancienne est effacée à la prochaine sonnerie de rendez-vous.

Utilisation d'un appareil Bluetooth

Votre combiné Gigaset S68H intègre la technologie sans fil Bluetooth™. Il vous permet de communiquer avec d'autres appareils qui intègrent également cette technologie.

Pour pouvoir utiliser votre appareil Bluetooth, vous devez d'abord activer Bluetooth, puis inscrire l'appareil sur le combiné.

Vous pouvez inscrire un kit piéton Bluetooth sur le combiné. Vous pouvez également inscrire jusqu'à 5 modems avec téléphone (PC, PDA) afin de recevoir et de transmettre les entrées du répertoire sous forme de vCard ou d'échanger des données avec votre ordinateur (p. 74).



Pour transférer des numéros d'appel via des liaisons Bluetooth, les préfixes (le préfixe de votre pays et votre préfixe local) doivent être enregistrés sur le téléphone (voir p. 63).

Pour plus d'informations sur l'utilisation de votre appareil Bluetooth, consultez le mode d'emploi correspondant.

Remarques :

- Vous pouvez utiliser avec votre combiné uniquement des kits piéton disposant du **profil kit piéton**.
- L'établissement de la liaison entre votre combiné et un kit piéton Bluetooth peut prendre jusqu'à 5 secondes. Cela est vrai aussi bien pour les appels entrants et sortants que les transferts d'appel.

Activation/désactivation du mode Bluetooth

 →  → Echange de données
→ Bluetooth → Activation

Appuyer sur **OK** pour activer ou désactiver le mode Bluetooth ( = activé).

En mode veille, le combiné affiche le mode Bluetooth sous la forme de l'icône  :





Inscription d'un appareil Bluetooth

La distance entre le combiné en mode Bluetooth et l'appareil Bluetooth activé (kit piéton ou modem avec téléphone) ne doit pas dépasser 10 m.

Remarques :

- Lors de l'inscription d'un kit piéton, vous remplacez un kit piéton éventuellement inscrit.
- Si vous souhaitez utiliser avec votre combiné un kit piéton déjà inscrit sur un autre appareil (par ex. sur un téléphone mobile), **désactivez** cette connexion avant de commencer la procédure d'inscription sur le Gigaset.

 →  → Echange de données
→ Bluetooth → Recherch. oreillette /
Recherche ordinat.

La recherche peut prendre jusqu'à 30 secondes.

Une fois l'appareil trouvé, son nom s'affiche sur l'écran.

Options Appuyer sur la touche écran.

Appar. compatible

Sélectionner et appuyer sur

OK.



Saisir le code PIN de l'appareil Bluetooth à **inscrire** et appuyer sur **OK**.

L'appareil est enregistré dans la liste des appareils connus.

Interruption/reprise de la recherche en cours

Interruption de la recherche :

Annuler Appuyer sur la touche écran.

Reprise de la recherche (le cas échéant) :

Options Sélectionner puis appuyer sur **OK**.

Nouvelle recherche

Sélectionner et appuyer sur

OK.



Modification de la liste des appareils connus (autorisés)

Affichage de la liste

 →  → Echange de données
→ Bluetooth → Appareils connus

Réglages du combiné

Dans la liste affichée, l'icône correspondante s'affiche en regard de l'appareil concerné :

Icône	Signification
	Kit piéton Bluetooth
	Modem avec téléphone Bluetooth

Affichage des entrées

Ouvrir la liste →  (sélectionner une entrée)

Options Appuyer sur la touche écran.

Afficher entrée

Sélectionner et appuyer sur **OK**.

Le nom et l'adresse de l'appareil s'affichent.

Retour avec **OK**.

Retrait d'un appareil Bluetooth

Ouvrir la liste →  (sélectionner une entrée)

Options Appuyer sur la touche écran.

Effacer entrée

Sélectionner et appuyer sur **OK**.



Retour : maintenir la touche **enfoncée**.

Remarque :

Lorsque vous retirez un appareil Bluetooth activé, il est possible qu'il tente de se connecter à nouveau en tant qu'appareil non enregistré.

Modification du nom de l'appareil Bluetooth

Ouvrir la liste →  (sélectionner une entrée)

Options Appuyer sur la touche écran.

Renommer Sélectionner et appuyer sur **OK**.



Modifier le nom.

Sauver Appuyer sur la touche écran.



Retour : maintenir la touche **enfoncée**.

Acceptation/refus d'un appareil Bluetooth qui n'est pas enregistré

Lorsqu'un appareil Bluetooth qui ne figure pas dans la liste des appareils connus tente d'établir une connexion avec le combiné, vous êtes invité à saisir le code PIN de l'appareil Bluetooth à l'écran (Bonding).

◆ Refuser

Retour Appuyer sur la touche écran.

◆ Accepter



Saisir le code PIN de l'appareil Bluetooth à **accepter** et appuyer sur **OK**.

Une fois l'appareil accepté, vous pouvez l'utiliser temporairement (en d'autres termes, tant qu'il se trouve dans la zone de réception ou jusqu'à ce que le combiné soit désactivé) ou l'enregistrer dans la liste des appareils connus.

Après confirmation du code PIN, procédez à l'enregistrement dans la liste des appareils connus :

- **Oui** Appuyer sur la touche écran.
- **Non** Appuyer sur la touche écran : utilisation temporaire.

Modification du nom Bluetooth du combiné

Vous pouvez modifier le nom du combiné sous lequel s'affiche un autre appareil Bluetooth, le cas échéant.



→  → Echange de données
→ Bluetooth → Mon nom Bluetooth

Modifier Appuyer sur la touche écran.



Modifier le nom.

Sauver Appuyer sur la touche écran.



Retour : maintenir la touche **enfoncée**.

Réglage de votre préfixe

Pour transférer des numéros d'appel (par ex. vCard), votre préfixe (le préfixe de votre pays et votre préfixe local) doit être enregistré sur le téléphone.

Certains de ces numéros sont déjà préconfigurés.

 →  → Combiné → Indicatif de zone

Vérifier que le préfixe (pré)configuré est correct.

► Renseigner les différentes lignes :

 Sélectionner/modifier un champ de saisie.

 Naviguer dans un champ de saisie.

 Effacer des chiffres : appuyer sur la touche écran.

 Entrer des chiffres.

 Sauver Appuyer sur la touche écran.

Exemple :

Indicatif de zone	
Préf. international	
00	- 49
Préf. national	
0	- [89]
	Sauver

Rétablissement des réglages usine du combiné

Vous pouvez annuler les réglages personnalisés. Les entrées du répertoire, de la liste de présélection, du journal des appels, les listes de SMS, l'inscription du combiné sur la base, ainsi que le contenu du pool média sont conservés.

 →  → Combiné → Réinit. Combiné

 Oui Appuyer sur la touche écran.

 Maintenir **enfoncé** (mode veille).

Réglages de la base

Les réglages de la base s'effectuent à l'aide d'un combiné Gigaset S68H inscrit.

Protection contre les accès non autorisés

Protégez les paramètres système de la base avec un code PIN système connu de vous seul. Vous devez saisir le code PIN système, notamment pour inscrire et retirer un combiné de la base ou pour réinitialiser la configuration usine.

Modification du code PIN système



Vous pouvez remplacer le code PIN système à 4 chiffres de la base (configuration usine : 0000) par un code PIN personnel à 4 chiffres connu de vous seul.

Gigaset S685 : la définition d'un code PIN système permet d'interroger le répondeur à distance (p. 45).

 →  → Base → PIN système

 Saisir le code PIN système en cours et appuyer sur **OK**.

 Saisir le nouveau code PIN système. Pour des raisons de sécurité, l'entrée est représentée par quatre astérisques (****).

  Passer à la ligne suivante, répéter le nouveau code PIN système et appuyer sur **OK**.

 Maintenir **enfoncé** (mode veille).

Annulation du code PIN système

Si vous oubliez votre code PIN système, vous pouvez le réinitialiser à **0000**.

Retirer le cordon d'alimentation de la base. Tout en maintenant la touche Inscription/Paging de la base enfoncée, raccorder le cordon d'alimentation sur la base. Relâcher la touche au bout de quelques instants.

La base est réinitialisée et le code PIN système est réglé sur **0000**.

Remarque :

Tous les combinés sont retirés et doivent être réinscrits.

Réglage des sonneries (Gigaset S685 uniquement)

◆ Volume :

Vous pouvez choisir entre cinq niveaux de volume et l'appel « Crescendo », voir p. 56. Appuyer sur « 0 » pour désactiver la sonnerie sur la base.



◆ Sonneries :

Vous pouvez définir une sonnerie pour les appels externes, voir p. 56.

 →  → Base → Régl. sonnerie

Pour savoir comment définir les réglages, voir p. 56.

Activation/désactivation de la mélodie d'attente



 →  → Base → Mélodie attente

Appuyer sur **OK** pour activer ou désactiver la mélodie d'attente ( = activée).

Utilisation d'un répéteur

L'utilisation d'un répéteur permet d'augmenter la portée et la puissance de réception de votre base. Pour ce faire, vous devez activer la fonction correspondante sur la base. Cette opération interrompt les communications en cours sur la base.

Condition : un répéteur est inscrit. Le mode éco est désactivé.

 →  → Base → Autres fonctions
→ Utilis. Repeater

Oui Appuyer sur la touche écran.

Lorsque la fonction Répéteur est activée, la commande est marquée par un .

Remarque :

Le mode éco et un répéteur (voir p. 13) ne peuvent pas être utilisés simultanément.

Rétablissement des réglages par défaut de la base

En cas de réinitialisation

- ◆ le mode éco est désactivé,
- ◆ les combinés restent inscrits,
- ◆ le PIN système n'est pas réinitialisé.

 →  → Base → Réinit. Base

 Saisir le code PIN système et appuyer sur **OK**.

Oui Appuyer sur la touche écran.

Appuyer sur  ou sur la touche écran **Non** pour annuler la réinitialisation.

 Maintenir **enfoncé** (mode veille).

Branchement de la base à un autocommutateur privé

Les réglages suivants ne sont nécessaires que si votre autocommutateur privé les requiert. Consultez le mode d'emploi de votre autocommutateur.

Il n'est pas possible de recevoir ou d'envoyer des SMS sur les autocommutateurs privés ne prenant pas en charge la fonction de présentation du numéro.



Mode de numérotation et durée du flashing

Le réglage actuel est indiqué par .

Modification du mode de numérotation

Vous pouvez définir le mode de numérotation de différentes manières :



- ◆ Fréquence vocale (FV),
- ◆ Numérotation par impulsion.

 →  → Base → Autres fonctions
→ Mode numérot.

 Sélectionner le mode de numérotation (= activé) et appuyer sur **OK**.

 Maintenir **enfoncé** (mode veille).

Réglage de la durée du flashing



 →  → Base → Autres fonctions
→ Durées flashing

 Sélectionner la durée du flashing (= activée) et appuyer sur **OK**.

 Maintenir **enfoncé** (mode veille).

Enregistrement du préfixe (indicatif de sortie)

Condition : si votre téléphone est raccordé à un autocommutateur privé, vous devez, le cas échéant, insérer un préfixe avant le numéro pour avoir accès au réseau externe, par ex. « 0 ».

 →  → Base → Autres fonctions
→ Préf.accès rés.

 Saisir ou modifier le préfixe de 3 chiffres maximum

- ▶ Enregistrer les modifications (p. 72).

Si un préfixe est enregistré :

- ◆ Le préfixe est automatiquement inséré devant les numéros des listes suivantes lors de leur composition : numéros des centres SMS, journal des appels, messagerie.
- ◆ Le préfixe doit être inséré en cas de composition manuelle et de saisie manuelle de numéros du répertoire, de numéros d'urgence, de numéros abrégés et d'appel de centres SMS.
- ◆ Si, pour l'envoi d'un SMS, vous sélectionnez le numéro du destinataire dans le répertoire, vous devez effacer le préfixe.
- ◆ Pour effacer un préfixe, appuyer sur la touche **<C**.

Définition des temps de pause

Modification de la pause après la prise de ligne

Vous pouvez régler la durée de la pause insérée entre le moment où vous appuyez sur la touche Décrocher  et l'envoi du numéro.



Ouvrir le menu.



Appuyer sur les touches.



Saisir le chiffre correspondant à la durée de la pause (1 = 1 s ; 2 = 3 s ; 3 = 7 s) et appuyer sur **OK**.

Modification de la pause après la touche flashing (R)

Vous pouvez modifier la durée de la pause si votre autocommutateur privé le requiert (voir le mode d'emploi de votre autocommutateur privé).



Ouvrir le menu.



Appuyer sur les touches.



Entrer le chiffre correspondant à la durée de la pause (1 = 800 ms ; 2 = 1 600 ms ; 3 = 3 200 ms) et appuyer sur **OK**.

Modification de la pause entre les chiffres (pause après le préfixe)

Condition : vous avez enregistré un préfixe (p. 65).



Ouvrir le menu.



Appuyer sur les touches.



Saisir le chiffre correspondant à la longueur de la pause (1 = 1 s ; 2 = 2 s ; 3 = 3 s ; 4 = 6 s) et appuyer sur **OK**.

Insérer une pause entre les chiffres : maintenir la touche  enfoncée pendant 2 secondes. Un P apparaît à l'écran.

Activation provisoire du mode fréquence vocale (FV)

Si votre commutateur utilise encore la numérotation par impulsion (ND) mais que le mode fréquence vocale est nécessaire (p. ex. pour écouter la messagerie externe), vous devez activer la fréquence vocale pour cette communication.

Condition : vous êtes en communication ou avez déjà composé un numéro externe.



Appuyer sur la touche Etoile.

Lorsque vous raccrochez, le mode de numérotation par impulsions est automatiquement réactivé.

Annexe

Entretien

Essuyer le chargeur et le combiné avec un chiffon **légèrement humecté** (pas de solvant) ou un chiffon antistatique.

Ne jamais utiliser de chiffon sec. Il existe un risque de charge statique.

Contact avec les liquides

Si le combiné a été mis en contact avec des liquides :

1. **L'éteindre immédiatement et retirer le bloc de batteries.**
2. Laisser le liquide s'écouler.
3. Sécher toutes les parties avec un linge absorbant et placer le téléphone, clavier vers le bas, dans un endroit chaud et sec pendant **au moins 72 heures** (**ne pas placer** le combiné dans un micro-ondes, four, etc.).
4. **Attendre que le combiné ait séché pour le rallumer.**

Une fois complètement sec, il est possible que le combiné puisse fonctionner à nouveau. Cependant, si ce n'est le cas, le bénéfice de la garantie ne pourra être accordé.

Questions-réponses

Si, au cours de l'utilisation de votre téléphone, des questions apparaissent, nous sommes à votre disposition 24 heures sur 24 sur Internet, à l'adresse :

www.gigaset.com/customer-care.

Par ailleurs, le tableau suivant énumère les problèmes les plus fréquents et les solutions possibles.

Problèmes d'inscription ou de connexion avec un kit piéton Bluetooth.

- ▶ Effectuer une réinitialisation de votre kit piéton Bluetooth (voir le mode d'emploi de votre kit).
- ▶ Effacer les données de connexion sur le combiné en retirant l'appareil (voir p. 62).
- ▶ Répéter la procédure d'inscription (voir p. 61).

L'écran n'affiche rien.

1. Le combiné n'est pas activé.
 - ▶ Maintenir la touche Raccrocher  **enfoncée**.
2. Les batteries sont presque vides.
 - ▶ Remplacer ou recharger les batteries (p. 8).

Le combiné ne réagit pas à la pression d'une touche.

Le verrouillage du clavier est activé.

- ▶ Maintenir la touche dièse  **enfoncée** (p. 11).

« Base x » clignote sur l'écran.

1. Le combiné se trouve hors de la zone de portée de la base.
 - ▶ Réduire la distance entre le combiné et la base.
2. Le mode éco est activé, ce qui a pour effet de diminuer la portée de la base.
 - ▶ Désactiver le mode éco (p. 13) ou réduire la distance entre le combiné et la base.
3. Le combiné a été retiré.
 - ▶ Inscrire le combiné (p. 48).
4. La base n'est pas activée.
 - ▶ Contrôler le bloc secteur de la base (p. 8).

<p>« Recherche base » clignote à l'écran.</p> <p>Le combiné est réglé sur Meilleure base et aucune base n'est sous tension ou dans la zone de portée.</p> <ul style="list-style-type: none"> ▶ Réduire la distance entre le combiné et la base. ▶ Contrôler le bloc secteur de la base (p. 8).
<p>Le combiné ne sonne pas.</p> <ol style="list-style-type: none"> 1. La sonnerie est désactivée. <ul style="list-style-type: none"> ▶ Activer la sonnerie (p. 56). 2. Le renvoi est réglé sur Immédiat. <ul style="list-style-type: none"> ▶ Désactiver le renvoi.
<p>Aucune tonalité ni sonnerie de ligne fixe n'est audible.</p> <p>Le cordon téléphonique fourni n'a pas été utilisé ou a été remplacé par un autre cordon avec le mauvais brochage.</p> <ul style="list-style-type: none"> ▶ Utiliser exclusivement le cordon téléphonique fourni ou vérifier que le brochage est correct lors de l'achat d'un cordon dans un magasin spécialisé (p. 8).
<p>Tonalité d'erreur après la demande du code PIN système.</p> <p>Le code PIN système que vous avez saisi est incorrect.</p> <ul style="list-style-type: none"> ▶ Rétablir la valeur 0000 du code PIN système (p. 64).
<p>Code PIN oublié.</p> <ul style="list-style-type: none"> ▶ Rétablir la valeur 0000 du code PIN système (p. 64).
<p>Les coûts des communications ne sont pas affichés.</p> <ol style="list-style-type: none"> 1. L'opérateur ne prend pas en charge cette fonctionnalité. 2. Impulsions de taxation non disponibles. <ul style="list-style-type: none"> ▶ Demander à l'opérateur si la transmission des impulsions de taxation est disponible.
<p>Votre correspondant n'entend rien.</p> <p>Vous avez appuyé sur la touche  (INT). Le combiné est en « mode secret ».</p> <ul style="list-style-type: none"> ▶ Réactiver le microphone (p. 20).

<p>Le numéro de l'appelant n'est pas affiché malgré l'abonnement au service de présentation du numéro.</p> <p>La présentation du numéro n'est pas autorisée.</p> <ul style="list-style-type: none"> ▶ L'appelant doit s'abonner au service de présentation du numéro auprès de l'opérateur.
<p>Lors d'une saisie, une tonalité d'erreur retentit (séquence de tonalités descendantes).</p> <p>Echec de l'action/saisie erronée.</p> <ul style="list-style-type: none"> ▶ Répéter l'opération. Observer l'écran et, le cas échéant, vérifier dans le mode d'emploi.
<p>Vous ne pouvez pas consulter la messagerie externe.</p> <p>L'autocommutateur privé est réglé en mode numérotation par impulsion.</p> <ul style="list-style-type: none"> ▶ Le régler en mode fréquence vocale.

Gigaset S685 uniquement :

<p>Les messages sont enregistrés dans le journal des appels sans l'heure ni la date.</p> <p>Date/heure non réglées.</p> <ul style="list-style-type: none"> ▶ Réglages de la date et de l'heure (p. 10).
<p>Dans le cadre de la commande à distance, le répondeur indique « PIN non valide ».</p> <ol style="list-style-type: none"> 1. Le code PIN système saisi est erroné <ul style="list-style-type: none"> ▶ Répéter la saisie du code PIN système. 2. Le code PIN système est encore réglé sur 0000. <ul style="list-style-type: none"> ▶ Définir un code PIN système différent de 0000 (p. 63).
<p>Le répondeur n'enregistre aucun message/est passé à l'annonce répondeur simple.</p> <p>Mémoire pleine.</p> <ul style="list-style-type: none"> ▶ Effacer les anciens messages. ▶ Ecouter les nouveaux messages puis les effacer.

Service clients (Customer Care)

Si vous avez des questions techniques ou d'utilisation de votre appareil, le moyen le plus simple est de solliciter l'assistance de notre site Internet:

www.gigaset.com/customer-care

vous trouverez également dans le manuel d'utilisation, chapitre **Foire Aux Questions** des réponses aux questions les plus fréquentes.

Dans le cas où une réparation s'avérerait nécessaire, adressez-vous à l'un de nos centres de SAV:

Abu Dhabi97 12 62 23 800	Jordan	00962 6 5625460/1/2
Argentina	0800-888-9878	Kuwait	00965-2464993
Australia	1300 665 366	Latvia	7 50 11 18
Austria .05 17 07 50 04 (0,065 Euro/Min.)		Lebanon	00961-1236110
Bahrain97 31 73 11 173	Luxembourg	40 66 61 56 40
Belgium	0 78 15 66 79	Malaysia603 77124304
Bosnia Herzegovina033 276 649	Malta	+353 21 4940 632
Brazil		Mexico .01800 999 4442738 (01800 999 Gigaset)	
Grande Capitais e Regiões Metropolitanas:	4003 3020	Netherlands0900-3333102 (0,25 Euro/min.)
.R\$ 0,14 (US\$ 0,069)	New Zealand	08 00 27 43 63
Demais localidades:	0800 888 3020	Norway	22 70 84 00
.R\$ 0,20 (US\$ 0,098)	Oman	96 82 47 09 281
Bulgaria	02 873 94 88	Poland	0 801 140 160
Canada	866 247 8758	Portugal	(351) 808 781 223
China	0 21 400 670 6007 (RMB 0.11)	Romania	+4.021.529.7114.
Croatia	01 / 2456 555 (0,23 Kn)	Russia	8 (495) 228 1312
Czech Republic	233 032 727	Serbia	0800 222 111
Denmark	35 25 86 00	Singapore	6735 9100
Dubai97 14 39 69 944	Slovak Republic	02 59 68 22 66 (4,428 sk)
Egypt	202 7623441	Slovenija	0 14 74 63 36
Finland09 23 11 34 25	South Africa	08 60 10 11 57
France	01 56 38 42 00 (Appel national)	Spain	902 103935
Germany01805 333 222	Sweden08 750 99 11
(0,14 Euro/Min. aus dem Festnetz der Deutschen Telekom.		Switzerland	0848 212 000 (0,08 SFr./Min.)
Für Anrufe aus den Mobilfunknetzen können abweichende Preise gelten)		Taiwan	02 266 24343
Greece	801 1000 500 (0,026 Euro)	Thailand	02 722 1118
Hong Kong	2763 0203	Turkey0216 459 98 59
.	2389 7285	Ukraine	+380-44-451-71-72
Hungary	06 14 71 24 44 (27 Ft)	United Arab Emirates	0 43 66 03 86
India	Please refer to your local warranty card	United Kingdom	0 84 53 67 08 12
Ireland	18 50 77 72 77	USA	1-866 247-8758
Israel	1 700 700 727	(toll free)
Italy	199.15.11.15	Vietnam	1900 545 416

Nous ne proposons pas d'échange ou de services de réparation dans les pays où notre produit n'est pas distribué pas des revendeurs autorisés.

Homologation

Cet appareil est conçu pour être connecté à des réseaux analogiques en dehors de la zone économique européenne (à l'exception de la Suisse) en fonction d'une homologation de type national.

Les spécificités nationales sont prises en compte.

Par la présente, la société Gigaset Communications GmbH déclare que cet appareil est conforme aux exigences fondamentales et autres dispositions applicables de la directive 1999/5/CE.

Vous trouverez une reproduction de la déclaration de conformité d'après la directive 1999/5/CE sur Internet à l'adresse : www.gigaset.com/docs.

CE 0682

Bluetooth  **Qualified Design Identity**

Pour votre Gigaset S68H, le Bluetooth QD ID est le B012741.

Caractéristiques techniques

Batteries recommandées

Technologie :

Nickel-Hydrure métallique (NiMH)

Type : AAA (Micro, HR03)

Tension : 1,2 V

Capacité : 600 - 1200 mAh

Veillez utiliser uniquement les types de batteries suivants afin de bénéficier d'une autonomie, d'une fonctionnalité et d'une longévité optimales :

- ◆ Sanyo NiMH 800
- ◆ GP 850 mAh
- ◆ Yuasa Technologies AAA 800

L'appareil est livré avec deux batteries homologuées.

Autonomie/temps de charge du combiné

L'autonomie de votre Gigaset dépend de la capacité et de l'ancienneté des batteries, ainsi que de leur emploi par l'utilisateur. (Les durées spécifiées sont les durées maximales, valables uniquement pour un écran non éclairé.)

	Capacité (mAh) env.			
	600	800	1000	1200
Autonomie (heures)	130	180	220	265
Autonomie en communication (heures)	7	10	12	14
Autonomie pour 1,5 heure de communication quotidienne (heures)	70	90	115	135
Temps de charge, chargeur (heures)	6	9	11	13
Temps de charge, base (heures)	5	7	8	10

Au moment de l'impression de ce document, les batteries disponibles et testées dans l'appareil ne dépassaient pas 900 mAh. Etant donné les avancées permanentes dans ce secteur, la liste des batteries recommandées, disponible dans la FAQ des pages Customer Care du Gigaset, est régulièrement mise à jour : www.gigaset.com/customercare

Puissance consommée de la base

En veille : Gigaset S680 : environ 1,2 Watt
Gigaset S685 : environ 1,6 Watt

En communication :
Gigaset S680 : environ 1 Watt
Gigaset S685 : environ 1,5 Watt

Caractéristiques générales

Norme DECT	Prise en charge
Norme GAP	Prise en charge
Nombre de canaux	60 canaux duplex
Plage de fréquences radio	1 880–1 900 MHz
Mode duplex	Multiplexage temporel, longueur de trame 10 ms
Espacement entre canaux	1 728 kHz
Débit binaire	1 152 kbit/s
Modulation	GFSK
Codage de la voix	32 kbit/s
Puissance d'émission	10 mW, puissance moyenne par canal
Portée	jusqu'à 300 m en l'absence d'obstacle, jusqu'à 50 m à l'intérieur d'un bâtiment
Alimentation électrique de la base	230 V ~/ 50 Hz
Conditions ambiantes pour le fonctionnement	+5 °C à +45 °C ; 20 % à 75 % d'humidité relative
Mode de numérotation	FV (fréquence vocale)/ Numérotation par impulsion





Remarques concernant le Manuel d'utilisation

Le présent mode d'emploi utilise certaines conventions que nous expliquons ici.

Exemple de sélection de menu

Le mode d'emploi représente en notation abrégée les étapes à exécuter. Nous nous inspirons ci-après de l'exemple « Réglage du contraste de l'écran » pour expliquer cette syntaxe. Les cadres indiquent les étapes à suivre.



→ → Réglage écran

- ▶ En mode veille du combiné, appuyer sur la flèche de **droite** () de la touche de navigation pour ouvrir le menu principal.
- ▶ Avec la touche de navigation (/) sélectionner l'icône .



La fonction **Réglages** s'affiche en haut de l'écran.

- ▶ Appuyer sur la touche écran **OK** pour valider la fonction **Réglages**.

Le sous-menu **Réglages** s'affiche.

- ▶ Appuyer sur la touche de navigation () jusqu'à ce que la fonction **Réglage écran** soit sélectionnée.
- ▶ Appuyer sur  ou sur la touche écran **OK** pour valider la sélection.

Contraste Sélectionner, puis appuyer sur **OK**.

- ▶ Appuyer sur la touche de navigation () jusqu'à ce que la fonction **Contraste** soit sélectionnée.
- ▶ Appuyer sur  ou sur la touche écran **OK** pour valider la sélection.



Sélectionner le contraste et appuyer sur la touche écran **Sauver**.

- ▶ Appuyer à droite ou à gauche de la touche de navigation pour régler le contraste.
- ▶ Appuyer sur la touche écran **Sauver** pour valider la sélection.



Maintenir enfoncé (mode veille).

- ▶ Maintenir la touche **Raccrocher** enfoncée pour faire passer le combiné en mode veille.

Exemple de saisie sur plusieurs lignes

Dans de nombreuses situations, plusieurs lignes de saisie sont proposées pour un même écran.

La saisie multiligne est expliquée de manière abrégée dans ce mode d'emploi. Nous nous inspirons ci-après de l'exemple « Réglage de la date et de l'heure » pour expliquer cette syntaxe. Les cadres indiquent les étapes à suivre.

L'écran suivant est affiché (exemple) :

Date/Heure

Date :
[15.11.2007]

Heure :
11:11

Sauver

Date :

Saisir le jour, le mois et l'année
(8 chiffres).

L'activation de la deuxième ligne est indiquée par [].

- ▶ Entrer la date à l'aide des touches numériques.

Heure :

Saisir l'heure et les minutes
(4 chiffres).

- ▶ Appuyer sur la touche [].

L'activation de la quatrième ligne est indiquée par [].

- ▶ Entrer l'heure à l'aide des touches numériques.

- ▶ Enregistrer les modifications.

- ▶ Appuyer sur la touche écran **Sauver**.
- ▶ Enfin, maintenir la touche **enfoncée**.

Le combiné passe en mode veille.

Edition du texte

Lors de la création d'un texte, les règles suivantes s'appliquent :

- ◆ Déplacer le curseur avec les touches .
- ◆ Les caractères sont insérés à gauche du curseur.
- ◆ Appuyer sur la touche Etoile pour afficher le tableau des caractères spéciaux. Sélectionner le caractère souhaité, appuyer sur la touche écran **Insérer** pour l'insérer à gauche du curseur.
- ◆ Pour les entrées du répertoire, la première lettre du nom s'écrit automatiquement en majuscule et les lettres suivantes en minuscules.

Rédaction de SMS/noms (sans saisie intuitive)

Pour saisir une lettre/un caractère, appuyer plusieurs fois sur la touche correspondante.

Ecriture standard

	1x	2x	3x	4x	5x	6x	7x	8x	9x	10x
1 o+	␣ ¹⁾	↵ ²⁾	1							
2 2 3 4 5	a	b	c	2	ä	á	à	â	ã	ç
3 6 7 8	d	e	f	3	ë	é	è	ê		
4 9 10 11	g	h	i	4	ï	í	ì	î		
5 12 13 14	j	k	l	5						
6 15 16 17	m	n	o	6	ö	ñ	ó	ò	ô	õ
7 18 19 20	p	q	r	s	7	ß				
8 21 22 23	t	u	v	8	ü	ú	ù	û		
9 24 25 26	w	x	y	9	ÿ	ý	æ	ø	å	
0 +	.	,	?	!	0					

1) Espace

2) Saut de ligne

Maintenir une touche **enfoncee** permet d'afficher successivement les caractères de la touche correspondante à l'écran, puis de les sélectionner. Lorsque la touche est relâchée, le caractère sélectionné est inséré dans le champ de saisie.

Ecriture en majuscules, minuscules ou chiffres

Appuyer **brèvement** sur la touche dièse **# →**, afin de passer du mode « Abc » au mode « 123 », du mode « 123 » au mode « abc » et du mode « abc » au mode « Abc » (mode 1re lettre en majuscule, le reste du mot en minuscules). Appuyer sur la touche Dièse **# →** **avant** de saisir la lettre.

Vous pouvez voir sur l'écran quel mode d'édition est activé (majuscules, minuscules, chiffres).

Rédaction de SMS (avec saisie intuitive)

La saisie intuitive EATONI vous aide lors de la rédaction de SMS.

Plusieurs lettres et chiffres ont été attribués à chaque touche entre **0+** et **9 10 11 12 13 14 15 16 17 18 19 20 21 22 23 24 25 26**. Ceux-ci s'affichent dans une ligne de sélection, juste sous la zone de texte (au-dessus des touches écran), dès que vous appuyez sur une touche. Lors de la saisie de lettres, la lettre vraisemblablement la plus proche de celle recherchée est affichée en surbrillance et apparaît au début de la liste de sélection. Elle est copiée dans la zone de texte.

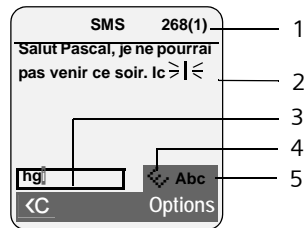

- 1 Nombre de caractères restants, entre parenthèses : partie SMS 1-n
- 2 Texte du SMS
- 3 Ligne de sélection
- 4 EATONI activée
- 5 Ecriture en majuscules, minuscules ou chiffres

Si cette lettre correspond à celle souhaitée, validez-la en appuyant sur la touche suivante. Si elle ne correspond pas à la lettre souhaitée, appuyer **brèvement** sur la touche Dièse **# →** jusqu'à ce que la lettre recherchée apparaisse en surbrillance dans la ligne de sélection et soit reprise dans le champ de texte.

Lorsque vous maintenez la touche dièse **# →** **enfoncee**, le combiné passe du mode « Abc » au mode « 123 », du mode « 123 » au mode « abc » et du mode « abc » au mode « Abc ».

Activer/désactiver la saisie intuitive

Condition : vous rédigez un SMS.

Options Appuyer sur la touche écran.

Saisie intuitive

Sélectionner et appuyer sur **OK** (☑ = activé).



Appuyer **brièvement** sur la touche Raccrocher, pour revenir dans la zone de texte. Saisir le texte.



Fonctions supplémentaires via une interface PC

La connexion du combiné à un ordinateur est possible via Bluetooth (p. 60). L'ordinateur doit être équipé de la clé électronique correspondante.

L'ordinateur peut communiquer avec le combiné à l'aide du programme « **Gigaset QuickSync** » (téléchargement gratuit sur Internet, à l'adresse www.gigaset.com/gigasetS680).

Vous pouvez :

- ◆ synchroniser le répertoire de votre combiné avec Outlook,
- ◆ charger des photos (.bmp) de votre ordinateur sur le combiné,
- ◆ charger des images (.bmp) comme écrans de veille de votre ordinateur sur votre combiné.

Pendant le transfert de données entre le combiné et le PC,  →  s'affiche à l'écran. Pendant ce temps, aucune saisie à l'aide du clavier n'est possible et les appels entrants sont ignorés.

Accessoires

Combinés Gigaset

Faites évoluer votre Gigaset en une installation téléphonique sans fil multi-combinés :

Combiné Gigaset S68H

- ◆ Ecran couleur rétroéclairé (65 000 couleurs)
- ◆ Clavier rétroéclairé
- ◆ Mode mains-libres
- ◆ Sonneries polyphoniques
- ◆ Répertoire pouvant contenir environ 250 entrées
- ◆ Présentation du numéro de l'appelant-images
- ◆ SMS (condition : CLIP disponible)
- ◆ Prise kit piéton
- ◆ Bluetooth
- ◆ Surveillance de pièce

www.gigaset.com/qigasetS68H



Combiné Gigaset SL37H

- ◆ Ecran couleur rétroéclairé (65 000 couleurs)
- ◆ Clavier rétroéclairé
- ◆ Mode mains-libres
- ◆ Sonneries polyphoniques
- ◆ Répertoire pouvant contenir environ 250 entrées
- ◆ Présentation du numéro de l'appelant-images
- ◆ SMS (condition : CLIP disponible)
- ◆ Interface PC destinée p. ex. à la gestion des entrées du répertoire, des sonneries et des fonds d'écran
- ◆ Prise kit piéton
- ◆ Bluetooth
- ◆ Surveillance de pièce
- ◆ Fonction Talkie-Walkie

www.gigaset.com/qigasetSL37H



Combiné Gigaset SL56

- ◆ Ecran couleur rétroéclairé (65 000 couleurs)
- ◆ Clavier rétroéclairé
- ◆ Mode mains-libres
- ◆ Sonneries polyphoniques
- ◆ Répertoire pouvant contenir environ 250 entrées
- ◆ Présentation du numéro de l'appelant-images
- ◆ SMS (condition : CLIP disponible)
- ◆ Reconnaissance vocale
- ◆ Interface PC destinée p. ex. à la gestion des entrées du répertoire, des sonneries et des fonds d'écran
- ◆ Prise kit piéton
- ◆ Bluetooth

www.gigaset.com/gigasetSL56



Combiné Gigaset C47H

- ◆ Ecran couleur rétroéclairé (4 096 couleurs)
- ◆ Clavier rétroéclairé
- ◆ Mode « Mains-libres »
- ◆ Sonneries polyphoniques
- ◆ Répertoire pouvant contenir environ 150 entrées
- ◆ SMS (condition : CLIP disponible)
- ◆ Prise kit oreillette
- ◆ Surveillance de pièce

www.gigaset.com/fr/gigasetC47H



Combiné Gigaset E45

- ◆ Boîtier étanche à la poussière et aux projections d'eau
- ◆ Ecran couleur rétroéclairé (4 096 couleurs)
- ◆ Clavier rétroéclairé
- ◆ Mode Mains-libres
- ◆ Sonneries polyphoniques
- ◆ Répertoire pouvant contenir environ 150 entrées
- ◆ SMS (condition : CLIP disponible)
- ◆ Prise kit piéton
- ◆ Surveillance de pièce

www.gigaset.com/gigasete45



Répéteur Gigaset

Le répéteur Gigaset vous permet d'augmenter la portée de réception de votre combiné Gigaset par rapport à votre base.

www.gigaset.com/gigasetrepeater



Gigaset HC450 – portier pour téléphone sans fil

- ◆ Liaison directe avec le téléphone sans fil – pas de combiné d'appartement fixe nécessaire
- ◆ Fonctionnalités intuitives via des touches écran (ouverture de porte, activation de la lumière d'entrée)
- ◆ Configuration simple par le menu sur le combiné
- ◆ Transfert vers un numéro d'appel externe
- ◆ Simplicité d'installation et d'inscription sur le système Gigaset
- ◆ Remplace le bouton de sonnette existant – pas de câble supplémentaire nécessaire
- ◆ Prise en charge des sonneries et des dispositifs d'ouverture de porte répandus dans le commerce
- ◆ Possibilités de configuration du deuxième bouton de sonnette (appel portier séparé, activation de l'éclairage d'entrée ou fonction identique à celle du premier bouton de sonnette)



www.gigaset.com/GigasetHC450

Tous les accessoires et batteries sont disponibles dans le commerce.



Utilisez uniquement des accessoires originaux. Vous éviterez ainsi d'éventuels dégâts matériels ou risques pour la santé tout en vous assurant de la conformité à toutes les dispositions applicables.

Montage mural de la base

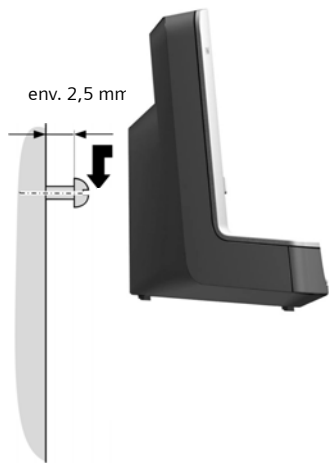
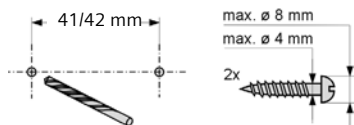

Index

A

Accès non autorisé	
protection	63
Accès rapide	
messagerie externe	47
répondeur	45
Accessoires	75
Activer	
combiné	11
décroché automatique	55
désactiver la sonnerie	38
enregistrer un appel	43
intrusion	50
rendez-vous	59
répondeur	40
répondeur (commande à distance)	46
surveillance de pièce	52
tonalités d'avertissement	58
verrouillage du clavier	11
Activer le mode Bluetooth	61
Adresse e-mail	33
copier depuis le répertoire	25
Affectation d'une touche	53
Affecter une touche numérique	53
Affichage	
espace de stockage	
(album média)	58
espace de stockage (répertoire/ liste de présélection)	24
langue inconnue	54
message sur la messagerie	
externe	47
modifier la langue de l'écran	54
nom (CNIP)	19
numéro (CLI/CLIP)	19
rendez-vous/dates non confirmés	60
témoin de charge	1
Aides auditives	5
Alarme	58
Amplificateur de réception, voir Répéteur	
Anniversaire	25
date échue	26
désactiver	25
enregistrer dans le répertoire	25
Annonce (répondeur)	41

Appareil	
inscription (Bluetooth)	61
retrait (Bluetooth)	62
Appel	
accepter	18
accepter (Bluetooth)	18
enregistrer	43
externe	18
intercepter depuis répondeur	43
interne	49
Appel d'un numéro inconnu	19
Appel général	49
Appel manqué	28
Autocommutateur privé	
activer le mode fréquence vocale	66
enregistrer préfixe	65
raccorder la base	65
régler la durée du flashing	65
régler le mode de numérotation	65
SMS	38
temps de pause	66
Automatique	
décroché	18, 55
présélection de l'opérateur réseau	29
rappel	26
Autonomie du combiné	
en mode surveillance de pièce	52
B	
Base	
changer	49
code PIN système	63, 64
portée	8
raccorder	8
raccorder à autocommutateur	
privé	65
raccorder et installer	7
régler	63
réinitialiser	64
Batterie	
affichage	1, 10
batteries recommandées	70
charger	1, 10
icône	1, 10
insérer	8
tonalité	58
Bip d'appel	57
Bip d'avertissement, voir	
Tonalités d'avertissement	
Bloc secteur	5

Index

- Bluetooth
 - accepter un appel 18
 - inscrire un appareil 61
 - liste des appareils connus 61
 - modifier le nom des appareils 62
 - retirer un appareil 62
 - transférer vers le répertoire (vCard) 24
- Boîte aux lettres, voir SMS
- Brochage de la fiche du cordon téléphonique. 8
- C**
- Calendrier 59
- Caractéristiques techniques 70
- Centre SMS
 - configurer 37
 - modifier le numéro 37
- Classement dans le répertoire. 23
- Clavier
 - verrouillage 11
- CLI, CLIP 19
- CNIP 19
- Combiné
 - changement de base. 49
 - changement pour une meilleure réception 49
 - contact avec des liquides. 67
 - contact avec les liquides 67
 - désactiver le micro 20
 - éclairage de l'écran 55
 - écran de veille 54
 - inscrire. 48
 - inscrire à une autre base 49
 - intensité de la réception 8
 - langue d'affichage 54
 - liste 11, 12
 - marche/arrêt. 11
 - mise en service. 8
 - mode veille 12
 - modifier le nom 51
 - modifier le numéro 51
 - modifier le numéro interne 51
 - Paging 49
 - rechercher 49
 - réglages 53
 - réinitialiser 63
 - retirer. 48, 49
 - tonalités d'avertissement. 58
 - transférer la communication 49
 - utiliser la surveillance de pièce 51
 - utiliser plusieurs combinés. 48
 - volume de l'écouteur 55
 - volume du mode mains-libres. 55
- Commande à distance. 45
- Communication
 - externe 18
 - interne 49
 - introduire un correspondant. 50
 - mettre fin 18
 - transférer 49
 - transférer (relier) 51
- Communication externe
 - renvoi au répondeur 43
- Communication interne
 - signal d'appel 50
- Composer
 - avec un numéro raccourci 24
 - liste de présélection 23
 - numéro raccourci. 53
 - répertoire 23
- Configuration de la messagerie
 - externe 47
- Consulter les messages sur la messagerie externe 47
- Contenu de l'emballage. 7
- Correction d'erreurs de saisie 13
- Customer Care 69
- D**
- Date
 - non confirmée. 60
 - régler 10
- Date anniversaire, voir Anniversaire
- Décroché automatique 44, 55
- Dépannage 67
- Dépannage (SMS) 39
- Désactiver
 - combiné 11
 - décroché automatique 55
 - désactiver la sonnerie 38
 - enregistrer un appel. 43
 - intrusion 50
 - micro du combiné 20
 - présélection. 30
 - rappel de rendez-vous 60
 - rendez-vous. 59
 - répondeur 40
 - surveillance de pièce 52
 - tonalités d'avertissement 58
 - verrouillage du clavier 11

- Double appel (interne) 50
- Durée de la communication 18
- Durée du flashing 65
- E**
- EATONI (saisie intuitive) 73
- Ecouter
 - annonce (répondeur) 41
 - message (répondeur) 42
- Ecouteur
 - volume. 55
- Ecran
 - contraste 54
 - éclairage 55
 - écran de veille 54
 - mode veille 12
 - réglages 54
- Ecrire (SMS) 32
- Editer du texte 72
- Effacer
 - annonce du répondeur 41
 - caractère 13
 - message. 43
- Enregistrement
 - appel 43
 - durée. 44
 - préfixe 65
 - qualité 45
- Entrée
 - enregistrer, modifier
(présélection). 30
 - sélection dans le répertoire 23
 - sélectionner (menu) 71
- Entretien du téléphone. 67
- Envoyer
 - entrée du répertoire au combiné . . . 24
- Equipements médicaux 5
- Erreurs de saisie (correction) 13
- Espace de stockage
 - album média 58
 - répertoire/liste de présélection . . . 24
- Exemple
 - saisie de menu 71
 - saisie sur plusieurs lignes 72
- F**
- Fax (SMS) 34
- Filtrage d'appel pendant
l'enregistrement 44
- Fonction Economie (commande à
distance) 44
- Fonctions spéciales 65
- Fréquence vocale 65, 66
- H**
- Heure
 - régler 10
- Homologation. 70
- I**
- icône
 - à l'arrivée de nouveaux
messages 27
 - batterie 10
 - écran 12
 - nouveau message 42
 - nouveau SMS 34
 - répondeur 40
 - réveil. 58
 - sonnerie 56
 - verrouillage du clavier 11
- ID de la boîte aux lettres, voir SMS
- Image
 - effacer 57
 - renommer. 57
- Image CLIP 19, 22, 57
- Inconnu 19
- Indicatif de sortie 65
- Inscrire (combiné). 48
- Installer, base 7
- Intégré 40
- Intensité de la réception 8
- Interface PC 74
- Interne
 - communication 49
 - double appel 50
 - s'introduire 50
 - téléphoner 49
- J**
- Journal des appels. 27
- Journal du répondeur 27, 28
- L**
- Langue
 - affichage. 54
 - langue de saisie (SMS) 32

Index

- Liaison Bluetooth
 - réglér son préfixe 63
- Liquide 67
- Liquides 67
- Liste 22
 - appareils connus (Bluetooth) 61
 - appels manqués 28
 - brouillons SMS 33
 - combinés 11, 12
 - journal des appels 27
 - messagerie externe 27
 - présélection 22
 - réception des SMS 34
 - répondeur 27, 28
 - SMS 27
- Liste de numéros
 - opérateurs 22
- Liste de présélection
 - touche 1
- M**
- Mains-libres
 - touche 1
- Maîtrise des coûts de
 - télécommunication 29
- Marche/Arrêt 1
- Meilleure base 49
- Mélodie
 - réglér 64
- Mélodie d'attente 20, 64
- réglér 64
- Menu
 - navigation par menu 12
 - ouvrir 11
 - présentation 15
 - saisie de menu 71
 - tonalité de fin 58
- Message
 - icône de nouveau message 42
- Message texte, voir SMS
- Messages 40
 - écoute 42
 - effacer 43
 - marquer comme « nouveau » 42
 - touche 1
- Mettre fin
 - communication 18
- Microphone 1
- Mise en service
 - combiné 8
- Mode d'annonce (répondeur) 40, 41
- Mode de numérotation 65
- Mode de numérotation par
 - impulsions 65
- Mode Eco 13
- Mode Ecouteur 20
- Mode Mains-libres 20
- Mode Rappel 59
- Mode veille (écran) 12
- Mode veille, retour 12
- Modifier
 - code PIN système 63, 64
 - langue d'affichage 54
 - mode de numérotation 65
 - nom d'un combiné 51
 - numéro de destination 52
 - numéro interne d'un combiné 51
 - sonnerie 56
 - temps de pause 66
 - volume de l'écouteur 55
 - volume du mode mains-libres 55
- Modifier code PIN
 - code PIN Système 63, 64
- N**
- Nom
 - affichage du nom de l'appelant (CNIP) 19
 - des appareils, modifier (Bluetooth) 62
 - du combiné 51
- Non confirmé
 - rendez-vous 60
- Non confirmée
 - date anniversaire 60
- Notification par SMS 35
- Numéro
 - affichage du numéro de l'appelant (CLIP) 19
 - copier dans le répertoire 25
 - copier depuis le texte du SMS 35
 - d'appel pour surveillance de pièce 52
 - enregistrer dans le répertoire 22
 - recupérer depuis le répertoire 25
 - saisie avec répertoire 25
- Numéro abrégé 22, 53
- Numéro de destination (surveillance de pièce) 52

- O**
- Opérateur (liste de numéros) 22
 - Opérateur réseau
 - présélection automatique 29
- P**
- Paging 49
 - Pause 66
 - interchiffres 66
 - interchiffres, saisie 1
 - Police 33, 35
 - Pool média 57
 - Portée 8
 - Préfixe
 - avec autocommutateur privé 65
 - régler son préfixe 63
 - Présélection 29
 - appel par appel 22
 - désactiver 30
 - numéros 22, 29
 - Présentation du numéro 19
 - Présentation du numéro de
 - l'appelant-images 22, 57
 - Prise kit piéton 10
 - Protéger le téléphone contre tout
 - accès non autorisé 63
 - Puissance consommée 70
- Q**
- Questions-réponses 67
- R**
- Raccorder
 - base à autocommutateur privé 65
 - Raccourci 15
 - Rappel
 - date anniversaire 26
 - mode 59
 - Rappel (bis) 26
 - Recherche
 - recherche d'un combiné 49
 - recherche dans le répertoire 23
 - Réglage
 - écran de veille 54
 - Réglages système 63
 - Rendez-vous 59, 60
 - activer/désactiver 59
 - gérer 59
 - supprimer 59
 - Rendez-vous/date
 - afficher non confirmés 60
 - Répertoire 22
 - copier numéro depuis le texte 25
 - enregistrer le numéro de
 - l'expéditeur (SMS) 35
 - enregistrer une date anniversaire 25
 - enregistrer une entrée 22
 - envoyer une entrée/liste à un
 - combiné 24
 - gestion des entrées 23
 - ordre des entrées 23
 - ouvrir 11, 12
 - transférer une vCard (Bluetooth) 24
 - utiliser pour la saisie du numéro 25
 - Répéteur 64
 - Répétition manuelle de la
 - numérotation 26
 - Répondeur
 - activer/désactiver 40
 - commande à distance 45
 - écouter les messages 42
 - effacer des messages 43
 - enregistrer une annonce/annonce
 - répondeur simple 40
 - passer à la fin 42
 - revenir au début 42
 - Répondeur, v. aussi
 - Messagerie externe
 - Retrait (combiné) 49
 - Réveil 58
- S**
- S'introduire dans une
 - communication 50
 - Saisie intuitive 73
 - Saisie sur plusieurs lignes 72
 - Sensibilité (surveillance de pièce) 52
 - Séquence, voir SMS
 - Service clients 69
 - Services réseau 21
 - Signal d'appel
 - communication interne 50
 - Signal d'avertissement, voir
 - Tonalités d'avertissement
 - SMS 31
 - accusé de réception 32
 - assistant d'inscription 31
 - auto-assistance lors de messages
 - d'erreur 39
 - boîte aux lettres 36

Index

- centre d'envoi 31
 - dépannage 39
 - effacer 33
 - enregistrer numéro 35
 - envoi à des autocommutateurs
 - privés 38
 - envoyer à une adresse e-mail 33
 - envoyer à une boîte aux lettres
 - privée 37
 - envoyer comme fax 34
 - ID de la boîte aux lettres 36
 - langue de saisie 32
 - lire 33
 - liste de réception 34
 - liste des brouillons 33
 - modification de la boîte aux lettres
 - lettres 37
 - notification par SMS 35
 - numéro de notification 35
 - protection par code PIN 36
 - recevoir 34
 - rédiger 32, 72
 - règles 31
 - répondre ou transférer 35
 - séquence 31
 - transférer 35
 - type de notification 36
- Son, voir Sonnerie
- Sonnerie
 - désactiver 38
 - modifier 56
 - régler la mélodie 64
 - régler le volume 56, 64
- Supprimer
 - première sonnerie 38
- Surveillance de pièce 51
- ## T
- Téléphoner
 - accepter un appel 18
 - appel externe 18
 - interne 49
- Témoin de charge
 - affichage 1
- Terminer, voir désactiver 58
- Tonalité d'erreur 58
- Tonalité de validation 58
- Tonalités d'avertissement 58
- Tonalités de confirmation 58
- Touche 1 (accès rapide) 1, 45
- Touche Messages 1
 - afficher la liste 34
 - appeler des listes 27
- Touche R
 - pause après 66
- Touches
 - accès rapide 1, 45
 - numéro raccourci 24
 - touche de navigation 1, 11
 - touche de présélection 1
 - touche Décrocher 1, 18
 - touche Dièse 1, 11
 - touche Effacer 12
 - touche Etoile 1
 - touche Mains-libres 1
 - touche Marche/Arrêt 1
 - touche Messages 1
 - touche R 1
 - touche Raccrocher 1, 18
 - touches écran 1, 12
- Touches écran
 - affecter 53
- ## V
- Verrouillage
 - activer / désactiver le verrouillage du clavier 11
- VIP (entrée du répertoire) 24
- Volume
 - écouteur 55
 - haut-parleur 55
 - régler 56
 - sonnerie 56, 64
 - volume de l'écouteur 55
 - volume du mode mains-libres 55