

EN	Dear Customer, Gigaset Communications GmbH is the legal successor to Siemens Home and Office Communication Devices GmbH & Co. KG (SHC), which in turn continued the Gigaset business of Siemens AG. Any statements made by Siemens AG or SHC that are found in the user guides should therefore be understood as statements of Gigaset Communications GmbH. We hope you enjoy your Gigaset.	DA	Kære Kunde, Gigaset Communications GmbH er retlig efterfølger til Siemens Home and Office Communication Devices GmbH & Co. KG (SHC), som fra deres side videreførte Siemens AGs Gigaset-forretninger. Siemens AGs eller SHCs eventuelle forklaringer i betjeningsvejledningerne skal derfor forstås som Gigaset Communications GmbHs forklaringer. Vi håber, du får meget glæde af din Gigaset.
DE	Sehr geehrte Kundin, sehr geehrter Kunde, die Gigaset Communications GmbH ist Rechtsnachfolgerin der Siemens Home and Office Communication Devices GmbH & Co. KG (SHC), die ihrerseits das Gigaset-Geschäft der Siemens AG fortführte. Etwaige Erklärungen der Siemens AG oder der SHC in den Bedienungsanleitungen sind daher als Erklärungen der Gigaset Communications GmbH zu verstehen. Wir wünschen Ihnen viel Freude mit Ihrem Gigaset.	FI	Arvoisa asiakkaamme, Gigaset Communications GmbH on Siemens Home and Office Communication Devices GmbH & Co. KG (SHC)-yhtiöksen oikeudenomistaja, joka jatkoj puolestaan Siemens AG:n Gigaset-liiketoimintaa. Käyttöoppaissa mahdollisesti esiintyvät Siemens AG:n tai SHC:n selosteet on tämän vuoksi ymmärrettävä Gigaset Communications GmbH:n selosteina. Toivotamme Teille paljon iloa Gigaset-laitteestanne.
FR	Chère Cliente, Cher Client, la société Gigaset Communications GmbH succède en droit à Siemens Home and Office Communication Devices GmbH & Co. KG (SHC) qui poursuivait elle-même les activités Gigaset de Siemens AG. Donc les éventuelles explications de Siemens AG ou de SHC figurant dans les modes d'emploi doivent être comprises comme des explications de Gigaset Communications GmbH. Nous vous souhaitons beaucoup d'agrément avec votre Gigaset.	SV	Kära kund, Gigaset Communications GmbH övertar rättigheterna från Siemens Home and Office Communication Devices GmbH & Co. KG (SHC), som bedrev Gigaset-verksamheten efter Siemens AG. Alla förklaringar från Siemens AG eller SHC i användarhandboken gäller därför som förklaringar från Gigaset Communications GmbH. Vi önskar dig mycket nöje med din Gigaset.
IT	Gentile cliente, la Gigaset Communications GmbH è successore della Siemens Home and Office Communication Devices GmbH & Co. KG (SHC) che a sua volta ha proseguito l'attività della Siemens AG. Eventuali dichiarazioni della Siemens AG o della SHC nei manuali d'istruzione, vanno pertanto intese come dichiarazioni della Gigaset Communications GmbH. Le auguriamo tanta soddisfazione con il vostro Gigaset.	NO	Kjære kunde, Gigaset Communications GmbH er rettslig etterfølger etter Siemens Home and Office Communication Devices GmbH & Co. KG (SHC), som i sin tur videreførte Gigaset-geskjeften i Siemens AG. Eventuelle meddelelser fra Siemens AG eller SHC i bruksanvisningene er derfor å forstå som meddelelser fra Gigaset Communications GmbH. Vi håper du får stor glede av din Gigaset-enhet.
NL	Geachte klant, Gigaset Communications GmbH is de rechtsopvolger van Siemens Home and Office Communication Devices GmbH & Co. KG (SHC), de onderneming die de Gigaset-activiteiten van Siemens AG heeft overgenomen. Eventuele uitspraken of mededelingen van Siemens AG of SHC in de gebruiksaanwijzingen dienen daarom als mededelingen van Gigaset Communications GmbH te worden gezien. Wij wensen u veel plezier met uw Gigaset.	EL	Αγαπητή πελάτισσα, αγαπητέ πελάτη, η Gigaset Communications GmbH είναι η νομική διάδοχος της Siemens Home and Office Communication Devices GmbH & Co. KG (SHC), η οποία έχει αναλάβει την εμπορική δραστηριότητα Gigaset της Siemens AG. Οι δηλώσεις της Siemens AG ή της SHC στις οδηγίες χρήσης αποτελούν επομένως δηλώσεις της Gigaset Communications GmbH. Σας ευχόμαστε καλή διασκέδαση με τη συσκευή σας Gigaset.
ES	Estimado cliente, la Gigaset Communications GmbH es derechohabiente de la Siemens Home and Office Communication Devices GmbH & Co. KG (SHC) que por su parte continuó el negocio Gigaset de la Siemens AG. Las posibles declaraciones de la Siemens AG o de la SHC en las instrucciones de uso se deben entender por lo tanto como declaraciones de la Gigaset Communications GmbH. Le deseamos que disfrute con su Gigaset.	HR	Poštovani korisnici, Gigaset Communications GmbH pravni je sljednik tvrtke Siemens Home and Office Communication Devices GmbH & Co. KG (SHC), koji je nastavio Gigaset poslovanje tvrtke Siemens AG. Zato sve izjave tvrtke Siemens AG ili SHC koje se nalaze u uputama za upotrebu treba tumačiti kao izjave tvrtke Gigaset Communications GmbH. Nadamo se da sa zadovoljstvom koristite svoj Gigaset uređaj.
PT	SCaros clientes, Gigaset Communications GmbH é a sucessora legal da Siemens Home and Office Communication Devices GmbH & Co. KG (SHC), que, por sua vez, deu continuidade ao sector de negócios Gigaset, da Siemens AG. Quaisquer declarações por parte da Siemens AG ou da SHC encontradas nos manuais de utilização deverão, portanto, ser consideradas como declarações da Gigaset Communications GmbH. Desejamos que tenham bons momentos com o seu Gigaset.	SL	Spoštovani kupec! Podjetje Gigaset Communications GmbH je pravni naslednik podjetja Siemens Home and Office Communication Devices GmbH & Co. KG (SHC), ki nadaljuje dejavnost znamke Gigaset podjetja Siemens AG. Vse izjave podjetja Siemens AG ali SHC v priložnikih za uporabnike torej veljajo kot izjave podjetja Gigaset Communications GmbH. Želimo vam veliko užitkov ob uporabi naprave Gigaset.

- CS** Vážení zákazníci,
společnost Gigaset Communications GmbH je právním nástupcem společnosti Siemens Home and Office Communication Devices GmbH & Co. KG (SHC), která dále přejala segment produktů Gigaset společnosti Siemens AG. Jakékoli prohlášení společnosti Siemens AG nebo SHC, které naleznete v uživatelských příručkách, je třeba považovat za prohlášení společnosti Gigaset Communications GmbH. Doufáme, že jste s produkty Gigaset spokojeni.
- SK** Vážený zákazník,
Spoločnosť Gigaset Communications GmbH je právnym nástupcom spoločnosti Siemens Home and Office Communication Devices GmbH & Co. KG (SHC), ktorá zasa pokračovala v činnosti divízie Gigaset spoločnosti Siemens AG. Z tohto dôvodu je potrebné všetky vyhlásenia spoločnosti Siemens AG alebo SHC, ktoré sa nachádzajú v používateľských príručkách, chápať ako vyhlásenia spoločnosti Gigaset Communications GmbH. Veríme, že budete so zariadením Gigaset spokojní.
- RO** Stimatе client,
Gigaset Communications GmbH este succesorul legal al companiei Siemens Home and Office Communication Devices GmbH & Co. KG (SHC), care, la rândul său, a continuat activitatea companiei Gigaset a Siemens AG. Orice afirmații efectuate de Siemens AG sau SHC și incluse în ghidurile de utilizare vor fi, prin urmare, considerate a aparține Gigaset Communications GmbH.
Sperăm ca produsele Gigaset să fie la înălțimea dorințelor dvs.
- SR** Poštovani potrošaču,
Gigaset Communications GmbH je pravni naslednik kompanije Siemens Home and Office Communication Devices GmbH & Co. KG (SHC), kroz koju je nastavljeno poslovanje kompanije Gigaset kao dela Siemens AG. Stoga sve izjave od strane Siemens AG ili SHC koje se mogu naći u korisničkim uputstvima treba tumačiti kao izjave kompanije Gigaset Communications GmbH.
Nadamo se da ćete uživati u korišćenju svog Gigaset uređaja.
- BG** Уважаеми потребители,
Gigaset Communications GmbH е правоприемникът на Siemens Home and Office Communication Devices GmbH & Co. KG (SHC), която на свой ред продължи бизнеса на подразделението Siemens AG. По тази причина всякакви изложения, направени от Siemens AG или SHC, които се намират в ръководствата за потребителя, следва да се разбират като изложения на Gigaset Communications GmbH.
Надяваме се да ползвате с удоволствие вашия Gigaset.
- HU** Tisztelt Vásárló!
A Siemens Home and Communication Devices GmbH & Co. KG (SHC) törvényes jogutódja a Gigaset Communications GmbH, amely a Siemens AG Gigaset üzletágának utódja. Ebből következően a Siemens AG vagy az SHC felhasználói kézikönyveiben található bármely kijelentést a Gigaset Communications GmbH kijelentésének kell tekinteni.
Reméljük, megelégedéssel használja Gigaset készülékét.
- PL** Szanowny Kliencie,
Firma Gigaset Communications GmbH jest spadkobiercą prawnym firmy Siemens Home and Office Communication Devices GmbH & Co. KG (SHC), która z kolei przejęła segment produktów Gigaset od firmy Siemens AG. Wszelkie oświadczenia firm Siemens AG i SHC, które można znaleźć w instrukcjach obsługi, należy traktować jako oświadczenia firmy Gigaset Communications GmbH.
Życzymy wiele przyjemności z korzystania z produktów Gigaset.
- TR** Sayın Müşterimiz,
Gigaset Communications GmbH, Siemens AG'nin Gigaset işletmesini yürüten Siemens Home and Office Communication Devices GmbH & Co. KG (SHC)'nin yasal halefidir. Kullanma kılavuzlarında bulunan ve Siemens AG veya SHC tarafından yapılan bildiriler Gigaset Communications GmbH tarafından yapılmış bildiriler olarak algılanmalıdır.
Gigaset'ten memnun kalmanızı ümit ediyoruz.
- RU** Уважаемые покупатель!
Компания Gigaset Communications GmbH является правопреемником компании Siemens Home and Office Communication Devices GmbH & Co. KG (SHC), которая, в свою очередь, приняла подразделение Gigaset в свое управление от компании Siemens AG. Поэтому любые заявления, сделанные от имени компании Siemens AG или SHC и встречающиеся в руководствах пользователя, должны восприниматься как заявления компании Gigaset Communications GmbH.
Мы надеемся, что продукты Gigaset удовлетворяют вашим требованиям.

SIEMENS



Gigaset C470 IP / C475 IP

Gigaset

Issued by
Siemens Home and Office Communication Devices GmbH & Co. KG
Schlavenhorst 66
D-46395 Bocholt

© Siemens Home and Office Communication Devices GmbH & Co. KG 2007
All rights reserved. Subject to availability.
Rights of modification reserved.

www.siemens.com/gigaset

Portatile Gigaset C475 IP

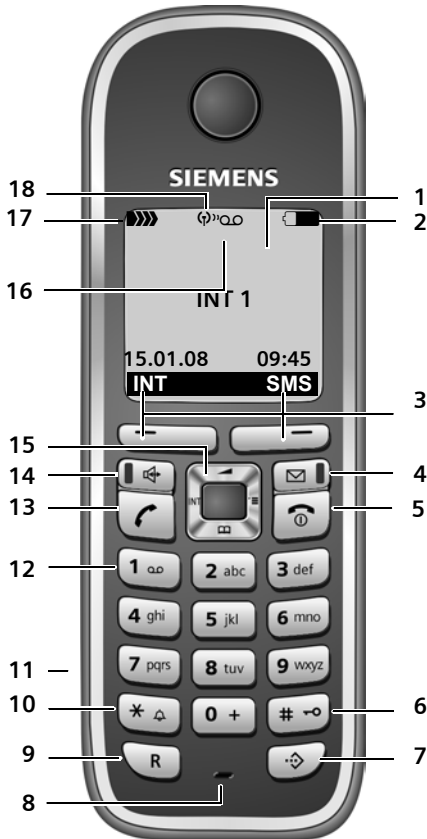

Tasti portatile

- 1 Display in stand-by (esempio)
- 2 **Livello di carica delle batterie**
 (da 1/3 fino a completamente cariche)
 quando lampeggia: indica che le batterie stanno per esaurirsi
 quando lampeggia: indica che le batterie sono in fase di carica
- 3 **Tasti funzione** (pag. 39)
- 4 **Tasto messaggi**
 Accede alla lista delle chiamate e alla lista dei messaggi
 Quando lampeggia segnala la presenza di un nuovo messaggio o di una nuova chiamata

- 5 **Tasto di fine chiamata, accensione/ spegnimento**
 Termina la chiamata, annulla la funzione, torna al livello precedente del menu (premere brevemente), torna in stand-by (premere a lungo), accende/spegne il portatile (premere a lungo in stand-by)
- 6 **Tasto cancelletto**
 Blocca/sblocca la tastiera (premere a lungo, pag. 38)
 Alterna tra scrittura con lettere maiuscole, minuscole e cifre (pag. 178)
- 7 **Tasto di selezione rapida Call-by-Call** (non per il VoIP)
 Apre la lista di selezione rapida Call-by-Call
- 8 **Microfono**
- 9 **Tasto R**
 Rete fissa:
 Flash (pressione breve)
 Pausa di selezione (premere a lungo)
 VoIP: flash (impostabile, pag. 147)
- 10 **Tasto asterisco**
 Stand-by: attiva/disattiva le suonerie (premere a lungo)
 Rete fissa: commuta tra selezione DP/DTMF
 Editor: apre la tabella dei caratteri speciali
- 11 **Presa per auricolare** (pag. 23)
- 12 **Tasto 1** (premere a lungo)
 Interroga la segreteria telefonica (solo Gigaset C475 IP) / segreteria di rete
- 13 **Tasto impegno linea**
 Risponde ad una chiamata, apre la lista dei numeri selezionati (premere brevemente in stand-by), sceglie il tipo di connessione e avvia la selezione (premere brevemente/a lungo dopo aver digitato il numero, pag. 30)
 Editor SMS: invia l'SMS
- 14 **Tasto viva voce**
 Commuta tra ricevitore (conversazione normale) e viva voce
 Se è acceso: il viva voce è attivo
 Se lampeggia: segnala una chiamata in arrivo
- 15 **Tasto di navigazione** (pag. 38)
- 16 **Simbolo della segreteria telefonica** (Gigaset C475 IP)
 segreteria telefonica attivata;
 se lampeggia: la segreteria è in uso
- 17 **Livello di ricezione**
 (da alto a basso)
 se lampeggia: segnale assente
- 18 **Modalità Eco** attivata (pag. 24)

Breve descrizione della base

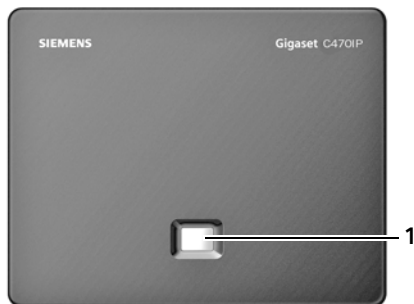

Tasti della base

1 Tasto Paging

Se è acceso: connessione LAN attiva (il telefono è collegato al router)

Se lampeggia:
trasmissione dati tramite connessione LAN

Premere **brevemente**:

avviare il Paging (pag. 101), visualizzare l'indirizzo IP sul portatile

Premere **a lungo**:

la base passa in modalità registrazione (pag. 100)

Indice

Portatile Gigaset C475 IP	1
Breve descrizione della base	2
Note di sicurezza	7
Gigaset C470 IP/C475 IP – non soltanto per telefonare	9
VoIP – telefonare tramite Internet	10
Primi passi	11
Contenuto della confezione	11
Mettere in funzione il telefono	11
Collocare la base	14
Collegare la base	15
Impostazioni per la telefonia VoIP	18
Clip da cintura e presa per auricolare	23
ECO DECT:	
ridurre il consumo di corrente e il segnale radio della base	24
Albero dei menu	25
Menu del telefono	25
Menu del configuratore web	29
Telefonare tramite VoIP e dalla rete fissa	30
Telefonare sulla linea esterna	30
Terminare una chiamata	33
Rispondere ad una chiamata	33
Visualizzazione del numero telefonico del chiamante	33
Viva voce	36
Mute (disattivazione del microfono)	37
Utilizzare il portatile	38
Accendere/spengere il portatile	38
Bloccare/sbloccare la tastiera	38
Tasto di navigazione	38
Tasti funzione	39
Tornare in stand-by	39
Guida ai menu	40
Correzione di inserimenti errati	40
Servizi di Rete	41
Telefonare in modo anonimo – Sopprimere la visualizzazione del numero	41
Servizi di rete aggiuntivi per la rete fissa	42
Servizi di Rete aggiuntivi per il VoIP	44
Utilizzare la rubrica telefonica e le altre liste	47
Rubrica telefonica/Rubrica speciale (Call-by-Call)	47
Utilizzare le rubriche telefoniche online	51

Lista dei numeri selezionati	54
Richiamare le liste con il tasto messaggi	55
Telefonare a tariffe convenienti	59
SMS (messaggi di testo)	60
Scrivere/inviare SMS	61
Ricevere SMS	64
Avviso tramite SMS	66
Caselle postali SMS	67
Impostare il Centro SMS	69
Servizi Info SMS	70
SMS su sistemi telefonici (PABX)	71
Attivare/disattivare la funzione SMS	71
Eliminazione delle anomalie degli SMS	71
Utilizzare la segreteria telefonica della base	73
Utilizzo tramite portatile	73
Attivare/disattivare l'ascolto amplificato	79
Impostare la segreteria telefonica	79
Impostare la segreteria telefonica per la selezione rapida tramite il tasto 1	80
Comandare la segreteria telefonica da un apparecchio (comando a distanza)	81
Avvisi e-mail	83
Aprire la lista della posta in entrata	83
Visualizzare l'intestazione di un messaggio e-mail	85
Visualizzare l'indirizzo del mittente di un'e-mail	85
Messenger	86
Instaurare il collegamento, andare online	87
Modificare/richiedere il proprio status, andare offline	88
Aprire la lista Buddy	89
Ricevere messaggi	91
Scrivere/inviare messaggi	93
Telefonare ad un buddy	94
Risoluzione errori	95
Utilizzare la segreteria telefonica di rete	96
Attivare/disattivare la segreteria telefonica di rete, inserire il numero	96
Impostare la segreteria (di rete) per la selezione rapida	97
Ascoltare i messaggi della segreteria di rete	98
Utilizzare più portatili	100
Registrare più portatili	100
Cancellare i portatili	101
Cercare il portatile („Paging“)	101
Modificare il numero interno di un portatile	102
Modificare il nome di un portatile	102
Telefonare sulla linea interna	103
Utilizzare la funzione Sorveglianza Bimbo	105

Impostare il portatile	107
Modificare la lingua del display	107
Impostare il display	107
Impostare uno sfondo	107
Impostare la modalità notturna	108
Accesso rapido alle funzioni	109
Attivare/disattivare la risposta automatica ad una chiamata	110
Modificare il volume del viva voce / di conversazione	110
Modificare la suoneria	111
Attivare/disattivare i toni di avviso	112
Impostare la sveglia	113
Ripristinare le impostazioni iniziali del portatile	114
Impostare la base	115
Protezione delle impostazioni della base	115
Ripristinare i parametri iniziali della base	115
Attivare/disattivare la melodia di attesa	116
Attivare/disattivare la modalità repeater	117
Impostare la connessione standard	117
Aggiornare il firmware della base	117
Impostazioni VoIP	119
Utilizzare l'assistente di connessione	119
Modificare le impostazioni senza l'assistente di connessione	119
Impostare l'indirizzo IP del portatile nella LAN	121
Attivare/disattivare la visualizzazione delle informazioni sullo stato VoIP	122
Richiedere l'indirizzo MAC della base	122
Collegare la base ad un centralino telefonico	123
Modificare il tipo di selezione	123
Impostare il tempo di Flash	123
Impostare le pause	123
Commutare temporaneamente sulla selezione a toni (DTMF)	124
Configuratore web – Configurare il telefono dal PC	125
Collegare il PC al configuratore web del telefono	126
Impostare gli annunci e la lingua del configuratore web	127
Cancellazione	127
Struttura delle pagine web	128
Aprire le pagine web	130
Impostare il telefono con il configuratore web	130
Configurazione IP	131
Configurare i collegamenti telefonici	133
Ottimizzare la qualità vocale sulle connessioni VoIP	141
Impostare la connessione standard del telefono	144
Assegnare al portatile i numeri di invio e di ricezione	145
Assegnare i numeri di ricezione della segreteria (Gigaset C475 IP)	146
Attivare l'Inoltro di chiamata per le connessioni VoIP	146
Impostare i toni DTMF per il VoIP	147

Stabilire la funzione del tasto R per il VoIP (Hook Flash)	147
Impostare la porta di comunicazione locale per il VoIP	147
Configurare l'inoltro di chiamata tramite VoIP	148
Impostare il Prefisso locale automatico	149
Stabilire i piani di selezione – Controllo dei costi	150
Attivare/disattivare la segreteria telefonica di rete, inserire il numero	152
Memorizzare i dati di accesso a Messenger	153
Effettuare le impostazioni per le e-mail	154
Attivare/disattivare Servizi Info	154
Selezionare la rubrica telefonica online e registrarsi per l'accesso	155
Modificare i nomi e i numeri interni dei portatili	156
Caricare/cancellare le rubriche telefoniche del portatile da / su PC	157
Attivare la visualizzazione dello stato VoIP	159
Avviare l'aggiornamento del firmware	159
Attivare/disattivare il controllo automatico della versione	161
Copiare data/ora dal timeserver	161
Richiedere informazioni sullo stato del telefono	162
Appendice	163
Cura	163
Contatto con liquidi	163
Domande e risposte	163
Richiedere le informazioni di Service	171
Servizio Clienti (Customer Care)	172
Concessione	172
Certificato di garanzia per la Svizzera	173
Dati tecnici	174
Simboli utilizzati	175
Esempio di impostazione tramite menu	176
Esempio di immissione su più righe	177
Scrivere e modificare testo	178
Gigaset C470 IP/C475 IP – Software gratuito	179
Accessori	187
Glossario	190
Indice analitico	203
Montaggio a parete/collegamento della sede di ricarica	215
Montaggio a parete della base	216

Note di sicurezza

Attenzione:

Per poter sfruttare tutte le prestazioni offerte dal vostro nuovo cordless e per un suo uso corretto e sicuro, leggere attentamente il presente manuale d'uso e le note di sicurezza.



Utilizzare soltanto l'alimentatore in dotazione, come indicato sul lato inferiore del dispositivo.



Usare soltanto le **batterie ricaricabili consigliate** (pag. 174). È rigidamente vietato l'uso di batterie comuni (non ricaricabili) poichè non essendo compatibili con l'apparato il loro utilizzo potrebbe diventare pericoloso.

Il pacchetto batterie non va tra i rifiuti domestici. Prestate attenzione alle norme pubbliche per l'eliminazione dei rifiuti, che potete ottenere presso il vostro Comune oppure presso il rivenditore dove avete acquistato il prodotto.



L'apparecchio può interferire con le apparecchiature elettromedicali. Osservare quindi le indicazioni presenti nell'ambiente in cui ci si trova (per esempio ambulatori, ospedali ecc).



Si raccomanda di non tenere la parte posteriore del telefono vicino all'orecchio quando suona o se è stata attivata la funzione viva voce poichè in talune circostanze, ad esempio con volume alto, potrebbe causare danni seri e permanenti all'udito.

L'apparecchio può causare dei fruscii molto fastidiosi ai portatori di dispositivi di ausilio all'udito.



Non collocare l'apparato in bagni o docce non essendo protetto dagli spruzzi d'acqua (pag. 163).



Non utilizzare il telefono in aree a rischio di esplosione, ad esempio stabilimenti in cui si producono vernici.



Nel caso in cui il Gigaset sia ceduto a terzi, allegare anche il manuale d'uso.



Mettere fuori uso le stazioni base difettose oppure mandarle in riparazione presso il Siemens Service, poichè potrebbero disturbare altri servizi telefonici.



Nota concernente il riciclaggio

Questo apparecchio non deve in nessun caso essere eliminato a traverso la spazzatura normale alla fine della propria funzione. Si deve invece portare o ad un punto di vendita oppure ad un punto di smaltimento per apparecchi elettrici e elettronici secondo l'ordinanza concernente la restituzione, la ripresa e lo smaltimento degli apparecchi elettrici ed elettronici (ORSAE).

I materiali sono riutilizzabili secondo la propria denominazione. Con la riutilizzazione, o tutt'altro impiego di questi materiali, contribuite in maniera importante alla protezione dell' ambiente.

Attenzione:

Se il blocco tasti è attivato non è possibile selezionare nemmeno i numeri di emergenza!

Nota:

Le funzioni descritte nelle presenti istruzioni per l'uso potrebbero non essere operative in tutti i paesi.

Gigaset C470 IP/C475 IP – non soltanto per telefonare

Il vostro Gigaset vi dà la possibilità di telefonare sia dalla rete fissa analogica (standard) sia tramite Internet (VoIP) **senza PC**, a costi contenuti. Con il vostro Gigaset potete anche:

- ◆ Decidere ad ogni chiamata se si desidera telefonare dalla rete fissa o da Internet semplicemente **premendo un tasto** (pag. 30).
- ◆ Registrare fino a **sei** portatili sulla vostra base. Con la vostra base è possibile telefonare con un portatile dalla rete fissa e contemporaneamente con un altro da Internet.
- ◆ **Multiline**: aprire fino a sei account VoIP presso diversi provider VoIP. Oltre al numero di rete fissa il vostro telefono è raggiungibile attraverso **diversi numeri di telefono**.
- ◆ Assegnare ad ogni portatile il proprio numero VoIP come numero urbano per l'invio e la ricezione. Se un membro della famiglia viene chiamato sul proprio numero VoIP, squilla solamente il suo portatile (pag. 145).
- ◆ È possibile utilizzare gli account VoIP presso provider diversi anche per il controllo dei costi. Al momento della selezione indicare la connessione VoIP, che si deve utilizzare per le tariffe più convenienti (pag. 31).
- ◆ Definire i piani di selezione per i numeri di telefono o per i prefissi, così è possibile automatizzare la selezione della connessione VoIP più conveniente (pag. 150).
- ◆ Stabilire per quale dei vostri numeri di telefono la segreteria telefonica deve accettare le chiamate (pag. 146).
- ◆ Configurare il collegamento VoIP senza PC. La configurazione guidata del vostro telefono carica i dati del vostro provider VoIP da Internet e vi guida durante l'inserimento dei vostri dati personali (account VoIP/SIP). In questo modo viene facilitato l'accesso al VoIP (pag. 18).
- ◆ Configurare ulteriori impostazioni relative al VoIP dal PC. Il telefono dispone di un'interfaccia web (**configuratore web**), utilizzabile tramite il browser web del vostro PC (pag. 125).
- ◆ Utilizzare l'**Instant Messaging** sul proprio portatile. È possibile vedere quali dei vostri contatti di Messenger (Buddies) sono online. È possibile chattare con i vostri Buddies, inviare e ricevere brevi messaggi di testo oppure effettuare telefonate (pag. 86).
- ◆ Essere informati tramite il telefono **senza PC** quando sono presenti nuove **e-mail** nella vostra mailbox (pag. 83). Utilizzare il vostro portatile per cancellare le e-mail dalla vostra casella di posta.
- ◆ Aggiornare il vostro telefono. Informarsi sull'**aggiornamento del firmware** in Internet ed eventualmente caricarlo sul telefono (pag. 117).
- ◆ Minimizzare i segnali radio attivando la Modalità ECO (pag. 24).

Il vostro Gigaset C470 IP/C475 IP è protetto dai **virus** provenienti da Internet grazie al proprio sistema operativo.

Buon divertimento con il vostro nuovo telefono!

VoIP – telefonare tramite Internet

Con il VoIP (Voice over Internet Protocol) la conversazione non si effettua tramite connessione da rete fissa, ma viene trasmessa sotto forma di pacchetti dati via Internet.

Con il portatile è possibile avere tutti i vantaggi del VoIP:

- ◆ È possibile telefonare a prezzi contenuti e con un'alta qualità vocale verso la rete fissa e verso la rete mobile ed addirittura anche a costo zero verso un utente Internet.
- ◆ Se si riceve dal proprio provider VoIP un numero personale, si è raggiungibili da Internet, dalla rete fissa e da qualsiasi rete mobile.

Per poter utilizzare il VoIP è necessario:

- ◆ Un collegamento ad Internet a larga banda (per es. DSL) preferibilmente senza limiti di tempo (profilo flat-rate).
- ◆ L'accesso ad Internet, cioè è necessario un router che colleghi il vostro telefono ad Internet stesso.

Consultare la lista dei router raccomandati:

www.siemens.com/gigasetcustomercare

Aprire qui la pagina delle FAQ e scegliere „Gigaset C470 IP“ oppure „Gigaset C475 IP“. Cercare ad es. „Router“.

- ◆ L'accesso ai servizi di un provider. Fino a sei account presso **diversi** provider VoIP.

Primi passi

Contenuto della confezione

La confezione contiene:

- ◆ una base Gigaset C470 IP/C475 IP
- ◆ un portatile Gigaset C47H
- ◆ un alimentatore per la base
- ◆ un supporto di ricarica incluso alimentatore
- ◆ un cavo telefonico
- ◆ un cavo Ethernet (cavo LAN)
- ◆ due batterie
- ◆ un coperchio batterie
- ◆ una clip da cintura
- ◆ le istruzioni per l'uso

Update del firmware:

Il vostro telefono viene consegnato con una versione del firmware da 097.

In caso di funzionalità nuove o migliorate per il vostro Gigaset C470 IP/C475 IP, vengono messi a disposizione aggiornamenti del firmware della base che è possibile caricare sul vostro telefono (pag. 117). In caso quindi di modifiche nell'uso del telefono, si trova una nuova versione del manuale d'istruzioni completo in Internet alla pagina:

www.siemens.com/gigaset

Mettere in funzione il telefono



Il display è protetto da una pellicola. **Togliere la pellicola di protezione!**

Inserire le batterie

Attenzione:

Per la vostra sicurezza e per il buon funzionamento del vostro cordless utilizzate solo le batterie raccomandate da Siemens Home and Office Communication Devices GmbH & Co. KG (pag. 174)! Non utilizzare mai batterie comuni (non ricaricabili) poichè potrebbero essere nocive o pericolose qualora il rivestimento della batteria o la batteria stessa dovesse danneggiarsi o esplodere. Batterie non certificate da Siemens potrebbero inoltre causare disturbi di funzionamento o danni al terminale. Infine non utilizzare caricabatterie diversi da quello in dotazione in quanto potrebbero danneggiare le batterie.

- ▶ Inserire le batterie secondo la polarità indicata (vedi rappresentazione schematica).

Mettere in funzione il telefono

La polarità è indicata nel vano batterie.



Il portatile si accende automaticamente. Si sente un tono di conferma.

Chiudere il coperchio delle batterie

- ▶ Posizionare le guide del coperchio nelle apposite fessure sulla parte superiore del vano batterie.
- ▶ Quindi premere il coperchio fino al completo innesto.

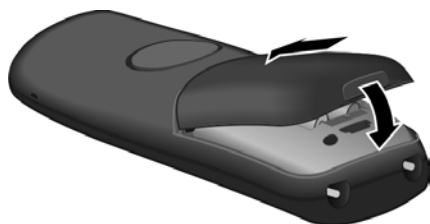

Aprire il coperchio delle batterie

- ▶ Fare leva con un'unghia nella fessura posizionata nella parte inferiore del portatile e sollevare il coperchio.

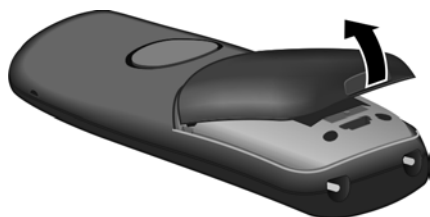

Collegare la sede di ricarica

L'apparato deve essere collocato in ambienti chiusi ed asciutti ad una temperatura compresa tra +5 °C e +45 °C.

Per collegare la sede di ricarica ed eventualmente montarla a parete, vedere a pag. 215.

- ▶ Lasciare il portatile nella sede di ricarica per la carica delle batterie.

Nota:

- Riporre il portatile esclusivamente nella sua sede di ricarica.
- Qualora il portatile si sia spento a causa delle batterie scariche e sia stato riposto nella sede di ricarica, si riaccenderà automaticamente.

In caso di domande e problemi v. pag. 163.

Primo processo di carica e scarica delle batterie

La carica delle batterie viene indicata sul display in alto a destra con il lampeggiamento del simbolo delle batterie .

Durante il funzionamento, questo simbolo segnala il livello di carica delle batterie (pag. 1).

La corretta visualizzazione del livello di carica è possibile soltanto se le batterie vengono prima scaricate e poi ricaricate completamente.

- ▶ A tale scopo, lasciare ininterrottamente il portatile nella sede di ricarica fino a che il simbolo della batteria smette di lampeggiare (ca. 5h).
- ▶ Estrarre il portatile dalla sede di ricarica e riporlo nuovamente soltanto quando le batterie sono completamente scariche.

Nota:

Una volta eseguita la prima carica e scarica, dopo ogni conversazione telefonica il portatile può essere sempre riposto nella sede di ricarica.

Avvertenze:

- ◆ Ripetere il procedimento di carica e scarica ogni qualvolta vengano rimosse e quindi reinserte le batterie nel portatile.
- ◆ Durante la carica è normale che le batterie si surriscaldino.
- ◆ Dopo un pò di tempo la capacità di ricarica delle batterie e di conseguenza l'autonomia del portatile si riduce a causa dell'usura fisiologica delle batterie stesse.

Nota:

Spiegazioni sui simboli utilizzati in questo manuale si trovano nell'appendice, pag. 175.

Impostare la data e l'ora

La data e l'ora sono da impostare, ad esempio, per visualizzare nella relativa lista quando sono arrivate le chiamate come pure per l'uso della sveglia e del calendario.

Nota:

Nel vostro telefono è memorizzato l'indirizzo di un time server in Internet. Data e ora vengono copiati da questo time server, finchè la base è collegata ad Internet e la sincronizzazione con il time server è attiva (pag. 161). Le impostazioni manuali vengono quindi sovrascritte.







Se sul telefono non sono ancora impostate la data e l'ora, viene visualizzato il tasto funzione **Data Ora**.

Impostazione manuale:





Successivamente è possibile impostare la data e l'ora tramite menu.

- ▶ Premere **Data Ora** o aprire il menu  →  **Impostazioni** → **Data / Ora**.
- ▶ Modificare i dati su più righe:

Data:

Inserire giorno, mese e anno a 6 cifre, ad es.       per il 7.01.2008.

Ora:

Inserire ora e minuti a 4 cifre, ad es.     per le 7:15.

Salva Premere il tasto funzione

La data e l'ora vengono visualizzate sul display in stand-by (pag. 1).

Registrazione del portatile sulla base

Il portatile è già registrato sulla base per impostazione iniziale.

Come registrare altri portatili sulla base e telefonare senza costi sulla linea interna, è descritto da pag. 100.

Collocare la base

La base deve essere collocata in ambienti chiusi ed asciutti ad una temperatura compresa tra +5 °C e +45 °C.

- ▶ Per una ricezione ottimale posizionare la base in posizione centrale rispetto all'area da coprire.

Come montare la base a parete è descritto a pag. 216.

Nota:

- ◆ Non esporre mai il telefono a fonti di calore o a raggi solari diretti; evitare inoltre di posizionarlo vicino ad altri dispositivi elettrici onde evitare interferenze reciproche.
- ◆ Proteggere il Gigaset da umidità, polvere, liquidi e vapori aggressivi.

Collegare la base

Per poter telefonare dalla rete analogica e tramite VoIP, è necessario collegare la base alla rete fissa e ad Internet, v. Figura 1.



Figura 1 Collegamento del telefono alla rete fissa e ad Internet

Seguire i seguenti passi nella sequenza indicata (v. Figura 1):

1. Collegare il cavo telefonico e il cavo elettrico alla base.
2. Collegare la base alla presa telefonica e alla presa di corrente.
3. Per il collegamento della base ad Internet, collegare la base al router (collegamento tramite router e modem oppure tramite router con modem integrato).
4. Collegare il PC al router (opzionale) – per la configurazione ampliata della base (v. pag. 125).

1. Collegare il cavo telefonico e il cavo di corrente alla base

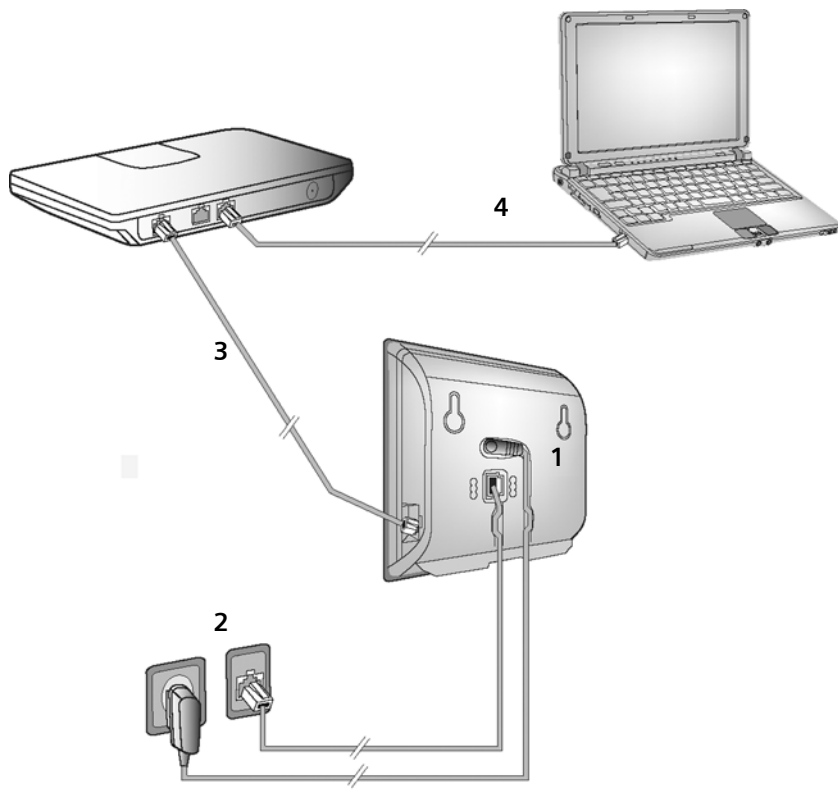
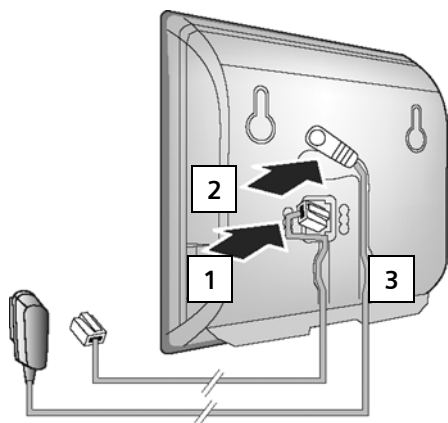

1. Inserire il cavo telefonico nelle prese di collegamento inferiori nella parte retrostante della base.
2. Inserire il cavo di corrente dell'alimentatore nelle prese di collegamento superiori nella parte retrostante della base.
3. Collocare entrambi i cavi nelle apposite scanalature.

2. Collegare la base alla rete fissa e alla presa di corrente

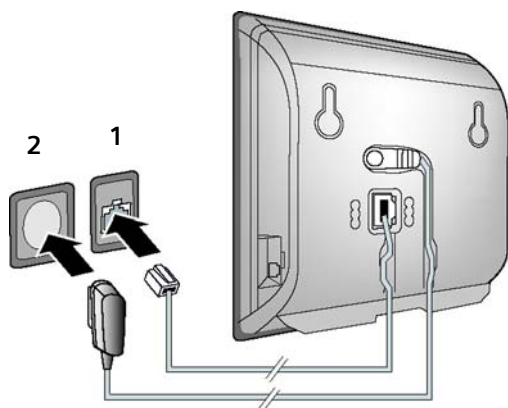

1. Inserire il cavo telefonico nel collegamento della rete fissa.
2. Inserire **poi** l'alimentatore nella presa di corrente.

Nota:

- ◆ L'alimentatore deve **sempre** essere **inserito** nella presa di corrente.
- ◆ Utilizzare solamente l'alimentatore e il cavo telefonico **in dotazione**.
- ◆ Se si acquista in un negozio un altro cavo telefonico, assicurarsi che i collegamenti siano identici al cavo in dotazione.

Collegamenti corretti

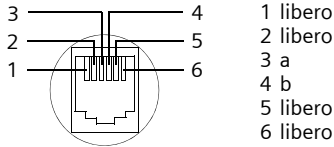

Ora è possibile telefonare dalla rete fissa e siete raggiungibili sul vostro numero!

Su Gigaset C475 IP la segreteria telefonica è attivata in modalità di registrazione con un annuncio standard (pag. 73).

3. Collegare la base al router (Internet)

Per il collegamento ad Internet è necessario un router che sia collegato tramite modem (eventualmente integrato nel router) ad Internet.

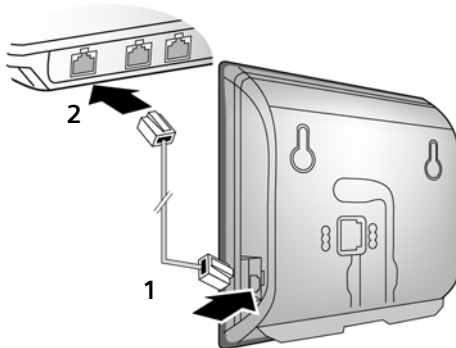

1. Inserire un'estremità del cavo Ethernet nelle prese di collegamento della LAN sul lato della base.
2. Inserire la seconda estremità del cavo Ethernet in un collegamento della LAN sul router.

Non appena il cavo tra il telefono e il router è inserito, il tasto sulla parte anteriore della base lampeggia (tasto Paging).

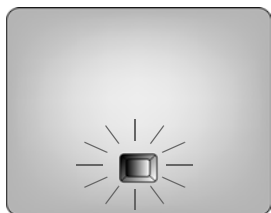

Impostazioni per la telefonia VoIP

Affinchè sia possibile telefonare tramite Internet (VoIP) a qualsiasi utente in Internet, nella rete fissa o mobile, è necessario attivare il servizio attraverso un provider VoIP che supporti lo standard SIP.

Prerequisito: essersi registrati (per es. tramite PC) su un provider VoIP e aver sottoscritto un account.

Per poter effettuare telefonate VoIP con il vostro telefono sono necessarie le seguenti impostazioni:

- ◆ Il vostro nome utente presso il provider VoIP se richiesto
- ◆ Il vostro nome di registrazione
- ◆ La vostra password presso il provider VoIP
- ◆ Le impostazioni generali del vostro provider VoIP

La configurazione guidata vi aiuta con l'inserimento delle impostazioni generali dei provider VoIP disponibili.

Configurazione automatica:

Se il vostro provider supporta la „configurazione automatica“, invece di nome e password di registrazione riceverete dal vostro provider un „codice di autoconfigurazione“.

È necessario effettuare la configurazione VoIP con il codice di autoconfigurazione tramite il configuratore web della base (v. pag. 126 „Collegare il PC al configuratore web del telefono“ e pag. 134 „Configurare la connessione VoIP“).



Avviare la configurazione guidata

Prerequisito: aver collegato la base alla presa di corrente e al router. Il router è collegato ad Internet (pag. 17).

Consiglio: attivando il **VoIP** come connessione standard del vostro telefono (impostazioni iniziali, pag. 117), al termine della configurazione guidata il telefono tenterà di instaurare una connessione al server del vostro provider VoIP. Se la connessione non viene instaurata per via di impostazioni o comandi sbagliati/non completi, si ha una segnalazione di avviso (pag. 22).

Nota:

Per il vostro telefono è preimpostata l'assegnazione dinamica dell'indirizzo IP. Affinchè il vostro router "riconosca" il telefono, nel router deve essere attiva l'assegnazione dinamica dell'indirizzo IP, cioè il server DHCP del router deve essere attivo. Per assegnare un indirizzo IP statico al portatile, leggere a pag. 121.

Non appena le batterie del portatile sono sufficientemente cariche, il tasto messaggi  del portatile lampeggia (circa 20 min. dopo aver collocato il portatile nella sede di ricarica). Premere il tasto messaggi , per avviare la configurazione guidata.

Viene visualizzato:



Si

Premere il tasto funzione per avviare la configurazione guidata.



Inserire il PIN di sistema della base (impostazione iniziale „0000“) e premere

OK.

Nota:

La configurazione guidata si avvia automaticamente anche quando si cerca di connettersi ad Internet prima di aver salvato le impostazioni necessarie.



È possibile richiamare la configurazione guidata in ogni momento anche dal menu (pag. 119).

Scaricare i dati del provider VoIP

Il telefono stabilisce una connessione con il server Siemens in Internet. Qui si trovano i profili con i dati generali di accesso per i diversi provider VoIP pronti per il download.

Dopo qualche istante viene visualizzato:



-  Selezionare il paese (premere il tasto di navigazione sopra/sotto) e premere **OK**. Vengono visualizzati i provider VoIP disponibili.
-  Selezionare il vostro provider VoIP e premere **OK**.

Le impostazioni generali del vostro provider VoIP vengono scaricate e salvate nel telefono.

Se non vengono messi a disposizione i dati del vostro provider VoIP per il download, premere il tasto funzione . In questo modo è possibile avviare la configurazione guidata. È necessario effettuare le impostazioni per il provider VoIP con il configuratore web (pag. 134). I dati vengono forniti dal vostro provider VoIP.

Inserire i dati utente VoIP

Inserire i dati utente del primo account VoIP. I dati vengono forniti dal vostro provider VoIP.

Tramite il configuratore web è possibile inserire altri cinque account VoIP (numeri VoIP) (pag. 133), impostati sullo stesso provider, in un secondo momento. Il vostro telefono è quindi raggiungibile (oltre al vostro numero di rete fissa) tramite fino a sette diversi numeri di telefono. È possibile assegnare numeri di telefono ai singoli portatili registrati sulla base (pag. 145).

Username:

Se il vostro provider lo prevede, inserire il vostro username (nome) e premere **OK**.

Autenticazione:

Inserire il nome/numero di registrazione assegnato dal provider e premere **OK**.

Password:

Inserire la propria password presso il provider e premere **OK**.

Nota:

Fare attenzione durante l'inserimento dei dati utente VoIP alla corretta scrittura a caratteri maiuscoli/minuscoli. Durante l'inserimento del testo la prima lettera viene generalmente scritta maiuscola. Premere eventualmente a lungo il tasto **[⇄]**, per passare dalla scrittura a caratteri maiuscoli a quella a caratteri minuscoli e a cifre.

Se sono stati fatti tutti gli inserimenti corretti, sul display viene visualizzato „**Connessione Dati Completata**”.

Terminare le impostazioni del VoIP

Al termine degli inserimenti il portatile torna in stand-by.

Se sono stati fatti tutti gli inserimenti corretti e se il telefono riesce ad instaurare una connessione al server VoIP, viene visualizzato il nome interno del portatile (esempio):

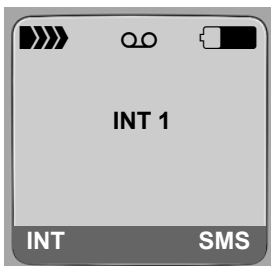

Ora è possibile telefonare sia dalla rete fissa che da Internet! Siete raggiungibili sul numero di rete fissa e sul vostro numero VoIP!

Nota:

Note:

- Affinchè possiate essere sempre raggiungibili via VoIP, il router deve sempre essere connesso ad Internet.
- Se si tenta di richiamare una connessione VoIP che non è configurata correttamente, sul display viene visualizzato il seguente avviso sullo stato del VoIP: **Errore Configuraz. IP: xxx** oppure **Configurazione VoIP errata: xxx** (xxx = codice stato del VoIP). I codici di stato possibili e il loro significato si trovano nell'appendice a pag. 168.

Nessuna connessione ad Internet/Server VoIP

Se al termine della configurazione guidata sul display al posto del nome interno si ha uno dei seguenti avvisi, significa che ci sono stati degli errori oppure che i vostri inserimenti sono incompleti:

- ◆ **Server non accessibile!**
- ◆ **Registrazione al provider fallita!**

Di seguito trovate le possibili cause e soluzioni.

Server non accessibile!

Il telefono non è connesso ad Internet.

- ▶ Verificare il collegamento tra la base e il router (il LED della base deve essere acceso) e tra il router e il modem/collegamento ad Internet.
- ▶ Verificare che il telefono sia collegato alla LAN.
 - Al telefono potrebbe eventualmente non essere stato assegnato alcun indirizzo IP oppure
 - al telefono è stato assegnato un indirizzo IP statico già assegnato ad un altro utente LAN o che non appartiene al campo dell'indirizzo del router.
- ▶ Premere il tasto Paging sulla base. L'indirizzo IP viene visualizzato sul display del portatile.
- ▶ Premere il tasto impegno linea sul portatile, per terminare la chiamata Paging.
- ▶ Avviare il configuratore web con l'indirizzo IP.
- ▶ Se non è possibile instaurare nessuna connessione: modificare le impostazioni sul router (attivare il server DHCP) oppure l'indirizzo IP (statico) del telefono.

Registrazione al provider fallita!

- ◆ I vostri dati personali per la registrazione presso il provider VoIP sono incompleti o sono stati inseriti in modo non corretto.
 - ▶ Verificare le vostre impostazioni per **Username, Autenticazione e Password**. Controllare in particolare la scrittura a caratteri maiuscoli/minuscoli.
Aprire inoltre il menu sul portatile:
 - ☐ → ☒ **Impostazioni** → **Telefonia** → **VoIP** (Inserire il PIN di sistema)
 - **Registraz. provider** (v. pag. 120)
- ◆ L'indirizzo del server VoIP non è stato ancora inserito o è sbagliato.

- ▶ Avviare il configuratore web.
- ▶ Aprire la pagina web **Configurazioni** → **Telefono** → **Connessioni**.
- ▶ Cliccare sul comando **Modifica** dopo la prima connessione VoIP.
- ▶ Modificare eventualmente l'indirizzo del server.

Nota:

- Se sul vostro router è attivo il Port Forwarding per le porte SIP (standard 5600) e RTP (standard 5004) inserite, è utile disattivare il DHCP ed assegnare al telefono un indirizzo IP statico (altrimenti può succedere di non riuscire a sentire il vostro interlocutore con le chiamate VoIP):
- Assegnare l'indirizzo IP tramite il menu del portatile:

 →  **Impostazioni** → **Stazione base** → **Rete Locale**

Oppure:

- Assegnare l'indirizzo IP tramite il configuratore web:
 - ▶ Aprire la pagina web **Configurazioni** → **Configurazione IP**.
 - ▶ Selezionare **Indirizzo IP**.

Fare attenzione che l'indirizzo IP e la Subnet Mask dipendano dal campo dell'indirizzo del router. Inoltre è necessario inserire ancora il Gateway standard e il server DNS. In genere è necessario inserire ogni volta l'indirizzo IP del router.

Clip da cintura e presa per auricolare

Con la clip da cintura e la presa per auricolare (opzionale) il vostro portatile può comodamente accompagnarvi negli spostamenti in ogni angolo dell'ambiente d'uso sia che lo usiate come telefono per la vostra abitazione che come telefono per l'ufficio

Fissare la clip da cintura

Sui lati del portatile all'altezza del display si trovano due fori che consentono il fissaggio della clip da cintura.

- ▶ Premere la clip da cintura sulla parte posteriore del portatile in modo che le estremità sporgenti si innestino completamente negli appositi fori.

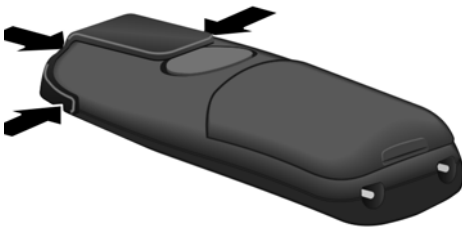

Presa per auricolare

È possibile collegare un auricolare (con spinotto da 2,5 mm) del tipo HAMA, Plantronics M40, MX100 e MX150.

La lista degli auricolari testati compatibili si trova in Internet alla pagina:

www.plantronics.com/productfinder

ECO DECT:

ridurre il consumo di corrente e il segnale radio della base

La base del vostro telefono è una base ECO DECT, il che significa:

- ◆ La base consuma meno corrente grazie all'impiego di un alimentatore a basso consumo.
- ◆ Il vostro portatile riduce il segnale radio a seconda della sua distanza dalla base.
- ◆ Inoltre è possibile inserire la base in Modalità Eco. In questo modo si riduce il segnale e il consumo di corrente della base. Questa impostazione viene effettuata sul vostro portatile.

Attivare/disattivare il Modo Eco

Prerequisito: la funzionalità repeater è disattivata.

 →  Impostazioni → Stazione base → Altre funzioni

Modo Eco Selezionare e premere **OK** ( = attivo).

La Modalità Eco comporta un'ulteriore riduzione del segnale radio del portatile **Gigaset C47H**. A Modalità Eco attivata si riduce il segnale radio della base oltre quello del portatile, nella riga superiore del display viene visualizzato il simbolo Φ .

Nota:

- Con la Modalità Eco attivata la portata della base si riduce.
- La Modalità Eco e la funzionalità Repeater si escludono a vicenda, cioè non è possibile attivare entrambe le funzioni contemporaneamente.

Albero dei menu





Menu del telefono

Il menu principale del vostro telefono si apre premendo con il portatile in stand-by a destra del tasto di navigazione .

Per selezionare una funzione si hanno le seguenti possibilità:

Con l'aiuto della combinazione di cifre („Shortcut“)

- Inserire la combinazione di cifre che si trova, nell'albero del menu prima della funzione.

Esempio:     per „Impostare la lingua del portatile“.

Scorrendo nel menu

- Con il tasto di navigazione  (premere sopra/sotto) scorrere fino alla funzione desiderata e premere **OK**.

1 Messaggi

1-1	SMS	Attiva una casella postale SMS (generale o privata) senza PIN		pag. 60		
		1-1-1	Nuovo SMS	pag. 61		
		1-1-2	Entranti (0)	pag. 64		
		1-1-3	Uscenti (0)	pag. 62		
		Attiva una casella postale SMS con PIN oppure 2-3 caselle postali				
		1-1-1	Cas.postale gen	1-1-1-1	Nuovo SMS	pag. 61
				1-1-1-2	Entranti (0)	pag. 64
				1-1-1-3	Uscenti (0)	pag. 62
		1-1-2 fino a 1-1-4	Casella post. A Casella post. B Casella post. C	1-1-2-1 fino a 1-1-4-1	Nuovo SMS	pag. 61
				1-1-2-2 fino a 1-1-4-2	Entranti (0)	pag. 64
				1-1-2-3 fino a 1-1-4-3	Uscenti (0)	pag. 62
		1-1-5	ServiziInfo			pag. 70

Menu del telefono

		1-1-6	Impostazioni	1-1-6-1	Centri SMS	pag. 69
				1-1-6-2	Caselle postali	pag. 67
				1-1-6-3	Nr. da avvisare	pag. 67
				1-1-6-4	Tipo Chiamata	pag. 67
				1-1-6-5	Notifica	pag. 62
				1-1-6-6	Servizio SMS	pag. 61
1-2	E-mail					pag. 83
1-3	Messenger	1-3-1	Buddies			pag. 89
		1-3-2	Stato utente	1-3-2-1	Cambia Stato	pag. 89
				1-3-2-2	Info	pag. 89
		1-3-3	Messaggi			pag. 91

2  **Serv. Telecom**

2-1	VoIP	2-1-6	Trasf.di Chiam.			pag. 44
		2-1-7	Avviso di chiam.			pag. 45
2-2	Rete Fissa	2-2-6	Trasf.di Chiam.			pag. 42
		2-2-7	Avviso di chiam.			pag. 42
			Protez.Chiamata			pag. 43
2-3	Cancella prenot.					pag. 44
2-4	Sempre anonimo					pag. 44
2-5	Pross.selezione					pag. 44

3  **Sveglia** pag. 113

4  **Altre funzioni**

4-3	Sorveglianza Bimbo					pag. 105
-----	--------------------	--	--	--	--	----------

5 Impostazioni

5-1	Data / Ora							pag. 14
5-2	Impostazioni Audio	5-2-1	Volume Portatile					
		5-2-2	Impost. suoneria	5-2-2-1	Chiamate est.			pag. 111
					5-2-2-2	Chiamate int.		
					5-2-2-3	Tutte uguali		
		5-2-3	Toni di avviso					pag. 112
5-3	Display	5-3-1	Screensaver					pag. 107
		5-3-2	Aspetto colore					pag. 107
		5-3-3	Contrasto					pag. 107
		5-3-4	Illuminazione					pag. 108
5-4	Portatile	5-4-1	Lingua					pag. 107
		5-4-2	Sollewa e parla					pag. 110
		5-4-3	Reg. Portatile					pag. 100
		5-4-4	Reset Portatile					pag. 114
5-5	Stazione base	5-5-1	Tipo di Lista	5-5-1-1	Chiamate perse			pag. 56
					5-5-1-2	Tutte		
		5-5-2	Musica su attesa					pag. 116
		5-5-3	PIN sistema					pag. 115
		5-5-4	Reset Base					pag. 115
		5-5-5	Altre funzioni	5-5-5-1	Repeater mode			pag. 117
					5-5-5-4	Modo Eco		pag. 24
		5-5-6	Rete Locale					pag. 121
	5-5-8	Aggiorn. Software					pag. 117	

Menu del telefono

5-6	Segreteria	5-6-1	Segreteria base (solamente sulla base C475 IP)	5-6-1-1	Attivazione	pag. 80
				5-6-1-2	Ascolto msg	pag. 79
				5-6-1-3	Gest annunci	pag. 75
				5-6-1-4	Lunghezza reg.	pag. 80
				5-6-1-5	Qualità registr.	pag. 80
				5-6-1-6	Risposta segr	pag. 79
		5-6-2	Segreteria di rete	5-6-2-1	S.T.R.: ReteFis	pag. 96
				5-6-2-2	S.T.R.: IP1	
				:		(a seconda della quantità di numeri VoIP configurati e dei numeri di ricezione del portatile)
				5-6-2-7	S.T.R.: IP6	
		5-6-3	Impost.tasto 1	Segr.Tel. Locale (solamente sulla base C475 IP)		pag. 80
				S.T.R.: ReteFis		pag. 97
				S.T.R.: IP1		pag. 97
				:		(a seconda della quantità di numeri VoIP configurati e dei numeri di ricezione del portatile)
				S.T.R.: IP6		pag. 97
5-7	Telefonia	5-7-1	Connessione pre-def	5-7-1-1	VoIP	pag. 117
				5-7-1-2	Rete Fissa	
		5-7-2	ConnessioneAssist			pag. 119
		5-7-6	Rete Fissa	5-7-6-1	Tipo selezione	pag. 123
				5-7-6-2	Tempi di flash	pag. 123
		5-7-7	VoIP	Inserire PIN di sistema	Stato su telefono	pag. 122
					Selezione provider	pag. 119
					Registraz. provider	pag. 120

Menu del configuratore web

Home			pag. 126
Configurazioni			
	Configurazione IP		pag. 131
	Telefono		
		Connessioni	pag. 133
		Audio	pag. 141
		Assegnazione numero	pag. 145
		Inoltro di chiamata	pag. 146
		Piani di selezione	pag. 150
		Segreteria Telefonica di Rete	pag. 152
		Impostazioni avanzate	pag. 147
	Messaging		
		Messenger	pag. 153
		E-Mail	pag. 154
	Servizi		pag. 154
	Telefoni		pag. 156/ pag. 157
	Varie		da pag. 159 a pag. 159
Stato			
	Dispositivo		pag. 162

Telefonare tramite VoIP e dalla rete fissa

Telefonare sulla linea esterna

Le chiamate esterne sono telefonate che si effettuano sulla rete pubblica (rete fissa) oppure tramite Internet (VoIP). Si deve stabilire quale tipo di connessione (rete fissa oppure VoIP) si vuole utilizzare come standard.



Note:

- Sulla vostra base è possibile effettuare tre telefonate esterne in parallelo (a portatili diversi): due telefonate tramite VoIP e una dalla rete fissa tradizionale.
- È possibile stabilire a seconda del portatile quale numero VoIP (account VoIP) utilizzare per le chiamate esterne VoIP in uscita (controllo dei costi, v. pag. 150).
- Eseguendo la selezione dalla rubrica telefonica (pag. 47), tramite i tasti di selezione rapida (pag. 109) o dalla lista delle chiamate (pag. 54) si evita di dover digitare più volte i numeri. È possibile modificare o completare questi numeri per la chiamata attuale.
- Quando si chiama dalla rete fissa tramite VoIP, con le chiamate locali è necessario selezionare anche il prefisso locale (a seconda del provider VoIP). Per evitare ciò è possibile inserire il prefisso nella configurazione della base (pag. 149). Viene quindi fatto precedere automaticamente in caso di chiamate locali.



Scegliere il tipo di connessione tramite il tasto di impegno linea e telefonare

Premendo brevemente o a lungo il tasto impegno linea  è possibile stabilire il tipo di connessione per le telefonate (rete fissa oppure VoIP).

Prerequisito: il numero è stato inserito senza suffisso di linea (pag. 31) e per il numero non è stato stabilito alcun piano di selezione.

  Inserire il numero/indirizzo IP e premere il tasto di impegno linea o viva voce **brevemente/a lungo**.

Sul telefono è impostato un tipo di connessione standard (rete fissa oppure VoIP, pag. 117/ pag. 144).

- ▶ Premere **brevemente** il tasto di impegno linea , se si vuole eseguire la telefonata tramite la connessione standard.
- ▶ Premere **a lungo** il tasto di impegno linea , se si vuole eseguire la telefonata tramite la connessione non standard.

Se al vostro telefono sono stati assegnati più numeri VoIP, è possibile impostare il portatile tramite il quale chiamare con il numero VoIP (account) (numero di invio del portatile, pag. 145).

Nota:

Se si utilizza un altro portatile a standard GAP come i portatili Gigaset C47H, S67H, S68H, SL37H, S45 e C45, tutte le chiamate vengono effettuate tramite la connessione standard, anche quando si preme a lungo il tasto di impegno linea. Se si desidera chiamare tramite l'altra connessione, inserire alla fine del numero un asterisco (*).

Scegliere il tipo di connessione tramite i tasti funzione e telefonare

Prerequisito: i tasti funzione del vostro portatile sono impostati su **ReteFiss** e/o **IP** (pag. 109).

ReteFiss / IP

Premere il tasto funzione per scegliere il tipo di connessione.



Digitare il numero oppure selezionarlo dalla rubrica.



Premere il tasto di impegno linea oppure il tasto viva voce.

Il numero viene sempre chiamato tramite il tipo di connessione selezionata.

Note:

Se prima della selezione è stato premuto il tasto funzione **IP** e ...

- ... è stato selezionato il numero con suffisso da #1 a #6, la telefonata viene effettuata tramite l'account VoIP corrispondente al suffisso. Se il suffisso non è valido (per es. non gli è associato nessuna connessione VoIP) il numero non viene selezionato.
- ... il numero viene selezionato senza suffisso oppure con il suffisso #0, la telefonata viene effettuata tramite il numero di invio VoIP del portatile.

Se prima della selezione è stato premuto il tasto funzione **ReteFiss**, non si deve inserire nessun suffisso. Altrimenti il suffisso viene selezionato insieme al numero tramite rete fissa. Ciò può portare a degli errori!

Scegliere la connessione tramite il proprio suffisso di linea ed effettuare una chiamata

Oltre al numero di rete fissa al numero è possibile configurare per il vostro telefono fino a sei numeri VoIP. Ad ogni numero (linea) del telefono viene associato un suffisso (di linea):

- ◆ al numero di rete fissa il suffisso #0
- ◆ ai numeri VoIP i suffissi da #1 a #6 (pag. 134)



Inserire il numero dell'utente desiderato.



Aggiungere il suffisso della connessione (al vostro numero di telefono), tramite cui effettuare la telefonata e da cui prescindere.



Premere il tasto di impegno linea.

La connessione viene selezionata sempre tramite la linea a cui è associato il suffisso, sia che sia stato premuto il tasto impegno linea  **brevemente** o **a lungo**.



Esempio: insendo il numero 1234567890#1 e premendo il tasto impegno linea , il numero 1234567890 verrà selezionato tramite la prima connessione VoIP nella configurazione.

Nota:

Se si inserisce un suffisso per cui nella base non è stato configurato nessuna configurazione VoIP, viene emesso il codice di status VoIP 0x33. Il numero non viene selezionato.

Inserire un indirizzo IP

Se si telefona tramite VoIP, è possibile inserire un indirizzo IP al posto del numero di telefono.

- ▶ Premere il tasto asterisco  per separare tra loro i gruppi di cifre dell'indirizzo IP (per es. 149*246*122*28).
- ▶ Premere il tasto cancelletto , per unire all'indirizzo IP il numero della porta SIP del vostro interlocutore (per es. 149*246*122*28#5060).

Non è possibile selezionare gli indirizzi IP con il suffisso di linea.

Interrompere la selezione

Con il tasto di fine chiamata  è possibile interrompere la selezione.

Selezionare i numeri di emergenza - impostare i piani di selezione

Con il configuratore web è possibile bloccare dei numeri oppure per determinati numeri impostare tramite quale dei vostri numeri di telefono (rete fissa, VoIP) devono essere sempre chiamati (**Piani di selezione**, v. pag. 150).

Inserendo un numero per cui è stato definito un piano di selezione, il numero viene selezionato tramite la connessione stabilita nel piano di selezione – sia che si prema il tasto impegno linea brevemente o a lungo. In caso di un eventuale prefisso automatico preimpostato, non viene anteposto al numero.

Numeri di emergenza

In alcuni paesi i piani di selezione per i numeri di emergenza (per es. per la chiamata **locale** alla polizia) sono preimpostati. I numeri di emergenza vengono quindi selezionati sempre tramite rete fissa.

Non è possibile cancellare o disattivare questi piani di selezione. È possibile invece modificare la connessione tramite la quale selezionare i corrispondenti numeri di emergenza (per es. se il telefono non è collegato alla rete fissa). Assicuratevi che il provider VoIP della connessione selezionata supporti i numeri di emergenza.

Se nel vostro telefono non è preimpostato nessun piano di selezione per i numeri di emergenza, è necessario che siate voi stessi a definirli (pag. 150). Associategli una connessione che sapete supporti i numeri di emergenza. I numeri di emergenza sono sempre supportati nella rete fissa.

Attenzione: se per i numeri di emergenza non è definito nessun piano di selezione e se è stato impostato un prefisso automatico (pag. 149), il prefisso locale viene anteposto anche ai numeri di emergenza, finché li si seleziona tramite una connessione VoIP.

Attenzione:

Non è possibile selezionare i numeri di emergenza con il blocco tasti attivo. Premere **a lungo** il tasto asterisco , prima della selezione per disattivare il blocco tasti.

Terminare una chiamata



Premere il tasto di fine chiamata.

Rispondere ad una chiamata



Una chiamata in arrivo viene segnalata sul display in tre modi: il portatile squilla, la chiamata viene visualizzata sul display e il tasto viva voce  lampeggia.

Nota:

Sul portatile vengono segnalate ai numeri di ricezione solo le chiamate assegnate al portatile (pag. 145).

Se un numero di telefono non è stato assegnato a nessun portatile come numero di ricezione, le chiamate a questo numero di telefono non vengono segnalate su nessun portatile.

Per accettare la chiamata si hanno le seguenti possibilità:

- ▶ Premere il tasto impegno linea .
- ▶ Premere il tasto viva voce .
- ▶ Su Gigaset C475 IP: premere il tasto funzione  per trasferire la chiamata alla segreteria telefonica (pag. 78).

Se il portatile si trova nella base e la funzione **Solleva e parla** è attivata (pag. 110), il portatile risponde automaticamente alla chiamata non appena lo si solleva dal caricabatterie.

Se la suoneria disturba, premere il tasto funzione **Suon.Off**. Finchè la chiamata è visualizzata sul display è possibile rispondere.

Nota:

È possibile rifiutare le chiamate VoIP premendo il tasto di fine chiamata . Il chiamante sente il relativo messaggio.

Con le chiamate dalla rete fissa premendo il tasto di fine chiamata si disattiva la suoneria (come **Suon.Off**).

Visualizzazione del numero telefonico del chiamante

In caso di una chiamata da Internet sul display può essere visualizzato il nome del chiamante.

In caso di chiamata dalla rete fissa sul display può essere visualizzato il numero del chiamante, premesso che:

- ◆ Il vostro operatore di rete fissa supporti il servizio CLIP, CLI:
 - CLI (Calling Line Identification): viene trasmesso il numero del chiamante
 - CLIP (Calling Line Identification Presentation): viene visualizzato il numero del chiamante
- ◆ Avete chiesto l'attivazione del servizio CLIP.
- ◆ Il chiamante abbia chiesto l'attivazione del servizio CLI.

Se il numero di telefono viene trasmesso e il numero del chiamante è salvato nella rubrica locale del portatile, viene visualizzato il nome dalla rubrica telefonica.

Visualizzazione del numero telefonico del chiamante

Se il numero di telefono non è salvato nella rubrica telefonica locale, vengono visualizzati il nome e il cognome del chiamante dalla rubrica telefonica online attuale impostata.

Prerequisito: è stata attivata questa opzione (v. Configuratore web pag. 155).

Visualizzazione della chiamata

A seconda del simbolo sul display è possibile distinguere se la chiamata è indirizzata al vostro numero di rete fissa o al vostro numero VoIP.

Chiamata sul numero di rete fissa



Chiamata sul numero VoIP

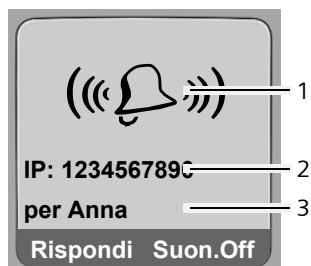

- 1 Simbolo della suoneria
- 2 Numero o nome del chiamante
- 3 Numero di ricezione: indica quale dei vostri numeri di telefono ha selezionato il chiamante. Assegnare il nome durante la configurazione del telefono con il configuratore web (pag. 135/ pag. 140).

Con Gigaset C475 IP tramite il tasto funzione sinistro al posto di **Rispondi** viene visualizzato eventualmente il simbolo  (trasferimento della chiamata alla segreteria telefonica locale, v. pag. 78).

Trasferimento del nome dalla rubrica telefonica online

È possibile visualizzare il nome con cui è salvato il chiamante nella rubrica telefonica online.

Prerequisiti:

- ◆ L'operatore della rubrica telefonica online impostato per il vostro telefono (pag. 155), supporta questa funzione.
- ◆ È stata attivata la visualizzazione del nome del chiamante tramite il configuratore web (pag. 155).
- ◆ Il chiamante ha richiesto e non soppresso la trasmissione del numero di telefono.
- ◆ Il vostro telefono ha una connessione ad Internet.
- ◆ Il numero di telefono del chiamante non è salvato nella rubrica telefonica locale del portatile.

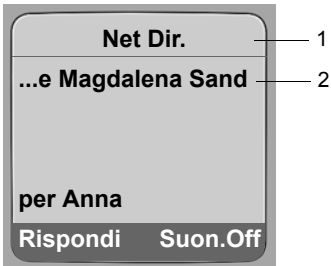

- 1 Nome della rubrica telefonica online attuale impostata, da cui viene prelevato il nome
- 2 Nome del chiamante eventualmente su più righe
Se il numero del chiamante non è salvato nella rubrica telefonica locale nè nella rubrica telefonica online, viene visualizzato solo il numero.

Visualizzazione in caso di chiamata anonima

Il numero oppure il nome del chiamante non viene visualizzato se il chiamante ha chiesto la soppressione del numero di telefono:

- ◆ VoIP: il chiamante ha attivato la funzione „Telefonare in modo anonimo“.
- ◆ Rete fissa: il chiamante ha attivato la funzione „Telefonare in modo anonimo“ oppure non ha richiesto la trasmissione del numero presso il provider di rete fissa.

Al posto del numero viene visualizzato nel modo seguente:

- ◆ Con una chiamata ad uno dei vostri numeri VoIP (esempio):



- ◆ Con una chiamata ai vostri numeri di rete fissa:
 - **Chiam. Esterna**, se non viene trasmesso il numero.
 - **Chiam. Anonima**, se il chiamante ha soppresso la trasmissione del numero.
 - **Sconosciuto**, se non si è sottoscritto l'abbonamento al servizio CLIP.

VoIP: visualizzazione del numero di telefono dell'utente chiamato (COLP)

Prerequisiti:

- ◆ Il vostro provider VoIP supporta il COLP (**C**onnect**e**d Line Identification Presentation). È eventualmente necessario attivare il COLP presso il vostro provider VoIP (informarsi presso il vostro provider VoIP).
- ◆ L'utente chiamato non ha attivato il COLR (**C**onnect**e**d Line Identification **R**estriction).

Con le chiamate VoIP in uscita, sul display del vostro portatile viene visualizzato il numero di telefono del collegamento su cui la chiamata è stata ricevuta.

Questo numero di telefono può differenziarsi dal numero di telefono che è stato selezionato. Esempi:

- ◆ La chiamata è stata accettata su un altro collegamento di un centralino telefonico dal trasferimento di chiamata.

Se nella rubrica telefonica esiste una voce per questo numero di telefono, sul display viene visualizzato il relativo nome.

Note:

- Anche con le conversazioni alternate, le conferenze e le richiamate al posto del numero selezionato viene visualizzato il numero di telefono del collegamento raggiunto (oppure il nome corrispondente).
- Durante il trasferimento del numero di telefono nella rubrica telefonica (**Opzioni** → **Copia in Rubrica**) e nella lista dei numeri selezionati, viene copiato il numero selezionato (non quello visualizzato).

Viva voce

Se si utilizza la funzione viva voce non tenere il portatile vicino all'orecchio, ma appoggiato, per esempio, sul tavolo in modo tale che anche altre persone possano partecipare alla conversazione.

Attivare/disattivare il viva voce

Attivare durante la selezione





Inserire il numero e premere **brevemente/a lungo** il tasto viva voce per selezionare il tipo di selezione (pag. 30).

- ▶ Per ragioni di sicurezza della conversazione, se si utilizza la funzione viva voce informare l'interlocutore.

Passare dal ricevitore al viva voce

- ▶ Premere il tasto viva voce  per attivare o disattivare il viva voce durante una conversazione e durante l'ascolto della segreteria telefonica (Gigaset C475 IP).

Se si desidera riporre il portatile nella base senza far cadere la conversazione:

- ▶ Tenere premuto il tasto viva voce  mentre lo si ripone.
- ▶ Se il tasto viva voce  non è acceso, premere di nuovo.

Per regolare il volume, v. pag. 110.

Mute (disattivazione del microfono)

Durante una conversazione sulla linea esterna il microfono del portatile può essere disattivato per poter parlare senza farsi sentire. Il vostro interlocutore sentirà una melodia di attesa (pag. 116).

Disattivare il microfono



Premere il tasto di navigazione a sinistra per disattivare il microfono.

Riattivare il microfono



Premere il tasto funzione o il tasto di fine chiamata per riattivare il microfono.

Utilizzare il portatile

Accendere/spengere il portatile



Premere **a lungo** il tasto di fine chiamata.

Si sente un tono di conferma.

Bloccare/sbloccare la tastiera



Premere **a lungo** il tasto cancelletto.

Si sente un tono di conferma. Se il blocco tasti è attivato, sul display viene visualizzato il simbolo .

Il blocco tasti si disattiva automaticamente quando si riceve una chiamata e, al termine della conversazione, si riattiva.

Nota:

Se per sbaglio si preme un tasto quando il blocco tasti è attivo, sul display viene visualizzato un testo di avviso. Premere **a lungo** il tasto cancelletto  per disattivare il blocco tasti.

Tasto di navigazione

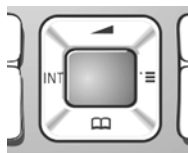

Di seguito, il lato (sopra, sotto) del tasto di navigazione da premere nella specifica condizione di funzionamento verrà evidenziato in nero, per es.:  per „premere sopra il tasto di navigazione“.

Il tasto di navigazione ha diverse funzioni:

In stand-by



Premere brevemente: aprire la rubrica telefonica del portatile.

Premere a lungo: aprire la lista delle rubriche telefoniche online disponibili (a seconda del provider).



Aprire il menu principale.







Aprire la lista dei portatili.







Impostare il volume di conversazione (pag. 110), le suonerie (pag. 111) e i toni di avviso (pag. 112) del portatile.



Nei campi di inserimento

Con il tasto di navigazione si sposta il cursore verso l'**alto** , il **basso** , **a destra**  o **a sinistra** .

Nelle liste e nei menu

-  /  Scorrere di una riga verso l'alto/il basso.
-  Aprire il sottomenu.
-  Tornare al livello precedente o annullare.

Durante una conversazione esterna

-  Premere brevemente: aprire la rubrica telefonica del portatile.
-  Avviare una consultazione sulla linea interna.
-  Modificare il volume di conversazione sia in modalità normale (uso del ricevitore) che in viva voce.

Tasti funzione





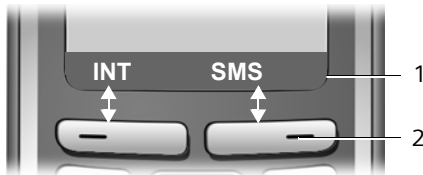

I tasti funzione cambiano significato a seconda delle condizioni di funzionamento.

Esempio:



- 1 Le impostazioni correnti dei tasti funzione vengono visualizzate nella riga inferiore del display
- 2 Tasti funzione

I simboli del display più importanti sono:

-  **Opzioni** Aprire un menu a seconda della situazione.
-  **<C** Tasto cancella: cancellare un carattere per volta da destra a sinistra.
-  Tornare a un livello precedente del menu o annullare l'operazione.
-  **E-Mail** Prelevare un indirizzo e-mail dalla rubrica telefonica.
-  **→** Copiare un numero nella rubrica telefonica.
-  **☎** Inoltrare una chiamata esterna alla segreteria telefonica (Gigaset C475 IP).

Tornare in stand-by

Per tornare in stand-by da un punto qualsiasi del menu:

- ▶ Premere **a lungo** il tasto di fine chiamata .

Oppure:

- ▶ Non premere alcun tasto. Dopo 2 min. il display torna **automaticamente** in stand-by.

Le modifiche che non sono state confermate né salvate premendo **OK**, **Si**, **Salva**, **Invia** oppure con **Salva** **OK** vengono cancellate.

Un esempio di display in stand-by è illustrato a pag. 1.

Guida ai menu



Le funzioni del telefono vengono visualizzate mediante il menu costituito da vari livelli.

Menu principale (primo livello di menu)

► In modalità stand-by premere  per aprire il menu principale.

Le funzioni del menu principale vengono visualizzate sul display sotto forma di lista con simboli colorati.

Per accedere ad una funzione

► Con il tasto di navigazione / scorrere fino alla funzione desiderata. Nella riga di intestazione del display viene visualizzato il nome della funzione. Premere il tasto funzione **OK**.

Oppure:

► Inserire la cifra che si trova nell'albero dei menu (pag. 25) prima della funzione (Shortcut).

Si apre il corrispondente sottomenu (il successivo livello di menu).

Sottomenu

Le funzioni dei sottomenu sono visualizzate sotto forma di lista.

Accedere ad una funzione:

► Con il tasto di navigazione  selezionare la funzione e premere **OK**.

Oppure:

► Digitare la rispettiva combinazione di cifre (pag. 25) che si trova prima della funzione (Shortcut).

Premendo il tasto di fine chiamata  una volta, **brevemente**, si torna al livello di menu precedente o si interrompe l'operazione.

Correzione di inserimenti errati

Eventuali caratteri errati si possono correggere scorrendo con il tasto di navigazione fino all'immissione errata. È possibile quindi:

- ◆ Con **<C** cancellare il carattere a sinistra del cursore.
- ◆ inserire caratteri a sinistra del cursore,
- ◆ per inserire l'ora e la data, ecc. sovrascrivere i caratteri (il dato modificabile lampeggia).

Esempi per simboli già usati, tasti funzione (menu) e inserimenti su più righe si trovano nell'appendice di questo manuale, pag. 175.

Servizi di Rete

I servizi di rete sono servizi di rete messi a disposizione dal proprio operatore di rete fissa o VoIP.

Telefonare in modo anonimo – Sopprimere la visualizzazione del numero

È possibile sopprimere la trasmissione del vostro numero di telefono (CLIR = Calling Line Identification Restriction). Il vostro numero di telefono non verrà quindi visualizzato presso l'utente chiamato. Si telefona in modo anonimo.

Prerequisiti:

- ◆ Per le chiamate anonime tramite la vostra connessione di rete fissa è necessario aver richiesto il corrispettivo servizio (funzionalità) presso il vostro operatore di rete fissa.
- ◆ Le chiamate anonime sono possibili solamente tramite le connessioni VoIP per le quali il provider supporta la funzione „Telefonare in modo anonimo“. È necessario attivare ed impostare la funzione presso i provider delle vostre connessioni VoIP.

Attivare/disattivare „Telefonare in modo anonimo“ per tutte le chiamate

È possibile attivare/disattivare in modo permanente la soppressione dei numeri per tutte le connessioni del vostro telefono (rete fissa e VoIP).

Con funzione attivata il numero di telefono verrà soppresso anche con le chiamate tramite rete fissa come pure con le chiamate tramite connessione VoIP. La soppressione del numero è attivata per tutti i portatili registrati.

 →  **Serv. Telecom**

Sempre anonimo

Selezionare e premere **OK** (= attivo).

Se la funzione **Sempre anonimo** è attivata, sul portatile con display in stand-by viene visualizzato **Nr. premuto a lungo attivo**.

Attivare/disattivare „Telefonare in modo anonimo“ per la chiamata successiva

È possibile modificare l'impostazione per la soppressione del numero per la chiamata successiva.

 →  **Serv. Telecom** → **Pross.selezione**

Anonimo: Selezionare **Sì / No** per attivare/disattivare la soppressione del numero e premere **Selez.**



Invia

Inserire il numero di telefono eventualmente con il suffisso di selezione.

Premere il tasto funzione. Viene selezionato il numero. Se non è stato indicato nessun suffisso di selezione, il numero verrà selezionato tramite la connessione standard.

Servizi di rete aggiuntivi per la rete fissa

I seguenti servizi di rete è possibile utilizzare solamente per le chiamate tramite rete fissa. È necessario richiederli al vostro operatore di rete fissa.

► In caso di problemi rivolgersi al proprio operatore di rete.

Impostazioni per tutte le chiamate

Se è stata portata a termine una delle seguenti procedure, viene inviato un codice.

► Dopo la conferma dalla rete telefonica, premere il tasto di fine chiamata .

È possibile impostare le seguenti funzioni:

Trasferimento di chiamata generale

 →  Serv. Telecom → Rete Fissa → Trasn.di Chiam.

► Modificare i dati su più righe:

Trasn:

Selezionare **Immediato / Senza risp / SeOccup.**

Nr tel

Premere il tasto funzione **Modif.**. Inserire il numero a cui si deve trasferire la chiamata e premere **Salva**. È possibile indicare un numero di rete fissa, VoIP oppure di rete mobile.

Stato:

Abilitare/disabilitare il trasferimento di chiamata.

► Premere il tasto funzione **Invia**.

► Dopo l'annuncio dalla rete fissa premere il tasto di fine chiamata .

Attivare/disattivare l'avviso di chiamata

Se l'avviso di chiamata è attivo e si sta effettuando una conversazione telefonica, il chiamante sente il segnale di libero. La chiamata viene segnalata sia acusticamente che visivamente sul display del portatile.

Le chiamate VoIP non vengono visualizzate come avviso di chiamata. Vengono visualizzate su un altro portatile registrato. Se non è disponibile nessun altro portatile, il chiamante sente il segnale di occupato.

Per rispondere all'avviso di chiamata o rifiutarlo, v. pag. 43.

 →  Serv. Telecom → Rete Fissa → Avviso di chiam.

Stato: Attivare/disattivare.

► Premere il tasto funzione **Invia**.

► Dopo l'annuncio dalla rete fissa premere il tasto di fine chiamata .

Nota:

L'impostazione non ha effetto sul comportamento con gli avvisi di chiamata per le chiamate VoIP. Per attivare/disattivare l'avviso di chiamata per il VoIP, v. pag. 45.

Protezione chiamata

Se è attiva la protezione della chiamata in arrivo sulla vostra rete fissa non vengono visualizzate. Al chiamante viene comunicato che non volete essere disturbati.

 →  **Serv. Telecom** → **Rete Fissa** → **Protez.Chiamata**

Stato: Attivare/disattivare.

- ▶ Premere il tasto funzione **Invia**.
- ▶ Dopo l'annuncio dalla rete fissa premere il tasto di fine chiamata .

Funzioni durante la conversazione

Attivare la richiamata su occupato

Si sente il segnale di occupato.

Opzioni → **Prenotazione**

 Premere il tasto funzione di fine chiamata.

Effettuare una consultazione

Durante la conversazione:

Consult Premere il tasto funzione.



 Inserire il numero o prelevarlo dalla rubrica telefonica e premere **OK**.

Il numero viene selezionato tramite la rete fissa.

Nota:

Il numero selezionato per la consultazione viene salvato nella lista di ripetizione dei numeri selezionati dopo qualche secondo.

Si hanno le seguenti possibilità:

- ◆ **Conversazione alternata:**
 - ▶ Alternare tra gli interlocutori con .
 - Terminare la conversazione con un interlocutore: **Opzioni TerminaChiamata**.
- ◆ **Conferenza:**
 - Parlare con entrambi gli interlocutori: premere il tasto funzione **Confer.**
 - Terminare la conferenza (conversazione alternata): premere il tasto funzione **Singolo**.
 - Terminare la conversazione con entrambi gli interlocutori: premere il tasto di fine chiamata .

Rispondere all'avviso di chiamata

Prerequisito: l'avviso di chiamata è attivo (pag. 42).

Rispondi Premere il tasto funzione.

Oppure: il numero del chiamante non viene trasmesso:

Opzioni → **Accetta Avviso Ch.**

Si ha la possibilità di alternare tra un interlocutore ed un altro oppure di effettuare una conferenza.

Note:

- Se il servizio CLIP non è attivo una chiamata in arrivo viene segnalata solamente da un tono acustico.
- Se la prima conversazione era sulla linea interna, il collegamento interno viene interrotto.
- Una chiamata interna in arrivo viene visualizzata sul display. È possibile accettare o respingere la chiamata interna.

Rifiutare l'avviso di chiamata

Opzioni → Rifiuta Avviso Ch.

Funzioni abilitate dopo una chiamata

Cancellare la prenotazione in anticipo

 →  Serv. Telecom → Cancella prenot.

Se la prenotazione è stata cancellata viene inviato un codice.

- ▶ Dopo la conferma dalla rete telefonica premere il tasto di fine chiamata .



Servizi di Rete aggiuntivi per il VoIP

È possibile utilizzare i seguenti servizi di rete per le chiamate VoIP.

Impostazioni per tutte le chiamate

Trasferimento di chiamata generale

Prerequisito: il provider VoIP supporta il trasferimento di chiamata.

 →  Serv. Telecom → VoIP → Trasf.di Chiam.

Viene visualizzata una lista dei numeri VoIP configurati ed attivati del vostro telefono. I numeri di telefono per cui è attivo il trasferimento di chiamata, sono contrassegnati con .

- ▶ Selezionare il numero per cui si desidera attivare o disattivare il trasferimento di chiamata e premere **OK**.
- ▶ Modificare i dati su più righe:

Trasf:

Selezionare **Immediato** / **Senza risp** / **SeOccup.**

Nr tel

Premere il tasto funzione **Modif.**. Inserire il numero a cui si deve trasferire la chiamata e premere **Salva**.

Durante il trasferimento di chiamata del vostro numero di telefono VoIP è possibile indicare un numero di rete fissa, VoIP oppure di rete mobile.

Stato:

Abilitare/disabilitare il trasferimento di chiamata.

- ▶ Premere il tasto funzione **Salva**.

Attenzione: per il trasferimento di chiamata dei vostri numeri di telefono VoIP possono esserci dei costi aggiuntivi. Informarsi presso il proprio provider VoIP.

Attivare/disattivare l'avviso di chiamata

Prerequisito: sul vostro telefono sono abilitate due connessioni VoIP parallele (v. **Permettere 1 sola conversazione VoIP** a pag. 142).

Se l'avviso di chiamata è attivo e si sta effettuando una chiamata VoIP, il chiamante sente il segnale di libero.

La chiamata viene segnalata sia acusticamente che visivamente sul display del portatile.

Le chiamate VoIP non vengono visualizzate come avviso di chiamata. Vengono visualizzate su un altro portatile registrato a cui è assegnato un numero di rete fissa come numero di ricezione. Se non è disponibile nessun altro portatile, il chiamante sente il segnale di occupato.

Per rispondere all'avviso di chiamata o rifiutarlo, v. pag. 46.

 →  **Serv. Telecom** → **VoIP** → **Avviso di chiam.**

Stato: Attivare/disattivare.

▶ Premere il tasto funzione **Salva**.

Nota:

L'impostazione vale per tutti i numeri VoIP. Non ha effetto sul comportamento con gli avvisi di chiamata da rete fissa. Per attivare/disattivare l'avviso di chiamata per la rete fissa, v. pag. 42



Funzioni durante la conversazione

Prerequisito: sul vostro telefono sono abilitate due connessioni VoIP parallele (v. **Permettere 1 sola conversazione VoIP** a pag. 142).

Effettuare una consultazione

Durante una conversazione:

Consult Premere il tasto funzione.

 Inserire il numero o prelevarlo dalla rubrica telefonica e premere il tasto impegno linea  **brevemente/a lungo**.

Il numero viene selezionato tramite il numero di invio VoIP del portatile.

Nota:

Il numero selezionato per la consultazione viene salvato nella lista di ripetizione dei numeri selezionati dopo qualche secondo.

Quando l'utente risponde, si hanno le seguenti possibilità:

◆ Conferenza:

- ▶ Alternare tra gli interlocutori con .
- ▶ Terminare la conversazione con un interlocutore: **Opzioni** **TerminaChiamata**.

◆ Conferenza:

- ▶ Parlare con entrambi gli interlocutori: premere il tasto funzione **Confer**.
- ▶ Terminare la conferenza (conversazione alternata): premere il tasto funzione **Singolo**.
- ▶ Terminare la conferenza con entrambi gli interlocutori: premere il tasto di fine chiamata .

◆ Trasferimento (a seconda del provider):

Prerequisito: è in corso una conversazione alternata ed è stato chiamato l'utente attivo.

▶ Per collegare entrambi gli interlocutori esterni: **Opzioni Trasn. Chiamata**

Se il trasferimento di chiamata ha avuto esito positivo, viene visualizzato il relativo messaggio. Quindi il portatile torna in stand-by.

Rispondere all'avviso di chiamata

Prerequisito: l'avviso di chiamata è attivo (pag. 45).

Rispondi Premere il tasto funzione.

Si ha la possibilità di effettuare una conversazione alternata o una consultazione.

Nota:

- Se la prima conversazione era sulla linea interna, il collegamento interno viene interrotto.
- Una chiamata interna in arrivo viene visualizzata sul display. È possibile accettare o respingere la chiamata interna.

Utilizzare la rubrica telefonica e le altre liste

Sono disponibili le seguenti opzioni:

- ◆ Rubrica telefonica,
- ◆ Rubrica speciale (Lista Call-by-Call)
- ◆ Rubriche telefoniche online
- ◆ Lista dei numeri selezionati
- ◆ Lista SMS, E-Mail e Messenger
- ◆ Lista delle chiamate
- ◆ Lista della segreteria telefonica (con Gigaset C475 IP)

Nella rubrica/rubrica speciale Call-by-Call è possibile memorizzare fino a 250 voci (la quantità dipende dalla lunghezza delle singole voci).

È possibile creare una rubrica personalizzata per il vostro portatile.

Le liste/voci si possono comunque trasferire ad altri portatili compatibili (pag. 50).

Rubrica telefonica/Rubrica speciale (Call-by-Call)

Nota:

Per selezionare rapidamente un numero dalla rubrica telefonica o dalla rubrica speciale (selezione rapida) è possibile associare il numero ad un tasto del telefono (pag. 50).

Rubrica telefonica

Nella **rubrica telefonica** è possibile memorizzare i numeri e i relativi nomi.

- ▶ Aprire la rubrica telefonica in stand-by con il tasto .

Lunghezza delle voci (rubrica telefonica)

Numero: max. 32 cifre

Nome: max. 16 caratteri

Nota:

Alcuni operatori VoIP non supportano il prefisso locale con le chiamate nella rete fissa. In questo caso inserire il numero di telefono con prefisso locale anche in caso di chiamate locali. In alternativa è possibile impostare un prefisso, da anteporre automaticamente con le chiamate VoIP a tutti i numeri selezionati senza prefisso, anche tramite configuratore web (pag. 149).

Rubrica speciale (Lista Call-by-Call)

Nella **rubrica speciale (Lista Call-by-Call)** è possibile memorizzare i numeri di frequente consultazione per un accesso rapido oppure i prefissi di preselezione degli operatori di rete (i cosiddetti numeri „Call-by-Call“).

- ▶ Aprire la rubrica speciale in stand-by con il tasto .

Lunghezza delle voci

Numero: max. 32 numeri

Nome: max. 16 lettere

Salvare un numero nella rubrica telefonica

 → Nuova voce

► Modificare i dati su più righe:

Numero

Inserire il numero.

Nome

Inserire il nome.

Accesso rapido:

Selezionare il tasto delle cifre per la selezione rapida.

► Salvare le modifiche.

Note:

- Per inserire indirizzi IP leggere a pag. 32.
- Se un numero deve essere selezionato sempre tramite una determinata connessione, è possibile anteporre il suffisso di connessione al numero (pag. 31).
- Se in fondo al numero si aggiunge un asterisco (*), il numero viene selezionato tramite la connessione non standard (pag. 117), anche se si preme brevemente il tasto di impegno linea  oppure se si associa questo numero ad un tasto per la selezione rapida (pag. 150).
- Con il configuratore web è possibile salvare la rubrica telefonica in un file sul vostro PC, modificarla e riscriverla sul portatile (pag. 157). Oppure trasferire i contatti di Outlook dal PC alla rubrica telefonica del vostro portatile.

Memorizzare un numero nella rubrica speciale

 → Nuova voce

► Modificare i dati su più righe:

Numero:

Inserire il numero.

Nome:

Inserire il nome.



Posizione delle voci in rubrica

Le voci nella rubrica telefonica sono in ordine alfabetico. Spazi e cifre hanno la priorità. La sequenza è la seguente:



1. Spazio
2. Numeri (0–9)
3. Lettere (in ordine alfabetico)
4. Caratteri restanti

Per evitare che un nome venga disposto in ordine alfabetico, inserire uno spazio o un numero prima del nome. Questa voce viene inserita all'inizio della rubrica telefonica. I nomi preceduti da un asterisco vengono inseriti in fondo alla rubrica telefonica.



Selezionare una voce dalla rubrica telefonica/rubrica speciale (Lista Call-by-Call)

 /  Aprire la rubrica telefonica o la rubrica speciale (Call-by-Call).

Si hanno le seguenti possibilità:

- ◆ Con  scorrere la rubrica telefonica fino alla selezione della voce desiderata.
- ◆ Inserire i primi caratteri del nome, eventualmente scorrere con  fino alla voce.

Selezionare il numero di una voce della rubrica telefonica/rubrica speciale



 /  →  (Selezionare la voce; pag. 49)

 Premere a lungo/brevemente il tasto di impegno linea. Il numero viene selezionato con il tipo di selezione scelta (pag. 30).

Nota:

È possibile utilizzare indirizzi IP solo tramite la connessione VoIP.

Gestire le voci della rubrica telefonica/rubrica speciale

 /  →  (Selezionare la voce; pag. 49)

Visualizzare la voce

Visualiz. Premere il tasto funzione. Viene visualizzata la voce. Tornare indietro con **OK**.



Modificare la voce

Visualiz. **Modif.**

Premere in sequenza i tasti funzione.

- ▶ Eseguire le modifiche e salvarle.



Utilizzare altre funzioni

 /  →  (Selezionare la voce; pag. 49)

Opzioni Aprire il menu.

Con  è possibile selezionare le seguenti funzioni:

Utilizza Numero

Per modificare o completare un numero salvato e poi selezionarlo (premere il tasto di impegno linea ); dopo la visualizzazione del numero premere .

Modifica

Per modificare la voce selezionata.

Cancella

Per cancellare la voce selezionata.

Voce VIP (solo rubrica telefonica)

Contrassegnare una voce della rubrica come **VIP** (Very Important Person) ed attribuendole una determinata suoneria, è possibile riconoscere chi chiama dallo squillo.

Prerequisito: trasmissione del numero (pag. 33).

Trasferisci

Per trasferire singole voci ad un portatile compatibile (pag. 50).

Cancella Tutto

Per cancellare **tutte** le voci della rubrica telefonica o della rubrica speciale.

Trasfer.Tutto

Per trasferire la lista completa ad un altro portatile compatibile (pag. 50).

Memoria Libera

Per visualizzare il numero delle voci che è ancora possibile memorizzare complessivamente in rubrica e nella rubrica speciale.

Selezionare con il tasto di selezione rapida

Come assegnare i numeri ai tasti delle cifre del portatile è descritto a pag. 48.

► Premere **a lungo** il tasto memorizzato di selezione rapida.

Se nella rubrica telefonica alla fine del numero c'è un suffisso di linea valido (per es.: #1), il numero viene selezionato tramite la linea appartenente al suffisso (pag. 134).

Se alla fine del numero c'è solamente un cancelletto (#), il numero viene selezionato tramite la connessione standard.



Se alla fine del numero c'è un asterisco (*), viene selezionato tramite la connessione non standard (pag. 117).

Se non è stato inserito nessun suffisso, il numero viene selezionato tramite la connessione standard. Eccezione: per il numero è stato definito un piano di selezione (pag. 150).

Trasferire una voce della rubrica telefonica/rubrica speciale ad un altro portatile

Prerequisiti:

- ◆ Il portatile del mittente e il portatile del destinatario sono registrati sulla stessa base.
- ◆ Il portatile destinatario può inviare e ricevere le voci della rubrica.

 /  →  (Selezionare la voce; pag. 49) → **Opzioni** → **Trasferisci / Trasfer.Tutto**

 Selezionare il numero interno del portatile a cui si vuole trasferire il/i numero/i e premere **OK**.

L'esito positivo del trasferimento viene confermato con un messaggio e con un tono di conferma sul portatile del destinatario

È possibile trasferire più voci in successione, rispondendo alla richiesta **Trasferire un'altra ?** con **Si**.

Nota:

- ◆ Le voci (con numeri o nomi) identiche (già presenti nel portatile di destinazione) non vengono sovrascritte.
- ◆ La trasmissione viene interrotta se squilla il telefono o se la memoria del portatile destinatario è esaurita.

Copiare un numero di telefono da una lista nella rubrica

Nella rubrica è possibile copiare i numeri di telefono visualizzati in una lista, per esempio, dalla lista delle chiamate (ricevute/perse), da quella dei numeri selezionati, da un SMS oppure durante una telefonata.

Viene visualizzato un numero:

Opzioni → **Copia in Rubrica**

Oppure:



→  Premere il tasto funzione.

► Completare la voce, v. pag. 48.

Gigaset C475 IP: l'ascolto dei messaggi viene interrotto durante il trasferimento del numero dalla lista alla rubrica telefonica.

Copiare un numero dalla rubrica telefonica

In molte condizioni di funzionamento è possibile aprire la rubrica telefonica per utilizzare un numero. Il portatile non deve essere in stand-by.

► In base alla condizione di utilizzo aprire la rubrica telefonica con  oppure 
oppure aprire **Opzioni** **Rubrica**.

 Selezionare la voce (pag. 49).

Utilizzare le rubriche telefoniche online

A seconda del proprio provider è possibile utilizzare rubriche telefoniche online (= rubrica telefonica online ed elenchi per categoria online, per es. „Pagine Gialle“).

Tramite il configuratore web è possibile impostare quale rubrica telefonica online in Internet si desidera utilizzare (pag. 155).

Esclusione dalla responsabilità

Siemens Home and Office Communication GmbH & Co KG non si assume alcuna responsabilità sulla disponibilità di questo servizio. Questa funzionalità può essere impostata in qualsiasi momento.

Aprire una rubrica telefonica/elenco per categoria online

Prerequisito: il portatile si trova in stand-by ed è libera una linea VoIP.

 Premere **a lungo**. Viene aperta la lista delle rubriche telefoniche online. Vengono visualizzati i nomi specifici dei provider.

 Selezionare la rubrica telefonica (elenco telefonico oppure elenco per categoria online) dalla lista e premere **OK**.

Oppure:

Nelle rubriche telefoniche locali dei portatili registrati si trovano le voci **Rubrica Online**, **Yellow Pages** per le rubriche telefoniche online. Tramite queste voci è possibile aprire le rubriche telefoniche online impostate per il vostro telefono (pag. 155).

► Aprire la rubrica telefonica con il tasto .

Utilizzare le rubriche telefoniche online

- ▶ Selezionare la voce **Rubrica Online** per la rubrica telefonica online oppure la voce **Yellow Pages** per l'elenco per categoria e premere il tasto impegno linea .

Viene instaurata una connessione alla rubrica telefonica online oppure all'elenco online.

Note:

- Le voci **Rubrica Online** / **Yellow Pages** della rubrica telefonica vengono trasmesse al portatile attuale durante la registrazione sulla base (pag. 100). Prerequisito: il portatile può inviare e ricevere le voci della rubrica telefonica.
- È possibile instaurare una connessione alla rubrica telefonica online anche nel modo seguente:
 - ▶ In stand-by selezionare il numero **1#91** quindi premere il tasto impegno linea .
 - ▶ Premendo **2#91** si instaura una connessione all'elenco per categoria.

Le chiamate alla rubrica telefonica Online sono sempre gratuite.

Cercare una voce

Prerequisito: è stata aperta la rubrica telefonica/elenco online.

- ▶ Modificare i dati su più righe:

Cognome: (rubrica telefonica online) /

Categoria/Nome: (elenco)

Inserire il nome, parte del nome oppure la categoria (al max. 30 caratteri).

Città: Inserire il nome della città in cui vive l'utente cercato.

Numero: Inserire il numero (al max. 30 caratteri).

- ▶ Premere il tasto funzione **Cerca** per avviare la ricerca.

È necessario dare informazioni in **Cognome:** oppure in **Categoria/Nome:** e in **Città:** oppure in **Numero**. La ricerca tramite il numero è possibile solamente se la rubrica telefonica online selezionata supporta la ricerca dei numeri. Per l'inserimento del testo v. pag. 178.

Se esistono più città con il nome indicato, viene visualizzata la lista delle città trovate:



Selezionare la città.

Con **Visualiz.** è possibile visualizzare le informazioni dettagliate sulla città selezionata.

Se non viene trovata nessuna città adatta: premere **Modif.**, se si desidera modificare i criteri di ricerca. Le informazioni per **Categoria/Nome** e **Città** vengono copiate e possono essere modificate.

OK

Premere il tasto funzione per proseguire la ricerca.

Se non viene trovato nessun utente a cui corrispondano i criteri di ricerca indicati, si ha un relativo avviso. Si hanno le seguenti possibilità:

- ▶ Premere il tasto funzione **Nuovo**, per avviare una nuova ricerca.

Oppure

- ▶ Premere il tasto funzione **Modif.**, per modificare i criteri di ricerca. Il nome e la città indicati vengono copiati ed è possibile modificarli.

Se la lista dei risultati è troppo vasta, non viene visualizzato nessun risultato. Si ha un relativo avviso.

- ▶ Premere il tasto funzione **Dettagli** per avviare una ricerca dettagliata (pag. 54).

Oppure

- ▶ A seconda del provider: se sul display viene visualizzato il numero dei risultati, è anche possibile visualizzare la lista dei risultati. Premere il tasto funzione **Visualiz.**.

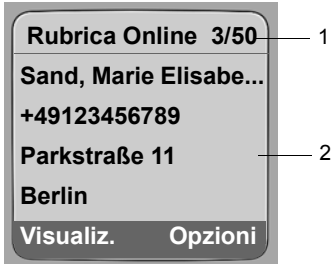

Risultato della ricerca (lista dei risultati)

Il risultato della ricerca viene visualizzato in una lista sul display. Esempio:



1. 2/50: numero/totale corrente dei risultati (se il numero di risultati è >99, viene visualizzato solamente il numero corrente)
2. Quattro righe con nome, categoria, numero di telefono e indirizzo dell'utente (eventualmente abbreviato)

Si hanno le seguenti possibilità:

- ▶ Con  è possibile scorrere nella lista.
- ▶ Premere il tasto funzione **Visualiz.**. Vengono visualizzate per esteso tutte le informazioni della voce (nome, eventualmente categoria, indirizzo, numero di telefono). Con  è possibile scorrere nella voce.

Tramite **Opzioni** si hanno inoltre le seguenti possibilità:

Dett. ricerca Affinare i criteri di ricerca e restringere la lista dei risultati (pag. 54).

Nuova ricerca

Avviare una nuova ricerca.

Copia in Rubrica

Copiare il numero della voce nella rubrica del portatile (pag. 51). Il cognome viene copiato nel campo del nome della rubrica telefonica.



Telefonare ad un utente

Prerequisito: viene visualizzata una lista di risultati.

- ▶ Selezionare la voce e premere il tasto impegno linea .

Se la voce contiene solamente un numero, questo viene selezionato.

Se la voce contiene più numeri di telefono, viene visualizzata la lista dei numeri.

- ▶ Con  selezionare il numero e premere nuovamente il tasto impegno linea .

Lista dei numeri selezionati

Avviare la ricerca dettagliata

Con la ricerca dettagliata è possibile restringere il numero dei risultati di una ricerca precedente con l'aiuto di ulteriori criteri di ricerca (nome di battesimo e/o via).

Prerequisito: viene visualizzato il risultato di una ricerca (la lista dei risultati con più voci oppure l'avviso a causa di troppi risultati).

Dettagli Premere il tasto funzione.

Oppure

Opzioni → **Dett. ricerca**

Selezionare e premere **OK**.

I criteri della ricerca precedente vengono copiati ed inseriti nei relativi campi.

Cognome: (rubrica telefonica online) /

Categoria/Nome: (elenco)

Eventualmente modificare cognome/categoria oppure ampliare la parte del nome.

Città: Eventualmente modificare il nome della città.

Via: Eventualmente inserire il nome della via (al max. 30 caratteri).

Nome: (solo nella rubrica telefonica online)

Eventualmente inserire il nome di battesimo (al max. 30 caratteri).

Cerca Avviare la ricerca dettagliata.

Lista dei numeri selezionati

Nella lista dei numeri selezionati sono presenti gli ultimi dieci numeri selezionati (max. 32 cifre). Se uno dei numeri è presente nella rubrica telefonica, viene visualizzato il rispettivo nome.

Selezionare dalla lista dei numeri selezionati

 Premere **brevemente** il tasto.

 Selezionare la voce desiderata.

 Premere il tasto impegno linea a lungo/brevemente. Il numero viene selezionato con il tipo di connessione selezionato (pag. 30).

Quando è visualizzato un nome, è possibile visualizzare il relativo numero di telefono con il tasto funzione **Visualiz.**

Gestione delle voci della lista di ripetizione dei numeri selezionati

 Premere **brevemente** il tasto.

 Selezionare la voce desiderata.

Opzioni Aprire il menu.

Con  è possibile selezionare le seguenti opzioni:

Utilizza Numero

(come nella rubrica telefonica, pag. 49)

Copia in Rubrica

Copiare la voce nella rubrica telefonica (pag. 51).

Cancella

Per cancellare la voce selezionata.

Cancella Tutto

Per cancellare la lista completa.



Richiamare le liste con il tasto messaggi

Con il tasto dei messaggi  si richiamano le seguenti liste:

- ◆ Lista della segreteria telefonica (solo Gigaset C475 IP)
- ◆ Segreteria telefonica di rete, v. pag. 98
Per ogni segreteria telefonica di rete viene visualizzata una lista.
Prerequisito: il suo numero è salvato nella base, la segreteria è attivata (pag. 96/ pag. 152) e il relativo numero VoIP/di rete fissa è assegnato al portatile come numero di ricezione.
- ◆ Lista SMS, v. pag. 64
Se sono disponibili **più** caselle postali (pag. 67), vengono visualizzate più liste.
- ◆ Lista posta in arrivo E-Mail, v. pag. 83
La lista viene visualizzata solamente se nella mailbox presso il server della posta in arrivo ci sono dei messaggi nuovi.
- ◆ Lista delle chiamate
- ◆ Lista messaggi di Messenger, v. pag. 91
La lista viene visualizzata solamente sul portatile che è online.

Non appena in una lista viene inserita una **nuova voce**, viene emesso un tono di avviso. Il tasto  lampeggia (si spegne dopo aver premuto il tasto). Sul display viene visualizzato un simbolo che indica nuovi messaggi:

Simbolo Nuovo messaggio...

-  ... nella lista della segreteria telefonica (Gigaset C475 IP) oppure su una delle vostre segreterie di rete
-  ... nella lista delle chiamate
-  ... nella lista SMS, di Messenger oppure E-Mail

Il numero delle voci nuove viene visualizzato sotto il simbolo corrispondente.

Selezione delle liste

Premendo il tasto  vengono visualizzate solamente le liste che contengono messaggi come pure le liste della segreteria telefonica di rete **S.T.R.:**

Le liste con messaggi nuovi vengono prima visualizzate e contrassegnate in grassetto. Tra parentesi viene visualizzato il numero di messaggi nuovi ogni volta contenuti.

Se una lista non contiene nessun nuovo messaggio, viene visualizzato il numero dei messaggi vecchi. Eccezione: con le segreterie telefoniche di rete **S.T.R.:** ... viene visualizzato (0).

Esempio:



► Con  scegliere una lista. Per aprirla premere **OK**.

Lista delle chiamate

Prerequisito: trasmissione del numero (CLIP, pag. 33).

La lista delle chiamate contiene a seconda del tipo di lista impostata

- ◆ le chiamate perse
- ◆ le chiamate ricevute (contrassegnate con)
- ◆ su Gigaset C475 IP:

le chiamate ricevute dalla segreteria telefonica locale (contrassegnate con ∞)

Vengono memorizzati i numeri delle ultime 30 chiamate.

Nella lista delle chiamate perse più chiamate ricevute dallo stesso numero vengono salvate una sola volta (l'ultima chiamata). Per la voce viene indicato tra parentesi il numero delle chiamate da questo numero.

Nella lista delle chiamate ricevute più chiamate dallo stesso numero vengono salvate più volte.

Nota:

Nella lista delle chiamate vengono salvate solamente le chiamate ai numeri di ricezione assegnati al vostro portatile (pag. 145).

Se non è stato assegnato nessun numero di ricezione, tutte le chiamate vengono salvate nelle liste delle chiamate di tutti i portatili.

Impostare il tipo di lista delle chiamate

 →  Impostazioni → Stazione base → Tipo di Lista

Chiamate perse / Tutte

Selezionare e premere **OK** (= attivo).



Premere **a lungo** (stand-by).

Quando si passa ad un altro tipo di lista, le voci contenute nella lista delle chiamate vengono mantenute.

Voci della lista delle chiamate

I messaggi nuovi si trovano sopra.

Esempio di una voce presente nella lista:



- ◆ Il tipo di lista nell'intestazione: **Chiamate perse , Tutte**
- ◆ Lo stato della voce
In grassetto: nuova voce
- ◆ Numero o nome del chiamante
È anche possibile copiare il numero del chiamante nella rubrica telefonica (pag. 51).
- ◆ Data e ora della chiamata (se impostate, pag. 14)
- ◆ Tipo di voce:
 - chiamate ricevute ()
 - chiamate perse
 - chiamate registrate dalla segreteria telefonica (∞, solo Gigaset C475 IP)

Gestione delle voci della lista delle chiamate

Premendo il tasto funzione **Cancella** si cancellano le voci selezionate.

Premendo il tasto funzione **Opzioni** è possibile selezionare altre funzioni con :

Copia in Rubrica

Copiare il numero nella rubrica telefonica.

Nome/testo

Se ad una chiamata VoIP si riceve e si memorizza un URI, questo viene visualizzato. L'URI viene selezionato premendo il tasto di impegno linea . L'URI non viene inserito nella lista dei numeri selezionati.

Cancella Tutto

Cancellare la lista completa.

Dopo essere usciti dalla lista delle chiamate, tutte le voci passano allo stato „vecchio“, cioè alla chiamata successiva non sono più mostrate in grassetto.

Lista della segreteria telefonica (Gigaset C475 IP)

La lista della segreteria telefonica **Segr.tel.:** viene visualizzata solo sui portatili che hanno in comune almeno un numero di ricezione con la segreteria telefonica.

Tramite la lista della segreteria telefonica è possibile ascoltare i messaggi sulla segreteria telefonica della base.

All'inizio della lista della segreteria telefonica viene visualizzato il primo messaggio perso. La riproduzione inizia aprendo la lista.

I messaggi dopo l'ascolto nuovi vengono elencati dopo i messaggi vecchi.

Vengono riprodotti tutti i messaggi nuovi indipendentemente dal corrispondente numero di ricezione.

Se una lista non contiene messaggi nuovi, vengono riprodotti i messaggi vecchi.

Per la gestione dei messaggi nella lista della segreteria telefonica, leggere da pag. 76.

Selezionare dalla lista delle chiamate/della segreteria telefonica

 → **ListaCh.: (2) / Segr.tel.: (1)**

 Selezionare la voce.

 Premere a lungo/brevemente il tasto di impegno linea. Il numero viene selezionato con il tipo di connessione scelta (pag. 30).

Telefonare a tariffe convenienti

È preferibile utilizzare Internet (VoIP) per telefonare a tariffe convenienti.

Per le chiamate nella rete fissa e mobile è possibile utilizzare anche le funzioni di controllo dei costi del vostro telefono. Aprire account presso diversi provider VoIP che offrono tariffe convenienti per le conversazioni in altre reti. Stabilire nella configurazione del telefono – per es. per determinati prefissi di luoghi, paesi oppure di telefonia mobile – la connessione VoIP adatta (account), da utilizzare durante la selezione (**Piani di selezione**, pag. 150). Oppure stabilire direttamente al momento della selezione la connessione VoIP da utilizzare (selezionare con il suffisso di connessione, pag. 31).

Se si telefona tramite la connessione di rete fissa, selezionare un operatore che offre tariffe particolarmente convenienti (Call-by-Call). È possibile utilizzare i numeri Call-by-Call nella lista Call-by-Call.

Unire un numero Call-by-Call ad un numero

Con le telefonate tramite rete fissa è possibile anteporre ai numeri il prefisso di un operatore di rete („congiungere“).



Aprire la lista Call-by-Call.



Scegliere una voce (numero Call-by-Call).

Opzioni

Premere il tasto funzione.

Utilizza Numero

Selezionare e premere **OK**.



Digitare il numero oppure selezionarlo dalla rubrica (pag. 51).



Premere il tasto di impegno linea. Il prefisso e il numero saranno selezionati in successione.

Nota:

Affinchè il numero concatenato venga selezionato tramite rete fissa, è possibile definire il corrispondente piano di selezione per i numeri Call-by-Call (pag. 150). Oppure aggiungere ai numeri il suffisso di linea #0 (per la rete fissa) durante la selezione.

Visualizzare la durata della conversazione

Per tutte le chiamate tramite rete fissa e VoIP viene visualizzata la durata della conversazione.

- ◆ durante una chiamata,
- ◆ fino a 3 sec. dopo aver riagganciato, se il portatile non viene rimesso nella sede di ricarica.

Nota:

La durata effettiva della chiamata può variare di pochi secondi rispetto al valore visualizzato.

SMS (messaggi di testo)

È possibile inviare e ricevere SMS solamente dalla rete fissa.

Durante l'invio di SMS la base instaura automaticamente il collegamento tramite rete fissa. Alla consegna il vostro apparecchio è in grado di inviare subito SMS.

Prerequisiti:

- ◆ È stata attivata la trasmissione del numero del chiamante per il vostro collegamento alla linea telefonica.
- ◆ Il vostro operatore di rete supporta gli SMS nella rete fissa (rivolgersi al vostro operatore di rete per informazioni in proposito).
- ◆ Il numero del Centro SMS è stato inserito.

Gli SMS vengono scambiati dai Service Provider tramite i Centri SMS. È necessario inserire nel dispositivo il centro SMS tramite il quale si desidera inviare o ricevere SMS. È possibile inviare e ricevere SMS da **ogni** Centro SMS inserito, se ci si è registrati presso il proprio Service Provider.

L'assistente di registrazione (pag. 61) vi supporta durante la registrazione*

Gli SMS vengono inviati tramite il **Centro servizi** attivato come **Centro per l'invio**.

È possibile attivare qualsiasi altro Centro SMS per l'invio del messaggio corrente (pag. 69).

Per la Svizzera sono predefiniti i seguenti Centri SMS:

Centro 1: 062210000* (Swisscom)

Centro 2: 0435375370 (Cablecom).

Per informazioni sul servizio, rivolgersi al proprio Operatore di Rete.

Se non è stato inserito alcun Centro SMS, nel menu SMS c'è solamente la voce **Impostazioni**. Inserire un Centro SMS (pag. 69).

Indicazioni per la scrittura degli SMS si trovano nell'appendice (pag. 178).

Regole

- ◆ Un SMS può essere lungo al massimo 612 caratteri.
- ◆ Nel caso si superino i 160 caratteri oppure per file di immagine consistenti, l'SMS viene inviato come SMS **concatenato** (fino a quattro SMS da 152 o 153 caratteri ciascuno, a seconda della lunghezza delle informazioni di concatenamento).
Durante la fase di scrittura l'SMS viene visualizzato in alto a destra nella prima riga come di seguito (esempio):

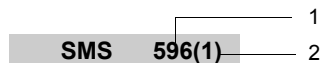

1 Numero massimo di caratteri che è ancora possibile scrivere o aggiungere.

2 Numero degli SMS che devono già essere concatenati per il testo scritto fino a quel momento.



Attenzione, generalmente concatenando gli SMS i costi aumentano.

* Questa funzione dipende dall'operatore di rete.

Attenzione:

- ◆ Se il telefono è collegato ad un sistema telefonico (PABX), v. pag. 71.
- ◆ È necessario registrarsi presso il proprio Service Provider anche per la ricezione degli SMS.

Registrarsi con l'assistente di registrazione *

Quando si richiama il menu  →  **Messaggi** → **SMS** per la prima volta, viene chiesto se si vuole essere automaticamente registrati presso tutti i Centri SMS inseriti e raggiungibili (v. pag. 69). Confermare con **Si**. È ora possibile ricevere SMS da tutti i Centri SMS inseriti.

Rispondendo con **No**, la registrazione automatica viene interrotta. È possibile registrarsi con l'aiuto dell'assistente di registrazione anche in un secondo momento:

Prerequisito: sono stati inseriti i Centri SMS.

 →  **Messaggi** → **SMS** → **Impostazioni** → **Servizio SMS**

L'assistente di registrazione non supporta l'installazione di caselle postali personali (pag. 67).

Scrivere/inviare SMS

Scrivere un SMS

 →  **Messaggi** → **SMS**

Casella post. B

Selezionare la casella postale e premere **OK** (pag. 67).



Eventualmente inserire il PIN della casella postale e premere **OK**.

Nuovo SMS

Selezionare e premere **OK**.



Scrivere l'SMS.

Inviare un SMS



Premere il tasto impegno linea.

oppure:

Opzioni Premere il tasto funzione.

Invia Selezionare e premere **OK**.

Quindi:

SMS Selezionare e premere **OK**.



Selezionare il numero con prefisso (anche nella rete locale) dalla rubrica telefonica o rubrica speciale (Call-by-Call) oppure inserirlo direttamente. Con SMS ad una casella postale: unire l'ID della casella postale **alla fine** del numero.

Invia Premere il tasto funzione.

* Questa funzione dipende dall'operatore di rete.

Scrivere/inviare SMS

Non appena la connessione della rete fissa è libera, L'SMS viene inviato.

Note:

- Se mentre si sta scrivendo un messaggio si viene interrotti da una chiamata esterna, il testo viene salvato automaticamente nella lista delle bozze.
- Se la memoria è piena oppure è occupata da un'altra base di un portatile, il processo viene interrotto. Sul display appare un avviso. Cancellare i messaggi SMS non più desiderati oppure inviare il messaggio SMS più tardi.

Notifica SMS

Prerequisito: il vostro operatore di rete supporta questo servizio.

Qualora la funzione di notifica sia stata attivata, dopo l'invio l'utente riceve un SMS contenente un testo relativo all'esito di consegna.

Attivare/disattivare la notifica

 →  **Messaggi** → **SMS** → **Impostazioni**

Notifica

Selezionare e premere **OK** (= attiva).

Leggere/cancellare la notifica

► Aprire la lista dei messaggi in entrata (pag. 64):

 Selezionare l'SMS con lo status **Invio OK** oppure **Invio NOK**.

Leggi Premere il tasto funzione.

Oppure:

Opzioni Premere il tasto funzione.

Cancella

Selezionare e premere **OK**.

Lista bozze

È possibile salvare un SMS nella lista delle bozze, modificarlo ed inviarlo in un secondo momento.

Salvare un SMS nella lista delle bozze

► Si sta scrivendo un SMS (pag. 61).

Opzioni Premere il tasto funzione.

Salva Selezionare e premere **OK**.

Nota:

Dopo aver salvato un SMS viene visualizzato nuovamente l'editor degli SMS con il vostro SMS. È possibile riscrivere il testo e salvarlo nuovamente. L'SMS salvato precedentemente viene sovrascritto.

Aprire la lista delle bozze

 →  **Messaggi** → **SMS** → (Casella postale, PIN casella postale)

Uscenti (3)

Selezionare e premere **OK**. Tra parentesi viene visualizzato il numero di SMS nella lista (per es. (3)).

Viene visualizzata la prima voce della lista, per es.:

1234567890
15.01.08 12:20

Leggere o cancellare singoli SMS

► Aprire la lista delle bozze, quindi:

 Selezionare l'SMS.

Leggi Premere il tasto funzione. Viene visualizzato il testo. Scorrere tra le righe con .

Oppure:

Opzioni Aprire il menu.

Cancella

Premere **OK**. L'SMS viene cancellato.

Con **Opzioni** → **Cancella lista** è possibile cancellare tutti gli SMS della lista delle bozze.

Scrivere/modificare un SMS

► Si sta leggendo un SMS della lista delle bozze.

Opzioni Aprire il menu.

È possibile selezionare le seguenti funzioni:

Nuovo SMS

Scrivere un nuovo SMS e quindi inviarlo (pag. 61) o salvarlo.

Usa testo

Modificare il testo di un SMS salvato e quindi inviarlo (pag. 61).



Set caratteri

Il testo viene mostrato in base al tipo di caratteri selezionato.

Inviare SMS ad un indirizzo e-mail

Se il vostro service provider supporta il servizio SMS a E-Mail, è possibile inviare SMS anche agli indirizzi e-mail.

Inserire l'indirizzo e-mail all'inizio del testo, lasciare uno spazio libero quindi digitare il testo del messaggio da inviare via e-mail.

 →  **Messaggi** → **SMS** → (Casella postale, PIN casella postale) → **Nuovo SMS**

 Inserire l'indirizzo e-mail dalla rubrica telefonica oppure digitarlo direttamente. Inserire uno spazio o due punti (a seconda del service provider).

 Inserire il testo dell'SMS.

Opzioni Premere il tasto funzione.

Ricevere SMS

Invia Selezionare e premere **OK**.

E-Mail Selezionare e premere **OK**. Se non è stato inserito il numero del servizio E-Mail (pag. 69).

Invia Premere il tasto funzione.

Non appena la linea della rete fissa è libera, l'SMS viene inviato.

Inviare SMS come fax

È possibile inviare SMS come se fosse un fax.



Prerequisito: il vostro operatore di rete supporta questo servizio.

► Si sta scrivendo un SMS (pag. 61).

Opzioni Premere il tasto funzione.

Invia Selezionare e premere **OK**.

Fax Selezionare e premere **OK**.

 /  Selezionare il numero di telefono dalla rubrica telefonica o digitarlo manualmente. Inserire il numero con il prefisso (anche nella rete locale).

Invia Premere il tasto funzione.

Non appena la linea della rete fissa è libera, l'SMS viene inviato.

Ricevere SMS

Tutti gli SMS ricevuti vengono salvati nella lista dei messaggi entranti. SMS concatenati vengono visualizzati come **un unico** SMS. Se il messaggio è troppo lungo (più di 8 SMS singoli) oppure non è stato trasmesso completamente, viene suddiviso in singoli SMS.

Poichè un SMS rimane nella lista anche dopo essere stato letto, **cancellare periodicamente gli SMS dalla lista**.



Se la memoria SMS è piena, viene visualizzato il relativo avviso.

► Cancellare gli SMS non più utili (pag. 65).

Lista dei messaggi entranti

La lista dei messaggi entranti contiene:

- ◆ tutti gli SMS ricevuti a partire dal più recente.
- ◆ gli SMS che non sono stati inviati a causa di un errore.
- ◆ gli avvisi dello status degli SMS, se è attiva la notifica SMS (pag. 62).

Gli SMS vengono segnalati su tutti i portatili Gigaset C47H con il simbolo  sul display, il lampeggiamento del tasto messaggi  e un tono di avviso.

Aprire la lista dei messaggi entranti con il tasto 

 Premere.

Selezionare eventualmente una casella postale ed inserire il PIN.

La lista dei messaggi entranti viene visualizzata come segue (esempio):

Lista SMS:	(2)	1
		2

- 1 **in grassetto**: numero nuovi SMS
non in grassetto: numero SMS già letti
- 2 Nome della casella postale, qui: casella postale generale



Con **OK** aprire la lista.

Una voce della lista viene visualizzata ad es. nel modo seguente:

1234567890	1
01.01.08 09:45	2

- 1 Numero del mittente oppure nome della voce della rubrica
- 2 **Status dell'SMS:**
in grassetto: numero nuovi SMS
non in grassetto: numero SMS già letti

Aprire la lista dei messaggi entranti dal menu SMS

 →  **Messaggi** → **SMS** → (Casella postale, PIN casella postale) → **Entranti (2)**

Leggere o cancellare singoli SMS

- ▶ Aprire la lista dei messaggi entranti.
- ▶ Procedere come descritto in „Leggere o cancellare singoli SMS“, pag. 63.

Dopo aver letto il nuovo SMS, gli viene assegnato lo stato „Vecchio“ (non è più mostrato in grassetto).

Cancellare la lista dei messaggi entranti

Vengono cancellati **tutti gli SMS nuovi e vecchi** della lista.

- ▶ Aprire la lista dei messaggi entranti.

Opzioni Aprire il menu.

Cancella lista

Selezionare, premere **OK** e confermare con **Si**. La lista viene cancellata.

Rispondere o inoltrare SMS

- ▶ Si sta leggendo un SMS (pag. 65):

Opzioni Premere il tasto funzione.

Si hanno le seguenti possibilità:

Risposta

Per scrivere ed inviare direttamente un SMS di risposta (pag. 61).

Usa testo

Per modificare il testo dell'SMS e poi inviarlo (pag. 61).

Avviso tramite SMS

Inoltrare SMS

- ▶ Si sta leggendo un SMS (pag. 65):

Opzioni Premere il tasto funzione.

Inoltra testo Selezionare e premere **OK**. Per ulteriori informazioni v. pag. 61.

Copiare un numero in rubrica

Copiare il numero del mittente

- ▶ Aprire la lista dei messaggi entranti e selezionare (pag. 64).

Opzioni Premere il tasto funzione. Per ulteriori informazioni v. pag. 51.

Note:

La ID aggiunta ad una casella postale viene copiata in rubrica. È necessario che venga cancellata per le „chiamate normali“.

Selezionare un numero dal testo SMS/copiare in rubrica

- ▶ Leggere un SMS (pag. 65) e scorrere fino al punto del numero di telefono.

Le cifre sono evidenziate in modo inverso.

 Premere **a lungo** oppure **brevemente** il tasto di impegno linea per selezionare il numero.

Oppure:

 Premere il tasto funzione per copiare il numero in rubrica. Per ulteriori informazioni v. pag. 51.

Note:

- Con i prefissi internazionali i caratteri +- non vengono copiati.
 - ▶ In questo caso inserire „00“ all’inizio del numero.
- Se un SMS contiene più numeri, viene contrassegnato il numero successivo, se si scorre nell’SMS finché il primo numero scompare dal display.

Se si desidera utilizzare il numero anche per l’invio di SMS:

- ▶ Salvare il numero con il prefisso in rubrica.

Avviso tramite SMS



È possibile essere informati mediante un SMS di eventuali chiamate arrivate o nuovi messaggi nella segreteria telefonica (con Gigaset C475 IP).

Prerequisito: per le chiamate perse è necessario che sia trasmesso il numero del chiamante (CLI).

L’avviso arriva al telefono cellulare oppure ad un altro dispositivo che supporta gli SMS . A questo scopo, memorizzare nel proprio portatile il numero al quale volete che arrivino gli SMS, quindi impostare il tipo di chiamata.

Attenzione: in genere l’operatore di rete prevede dei costi per l’avviso via SMS.

Memorizzare il numero da avvisare

 →  **Messaggi** → **SMS** → **Impostazioni** → **Nr. da avvisare**

 Digitare il numero al quale volete che arrivino gli SMS.



Salva Premere il tasto funzione.

 Premere **a lungo** (stand-by).

Attenzione:

Non inserire il proprio numero di rete fissa per l'avviso in caso di chiamate perse. Questo potrebbe portare ad un ciclo ininterrotto di chiamate a pagamento.

Attivare l'avviso tramite SMS

 →  **Messaggi** → **SMS** → **Impostazioni** → **Tipo Chiamata**

► Modificare i dati su più righe:

Chiam.Perse:

Impostare **On** per attivare l'avviso tramite SMS.

Messaggi nella Segr.tel. (Gigaset C475 IP)

Impostare **On** per inviare l'avviso tramite SMS.

► Salvare le modifiche (pag. 177).

Caselle postali SMS

Alla consegna la **casella postale generale** è già attivata. Questa casella postale non è accessibile per tutti e può essere protetta con un PIN. Si possono inoltre impostare **tre caselle postali personali** e proteggerle con **PIN**. Ad ogni casella postale verrà assegnato un nome e un "ID di casella postale".

Attenzione:

- ◆ Quando si usano più apparecchi (base) con la funzione SMS con una linea telefonica, ogni ID di casella postale può essere assegnato una sola volta. In questo caso bisogna cambiare l'ID preimpostato („0") della casella postale generale.
- ◆ È possibile usare caselle postali personali solamente quando vengono supportate dal provider di servizi. Si può riconoscere tale supporto quando viene assegnato un asterisco (*) ad un centro SMS (preimpostato).
- ◆ Se ci si è dimenticati il PIN della casella postale, lo si può reimpostare riportando la base nella condizione iniziale. In questo modo vengono cancellati **tutti gli SMS in tutte le caselle postali**.

Impostare/modificare la casella postale personale

Impostare una casella postale personale

 →  **Messaggi** → **SMS** → **Impostazioni** → **Caselle postali**

 Selezionare la casella postale, per es. **Casella post. B**, e premere **OK**.

Caselle postali SMS

- Modificare i dati su più righe:

Attivazione:

Attivare/disattivare le caselle postali.

ID:

Selezionare l'ID della casella postale (0–9). Sono selezionabili solamente le cifre libere.

Protez. PIN:

Attivare/disattivare il PIN di protezione.

PIN

Inserire un PIN a 4 cifre.

- Salvare le modifiche (pag. 177).

Le caselle postali attive sono contrassegnate con nella lista delle caselle postali. Vengono mostrate nella lista degli SMS e possono essere visualizzate eventualmente con il tasto messaggi .

Disattivare la casella postale

- **Attivazione:** impostare su **Off**. Eventualmente confermare l'avviso con **Si**.

Vengono cancellati **tutti** gli SMS salvati in questa casella postale.

Disattivare la protezione PIN

- **Protez. PIN:** impostare su **Off**.

Il PIN della casella postale viene ripristinato su 0000.

Modificare il nome di una casella postale

 →  **Messaggi** → **SMS** → **Impostazioni** → **Caselle postali** →  (Selezionare la casella postale)

Modif. Premere il tasto funzione.

 Inserire un nuovo nome.

Salva Premere il tasto funzione.

 Premere **a lungo** (stand-by).

Modificare PIN e ID di una casella postale

 →  **Messaggi** → **SMS** → **Impostazioni** → **Caselle postali** →  (Selezionare la casella postale)

 Inserire il PIN della casella postale e premere **OK**.

- Impostare **ID**:, **Protez. PIN**:, **PIN** (pag. 67).

Inviare un SMS ad una casella postale personale

Il mittente deve conoscere il vostro ID e allegarlo al proprio numero per far arrivare un SMS in una casella postale personale.

- È possibile inviare un SMS al vostro partner SMS tramite la casella personale.

Con questo SMS il destinatario riceve il vostro numero di SMS, con l'ID attuale e può salvarlo nella sua rubrica telefonica. Se l'ID non è valido, l'SMS non viene trasmesso.

Impostare il Centro SMS

Inserire/modificare il Centro SMS

- ▶ **Prima di inserire una nuova voce** e prima di cancellare i numeri di telefono preimpostati informarsi sul servizio offerto e sulle particolarità del vostro Service Provider.

 →  **Messaggi** → **SMS** → **Impostazioni** → **Centri SMS**

 Selezionare il Centro SMS (per es. **Centro servizi 1**) e premere **OK**.

- ▶ Modificare i dati su più righe:

Centro Tras.

Selezionare **Si** se gli SMS devono venir inviati tramite questo Centro SMS. Per i centri SMS 2, 3 e 4 l'impostazione vale solo per l'SMS successivo.

SMS:

Premere il tasto funzione **Modif.**. Inserire il numero del Centro SMS e aggiungere un asterisco se il vostro service provider supporta le caselle postali personali.

E-Mail:

Premere il tasto funzione **Modif.**. Inserire il numero del servizio E-Mail.

- ▶ Salvare le modifiche (pag. 177).

Nota:

Informarsi presso il proprio service provider sui numeri di telefono di servizio, se si desidera utilizzare le caselle postali generali (prerequisito: il service provider supporta questa funzione).

Inviare un SMS tramite un altro Centro SMS

- ▶ Attivare il Centro SMS (da 2 a 4) come **Centro per l'invio**.
- ▶ Inviare l'SMS.

Questa impostazione vale solamente per l'SMS successivo. Successivamente viene impostato il **Centro servizi 1**.

Servizi Info SMS

È possibile ricevere tramite SMS delle informazioni (per esempio il meteo o gioco del lotto). Si possono memorizzare fino a 10 servizi d'informazione. Per informazioni e prezzi rivolgersi al proprio provider.

Impostare/abbonarsi a Servizi Info

Abbonarsi ai Servizi Info

 →  Messaggi → SMS → ServiziInfo

 Selezionare Servizi Info.

Invia Premere il tasto funzione.

Impostare Servizi Info

► Selezionare una voce libera per un Servizi Info, eventualmente cancellare prima una voce. Quindi:

Modif. Premere il tasto funzione.

 Inserire codice, nome e numero.

Salva Premere il tasto funzione.

Modificare una voce di Servizi Info

► Selezionare Servizi Info (v. pag. 70). Quindi:

Opzioni Aprire il menu.

Modifica Selezionare e premere **OK**.

 Modificare il codice o il nome.

Salva Premere il tasto funzione.

Cancellare Servizi Info

► Selezionare Servizi Info (v. pag. 70). Quindi:

Opzioni Aprire il menu.

Cancella Selezionare e premere **OK**.

SMS su sistemi telefonici (PABX)

- ◆ È possibile ricevere un SMS solo se è presente la selezione passante ed il numero di telefono viene visualizzato (**CLIP**). L'elaborazione CLIP del numero del centro SMS viene effettuata nel **Gigaset**.
- ◆ Eventualmente anteporre il prefisso al numero del Centro SMS (a seconda del vostro sistema telefonico). In caso di dubbio, provate il vostro sistema telefonico per es. inviando un SMS al vostro stesso numero di telefono: una volta con il prefisso e una volta senza.
- ◆ All'invio di un SMS il vostro numero viene inviato senza il numero interno dell'apparecchio derivato. In questo caso non è possibile una risposta diretta da parte del destinatario.

L'invio e la ricezione di SMS **a sistemi telefonici ISDN** è possibile solamente tramite il corrispettivo numero MSN della vostra base.

Attivare/disattivare la funzione SMS

Disattivando questa funzione non è più possibile ricevere SMS e il vostro apparecchio non può più inviare SMS.

Le impostazioni che sono state fatte per l'invio e la ricezione degli SMS (numeri di telefono dei Centri SMS), così come le voci nella lista dei messaggi entranti e delle bozze rimangono memorizzate anche dopo la disattivazione.



Aprire il menu.

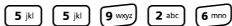

Inserire le cifre.



Disattivare la funzione SMS.

Oppure:



Attivare la funzione SMS (stand-by).

Eliminazione delle anomalie degli SMS

Codici di errore durante l'invio

EO	Soppressione permanente della trasmissione del numero attivata (CLIR) oppure trasmissione del numero di chiamata non abilitata.
FE	Errore durante la trasmissione dell'SMS.
FD	Errore durante il collegamento con il Centro SMS, vedi soluzione ai problemi.

Possibili soluzioni ai problemi

La seguente tabella contiene un elenco delle situazioni di errore, delle possibili cause e le istruzioni per la loro risoluzione.

<p>Non è possibile inviare.</p> <ol style="list-style-type: none"> 1. Non è stata fatta richiesta dell'opzione „Visualizzazione del numero telefonico (CLIP). ▶ Fare richiesta presso il proprio Service Provider. 2. La trasmissione dell'SMS è stata interrotta (per es. da una chiamata). ▶ Rinviare l'SMS. 3. L'opzione non è supportata dal vostro operatore di rete. 4. Per il Centro SMS per l'invio non è stato inserito nessun numero di telefono o un numero sbagliato. ▶ Inserire il numero (pag. 69).
<p>Si riceve un SMS il cui testo è incompleto.</p> <ol style="list-style-type: none"> 1. La memoria del vostro telefono è piena. ▶ Cancellare i messaggi vecchi (pag. 65). 2. Il Service Provider non ha ancora trasmesso il resto dell'SMS.
<p>Non si riceve più nessun SMS.</p> <ol style="list-style-type: none"> 1. È stato modificato l'ID della vostra casella postale. ▶ Comunicare al vostro partner SMS il vostro nuovo ID oppure cancellare la modifica (pag. 68). 2. Non è stata attivata la casella postale. ▶ Attivarla (pag. 68). 3. Il trasferimento di chiamata è impostato su Trasf: Immediato oppure per la segreteria di rete è attivo il trasferimento di chiamata Immediato. ▶ Modificare il trasferimento di chiamata.
<p>L'SMS viene letto vocalmente.</p> <ol style="list-style-type: none"> 1. L'opzione „Visualizzazione del numero telefonico“ non è supportata. ▶ Richiedere l'opzione presso il vostro Service Provider (a pagamento). 2. Gli operatori di rete mobile e fissa non hanno stipulato nessun accordo commerciale. ▶ Informarsi presso il vostro operatore di rete fissa. 3. L'apparecchio viene riconosciuto presso il vostro gestore come non abilitato al servizio SMS su rete fissa, cioè non siete più registrati. ▶ Avviare l'assistente di registrazione e farsi registrare automaticamente (v. pag. 61). ▶ Farsi registrare (di nuovo) per la ricezione degli SMS.
<p>Ricezione solo di giorno.</p> <ol style="list-style-type: none"> 1. L'apparecchio non è registrato nel data base del vostro gestore SMS come abilitato al servizio, cioè non siete più registrati. ▶ Avviare l'assistente di registrazione e farsi registrare automaticamente (v. pag. 61). ▶ Informarsi presso l'operatore di rete fissa per gli SMS. ▶ Farsi registrare (di nuovo) per la ricezione degli SMS.

Utilizzare la segreteria telefonica della base

È possibile utilizzare la segreteria telefonica, che è integrata sulla base, tramite il portatile oppure o da remoto (da un altro telefono/cellulare). È possibile registrare i propri annunci solamente dal portatile.

Numeri di ricezione

Tramite il configuratore web del vostro telefono è possibile impostare per quali dei vostri numeri di telefono la segreteria deve registrare le chiamate, finché attivata (pag. 146). È possibile assegnarle fino a quattro numeri di ricezione (VoIP, rete fissa).

Tutte le chiamate registrate dalla segreteria telefonica vengono salvate in successione nella segreteria indipendentemente dal numero di ricezione e visualizzate nella stessa lista.

Nella lista della segreteria telefonica è possibile accedere a tutti i portatili registrati a cui è assegnato almeno un numero di ricezione della segreteria telefonica come numero di invio o ricezione (pag. 145).

Dopo la configurazione di un nuovo numero di telefono (un nuovo account VoIP), questo viene successivamente assegnato alla segreteria telefonica come numero di ricezione.

Chiamate parallele

Se un chiamante è collegato alla segreteria telefonica e sopraggiunge una seconda chiamata per la segreteria su un'altra connessione (rete fissa oppure VoIP), il secondo chiamante sente il tono di libero. La segreteria telefonica accetta la seconda chiamata se:

- ◆ il collegamento con il primo chiamante è terminato
- ◆ il tempo impostato per la risposta automatica (pag. 79) per la segreteria telefonica è trascorso.

Modalità di annuncio

È possibile utilizzare la segreteria telefonica in due diverse modalità.

- ◆ In modalità **Segreteria** il chiamante sente l'annuncio e può lasciare un messaggio.
- ◆ In modalità **Risponditore** il chiamante sente l'annuncio, ma non può lasciare un messaggio.

Utilizzo tramite portatile

Se durante il servizio si riceve una segnalazione acustica o un avviso, l'altoparlante del portatile si attiva **automaticamente**. Con il tasto viva voce  lo si disattiva.

Attivare/disattivare la segreteria telefonica

 →  Impostazioni → Segreteria → Segreteria base → Attivazione (= attiva)

Dopo aver attivato la segreteria telefonica, viene annunciato il tempo di memoria residuo. Se l'ora non è stata ancora impostata (pag. 14), segue il relativo annuncio. Sul display viene visualizzato il simbolo .

La segreteria telefonica accetta le chiamate ai numeri di ricezione che le sono stati assegnati (pag. 146).

Utilizzo tramite portatile

In modalità risponditore:



Se la memoria è completa, la segreteria passa automaticamente alla modalità risponditore.

- ▶ Cancellare i messaggi vecchi.

La segreteria torna automaticamente alla modalità segreteria.

Selezionare la modalità di annuncio

È possibile selezionare tra **Segreteria** e **Risponditore**.

 →  Impostazioni → **Segreteria** → Segreteria base → Gest annunci → Modo
→ Segreteria / Risponditore (= attiva)

 Premere **a lungo** (stand-by).

La modalità selezionata rimane salvata anche dopo che la segreteria telefonica è stata spenta.

Se nella modalità **Segreteria** la memoria dei messaggi è piena, la selezione viene interrotta. Viene richiesto di cancellare i messaggi vecchi. La segreteria telefonica resta in modalità **Risponditore**.

- ▶ Cancellare i messaggi vecchi.

Dopo la cancellazione la segreteria torna nella modalità segreteria.

Impostare la registrazione/modalità alternata

Con l'impostazione **Alternato** è possibile cambiare la modalità d'annuncio per il tempo impostato.

Esempio: è impostata la modalità **Segreteria**. Quando si attiva la modalità **Alternato** e si imposta l'intervallo di tempo **Da:** 18.00, **A:** 8.00, la segreteria in questo intervallo si imposta nella modalità **Risponditore**. Al di fuori di questo intervallo (dalle 8.01 alle 17.59) è attiva la modalità **Segreteria**.

 →  Impostazioni → **Segreteria** → Segreteria base → Gest annunci → Modo
→ **Alternato** (= attiva)

- ▶ Modificare i dati su più righe:

Da:

Inserire ore/minuti a 4 cifre per l'inizio dell'intervallo.

A:

Inserire ore/minuti 4 cifre per la fine dell'intervallo.

Attivazione

Selezionare **On** oppure **Off**.

- ▶ Salvare le modifiche con **Salva**.

Se la memoria dei messaggi è piena e se è stato selezionato **Attivazione On**, il salvataggio viene interrotto e si riceve l'avviso di cancellare i messaggi vecchi.

Non appena si modifica la modalità d'annuncio (pag. 74), la funzione **Alternato** viene disattivata automaticamente. È necessario eventualmente riattivarla.

Se non si inserisce nessun intervallo per **Da:/A:**, viene attivato **Alternato**, la modalità di annuncio non viene commutata.

Registrazione un annuncio personale



Nel vostro telefono sono preimpostate degli annunci standard per entrambe le modalità di annuncio. Gli annunci standard vengono utilizzati se per la corrispondente modalità non c'è a disposizione nessun annuncio personale.

 →  Impostazioni → Segreteria → Segreteria base → Gest annunci → Registra annuncio / Registra rispondit.

OK Premere il tasto funzione per iniziare la registrazione.

All'avvio della registrazione il portatile passa alla modalità viva voce. Si sente il tono di inizio (tono breve).

▶ Registrare ora l'annuncio (almeno 3 sec.).

Premendo  oppure  la registrazione viene interrotta, con **OK** è possibile ripetere le procedura di registrazione.

Se la memoria della segreteria è piena, la registrazione viene interrotta.



▶ Cancellare i messaggi vecchi ed eventualmente ripetere la registrazione.

Terminare la registrazione:

Fine Premere il tasto funzione.

A registrazione conclusa, l'annuncio viene riprodotto.

Con **Nuovo** si può registrare un nuovo annuncio.

Con  oppure  è possibile interrompere la riproduzione.

Nota:

- ◆ La registrazione termina automaticamente se si superano i 170 sec. oppure se si effettuano pause superiori a 2 sec.
- ◆ Qualora la registrazione venga annullata, la segreteria telefonica continuerà ad utilizzare l'annuncio standard.
- ◆ Se la memoria della segreteria è esaurita, la registrazione viene interrotta.
 - ▶ Cancellare i messaggi vecchi ed eventualmente ripetere la registrazione.
- ◆ Se durante la registrazione sopraggiunge una chiamata esterna per un numero di ricezione del portatile, la registrazione viene interrotta e viene segnalata sul portatile.

Ascoltare gli annunci

 →  Impostazioni → Segreteria → Segreteria base → Gest annunci → Asc. annuncio / Asc. rispondit.

Se non è stato registrato alcun annuncio personalizzato, verrà riprodotto l'annuncio standard.

Per registrare nuovi messaggi, durante l'ascolto dell'annuncio:

Nuovo Premere il tasto funzione. Vedi pag. 75.

Cancellare gli annunci

 →  Impostazioni → Segreteria → Segreteria base → Gest annunci → Canc.annuncio/
Canc.rispondit.

SI Premere il tasto funzione per confermare.

 Premere **a lungo** (stand-by).

Una volta cancellato verrà utilizzato l'annuncio standard. Non è possibile cancellare gli annunci standard.

Ascoltare i messaggi

I messaggi nuovi, non ancora ascoltati, vengono segnalati con il simbolo ∞ sul display e il lampeggiamento del tasto  sul portatile.

Si hanno due possibilità per avviare la riproduzione dei messaggi:

- ◆ Aprire la lista della segreteria telefonica tramite il tasto messaggi.
- ◆ Se la segreteria telefonica è preimpostata per la selezione rapida (pag. 80): premere **a lungo** il tasto .

Nota:

Vengono riprodotti tutti i messaggi indipendentemente dal numero di ricezione.

Ascoltare i messaggi tramite la lista della segreteria telefonica

Prerequisito: almeno un numero di invio/ricezione del vostro portatile coincide con il numero di ricezione di un messaggio salvato.

Nella lista della segreteria telefonica ad ogni messaggio vengono associate la data e l'ora di ricezione (se impostate, pag. 14) e visualizzate durante la riproduzione. Durante la trasmissione dei numeri di telefono viene visualizzato il numero del chiamante. Se il numero del chiamante è memorizzato nella rubrica e gli è stato associato un nome, sul display verrà visualizzato il nome.

 Premere il tasto messaggi.

Segr.tel.: Selezionare e premere **OK**.

Un annuncio vi avviserà se ci sono/non ci sono nuovi messaggi.

Se ci sono nuovi messaggi, la riproduzione comincia subito dopo il primo messaggio. Se il messaggio è stato salvato con la data e l'ora, si ha il relativo annuncio prima dell'ascolto del messaggio. Vengono riprodotti tutti i messaggi, indipendentemente dal numero di ricezione.

Dopo l'ultimo nuovo messaggio si sente il tono di fine e l'annuncio del tempo restante per la registrazione.

È possibile ascoltare i messaggi precedenti (vecchi), quando non ci sono più messaggi nuovi. Iniziare l'ascolto come descritto sopra.

Ascoltare i messaggi tramite il tasto



Prerequisiti: la segreteria telefonica è preimpostata per la selezione rapida (pag. 80). Almeno un numero di invio/ricezione del portatile coincide con il numero di ricezione di un messaggio salvato (pag. 146).



► Premere **a lungo** il tasto .



Inizia la riproduzione dei messaggi salvati.

Interrompere e controllare la riproduzione

Durante l'ascolto dei messaggi:

 Interrompere la riproduzione. Per continuare premere nuovamente .

 oppure 
Per tornare al messaggio precedente.

 oppure 
Per passare al messaggio successivo.

2 x  Per passare al messaggio dopo quello successivo.

Se interrotta per più di un minuto, la segreteria telefonica torna in stand-by.

Contrassegnare un messaggio come “nuovo”

Un messaggio “vecchio”, cioè già ascoltato, viene rivisualizzato come “nuovo”.

Durante la riproduzione del messaggio o la pausa:

 Premere il tasto asterisco.

Oppure:

Opzioni Aprire il menu.

Sel. come nuovo

Selezionare e premere **OK**.

La riproduzione del messaggio attuale viene interrotta. Eventualmente parte la riproduzione del messaggio successivo.

Il tasto  sul portatile lampeggia.

Copiare il numero di telefono di un messaggio nella rubrica telefonica

Vedere „Copiare un numero di telefono da una lista nella rubrica”, pag. 51.

Cancellare un messaggio

È possibile cancellare tutti o solo singoli messaggi vecchi.

Cancellare tutti i messaggi vecchi

Durante la riproduzione o la pausa:

Opzioni Premere il tasto funzione.

Cancella vecchi

Selezionare e premere **OK**.

Si Premere il tasto funzione per confermare la selezione.

Vengono cancellati tutti i messaggi vecchi, indipendentemente dal numero di ricezione.

Cancelare singoli messaggi vecchi

Durante la riproduzione o la pausa:

Cancel / **0+**

Premere il tasto funzione oppure il tasto **0+**.

Nota:

È possibile cancellare un messaggio nuovo non appena è iniziata la riproduzione del messaggio.

Trasferire una chiamata esterna alla segreteria telefonica

È possibile rispondere ad una chiamata mentre la segreteria telefonica registra un messaggio oppure viene utilizzata da remoto:

☎ / **Rispondi**

Premere il tasto di impegno linea oppure il tasto funzione.

La registrazione viene interrotta e si può parlare con il chiamante.

Se alla registrazione la chiamata è già stata registrata per almeno 3 sec., viene visualizzata come messaggio nuovo. Il tasto **☎** sul portatile lampeggia.

Inoltrare una chiamata esterna alla segreteria telefonica

È possibile inoltrare alla segreteria telefonica una chiamata esterna in arrivo.

Prerequisiti: sulla segreteria telefonica c'è ancora spazio disponibile per la registrazione. Un numero di invio/ricezione del portatile coincide con un numero di ricezione della segreteria telefonica.

Sul portatile viene segnalata una chiamata esterna:

☎ Premere il tasto funzione.

La segreteria telefonica entra subito in modalità di registrazione e riceve la chiamata. Il tempo impostato per la ricezione delle chiamate (pag. 79) viene ignorato.

Se la memoria è piena, il tasto funzione **☎** non viene visualizzato

Attivare/disattivare la registrazione

È possibile ricevere una chiamata **esterna** dalla segreteria telefonica.

Prerequisiti: è in corso una chiamata esterna. Alla segreteria telefonica è assegnato almeno un numero di invio/ricezione del portatile (pag. 146).

► Informare l'interlocutore che la conversazione viene registrata.

Opzioni Premere il tasto funzione.

Registra Selezionare e premere **OK**.

La registrazione viene segnalata sul display da un avviso e salvato come nuovo messaggio nella lista della segreteria telefonica.

Fine Premere il tasto funzione per terminare la registrazione.

La durata massima di registrazione dipende dallo spazio libero nella memoria della segreteria. Se la memoria è piena, si sente un segnale di fine e la registrazione viene interrotta. La conversazione registrata fino a quel momento viene salvata nella lista della segreteria telefonica come nuovo messaggio.

Nota:

Con le connessioni di rete fissa è possibile attivare la condivisione della chiamata anche con conferenze o consultazioni.

Attivare/disattivare l'ascolto amplificato

È possibile ascoltare i messaggi in fase di registrazione dall'altoparlante del portatile.

Prerequisito: il numero che si sta chiamando è assegnato al portatile come numero di ricezione (pag. 145).

Attivare/disattivare permanentemente l'ascolto amplificato

 →  Impostazioni → Segreteria → Segreteria base

Ascolto msg Selezionare e premere **OK** (= attivo)

 Premere **a lungo** (stand-by).

Disattivare l'ascolto della registrazione in corso

È possibile disattivare la funzione **Ascolto msg** durante la registrazione sul portatile per la chiamata attuale.

 Premere **brevemente** il tasto di fine chiamata.

Impostare la segreteria telefonica

Al momento dell'acquisto la segreteria telefonica è già impostata. È possibile effettuare impostazioni individuali dal portatile.

Risposta automatica/Funzione salva scatti

È possibile impostare il momento in cui si vuole che la segreteria accetti una chiamata.

Si può scegliere tra: **Subito**, dopo **10 sec.**, **18 sec.** oppure **30 sec.** e l'impostazione per il risparmio dei costi **Automatico**.

Automatico vale per la risposta alla chiamata:

- ◆ se non ci sono dei nuovi messaggi, la segreteria accetta una chiamata dopo **18 sec.**
- ◆ se ci sono dei nuovi messaggi, la chiamata viene accettata dopo **10 sec.**

Con il comando a distanza si può sapere dopo circa 15 sec. se sono stati lasciati nuovi messaggi (altrimenti la segreteria telefonica avrebbe accettato la chiamata). Quando si termina subito la chiamata, non c'è alcun costo.

 →  Impostazioni → Segreteria → Segreteria base → Risposta segr

 Selezionare **Subito / 10 sec. / 18 sec. / 30 sec. / Automatico**.

Salva Premere il tasto funzione.

 Premere **a lungo** (stand-by).

Impostare la segreteria telefonica per la selezione rapida tramite il tasto 1

Stabilire la durata della registrazione

È possibile impostare la durata massima di registrazione di un messaggio. Si può scegliere tra: **60 Sec**, **120 Sec**, **180 Sec** oppure **illimitata**.

 →  **Impostazioni** → **Segreteria** → **Segreteria base** → **Lunghezza reg.**

 Selezionare la durata della registrazione.

Salva Premere il tasto funzione.

Impostare la qualità della registrazione

Impostare la qualità di registrazione dei messaggi. Si può scegliere tra: **Messaggio lungo**, **Qualità buona**, **Qualità eccellente**. Se la qualità è alta il tempo di registrazione diminuisce.

 →  **Impostazioni** → **Segreteria** → **Segreteria base** → **Qualità registr.**

 Selezionare la qualità della registrazione.

Salva Premere il tasto funzione.

Nota:

I vostri annunci vengono sempre registrati nella qualità migliore.

Cambiare la lingua per il controllo vocale e l'annuncio standard

 **5 jkl** **5 jkl** **9 wxyz** **2 abc**

Inserire le cifre **e** con

1 no **OK** Impostare il tedesco.

2 abc **OK** Impostare il francese.

3 def **OK** Impostare l'italiano.

Impostare la segreteria telefonica per la selezione rapida tramite il tasto 1

È possibile impostare la segreteria telefonica locale oppure una delle vostre segreterie telefoniche di rete per la selezione rapida tramite il tasto **1 no** (pag. 97). Questa impostazione è specifica del portatile.

Impostare la segreteria telefonica locale per la selezione rapida

Prerequisito: almeno un numero di invio/ricezione del portatile coincide con un numero di ricezione della segreteria telefonica.

 →  **Impostazioni** → **Segreteria** → **Impost.tasto 1**

Segr.Tel. Locale

Selezionare e premere **OK**.

 Premere **a lungo** (stand-by).

Ascoltare i messaggi dalla segreteria telefonica

Prerequisito: sul portatile la segreteria telefonica è impostata per la selezione rapida.



Premere a lungo.

Inizia la riproduzione dei messaggi. La funzione viva voce è attivata. Si sente l'annuncio della segreteria telefonica.



Premere eventualmente il tasto viva voce per disattivare il viva voce.

Comandare la segreteria telefonica da un apparecchio (comando a distanza)

È possibile interrogare o attivare la segreteria telefonica da qualsiasi altro telefono (per es. in albergo, cabina telefonica) oppure richiamare la segreteria telefonica tramite un SMS.

Prerequisiti:

- ◆ Aver impostato un PIN di sistema diverso da 0000 (pag. 115).
- ◆ Il telefono che deve essere comandato a distanza include la selezione a toni (DTMF), cioè quando si preme un tasto si sentono diversi toni. In alternativa è possibile utilizzare un trasmettitore di codice (disponibile in commercio).

Nota:

Il comando da remoto tramite VoIP è possibile se i toni DTMF vengono trasmessi come messaggi Info SIP, come segnali acustici nel canale vocale (Inband oppure Audio) oppure come pacchetti dati RTP speciali (come RFC2833) (a seconda del provider).

Chiamare la segreteria telefonica e ascoltare i messaggi

Prerequisito: la segreteria telefonica è attivata.



Selezionare il proprio numero assegnato come numero di ricezione alla segreteria telefonica.



Durante l'ascolto dell'annuncio: premere a lungo il tasto  e inserire il PIN di sistema.

La segreteria comunica se sono presenti nuovi messaggi. La riproduzione dei messaggi viene avviata. Vengono riprodotti tutti i messaggi indipendentemente dal numero di ricezione. Dopo i messaggi nuovi vengono riprodotti i messaggi vecchi. Infine viene annunciato il tempo di registrazione restante.

È possibile comandare la riproduzione dei messaggi tramite tastiera.

Nota:

La segreteria telefonica interrompe la connessione nei seguenti casi:

- il PIN di sistema inserito è sbagliato
- non ci sono messaggi in segreteria
- dopo l'annuncio del tempo di registrazione restante

Comandare la segreteria telefonica da un apparecchio (comando a distanza)

Comandare la segreteria telefonica mediante la tastiera

Il comando avviene mediante i seguenti tasti:

- 1** Indietro:
Per tornare all'inizio del messaggio attuale. Premere più volte per tornare al messaggio precedente.
- 2** Stop/Avanti:
Per interrompere la riproduzione. Per riprendere premere di nuovo. Interrompendo per più di un minuto il collegamento alla segreteria termina.
- 3** Successivo:
Per passare al messaggio successivo. Premere più volte per passare ai messaggi successivi.
- *** Nuovo:
Per contrassegnare il messaggio come "nuovo. Inizia la riproduzione del messaggio successivo.
- 0** Cancellare:
Per cancellare il messaggio attuale.

Terminare il comando da remoto

- Premere il tasto di fine chiamata oppure riagganciare il ricevitore.

Attivare la segreteria telefonica

- Telefonare a casa e lasciare squillare. Utilizzare il numero assegnato alla segreteria come numero di ricezione.

Si sente: "Inserire PIN".



Inserire il PIN di sistema.

La segreteria telefonica viene attivata nella modalità impostata (pag. 74). Si sente l'annuncio che informa sul tempo di memoria residuo.



La riproduzione dei messaggi viene avviata.

Non è possibile disattivare la segreteria telefonica a distanza.

Avvisi e-mail

Il vostro telefono vi informa quando nel vostro server di posta in entrata sono arrivati nuovi messaggi e-mail.

È possibile impostare il telefono in modo che instauri periodicamente una connessione al server delle e-mail e verifichi se se sono presenti nuovi messaggi.

L'arrivo di nuovi messaggi e-mail viene segnalato su tutti i portatili Gigaset C47H: si sente un tono di avviso e il tasto  lampeggia. Se il display è in stand-by viene visualizzato il simbolo .

Nota:

Il simbolo  viene visualizzato anche se ci sono nuovi SMS o messaggi Messenger.

Se ci sono nuovi messaggi e-mail, premendo il tasto messaggi  viene visualizzata la lista E-mail:

È possibile instaurare una connessione con il vostro portatile al server della posta in arrivo e per ogni avviso e-mail nella lista della posta in arrivo far visualizzare mittente, data/ora di arrivo e oggetto (pag. 83).

Prerequisiti:

- ◆ È stato sottoscritto un account e-mail presso un Internet provider.
- ◆ Il server di posta in entrata utilizza il protocollo POP3.
- ◆ Si conosce il nome del server di posta in entrata e i propri dati di accesso personali (nome account, password) salvati nel telefono (pag. 154).

Aprire la lista della posta in entrata

 →  Messaggi → E-mail

Oppure, se sono presenti nuovi messaggi E-Mail (il tasto messaggi  lampeggia):

 → E-mail:

Il telefono instaura una connessione al server di posta in entrata. Viene visualizzata la lista dei messaggi e-mail salvati.

I messaggi nuovi, non ancora letti, si trovano prima di quelli vecchi, già letti. La voce più nuova si trova all'inizio della lista.

Per ogni e-mail vengono visualizzati il nome o l'indirizzo e-mail del mittente (una riga o abbreviato) così come la data e l'ora (la data e l'ora sono corrette quando mittente e destinatario si trovano nella stessa fascia oraria).

Aprire la lista della posta in entrata

Esempio di visualizzazione:

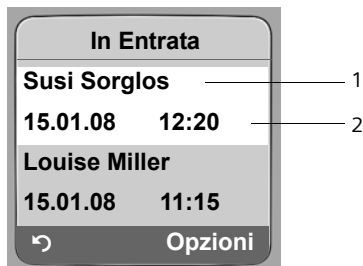

1 Indirizzo e-mail o nome trasmesso dal mittente

In grassetto: messaggi nuovi.

2 Data e ora di ricezione del messaggio e-mail

Se la lista dei messaggi in entrata è vuota, viene visualizzato **Nessuna Voce**.**Nota:**

Molti E-Mail Provider generalmente hanno degli anti-spam attivi. Non appena una e-mail viene classificata come contenente spam, viene isolata in una cartella separata e quindi non visualizzata sul display nella lista della posta in entrata.

Con alcuni E-Mail Provider è possibile stabilire una configurazione: disattivare l'anti-spam oppure far visualizzare le mail contenenti spam nella lista della posta in entrata.

Altri E-Mail Provider quando arriva una nuova e-mail contenente spam inviano un messaggio nella posta in arrivo. Ciò per informarvi dell'arrivo di un messaggio e-mail pericoloso per via di spam.

La data e il mittente di questa mail vengono sempre aggiornati, affinché questo messaggio venga sempre visualizzato come nuovo.

Avvisi durante l'instaurazione della connessione

Al momento dell'instaurazione della connessione al server della posta in entrata è possibile che si presentino i seguenti problemi. Gli avvisi vengono visualizzati per qualche secondo sul display.

Server non accessibile

- Inserimento sbagliato del nome del server della posta in entrata.
- Problemi temporanei nel server della posta in entrata (non funziona oppure non è collegato ad Internet).
 - ▶ Verificare le impostazioni (pag. 154).
 - ▶ Ripetere il processo in un secondo momento.

Attualmente non possibile!

Le risorse necessarie ad instaurare la connessione sono già tutte utilizzate, per es.:

- Esistono già due connessioni VoIP.
- Un altro portatile è collegato al server della posta in entrata in quel momento.
 - ▶ Ripetere il processo in un secondo momento.

Registrazione al server fallita!

Errore al momento della registrazione al server della posta in entrata. Ciò può avere le seguenti cause:

- Inserimenti sbagliati per il nome del server della posta in entrata, nome utente e/o password.

- ▶ Verificare le impostazioni (pag. 154).

Parametri e-mail non corretti!

Gli inserimenti per il nome del server della posta in entrata, nome utente e/o password non sono completi.

- ▶ Verificare o completare le impostazioni (pag. 154).

Visualizzare l'intestazione di un messaggio e-mail

Prerequisito: è stata aperta la lista dei messaggi in entrata (pag. 83).



Selezionare l'e-mail.

Oggetto

Premere il tasto funzione.

Viene visualizzato l'oggetto del messaggio e-mail (al max. 120 caratteri).



Premere il tasto funzione per tornare nella lista dei messaggi in entrata.

Nota:

Se l'oggetto è in formato HTML, potrebbe venir visualizzato in modo diverso rispetto all'E-Mail-Client sul PC.

Visualizzare l'indirizzo del mittente di un'e-mail

Prerequisito: è stata aperta la lista dei messaggi in entrata (pag. 83).



Selezionare l'e-mail.

Da

Premere il tasto funzione.

Viene visualizzato l'indirizzo e-mail completo del mittente.



Premere il tasto funzione per tornare nella lista dei messaggi in entrata.

Esempio:



Cancelar un'e-mail

Prerequisito: è visualizzato l'intestazione oppure l'indirizzo del mittente di un e-mail (pag. 85).

- ▶ Selezionare **Opzioni** → **Cancella E-Mail** e premere **OK**.

L'e-mail viene cancellata dal server della posta in entrata.

Messenger

Il Messenger del vostro telefono consente l'**Instant Messaging** (trasferimento immediato dei messaggi, chat). Il telefono supporta il messenger XMPP (jabber).

Instant Messaging identifica una comunicazione tra „amici“ in Internet. Vengono scambiati piccoli messaggi tra gli utenti, che vengono trasferiti direttamente. In questo modo si ha una „conversazione“ simile alla chat.

Prerequisito per questa forma di comunicazione è che entrambi gli utenti abbiano una connessione al **Messenger Server** dello stesso Instant Messaging Provider. Entrambi devono anche „essere **online**“. Il Messenger Server trasferisce i messaggi al destinatario.

Gli utenti dell'Instant Messaging si chiamano **Buddies**.

Con la maggior parte dei Messenger Server è possibile impostare le cosiddette **liste Buddy**. Nella lista Buddy è possibile salvare i contatti con cui si desidera chattare.

Il Messenger Server vi informa appena uno dei vostri buddies va online oppure offline. **Offline** significa che il buddy ha interrotto la connessione al Messenger Server.

Ogni buddy può inoltre stabilire per se stesso uno **status** della comunicazione **Status (state of presence, v. pag. 89)**, con cui gli altri buddies possono capire se è nello stato d'animo di chattare oppure non vuol essere disturbato.

Con il Messenger del vostro telefono si hanno le seguenti possibilità:

- ◆ Andare **online** (pag. 87).
- ◆ Visualizzare sul portatile la lista con i propri contatti (**Buddies**). Per ogni buddy viene visualizzato se è disponibile (**online**) e pronto a chattare (**state of presence, v. pag. 89**).
- ◆ Scambiare messaggi con i vostri buddies. Il vostro portatile vi segnala la presenza di nuovi messaggi facendo lampeggiare il tasto messaggi  e con un segnale acustico.
- ◆ Chiamare i vostri buddies direttamente dalla lista Buddy (pag. 94).

Prerequisiti per l'Instant Messaging

- ◆ Essersi registrati tramite il web browser del proprio PC presso un provider di Instant Messaging (opzionale) con un nome web (nickname).
- ◆ Aver compilato una lista Buddy tramite il Messenger Client sul PC.
- ◆ Aver salvato l'indirizzo del Messenger Server ed i propri dati di accesso per il Messenger Server (ID utente, password) attraverso il configuratore web nel telefono (pag. 153). Il telefono ha bisogno dei dati per instaurare la connessione al Messenger Server.

Nota:

Se il vostro provider di Instant Messaging non dovesse supportare il Client Messenger del telefono, si deve aprire un account presso un Server Jabber ed inserire l'indirizzo con l'aiuto del configuratore web nel vostro telefono. Molti Server Jabber offrono un gateway ad altri Messenger Server (per es. AOL, ICQ, MSN, Yahoo!).

La lista con i Server Jabber e il prospetto dei gateway agli altri Messenger Server si trovano in Internet all'indirizzo:

<http://www.jabber.org>.

Informazioni per impostare uno Jabber Account con connessione tramite ICQ, MSN oppure Yahoo si trovano per es. in Internet alla pagina: <http://web.swissjabber.ch>

Instaurare il collegamento, andare online

Se si è online, sul portatile viene visualizzata la lista Buddy e si ricevono i messaggi dai vostri Buddies.

La connessione al Messenger Server può essere instaurata solamente da un portatile collegato alla base. È possibile “chattare” solamente su questo portatile.

Una chiamata esterna interrompe la „Chat”. Si resta comunque online. Al termine della conversazione o dopo aver rifiutato la chiamata è possibile riprendere la chat.

Prerequisito: è stato salvato nel telefono l’indirizzo del Messenger Server e i propri dati di accesso per il Messenger Server (ID utente e password) attraverso il configuratore web (pag. 153).

 →  Messaggi → Messenger

Si Premere il tasto funzione per confermare la richiesta.

Il telefono tenta di instaurare la connessione. Si viene informati con relativi messaggi di avviso sul display sullo status della connessione.

Se è possibile instaurare la connessione, si è **Online**. Sul display viene visualizzato il sottomenu di Messenger. È possibile aprire la vostra lista Buddy, inviare e ricevere messaggi così come chiamare i buddies.

Con portatile in stand-by viene visualizzato:

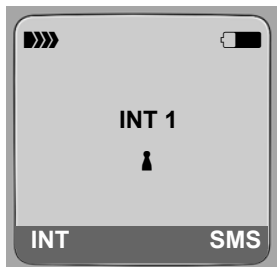

Si resta online fino a quando si imposta il proprio status **Offline** (pag. 88) oppure la connessione al Messenger Server viene interrotta (pag. 95).

Si resta online anche se si preme il tasto di fine chiamata .

Se non è possibile instaurare la connessione, si ha un relativo messaggio di avviso. Riprovare più tardi (pag. 95).

Nota:

È anche possibile associare il Messenger ad un tasto funzione del proprio portatile (pag. 109). La connessione viene instaurata premendo il tasto funzione.

Perdita della connessione

Se il vostro telefono perde la connessione al Messenger Server, il tasto messaggi  lampeggia sul portatile che ha instaurato la connessione al Messenger. Sul display in stand-by viene visualizzato „**Connessione al Messenger fallita!**“. Vengono salvati tutti i messaggi che sono stati ricevuti e il messaggio che si sta scrivendo.

Reinstaurare la connessione:

 Premere il tasto messaggi.

SI Premere il tasto funzione per confermare la richiesta.

Il telefono tenta di reinstaurare la connessione. Si viene informati sullo status della connessione con relativo messaggio di avviso sul display.

Rispondendo alla richiesta con **No**, il telefono si comporta come quando si termina la connessione normalmente. Tutti i messaggi del Messenger vengono cancellati. Il telefono è offline.

Modificare/richiedere il proprio status, andare offline

Si desidera uscire (andare offline) o comunicare agli altri buddies se si desidera chattare o non essere disturbati.

Si hanno le seguenti possibilità di scelta:

Offline

Si esce dal Messenger Server. Il Messenger Server comunica agli altri buddies che non si è più disponibili.

Il portatile passa in stand-by. Non è possibile né ricevere né inviare messaggi.

Online

(Impostazione dopo aver instaurato la connessione)

Si ha accesso al Messenger Server ed è possibile inviare e ricevere messaggi.

Pronto per chat

Si è **Online** ed è possibile inviare e ricevere messaggi.

Si invitano gli altri buddies a chattare con voi.

Assente / Assente a lungo / Non Disturbare

Si è **Online** ed è possibile inviare e ricevere messaggi. Si comunica agli altri buddies che al momento non si può/vuole „chattare“, cioè rispondere direttamente ai loro messaggi.

Non Visibile





Si è **Online** ed è possibile inviare e ricevere messaggi.

Il Messenger Server mostra agli altri buddies che si è **Offline** .

Nota:

Tutte le impostazioni dello status tranne **Offline** servono semplicemente per informare gli altri buddies sul proprio status di comunicazione. Dipende dal provider, se trasferire questa informazione agli altri buddies.

Modificare lo status

-  →  **Messaggi** → **Messenger** → **Stato utente** → **Cambia Stato**
-  Selezionare lo status e premere **OK** (= attivo).
-  Eventualmente premere **a lungo** (stand-by).

Terminare la connessione, andare offline

- ▶ Selezionare lo status **Offline** e rispondere alla domanda di sicurezza con **Si**.

Viene instaurata la connessione al Messenger Server. Il portatile torna in stand-by. I nuovi messaggi di Messenger non vengono più visualizzati. La lista dei messaggi di Messenger viene cancellata. La lista Buddy non è più disponibile.

Nota:

Dipende dal Provider, se i messaggi a voi indirizzati vengono eliminati o salvati nel Messenger Server. I messaggi salvati vi vengono recapitati quando si torna online.

Richiedere il proprio status e ID utente

-  →  **Messaggi** → **Messenger** → **Stato utente** → **Info**

Se si è online, è possibile far visualizzare le seguenti informazioni (la visualizzazione dipende dal provider):

- ◆ Il vostro nome nel web (nickname; eventualmente abbreviato)
- ◆ Il vostro status attuale
- ◆ Il vostro ID utente (formato: userid@provider-dominio; eventualmente abbreviato)

Se si è offline, viene visualizzato solamente **Offline** .

Aprire la lista Buddy

Prerequisito: si è **Online** ed è stata creata una lista Buddy (tramite PC) sul Messenger Server del vostro Provider.

-  →  **Messaggi** → **Messenger** → **Buddies**

Il Messenger Server legge al massimo i primi 20 buddies della lista Buddy e questi vengono visualizzati sul portatile. Il numero dipende dalla memoria libera.

Vengono visualizzati i buddies che sono stati trasmessi per primi dal Messenger Server.

Nota:

È possibile ricevere e rispondere ai messaggi anche dei buddies che non sono visualizzati nella lista sul portatile.

Esempio:



Nella lista vengono visualizzati i nomi web dei buddies (nickname). Se non c'è a disposizione alcun nome web, viene visualizzata l'ID utente.

Se il nome di un buddy è più lungo di una riga, viene abbreviato. Con il tasto di navigazione  è possibile navigare nella lista.

I buddies nella lista si trovano nella seguente sequenza. A seconda del colore del simbolo dei buddies è possibile vedere il loro status (pag. 88):

1. I buddies con lo status **Online** oppure **Pronto per chat** in ordine alfabetico. Il simbolo è **verde**.
2. I buddies con lo status **Assente**, oppure **Non Disturbare** in ordine alfabetico. Il simbolo è **arancio**.
3. I buddies con lo status **Offline** oppure **Non Visibile** in ordine alfabetico. Il simbolo è **rosso**.

Nota:

La lista Buddy resta aperta finché la si lascia (premere brevemente o a lungo ). Il portatile non torna automaticamente in stand-by.

Modifiche dello status dei buddies

È stata aperta la lista Buddy e un buddy ha modificato il proprio status. Si devono distinguere i seguenti casi:

- ◆ Un buddy passa allo status **Online / Pronto per chat** :
Si viene informati attraverso un relativo messaggio sul display. La lista Buddy viene aggiornata.
- ◆ In caso di un'altra modifica dello status la lista Buddy viene aggiornata. Non viene visualizzato nessun avviso.

Nota:

Se il buddy passa allo Status **Offline** non gli vengono più recapitati i messaggi. Se il Messenger Server salva i messaggi fino al momento in cui il buddy è di nuovo **Online** oppure li elimina, dipende dal provider.

Richiedere le informazioni sui Buddies

È stata aperta la lista Buddy (pag. 89).



Selezionare il buddy.



Premere il tasto funzione.

La visualizzazione dipende dal provider.

Esempio:

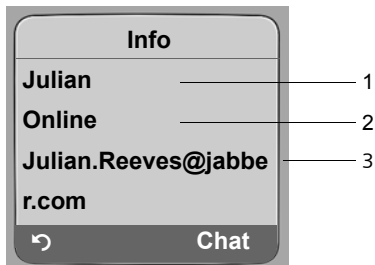

1 Web-Name (Nickname; eventualmente abbreviato)

2 Status

3 ID utente (formato: userid@provider-domain; eventualmente abbreviato). (I nomi delle risorse non vengono visualizzati.)

Se il buddy modifica il suo status, la voce viene aggiornata.

Con  è possibile tornare alla lista buddy. Premere **Chat**, se si desidera “chattare” con il buddy.

Chattare con i buddies

Si desidera “chattare” con un buddy, cioè inviare un messaggio.

Prerequisito: è stata aperta la lista Buddy (pag. 89) ed è stato selezionato un buddy con .

- ▶ Premere il tasto funzione **Chat**. Viene aperto il Text Editor.
- ▶ Scrivere il messaggio ed inviarlo (pag. 93).

Viene visualizzata di nuovo la lista Buddy.

Ricevere messaggi

Prerequisito: si è online.

L'arrivo di nuovi messaggi o messaggi di info (pag. 92) viene segnalato attraverso il lampeggiare del tasto messaggi  e un tono di avviso, anche se ci si trova in un menu di Messenger oppure nel Text Editor.

I messaggi vengono salvati nella lista dei messaggi **Messenger**:

Nota:

La lista **Messenger** viene visualizzata solamente se si è online.

Aprire la lista dei messaggi con il tasto

Il tasto messaggi lampeggia.



- ▶ Premere il tasto messaggi .
- ▶ Eventualmente selezionare la lista **Messenger: (2)** e premere **OK**. Il numero tra parentesi indica la quantità di nuovi messaggi.

Nota:

Se ci si trova nel menu di Messenger oppure in uno dei suoi sottomenu/text editor e si preme il tasto messaggi , che lampeggia, la lista **Messenger** viene aperta direttamente.

Aprire la lista dei messaggi con il menu

Con portatile in stand-by:

-  →  **Messaggi** → **Messenger** → **Messaggi**
 Selezionare e premere **OK**.

Liste messaggi

Nella lista i messaggi sono classificati in ordine cronologico. I messaggi più vecchi si trovano all'inizio della lista.

Esempio di visualizzazione della lista:



- 1 Nickname/ID utente del mittente
In grassetto: messaggi nuovi/non letti
- 2 Data e ora del messaggio
- 3 Avviso del Messenger Server (pag. 92)

Se la memoria è piena e arrivano nuovi messaggi, i messaggi più vecchi vengono sovrascritti. Se non ci sono messaggi vecchi (già letti), vengono sovrascritti i messaggi più vecchi tra i nuovi (non ancora letti).

Tipo di messaggio

Con l'Instant Messaging si distingue tra i seguenti tipi di messaggi:

- ◆ I **Messaggi Buddy** sono gli „Instant Messages“, che si ricevono da altri buddies. È possibile rispondere.
- ◆ I **Messaggi Info** sono informazioni speciali provenienti dal provider. Se vengono recapitati, non è però possibile rispondere.

Esempio: con alcuni Messaging Provider si riceve un messaggio di Info quando un altro utente tenta di accedere alla lista Buddy. Viene richiesto di verificare gli avvisi del proprio Messenger Client sul PC.

Tramite il Messenger Client sul PC è possibile approvare l'ammissione oppure rifiutare. Senza l'approvazione l'altro utente non può accettarvi nella propria lista Buddy.

Leggere un messaggio

Prerequisito: è stata aperta la lista dei messaggi e selezionato un messaggio con il tasto .

- ▶ Premere il tasto funzione **Leggi**.

Il messaggio viene aperto per essere letto.

Si hanno le seguenti possibilità:

Cancella Cancellare il messaggio dalla lista. Si torna nella lista dei messaggi.

Oppure:

Rispondi (solamente con messaggi Buddy)
Rispondere al messaggio. Viene aperto il Text Editor.
È possibile scrivere una risposta (v. „Scrivere/inviare messaggi“ a pag. 93).

Oppure:

-  Tornare alla lista dei messaggi.

Cancellare un messaggio

Prerequisito: è stata aperta la lista dei messaggi e selezionato un messaggio con il tasto .

- ▶ Premere il tasto funzione **Cancella**.

Scrivere/inviare messaggi

Prerequisito:

- ◆ È stato premuto il tasto funzione **Rispondi** durante la lettura di un messaggio buddy oppure
- ◆ Nella lista buddy o nelle Buddy Info è stato premuto il tasto funzione **Chat**.

Viene aperto un Text Editor.

- ▶ Inserire il messaggio tramite i tasti del vostro portatile (max. 612 caratteri).
- ▶ Selezionare **MENU** → **Invia** e premere **OK**.

Il messaggio viene inviato al buddy.

Se il Messenger Server non riesce ad inviare il messaggio al buddy, viene visualizzato un messaggio di avviso.

- ▶ Confermare l'avviso con **OK**.

Il Text Editor viene riaperto con il vostro messaggio. È possibile riprovare di nuovo ad inviare il messaggio.

Interruzione in fase di scrittura

Se durante la scrittura di un messaggio si riceve una chiamata oppure si interrompe la connessione al Messenger Server, il Text Editor termina. Il vostro messaggio viene temporaneamente salvato finché...

- ◆ ... si apre una chat con lo stesso Buddy (pag. 91). Il Text Editor viene aperto con il testo salvato. È possibile riscrivere il messaggio ed inviarlo.
- ◆ ... si desidera scrivere un messaggio ad un altro buddy. Il testo salvato viene eliminato. Il Text Editor è vuoto.
- ◆ ... si va offline. Il testo viene eliminato.

Opzioni di menu del Text Editor

All'interno del Text Editor con **MENU** si hanno le seguenti possibilità:

Invia

Inviare il messaggio al buddy.

Cancella Testo

Cancellare il testo completo.



Telefonare ad un buddy

È possibile telefonare direttamente ad un buddy.

Prerequisito: il Messenger Server supporta le chiamate tramite vCard e la vCard del buddy contiene un numero di telefono.

Prerequisiti:

- ◆ È stata aperta la lista Buddy ed è stato selezionato un buddy
oppure
- ◆ Sono state aperte le informazioni per il buddy
oppure
- ◆ È stata aperta la lista **Messenger**: ed è stato selezionato un buddy
oppure
- ◆ Si sta leggendo il messaggio di un buddy

 /  Premere **brevemente/a lungo** il tasto di impegno linea o il tasto viva voce.

Il telefono tenta di instaurare una connessione VoIP o di rete fissa.

Viene selezionato il primo numero trovato nella vCard.

Terminare la chiamata

 Premere il tasto di fine chiamata.

Risoluzione errori

Durante l'instaurazione della connessione al Messenger Server, durante la connessione così come durante l'invio di messaggi possono verificarsi i seguenti errori.

Comportamento in caso di perdita della connessione

Se la connessione al Messenger Server viene interrotta, sul display viene visualizzato un messaggio di avviso corrispondente. Si è **Offline**.

Se ci si trova in un sottomenu di Messenger, il portatile passa al menu di Messenger.

- ▶ Riprovare ad instaurare la connessione (pag. 87).

Errore durante l'invio

Se non è possibile inviare un messaggio, si distinguono i seguenti casi:

- ◆ La connessione al Messenger Server si è interrotta:
 - Sul display viene visualizzato l'avviso che la connessione al Messenger Server si è interrotta.
 - Il messaggio viene salvato temporaneamente (pag. 94).
 - ▶ Riprovare ad instaurare la connessione (pag. 87) ed inviare di nuovo il messaggio.
- ◆ Il server non può inviare il messaggio:
 - Sul display viene visualizzato l'avviso che il messaggio non può essere inviato. Se per es. il buddy non è disponibile, il messaggio inviato viene visualizzato.
 - Il messaggio viene salvato temporaneamente (pag. 94).
 - ▶ Verificare eventualmente l'ID utente del buddy e rinviare il messaggio in un secondo momento.

Utilizzare la segreteria telefonica di rete

Alcuni operatori di rete fissa e provider VoIP offrono il servizio di segreteria telefonica tramite la rete, la cosiddetta segreteria telefonica di rete.

Ogni segreteria telefonica di rete accetta ogni volta le chiamate che arrivano tramite la relativa connessione (rete fissa oppure corrispondente numero di telefono VoIP). Per registrare tutte le chiamate è necessario perciò attivare ogni volta la segreteria telefonica di rete per la rete fissa e per ognuna delle vostre connessioni VoIP.

È necessario aver **richiesto** al proprio operatore di rete fissa la segreteria di rete per la vostra connessione di rete fissa. È possibile memorizzare il numero di telefono della segreteria telefonica di rete fissa nella base.

È possibile attivare/disattivare la segreteria telefonica di rete delle connessioni VoIP tramite il vostro portatile oppure tramite il configuratore web. A questo scopo è necessario solamente il numero di telefono della segreteria telefonica di rete.

Attivare/disattivare la segreteria telefonica di rete, inserire il numero

Sul vostro portatile è possibile gestire la segreteria telefonica di rete che appartiene ad un numero di ricezione del portatile.

 →  **Impostazioni** → **Segreteria** → **Segreteria di rete**

Viene visualizzata la lista delle connessioni (VoIP e rete fissa) assegnate al portatile come numeri di ricezione. Viene visualizzato **S.T.R.: xxx**, dove xxx viene sostituito dal rispettivo nome standard della connessione (da **IP1** a **IP6**, **ReteFis**).

 Selezionare la connessione e premere **OK**.

È stata selezionata una connessione VoIP:

► Modificare i dati su più righe:

Stato:

Per attivare la segreteria di rete selezionare **On**. Per disattivarla selezionare **Off**.

Ch. N.:

Viene visualizzato il numero attualmente memorizzato per la segreteria di rete.

Eventualmente inserire o modificare il numero di telefono della segreteria di rete.

Con alcuni provider VoIP, il numero di telefono della vostra segreteria di rete viene caricato sulla vostra base già durante il download dei dati generali del provider VoIP (pag. 135) e visualizzato sotto **Ch. N.:**.

È stata selezionata una connessione di rete fissa:

Ch. N.:

Inserire oppure modificare il numero di telefono della segreteria di rete.

Tramite il portatile non è possibile attivare/disattivare la segreteria telefonica di rete per la connessione di rete fissa. Per come attivare/disattivare la segreteria di rete per la connessione di rete fissa, informarsi presso l'operatore di rete fissa.

Nota:

Per attivare/disattivare la segreteria di rete tramite il configuratore web ed eventualmente inserire i numeri della segreteria di rete, v. pag. 152.

Impostare la segreteria (di rete) per la selezione rapida

Con la selezione rapida è possibile interrogare direttamente una segreteria telefonica di rete oppure la segreteria telefonica locale di Gigaset C475 IP.

Assegnare il tasto 1 del portatile, modificare l'assegnazione

L'impostazione per la selezione rapida è specifica del portatile. Ad ogni portatile registrato è possibile associare un'altra segreteria telefonica nel tasto .

In condizione di fabbrica non è preimpostata nessuna segreteria telefonica di rete per la selezione rapida.



Sul portatile non è ancora impostata la selezione rapida: premere a lungo il tasto .

Oppure:



→  **Impostazioni** → **Segreteria** → **Impost.tasto 1**

Viene visualizzata la lista delle connessioni (VoIP e rete fissa) associate al portatile come numeri di ricezione. Viene visualizzato **S.T.R.: xxx**, dove xxx viene sostituito dal corrispettivo nome standard della connessione (da **IP1** a **IP6**, **ReteFis**) ed eventualmente **Segr.Tel. Locale** per la segreteria telefonica locale della base C475 IP.



Selezionare la connessione e premere **OK** ( = attivo).

Se per la segreteria telefonica di rete selezionata è già memorizzato un numero nella base, viene attivata la selezione rapida.



Premere **a lungo** (stand-by).

Se per la segreteria telefonica di rete non è memorizzato alcun numero, si ha un relativo avviso.

Viene richiesto di inserire il numero della segreteria telefonica di rete.



Passare alla riga **Ch. N.:**



Inserire il numero della segreteria telefonica di rete.



Premere il tasto funzione.



Premere **a lungo** (stand-by).

La selezione rapida viene attivata automaticamente.

Nota:

Per la selezione rapida è possibile impostare solamente una segreteria telefonica.

È però possibile richiamare direttamente la segreteria di rete dei numeri di ricezione di un portatile anche tramite il tasto messaggi (pag. 98).

Chiamare la segreteria di rete



Premere **a lungo**.

Se per la selezione rapida è stata impostata una segreteria telefonica di rete, si viene collegati direttamente a questa segreteria di rete.

Se per la selezione rapida è stata impostata la segreteria telefonica locale della base, inizia la riproduzione dei messaggi.



Premere eventualmente il tasto viva voce.

Si sente l'annuncio della segreteria telefonica.

Ascoltare i messaggi della segreteria di rete

Premendo il tasto messaggi  si visualizza una lista per ogni segreteria telefonica di rete che soddisfa i seguenti requisiti:

- ◆ Le relative connessioni sono assegnate al portatile come numeri di ricezione e
- ◆ il numero di telefono della segreteria di rete è memorizzato nella base.

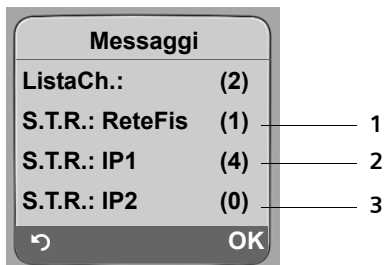

Tramite la lista è possibile chiamare direttamente la segreteria telefonica di rete e ascoltarla.

Premendo il tasto messaggi  viene visualizzato come segue (esempio):



- 1 „ReteFis“, „IP1“ etc. sono i nomi standard delle relative connessioni. Vengono visualizzati sempre i nomi standard, indipendentemente da quale nome di connessione è stato stabilito durante la configurazione con il configuratore web.
- 2 Se nella segreteria di rete sono presenti nuovi messaggi, la voce della lista viene mostrata in grassetto. Tra parentesi dopo la voce è indicato il numero di messaggi ricevuti.
- 3 Se non sono presenti nuovi messaggi, dopo la voce della lista della segreteria di rete viene visualizzato (0). Il numero dei messaggi salvati nella segreteria di rete non viene visualizzato.

Visualizzazione di nuovi messaggi con display del portatile in stand-by

Se in una delle segreterie telefoniche di rete assegnate al portatile tramite il proprio numero di ricezione, oppure nella segreteria telefonica locale, è presente un nuovo messaggio, sul display del portatile in stand-by viene visualizzato il simbolo  e il numero dei nuovi messaggi. Il tasto messaggi  lampeggia.

Chiamare la segreteria telefonica di rete e interrogare i messaggi



Premere il tasto messaggi.

S.T.R.: ReteFis / S.T.R.:IP1 / ...

Selezionare la voce della segreteria telefonica di rete e premere **OK**.

Si viene collegati direttamente con la segreteria telefonica di rete e si sente il suo annuncio. È possibile gestire la riproduzione dei messaggi in genere tramite la tastiera del vostro portatile (codici-cifra). Prestare attenzione all'annuncio.

Note:

- La segreteria telefonica di rete viene chiamata automaticamente tramite la relativa connessione. Un eventuale prefisso automatico definito per il vostro telefono **non** viene anteposto.
- In genere è possibile comandare la riproduzione della segreteria telefonica di rete tramite la tastiera del vostro portatile (codici-cifra). Per il VoIP è necessario stabilire come i codici-cifra vengono convertiti in toni DTMF e come devono essere inviati (pag. 147).
Informarsi presso il proprio provider VoIP, per sapere il tipo di trasmissione DTMF supportata.

Utilizzare più portatili

Registrazione più portatili

Sulla base è possibile registrare fino a sei portatili.

Per poter utilizzare le rubriche telefoniche online anche sul vostro nuovo portatile, la base al momento della registrazione di un nuovo portatile Gigaset trasferisce nella rubrica locale del portatile le seguenti voci:

- ◆ **Rubrica Online** per la rubrica telefonica online attuale impostata (pag. 51)
- ◆ **Yellow Pages** per l'elenco per categoria attuale impostato (pag. 51)

Prerequisito: il portatile è in grado di inviare e ricevere le voci della rubrica telefonica (vedi manuale di istruzioni del portatile).

A registrazione avvenuta viene per questo visualizzato brevemente l'avviso **Trasferimento x dati vote/i**.

Note:



- Se sulla base sono registrati più portatili, è possibile telefonare con un portatile dalla rete fissa e contemporaneamente con un altro da Internet. Inoltre sono possibili fino a due collegamenti interni.
- Sui telefoni GAP la selezione dei tipi di connessioni tramite il tasto di impegno linea (pag. 30) non è supportato. Ciò se si inserisce un numero di telefono senza suffisso di linea e il numero di telefono non è soggetto a nessun piano di selezione, viene selezionato tramite **Connessione predef** (pag. 117). Se si vuole disporre della connessione alternativa piuttosto di quella standard, porre alla fine del numero „*” (asterisco).
- Dopo la registrazione al portatile sono assegnati tutti i numeri di telefono come numeri di ricezione. Esso utilizza come numeri per l'invio il numero di rete fissa e il primo numero VoIP. Per modificare le impostazioni, v. pag. 145.

Registrazione di un altro portatile Gigaset C47H su Gigaset C470 IP/C475 IP

Prima di poter utilizzare il portatile, è necessario registrarlo sulla base.

La registrazione deve essere effettuata sulla base e sul portatile.

A registrazione avvenuta, il portatile passa allo stato di stand-by. Se sulla base sono registrati più portatili, al termine della registrazione sul display viene visualizzato il numero interno, per es. **Int 1**. In caso contrario ripetere il procedimento. La registrazione può durare fino ad un minuto.

- ▶ **Sul portatile** selezionare  →  **Impostazioni** → **Portatile** → **Reg. Portatile** .
- ▶ Inserire il PIN di sistema della base (impostazione di default: 0000) e premere **OK**. Sul display appare per es. **Base 1** e lampeggia.
- ▶ Entro 60 sec. premere **a lungo** (circa 3 sec.) il tasto di registrazione/Paging **sulla base** (pag. 2).

Al portatile viene assegnato il primo numero interno libero (1–6). Se sulla base sono registrati più portatili, dopo la registrazione sul display viene visualizzato il numero di interno, per es. **INT 2**. Ciò significa che al portatile è stato assegnato il numero di interno 2.

Note:

Se ci sono già sei portatili registrati sulla base ci sono due possibilità:

- Portatile con il numero interno 6 in stand-by: al portatile da registrare viene assegnato il numero di interno 6. Il portatile precedentemente registrato con interno 6 viene sovrascritto.
- Portatile con numero di interno 6 in uso: il portatile da registrare non può venir registrato.

Registrazione di altri portatili su Gigaset C470 IP/C475 IP

È possibile registrare altri portatili Gigaset conformi allo standard GAP nel seguente modo:

- ▶ Avviare **sul portatile** la registrazione seguendo le relative istruzioni d'uso del portatile.
- ▶ **Sulla base** premere a lungo (circa 3 sec.) il tasto di registrazione/Paging (pag. 2).

Nota:

Con un portatile Gigaset S45 oppure S67H è anche possibile effettuare impostazioni sulla vostra base.

Cancellare i portatili

È possibile cancellare i portatili registrati da ogni portatile Gigaset C47H registrato.



Aprire la lista degli utenti interni. Il portatile che si sta utilizzando è contrassegnato da <.



Selezionare il portatile da cancellare.

Opzioni

Premere il tasto funzione.

Cancella portatile

Selezionare e premere **OK**.



Inserire il PIN di sistema della base (impostazione di default: 0000).



Premere il tasto funzione per confermare.



Premere **a lungo** (stand-by).

Il portatile viene cancellato immediatamente anche quando non si trova in stand-by.

Cercare il portatile („Paging“)

È possibile cercare il portatile con l'ausilio della base.

- ▶ Premere **brevemente** il tasto Ricerca portatile/Paging sulla base (pag. 2).
- ▶ Tutti i portatili squillano contemporaneamente (sul display si visualizza „Paging“), anche se le suonerie sono disattivate.

Sul display del portatile viene visualizzato l'indirizzo IP attuale (locale) della base.

Termina ricerca

- ▶ Premere **brevemente** il tasto Ricerca portatile/Paging sulla base (pag. 2).

Oppure:

- ▶ Premere il tasto di impegno linea oppure il tasto di fine chiamata .

Modificare il numero interno di un portatile

Al portatile viene assegnato **automaticamente** il numero di interno libero più basso al momento della registrazione. Nella lista degli utenti interni i portatili vengono ordinati secondo il loro numero interno.

È possibile modificare il numero interno di tutti i portatili registrati (1–6). I numeri 1–6 possono venir assegnati ciascuno solamente una volta.



Aprire la lista dei portatili. Il proprio portatile è contrassegnato con <.

Opzioni

Premere il tasto funzione.

Assegna numero

Selezionare e premere **OK**. Viene visualizzata la lista dei portatili e dei relativi numeri interni.

Il numero interno del primo portatile lampeggia.



Selezionare il portatile.



Inserire il numero (1–6). Il numero precedente del portatile viene sovrascritto.



Eventualmente selezionare ulteriori portatili e modificare i rispettivi numeri interni.

Al termine di tutte le modifiche:

Salva

Premere il tasto funzione per salvare la modifica.



Premere **a lungo** (stand-by).

Se un numero interno viene assegnato due volte si sente il tono di errore.

► Ripetere la procedura con un numero libero.

Modificare il nome di un portatile

Al momento della registrazione vengono assegnati automaticamente i nomi „INT 1“, „INT 2“ etc. È possibile modificare questi nomi. Il nome che è stato modificato viene visualizzato nella lista di ogni portatile.



Aprire la lista dei portatili. Il proprio portatile è contrassegnato con <.



Selezionare il portatile.

Modif.

Premere il tasto funzione.



Eventualmente cancellare il vecchio nome.



Inserire il nome (max. 10 caratteri).

Salva

Premere il tasto funzione.



Premere **a lungo** (stand-by).



Nota:

Cancellando i nomi attuali dei portatili e premendo quindi **Salva**, senza inserire un nuovo nome, verrà assegnato automaticamente il nome standard „INT x“ (x = numero interno).



Telefonare sulla linea interna

Le chiamate interne con altri portatili registrati sulla stessa base sono gratuite.



Chiamare un determinato portatile

-  Avviare la chiamata interna.
-  Inserire il numero del portatile.

Oppure:

-  Avviare la chiamata interna.
-  Selezionare il portatile.
-  Premere il tasto di impegno linea.

Chiamare tutti i portatili („Chiamata collettiva“)

-  Avviare la chiamata interna.
-  Premere il tasto asterisco. Vengono chiamati tutti i portatili.

Terminare la chiamata



-  Premere il tasto di fine chiamata.

Nota:

È possibile rifiutare una chiamata interna, premendo il tasto di fine chiamata . Con una chiamata collettiva la chiamata interna viene segnalata anche agli altri portatili.

Trasferire la chiamata ad un altro portatile

È possibile inoltrare una chiamata esterna, dalla rete fissa o tramite VoIP, ad un altro portatile (trasferimento di chiamata).

-  Aprire la lista dei portatili.
L'utente esterno sente un motivo musicale se attivato (pag. 116).
-  Selezionare il portatile oppure **Chiamata Collettiva** e premere **OK**.

Quando l'utente interno risponde:

- Comunicare che si sta inoltrando una chiamata esterna.

-  Premere il tasto di fine chiamata.

La chiamata viene inoltrata all'altro portatile.

Se l'utente interno non risponde o è occupato, premere il tasto funzione **Fine** per tornare alla chiamata esterna.

È possibile premere il tasto di fine chiamata  durante il trasferimento, prima che l'utente interno sollevi il ricevitore.

Se l'utente interno non risponde o è occupato, la chiamata torna automaticamente al vostro portatile (sul display viene visualizzato **Richiamata**).

Consultazione sulla linea interna, avviare una conferenza

Se si sta parlando con un utente **esterno** (dalla rete fissa o tramite VoIP) è possibile chiamare contemporaneamente un utente **interno** per consultazione.

 Aprire la lista dei portatili. L'utente esterno sente un motivo musicale se attivato (pag. 116).

 Selezionare il portatile e premere **OK**.

Quando l'utente interno risponde si può parlare.

Si hanno le seguenti possibilità:

Terminare la consultazione



Fine Premere il tasto funzione.

Si è di nuovo connessi con l'utente esterno.

Eseguire una conferenza

Confer. Premere il tasto funzione.

Ci si trova in una conferenza a tre con l'utente esterno e quello interno.

Se l'utente interno chiamato termina la chiamata (preme il tasto di fine chiamata ) , si viene collegati all'utente esterno. Premendo il tasto di fine chiamata , la chiamata esterna viene trasferita all'utente interno.

Accettare/rifiutare l'avviso di chiamata durante una chiamata interna

Se durante una conversazione sulla linea **interna** giunge una seconda chiamata sulla linea **esterna**, si sente un breve tono di avviso. Se è stato richiesto l'abbonamento per la trasmissione dei numeri (CLIP) sul display viene visualizzato il numero del chiamante.

Interrompere la chiamata interna, rispondere alla chiamata esterna

Rispondi Premere il tasto funzione.

La conversazione sulla linea interna **termina**. Si viene collegati con l'utente esterno.

Rifiutare la chiamata esterna

Rifiuta Premere il tasto funzione.

L'avviso di chiamata viene disattivato. Si resta collegati con l'utente interno. Lo squillo si sente ancora sugli altri portatili registrati.

Utilizzare la funzione Sorveglianza Bimbo

Con questa funzione, se nella stanza in cui è posizionato il portatile viene raggiunto il livello di rumore impostato, viene chiamato un numero interno o esterno (anche di cellulare) precedentemente memorizzato.

Come numero di destinazione è possibile memorizzare nel vostro portatile un numero interno o esterno.

La chiamata Sorveglianza Bimbo a un numero esterno si interrompe dopo circa 90 sec., mentre la chiamata Sorveglianza Bimbo a un numero interno (altro portatile Gigaset dotato della stessa funzione) si interrompe dopo circa 3 min. (i tempi tuttavia potrebbero cambiare). Durante la chiamata tutti i tasti sono bloccati, tranne quello di fine chiamata . Il microfono del portatile è disattivato.

Se la funzione è attiva, le chiamate in arrivo sul portatile vengono segnalate **senza squillo** e visualizzate sul display. Display e tastiera non sono accesi, anche i toni di avviso sono disattivati.

Se si riceve una chiamata è possibile rispondere, la funzione viene interrotta per la durata della telefonata. La funzione **rimane** però attivata.

Quando il portatile viene spento, la funzione Sorveglianza Bimbo si disattiva. Alla riaccensione del portatile è necessario attivare nuovamente questa funzione.

Attenzione!

- **Al momento della messa in servizio controllare con attenzione le predisposizioni della funzione Sorveglianza Bimbo (per esempio, la sensibilità). Se la chiamata della funzione Sorveglianza Bimbo è destinata ad un numero esterno, verificarne il funzionamento.**
- La funzione Sorveglianza Bimbo attiva riduce notevolmente l'autonomia del portatile. Collocare il portatile nella sede di ricarica. In questo modo si è sicuri che la batteria non si scaricherà.
- La distanza tra il portatile e il bambino deve essere compresa tra 1 e 2 metri. Il microfono deve essere rivolto verso il bambino.
- Il numero verso il quale viene inoltrata la chiamata Sorveglianza Bimbo non deve corrispondere ad una segreteria telefonica attiva.

Attivare la funzione Sorveglianza Bimbo e inserire il numero di destinazione

 →  Altre funzioni → Sorveglianza Bimbo

► Modificare i dati su più righe:

Sorv.Bimbo:

Per attivare la funzione, selezionare **On**.

Allarme a:

Premere il tasto funzione **Modif.** ed inserire il numero di destinazione.

Numero esterno:

- Digitare il numero direttamente oppure premere  e selezionare il numero dalla rubrica telefonica. Vengono visualizzate soltanto le **ultime 4 cifre**.
- Salvare il numero con **Salva**.

Numero interno:

- Premere il tasto funzione **INT**.

Utilizzare la funzione Sorveglianza Bimbo

- ▶ Con  selezionare il portatile oppure **Chiamata Collettiva** (se si devono chiamare tutti i portatili registrati) e premere **OK**.

Livello:

Impostare la sensibilità per il livello di rumore (**basso** oppure **alto**).

- ▶ Premere il tasto funzione **Salva** per salvare l'inserimento.

Con il tasto funzione **Opzioni** è possibile passare direttamente alle impostazioni della funzione Sorveglianza Bimbo.

Nota:

Un numero esterno viene selezionato tramite la connessione standard impostata (VoIP oppure rete fissa) se non è stato inserito nessun suffisso di connessione (pag. 150), e non è stato definito nessun piano di selezione per il numero.

Modificare il numero di destinazione esterno precedentemente impostato

 →  → **Sorveglianza Bimbo**

 Passare alla riga **Allarme a:**



<C oppure **Cancella**

Cancellare il numero precedente.

- ▶ Inserire il numero di destinazione come descritto alla voce „Attivare la funzione Sorveglianza Bimbo e inserire il numero di destinazione“ (pag. 105).

Disattivare la funzione Sorveglianza Bimbo dall'esterno

Prerequisiti: la funzione Sorveglianza Bimbo è indirizzata ad un numero di destinazione esterno. Il telefono a cui è rivolta la chiamata supporta la selezione a toni.

- ▶ Rispondere alla chiamata effettuata dalla funzione Sorveglianza Bimbo e premere i tasti  .

La base invia un tono di conferma e termina il collegamento. Dopo la disattivazione del servizio dall'esterno, la connessione dal portatile viene mantenuta per più di un minuto.

Nota:

È possibile disattivare dall'esterno tramite VoIP, se i toni DTMF vengono trasmessi come messaggi Info SIP, come segnali udibili in canali vocali (Inband o Audio) oppure come pacchetti speciali di dati RTP (come RFC2833) (a seconda del provider).

La funzione Sorveglianza Bimbo è disattivata sul portatile. Non si ha più nessuna chiamata Sorveglianza Bimbo. Le impostazioni del portatile di cui sopra (per es. nessuno squillo) rimangono finché si preme il tasto funzione **Off**.

Se si desidera riattivare la funzione Sorveglianza Bimbo con lo stesso numero:

- ▶ Riattivare l'attivazione e salvare con **Salva** (pag. 105).

Impostare il portatile

Il portatile è preimpostato. È possibile personalizzare le impostazioni.

Modificare la lingua del display

È possibile visualizzare sul display il menu in diverse lingue.





 →  Impostazioni → Portatile → Lingua

La lingua in uso è contrassegnata dal simbolo .

 Selezionare la lingua desiderata e premere **OK**.

 Premere **a lungo** (stand-by).

Se per sbaglio è stata impostata una lingua incomprensibile:

Premere in sequenza i tasti.

 Selezionare la lingua e premere **OK**.



Impostare il display

È possibile scegliere tra quattro colori e diversi livelli di contrasto.

 →  Impostazioni → Display

Aspetto colore

Selezionare e premere **OK**.

 Selezionare il colore e premere **OK** ( = colore attuale).

 Premere **brevemente**.

 Passare alla riga **Contrasto**.

Contrasto Selezionare e premere **OK**.

 Selezionare il contrasto.

Salva Premere il tasto funzione.

 Premere **a lungo** (stand-by).

Impostare uno sfondo

In modalità stand-by è possibile visualizzare un'immagine (foto oppure orologio digitale). Sostituisce la visualizzazione in stand-by. In tal modo però, la data, l'ora e il nome non verranno visualizzati.

In determinate situazioni lo sfondo non viene visualizzato, per esempio, durante una telefonata o quando il portatile non è registrato.

Se è attivo uno sfondo, la voce del menu **Screensaver** è contrassegnata con .

 →  Impostazioni → Display → Screensaver

Viene visualizzata l'impostazione attuale.

Impostare il portatile

Impostare la modalità notturna

- Modificare i dati su più righe:

Attivazione

Selezionare **On** (viene visualizzato lo sfondo) oppure **Off** (non viene visualizzato lo sfondo).

Selezione:

Eventualmente modificare lo sfondo (vedere sotto).

- Premere il tasto funzione **Salva**.

Se lo sfondo copre la visualizzazione, premere **brevemente**  per visualizzare il display in stand-by con ora e data.

Modificare lo sfondo

 →  **Impostazioni** → **Display** → **Screensaver**

 Passare nella riga **Seleziona**.

Visualiz. Premere il tasto funzione. Viene visualizzato lo sfondo attivato.

 Selezionare lo sfondo e premere il tasto funzione **Salva**.

- Premere il tasto funzione **Salva**.

Impostare la modalità notturna

Quando il portatile si trova nella sede di ricarica, l'illuminazione del display si disattiva solo parzialmente. Se questa condizione disturba, impostare la modalità notturna. In questo modo, quando il portatile si trova nella sede di ricarica, l'illuminazione del display si disattiva completamente.

 →  **Impostazioni** → **Display** → **Illuminazione**

Viene visualizzata l'impostazione attuale.

- Modificare i dati su più righe:

In carica

Selezionare **On** oppure **Off**.

Non in carica

Selezionare **On** oppure **Off**.

Salva Premere il tasto funzione.

 Premere a **lungo** (stand-by).

Nota:

Con illuminazione del display attivo (On) il tempo di autonomia del portatile può ridursi.

Accesso rapido alle funzioni

I tasti funzione del vostro portatile sono assegnati ad una funzione. È possibile modificare l'assegnazione, cioè assegnare i tasti funzione ad altre funzioni.

L'avvio della funzione avviene premendo una volta il tasto.

Assegnare i tasti delle cifre/il tasto funzione sinistro

- ▶ Premere **a lungo** il tasto funzione sinistro o destro.

Si apre la lista con le associazioni ai tasti disponibili.

- ▶ Selezionare la funzione e premere **OK**.

Sono a disposizione le seguenti funzioni:

- ◆ **INT (INT)**
Apre la lista degli utenti interni.
- ◆ **SMS (SMS)**
Apre il sottomenu degli SMS per scrivere, inviare e leggere SMS (pag. 61):
✉ **Messaggi** → **SMS**
- ◆ **ServiziInfo (SMS Info)**
Apre il menu per abbonarsi ad un Servizio Info (pag. 70):
✉ **Messaggi** → **SMS** → **ServiziInfo**
- ◆ **Notifica SMS (Notifica)**
Apre il menu per attivare la notifica via SMS (pag. 66):
✉ **Messaggi** → **SMS** → **Impostazioni** → **Tipo Chiamata**
- ◆ **E-mail (EMail)**
Apre il sottomenu delle E-Mail per ricevere e leggere messaggi E-Mail (pag. 83):
✉ **Messaggi** → **E-mail**
- ◆ **Messenger (Msn)**
Apre il sottomenu di Messenger per chattare con gli amici in Internet (pag. 87):
✉ **Messaggi** → **Messenger**
- ◆ **ChiamataReteFissa (ReteFiss)**
Apre la selezione per una chiamata tramite rete fissa.
- ◆ **Chiamata IP (IP)**
Apre la selezione per una chiamata tramite VoIP.

Se si assegnano i tasti funzione, nella riga inferiore del display sopra il rispettivo tasto funzione viene visualizzata la funzione selezionata oppure il nome del numero di telefono in rubrica o nella lista Call-by-Call (eventualmente abbreviato).

Avviare la funzione

In stand-by del portatile premere **a lungo** il tasto funzione.

Viene aperto il menu della funzione.

Attivare/disattivare la risposta automatica ad una chiamata

Se è stata attivata questa funzione, per rispondere ad una chiamata basta sollevare il portatile dalla stazione di ricarica, senza dover premere il tasto di impegno linea .

 →  **Impostazioni** → **Portatile**

Solleva e parla

Selezionare e premere **OK** ( = attiva).

 Premere a **lungo** (stand-by).

Modificare il volume del viva voce / di conversazione

È possibile impostare il volume del viva voce su cinque livelli e il volume del ricevitore su tre livelli.

Con il portatile in stand-by:

 Premere sopra il tasto di navigazione.

Volume Portatile

Selezionare e premere **OK**.

 Impostare il volume del ricevitore.

 Passare alla riga **Microfono**.

 Impostare il volume del viva voce.

Salva Eventualmente premere il tasto funzione per salvare l'impostazione in modo permanente.

Nota:

È possibile impostare il volume di conversazione anche tramite il menu  **Impostazioni** → **Impostazioni Audio** → **Volume Portatile** .

Per impostare il volume durante una conversazione:

 Premere sopra il tasto di navigazione.

 Selezionare il volume.

L'impostazione viene salvata automaticamente dopo circa 3 secondi oppure premere il tasto funzione **Salva**.

Se  è occupato da un'altra funzione, per es. con la conversazione alternata (pag. 43):

Opzioni Aprire il menu.

Volume Selezionare e premere **OK**.

Effettuare le modifiche (vedi sotto).

Modificare la suoneria

◆ **Volume:**

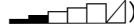
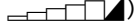
È possibile scegliere tra cinque livelli di volume (1–5; per es. volume 2 = ) e „Crescendo“ (6; aumento progressivo del volume ad ogni squillo = ).

◆ **Suoneria:**

È possibile scegliere diverse melodie.

È possibile impostare suonerie e melodie diverse per le seguenti funzioni:

- ◆ **Chiamate est.:** per le chiamate esterne
- ◆ **Chiamate int.:** per le chiamate interne
- ◆ **Tutte uguali:** stessa suoneria per tutte le funzioni

Impostazioni per le singole funzioni

Impostare il volume e la melodia in base al tipo di chiamata.



Premere sopra il tasto di navigazione.

Impost.suoneria

Selezionare e premere **OK**.

Chiamate est. / Chiamate int.

Selezionare e premere **OK**.

► **Modificare i dati su più righe:**



Impostare il volume (1–6).



Passare alla riga successiva.



Selezionare la melodia.

Salva

Premere il tasto funzione per salvare l'impostazione.



Premere a **lungo** (stand-by).

Suoneria uguale per tutte le chiamate

In stand-by del portatile:



→ **Impost.suoneria** → **Tutte uguali**

► Impostare il volume e la suoneria (vedi „Impostazioni per le singole funzioni“).

Salva

Premere il tasto funzione per confermare.



Premere a **lungo** (stand-by).

Nota:

È possibile impostare le suonerie anche tramite il menu  **Impostazioni** → **Impostazioni Audio**
→ **Impost.suoneria**.

Attivare/disattivare la suoneria

Durante una chiamata, prima di impegnare la linea oppure in stand-by, è possibile disattivare la suoneria sul proprio portatile in modo permanente o per la chiamata attuale. Non è possibile riattivare la suoneria durante una chiamata esterna.

Disattivare la suoneria in modo permanente

 Premere **a lungo** il tasto asterisco.

Sul display compare il simbolo .

Riattivare la suoneria

 Premere **a lungo** il tasto asterisco.

Disattivare la suoneria per la chiamata attuale

Suon.Off Premere il tasto funzione.

Attivare/disattivare il tono di attenzione

Al posto della suoneria è possibile attivare un tono di attenzione. All'arrivo di una chiamata si sente quindi **un breve segnale** ("beep") al posto della suoneria.

 Premere il tasto asterisco **a lungo** ed **entro 3 secondi**.

Beep Premere il tasto funzione. Ora una chiamata viene segnalata attraverso un breve tono di attenzione. Sul display viene visualizzato .

Attivare/disattivare i toni di avviso

Il portatile indica acusticamente diverse attività e situazioni. I seguenti toni di avviso possono essere attivati o disattivati in modo indipendente:

- ◆ **Acustica tasti:** la pressione di ogni tasto viene confermata.
- ◆ **Toni di conferma:**
 - **Tono di conferma** (sequenza crescente): al termine dell'inserimento/impostazione e all'arrivo di un SMS oppure una nuova voce nella lista della segreteria telefonica (Gigaset C475 IP) oppure lista delle chiamate
 - **Tono di errore** (sequenza decrescente): in caso di inserimenti errati
 - **Tono di fine menu:** sfogliando, quando si arriva alla fine di un menu
- ◆ **Tono batteria scarica:** quando il pacchetto batterie deve essere ricaricato.

In stand-by del portatile:

 Premere sopra il tasto di navigazione.

Toni di avviso

Selezionare e premere **OK**.

► Modificare i dati su più righe:

Tono tasti:

Selezionare **On** oppure **Off**.

Conferma:

Selezionare **On** oppure **Off**.

BatScar:

Selezionare **On**, **Off** oppure **In conversazione**. Il tono di batteria viene attivato o disattivato oppure attivato soltanto durante la conversazione.

Salva Premere il tasto funzione per salvare l'impostazione.

Il tono di conferma emesso quando si ripone il portatile nella base non può essere disattivato.

Nota:

È possibile impostare i toni di avviso anche tramite il menu  **Impostazioni** → **Impostazioni Audio** → **Toni di avviso**.

Impostare la sveglia

Prerequisito: per l'impostazione occorre che data e ora siano state impostate (pag. 14).

Attivare/disattivare e impostare la sveglia

 →  **Sveglia**

► Modificare i dati su più righe:

Attivazione

Selezionare **On** oppure **Off**.

Ora:

Inserire l'ora a 4 cifre.

Melodia:

Selezionare la melodia.

Volume:

Impostare il volume (1–6).

Salva Premere il tasto funzione per salvare l'impostazione.

Viene visualizzato il simbolo .

La sveglia viene visualizzata sul portatile con la suoneria selezionata. La sveglia suona per circa 60 secondi. Sul display compare . Se non viene premuto nessun tasto, la sveglia viene ripetuta ogni cinque minuti (Funzione Snooze) e poi disattivata.

Durante una chiamata, la sveglia viene segnalata da un tono breve.

Disattivare la sveglia dopo una pausa (funzione Snooze)

Prerequisito: la sveglia è stata attivata.

Off Premere il tasto funzione. La sveglia viene disattivata.

oppure

Snooze Premere il tasto funzione o un tasto qualsiasi. La sveglia viene disattivata e ripetuta dopo 5 minuti. Dopo la seconda ripetizione la sveglia verrà spenta.

Ripristinare le impostazioni iniziali del portatile

È possibile resettare (riportare nelle condizioni di fabbrica) eventuali impostazioni e modifiche, in particolare le impostazioni per la lingua, il display, il volume, le suonerie e la sveglia (v. da pag. 107). La lista di ripetizione delle chiamate viene cancellata.

Le voci della rubrica, della lista Call-by-Call, della lista delle chiamate, le liste degli SMS e la registrazione del portatile sulla base vengono mantenuti.

 →  Impostazioni →  Portatile →  Reset Portatile

Si Premere il tasto funzione.

Con  oppure il tasto funzione **No** è possibile interrompere la procedura di ripristino.

 Premere a **lungo** (stand-by).

Impostare la base

Tutte le configurazioni della base vengono effettuate con un portatile Gigaset C47H.

Protezione delle impostazioni della base

Proteggete le impostazioni della base personalizzando il PIN di sistema. Il PIN di sistema verrà richiesto quando si registra e cancella un portatile dalla base oppure quando si ripristinano le impostazioni iniziali.

Modificare il PIN di sistema

È necessario inserire il PIN di sistema per es. durante la registrazione del portatile sulla base, durante la modifica delle impostazioni VoIP oppure all'avvio del configuratore web. È possibile cambiare il PIN di sistema a 4 cifre (impostazione iniziale: 0000) presente nella base con un PIN a 4 cifre noto soltanto a voi.

 →  Impostazioni → Stazione base → PIN sistema

 Inserire il PIN di sistema attuale e premere **OK**.

 Inserire il nuovo PIN di sistema.

 Passare alla riga **Ripetere PIN:**

 Ripetere il nuovo PIN di sistema e premere **OK**.

Per motivi di sicurezza al posto del PIN di sistema viene visualizzato „****“.

 Premere a **lungo** (stand-by).

Ripristinare i parametri iniziali della base

Ripristinare i parametri iniziali della base tramite menu

Vengono ripristinate le impostazioni individuali, in particolare:

- ◆ le impostazioni VoIP come i dati del provider VoIP e dell'account così come le impostazioni DTMF (pag. 119, pag. 133, pag. 147)
- ◆ le impostazioni per la rete locale (pag. 121, pag. 131)
- ◆ la connessione standard (pag. 117)
- ◆ i nomi dei portatili (pag. 102)
- ◆ le impostazioni degli SMS (per es. i Centri SMS, pag. 60)
- ◆ le impostazioni per l'accesso ai centralini PABX (pag. 123)
- ◆ su Gigaset C47 IP:
le impostazioni della segreteria telefonica (pag. 79), gli annunci personali vengono cancellati,

Le liste SMS, la lista della segreteria telefonica e la lista delle chiamate vengono cancellate.

Attivare/disattivare la melodia di attesa

Non vengono ripristinate:

- ◆ data e ora
- ◆ il PIN di sistema
- ◆ i Servizi Info SMS

I portatili restano registrati.

 →  Impostazioni → Stazione base → Reset Base

 Inserire il PIN di sistema e premere **OK**.

 Premere il tasto funzione per confermare.

Ripristinare i parametri iniziali della base con il tasto

Come con il ripristino dei parametri iniziali della base tramite il menu, vengono ripristinate tutte le impostazioni individuali. Inoltre viene ripristinato il PIN di sistema „0000” e **tutti i portatili registrati dopo la consegna vengono cancellati**.

Nota:

Per registrare di nuovo i portatili dopo aver ripristinato i parametri iniziali, v. pag. 100.

- ▶ Estrarre i cavi di collegamento della base al router (pag. 17) e alla rete fissa (pag. 16).
- ▶ Estrarre l'alimentatore della base dalla presa (pag. 16).
- ▶ Premere il tasto di Registrazione portatile/Paging (pag. 2).
- ▶ Reinserire l'alimentatore nella presa.
- ▶ Tenere premuto di nuovo il tasto di Registrazione portatile/Paging (almeno 2 sec.).
- ▶ Rilasciare il tasto di Registrazione portatile/Paging. Vengono ripristinati i parametri iniziali della base.

Attivare/disattivare la melodia di attesa

 →  Impostazioni → Stazione base

Musica su attesa

Selezionare e premere **OK**, per attivare o disattivare la melodia di attesa
(= attiva).

Attivare/disattivare la modalità repeater

Con un repeater è possibile estendere la copertura e il livello di ricezione della base. Per utilizzarlo bisogna prima attivare la funzione repeater. In questo caso le conversazioni in corso verranno interrotte.

Prerequisiti:

- ◆ Sulla base è registrato un repeater.
- ◆ La Modalità Eco è disattivata (pag. 24).

 →  Impostazioni → Stazione base → Altre funzioni

Repeater mode

Selezionare e premere **OK** ( = attivo).

Si Premere il tasto funzione per confermare la richiesta di sicurezza.

Impostare la connessione standard

È possibile impostare se si desidera telefonare in modo standard tramite VoIP oppure dalla rete fissa.

Nota:



La connessione standard è rilevante solo con la selezione di numeri che non sono soggetti a nessun piano di selezione (pag. 150) e che vengono inseriti senza suffisso di connessione (pag. 31).

 →  Impostazioni → Telefonia → Connessione predef

VoIP / Rete Fissa

Selezionare e premere **OK** ( = attiva).

Al momento di telefonare:

- ▶ Premere **brevemente** il tasto di impegno linea () , se si desidera eseguire la telefonata tramite la connessione standard.
- ▶ Premere **a lungo** il tasto di impegno linea () , se si desidera eseguire la telefonata tramite la connessione non standard.

Aggiornare il firmware della base

All'occorrenza è possibile aggiornare il firmware della base.

Generalmente l'aggiornamento del firmware viene scaricato direttamente da Internet. La pagina web corrispondente è preimpostata nel telefono.

Prerequisito:

La base è in stand-by, cioè:

- ◆ Non si sta telefonando dalla rete fissa o tramite VoIP.
- ◆ Non esiste nessuna connessione interna tra i portatili registrati.
- ◆ Nessun altro portatile ha aperto il menu relativo alla base.

Avviare l'aggiornamento del firmware manualmente

 →  Impostazioni → Stazione base

Aggiorn. Software

Selezionare e premere **OK**.



Inserire il PIN di sistema e premere **OK**.

La base stabilisce una connessione ad Internet o al PC locale.

Si Premere il tasto funzione per confermare l'avvio dell'aggiornamento del firmware.

Note:

- L'aggiornamento del firmware può durare fino a 3 minuti.
- Durante l'aggiornamento da Internet viene verificato se è disponibile una nuova versione del firmware. In caso non lo fosse, il processo viene interrotto e viene dato relativo messaggio.

Aggiornamento automatico del firmware

Il telefono verifica tutti i giorni se nel server di configurazione di Siemens in Internet è disponibile una nuova versione del firmware. In questo caso, con il portatile in stand-by viene visualizzato il messaggio di avviso **New firmware available** e il tasto messaggi  lampeggia.



Premere il tasto messaggi.

Si Premere il tasto funzione per confermare la richiesta.

Il firmware viene caricato nel telefono.

Note:

- Rispondendo alla richiesta con **No**, il messaggio non viene ripetuto. Il messaggio di avviso **New firmware available** viene visualizzato ancora quando c'è a disposizione una nuova versione del firmware rispetto a quella rifiutata.
- È possibile disattivare il controllo automatico delle versioni tramite il configuratore web (pag. 161).

Impostazioni VoIP

Per poter telefonare con il VoIP, è necessario impostare alcuni parametri per il vostro telefono.

Tramite il portatile è possibile effettuare le seguenti impostazioni:

- ◆ Scaricare i dati generali di accesso del vostro provider VoIP dal server di configurazione di Siemens e salvarli nel telefono.
- ◆ Inserire i vostri dati di accesso personali del vostro primo account VoIP (primo numero di telefono VoIP). È possibile configurare i dati di accesso per altri cinque account VoIP tramite il configuratore web del telefono.
- ◆ Impostare l'indirizzo IP del telefono nella LAN.

Nota:

È possibile attivare comodamente questi ed ulteriori parametri tramite il configuratore web su un PC collegato alla vostra rete locale (v. pag. 125).

Durante le impostazioni è possibile farsi aiutare dall'assistente di connessione del vostro telefono.

Utilizzare l'assistente di connessione

L'assistente di connessione si avvia automaticamente quando il portatile e la base vengono messi in funzione per la prima volta oppure quando si tenta di instaurare una connessione tramite Internet prima di aver effettuato le impostazioni necessarie.

È possibile avviare l'assistente di connessione anche dal menu:

 →  Impostazioni →  Telefonia

ConnessioneAssist

Selezionare e premere **OK**.



Inserire il PIN di sistema e premere **OK**.

Per inserire le impostazioni VoIP con l'aiuto dell'assistente di connessione, v. pag. 18.

Modificare le impostazioni senza l'assistente di connessione

È possibile modificare le impostazioni VoIP del vostro provider e i dati utente VoIP tramite il menu, senza avviare l'assistente di connessione.

Scaricare le impostazioni del provider VoIP

In Internet potete trovare tutte le impostazioni per scaricare i diversi provider VoIP. La pagina web corrispondente è preimpostata nel telefono.

Prerequisito: il vostro telefono è collegato ad Internet.

 →  Impostazioni →  Telefonia →  VoIP



Inserire il PIN di sistema e premere **OK**.

Modificare le impostazioni senza l'assistente di connessione

Seleziona provider

Selezionare e premere **OK**.

Il telefono stabilisce una connessione ad Internet.



Selezionare il paese e premere **OK**.



Selezionare il VoIP Provider e premere **OK**.

I dati del vostro VoIP provider vengono scaricati e salvati nel telefono.

Note:

- In caso di errori durante il download, si ha un relativo messaggio di errore. Nella tabella a pag. 163 si trovano i possibili messaggi di avviso e le soluzioni.
- Tramite il configuratore web del telefono è possibile stabilire o modificare manualmente tutte le impostazioni per il vostro provider VoIP, v. pag. 134.

Aggiornamento automatico delle impostazioni del provider VoIP

Dopo il primo download delle impostazioni del provider VoIP il telefono verifica se c'è a disposizione una nuova versione dei file del vostro provider VoIP nel server di configurazione di Siemens in Internet. In questo caso, con il portatile in stand-by viene visualizzato il messaggio di avviso **Nuovo Profilo Disponibile** e il tasto messaggi  lampeggia.



Premere il tasto messaggi.



Premere il tasto funzione per confermare la richiesta.



Inserire il PIN di sistema e premere **OK**.

I nuovi dati del vostro provider VoIP vengono scaricati e salvati.

Note:

- Rispondendo alla richiesta con **No**, il messaggio non viene ripetuto. Il messaggio di avviso **Nuovo Profilo Disponibile** viene visualizzato ancora quando c'è a disposizione una nuova versione del firmware rispetto a quella rifiutata.
- È possibile disattivare il controllo automatico delle versioni tramite il configuratore (pag. 161).

Inserire/modificare i dati utente VoIP

È necessario aggiungere i propri dati personali alle impostazioni VoIP. È possibile ricevere i dati necessari dal vostro provider VoIP.

Nota:

Durante l'inserimento dei dati utente VoIP fare attenzione alla corretta scrittura maiuscola/minuscola. Per inserire il testo v. pag. 178.



→  **Impostazioni** → **Telefonia** → **VoIP** (Inserire il PIN di sistema) → **Registraz. provider**

► Modificare i dati su più righe:

Username:

Inserire l'ID (Caller ID) del vostro account presso il provider VoIP. Lo **Username** è di solito uguale al numero di telefono in Internet (la prima parte del vostro indirizzo SIP, v. pag. 137).

Autenticazione: / Password:

Inserire i dati di accesso, solitamente forniti dal provider, che il telefono deve trasferire al momento della registrazione al servizio SIP.

- ▶ Premere **Salva** per salvare le impostazioni.

Impostare l'indirizzo IP del portatile nella LAN

Affinchè la LAN "riconosca" la vostra base, quest'ultima necessita di un indirizzo IP.

L'indirizzo IP può venir associato dalla base automaticamente (tramite router) o manualmente.

- ◆ Con l'assegnazione **dinamica** il server DHCP del router della base assegna automaticamente un indirizzo IP. L'indirizzo IP della base può essere modificato secondo l'impostazione del router.
- ◆ Con l'assegnazione manuale/**statica** alla base viene assegnato un indirizzo IP fisso. Ciò può essere necessario a seconda della vostra tipologia di rete.

Note:

- Per le impostazioni della rete locale tramite il configuratore web, leggere a pag. 131.
- Per l'assegnazione dinamica dell'indirizzo IP il server DHCP deve essere attivo sul router. Leggere in proposito il manuale di istruzioni del router.

 →  **Impostazioni** → **Stazione base** → **Rete Locale**

 Inserire il PIN di sistema e premere **OK**.

- ▶ Modificare i dati su più righe:

Tipo Indirizzo IP:

Selezionare **Statico** oppure **Dinamico**.

Se si seleziona **Statico**, è necessario impostare manualmente nelle righe successive l'indirizzo IP e la subnet mask della base così come il gateway standard e il server DNS.

Indirizzo IP:

Con **Tipo Indirizzo IP = Dinamico**:

Viene visualizzato l'indirizzo IP attualmente assegnato alla base. Non può essere modificato.

Con **Tipo Indirizzo IP = Statico**:

Inserire l'indirizzo IP da assegnare alla base (sovrascrive l'impostazione attuale).

L'impostazione iniziale è 192.168.2.2.

Per l'indirizzo IP vedi anche pag. 195.

Maschera Sottorete:

Con **Tipo Indirizzo IP = Dinamico**:

Viene visualizzata la subnet mask attualmente assegnata alla base. Non può essere modificata.

Con **Tipo Indirizzo IP = Statico**:

Inserire la subnet mask da assegnare alla base (sovrascrive l'impostazione attuale).

L'impostazione iniziale è 255.255.255.0

Per la subnet mask vedi anche pag. 201.

Attivare/disattivare la visualizzazione delle informazioni sullo stato VoIP**Server DNS:**

Con **Tipo Indirizzo IP = Statico**:

Inserire l'indirizzo IP del server DNS preferito. Il server DNS (Domain Name System) durante l'instaurazione della connessione converte il nome simbolico di un server (nome DNS) nell'indirizzo IP pubblico del server.

È qui possibile inserire l'indirizzo IP del vostro router. Il router trasferisce le richieste di indirizzo del telefono al proprio server DNS.

L'impostazione iniziale è 192.168.2.1.

Default Gateway:

Con **Tipo Indirizzo IP = Statico**:

Inserire l'indirizzo IP del gateway standard, tramite il quale la rete locale è collegata ad Internet. In generale è l'indirizzo IP locale (privato) del vostro router (per es.

192.168.2.1). Il vostro telefono necessita di queste informazioni per poter accedere ad Internet.

L'impostazione iniziale è 192.168.2.1.

- Premere **Salva**, per salvare le impostazioni.

Nota:

Indicazioni su indirizzi IP e subnet mask si trovano a pag. 131 e nel glossario a pag. 195/pag. 201.

Attivare/disattivare la visualizzazione delle informazioni sullo stato VoIP

Se la funzione è attiva, viene visualizzato il codice dello stato VoIP del vostro Service Provider.

Attivare la funzione per es. se si hanno problemi con le connessioni VoIP. Essi contengono un codice dello stato specifico del provider, che aiuta il centro servizi nell'analisi del problema. Nell'appendice si trova una tabella con le visualizzazioni possibili dello status (pag. 168).

 →  **Impostazioni** → **Telefonia** → **VoIP**

 Inserire il PIN di sistema e premere **OK**.

Stato su telefono

Selezionare e premere **OK** ( = attivo).

Nota:

Per le impostazioni sul configuratore web, v. pag. 162.

Richiedere l'indirizzo MAC della base

A seconda della vostra tipologia di rete può succedere che si debba per es. inserire l'indirizzo MAC della vostra base nella lista di accesso del vostro router. È possibile richiedere l'indirizzo MAC della vostra base nel seguente modo:

 **5 jk** **5 jk** **9 mnp** **2 abc** **0 +**

Viene visualizzato l'indirizzo MAC della base.

 Premere **a lungo** (stand-by).

Collegare la base ad un centralino telefonico

Le seguenti impostazioni sono necessarie solo se il centralino telefonico lo richiede (vedere le istruzioni d'uso del centralino telefonico). Le impostazioni si riferiscono solamente alle connessioni tramite rete fissa.

Nei centralini telefonici che non supportano la trasmissione dei numeri di telefono non è possibile inviare o ricevere SMS.

Modificare il tipo di selezione

È possibile impostare il tipo di selezione.

 →  Impostazioni →  Telefonia →  Rete Fissa →  Tipo selezione

DTMF / DP Selezionare e premere **OK** (= attivo).

 Premere **a lungo** (stand-by).

Attenzione:

- La selezione del suffisso (per la scelta della connessione) non è possibile con il tipo di selezione ad impulsi: durante la selezione viene visualizzato un cancelletto „#“, ma viene ignorato con la selezione ad impulsi.
- Inserendo durante la selezione un asterisco „*“, si passa temporaneamente sulla selezione a toni. L'asterisco non viene visualizzato.

Impostare il tempo di Flash

È possibile impostare il tempo di Flash.

 →  Impostazioni →  Telefonia →  Rete Fissa →  Tempi di flash

 Selezionare il tempo di Flash e premere **OK**.





L'impostazione attuale è contrassegnata dal simbolo .

 Premere **a lungo** (stand-by).

Impostare le pause

Modificare la pausa dopo l'impegno linea

È possibile impostare la pausa che intercorre nella selezione automatica tra la pressione del tasto impegno linea  e l'invio del numero di telefono.

 Inserire le cifre per la durata della pausa (1 = 1 sec.; 2 = 3 sec.; 3 = 7 sec.) e premere **OK**.

Commutare temporaneamente sulla selezione a toni (DTMF)

Modificare la pausa relativa al tasto R

È possibile modificare la lunghezza della pausa se il vostro centralino telefonico lo consente (vedi manuale di istruzioni del centralino telefonico).



Inserire le cifre per la durata della pausa (1 = 1 sec.; 2 = 2 sec.; 3 = 3 sec.; 4 = 6 sec.) e premere **OK**.

Commutare temporaneamente sulla selezione a toni (DTMF)

Se il vostro centralino telefonico utilizza ancora la selezione ad impulsi (DP), ma si desidera temporaneamente passare a quella a toni (DTMF), per es. per ascoltare la segreteria di rete per il vostro collegamento di rete fissa, procedere nel seguente modo.

Prerequisito: è in corso una telefonata esterna dalla rete fissa o è stato selezionato un numero esterno di rete fissa oppure viene segnalata una chiamata esterna.

Opzioni Aprire il menu.

DTMF Selezionare e premere **OK**.

La selezione a toni è attiva **solo per questa connessione**.

Configuratore web – Configurare il telefono dal PC

Il configuratore web è l'interfaccia di configurazione del vostro telefono. Con esso è possibile impostare la base del telefono tramite il browser web del vostro PC.

Nota:

A seconda del vostro provider VoIP può succedere che non sia possibile modificare le singole impostazioni nel configuratore web.

Prerequisiti:

- ◆ Sul PC è installato un configuratore web standard, ad es. Internet Explorer a partire dalla versione 6.0 oppure Firefox dalla versione 1.0.4.
- ◆ Il telefono e il PC sono collegati tra di loro tramite un router.

Nota:

- Mentre si sta impostando il configuratore web, il telefono **non** è bloccato. È possibile telefonare con il vostro portatile parallelamente oppure modificare sia le impostazioni del portatile che della base.
- Mentre si è collegati al configuratore web, esso è bloccato agli altri utenti. Non è possibile un accesso di più utenti contemporaneo.

Con il configuratore web del vostro telefono si hanno le seguenti possibilità:

- ◆ Configurare l'accesso del vostro telefono alla rete locale (indirizzo IP, accesso ad Internet).
- ◆ Configurare il telefono per il VoIP. Associare al vostro telefono fino a sei numeri VoIP.
- ◆ Caricare eventualmente un nuovo firmware sul telefono.
- ◆ Utilizzare i Servizi di Internet: consentendo l'accesso ad una rubrica telefonica online, è possibile visualizzare le informazioni di testo sul portatile (Info-Services) e sincronizzare data/ora del telefono con un timeserver in Internet.
- ◆ Gestire i nomi e i numeri interni dei portatili registrati e le loro rubriche telefoniche.
- ◆ Informarsi sullo stato del telefono (versione firmware, indirizzo MAC, etc.).

Collegare il PC al configuratore web del telefono

Prerequisito: le impostazioni di un firewall disponibile permettono la comunicazione tra PC e telefono.

Si hanno due possibilità per collegare il PC con il configuratore web della base:

- ◆ tramite l'indirizzo IP (locale) della base
- ◆ tramite Gigaset-config

Instaurazione della connessione tramite indirizzo IP:

▶ Individuare l'indirizzo IP attuale del telefono sul portatile:

Sul display del portatile viene visualizzato l'indirizzo IP attuale del telefono, se si preme **brevemente** il tasto di Paging sulla base.

È possibile modificare l'indirizzo IP del vostro telefono se è stata attivata l'assegnazione dinamica dell'indirizzo IP (pag. 131).

- ▶ Avviare il configuratore web sul PC.
- ▶ Nel campo dell'indirizzo del configuratore web inserire **http://** e l'indirizzo IP attuale del telefono (esempio: <http://192.168.2.2>).
- ▶ Premere il tasto invio.

Viene instaurato il collegamento con il configuratore web del telefono.

Instaurazione della connessione tramite Gigaset-config:

Prerequisito: il router è collegato ad Internet e il vostro PC è in grado di accedere ad Internet tramite il router.

- ▶ Avviare il configuratore web sul PC.
- ▶ Nel campo dell'indirizzo del configuratore web inserire il seguente URL:
<http://www.Gigaset-config.com> ein.
- ▶ Premere il tasto invio.

Si riceve il messaggio che la connessione viene inoltrata alla vostra base.

Se tramite il vostro collegamento Internet sono raggiungibili più telefoni VoIP Gigaset, viene chiesto a quale di questi telefoni si desidera essere trasferiti.

A trasferimento del collegamento avvenuto, nel web browser viene visualizzata la pagina web **Login** del configuratore web.

Nota:

Il collegamento tra il PC e il configuratore web della base è locale (connessione LAN). Solo l'instaurazione della connessione avviene tramite Internet.

Impostare gli annunci e la lingua del configuratore web

Dopo aver instaurato il collegamento sul configuratore web viene visualizzata la pagina web **Login**.

È possibile selezionare la lingua nella quale si desidera visualizzare il menu e la finestra di dialogo del configuratore web. Nel campo superiore della pagina web viene visualizzata la lingua attualmente impostata.

- ▶ Cliccare su  per aprire la lista delle lingue a disposizione.
- ▶ Scegliere la lingua.
- ▶ Nella parte inferiore della pagina web nel campo relativo inserire il PIN di sistema del telefono (impostazione iniziale: 0000) per poter avere accesso alle funzioni del configuratore web.
- ▶ Cliccare sul comando **OK**.

Viene aperta la pagina **Home** con tutte le informazioni per il configuratore web.

Note:

- Se è stato dimenticato il PIN di sistema, è necessario ripristinare le impostazioni iniziali del vostro apparecchio. Prestare attenzione che anche le impostazioni rimanenti vengano ripristinate (pag. 116).
- Se non si fa nessun inserimento per lungo tempo (circa 10 min.), la pagina diventa inattiva. Al successivo tentativo di fare un inserimento o di aprire una pagina web viene visualizzato **Login**. Reinserire il PIN di sistema per registrarsi nuovamente.
- I parametri che non sono stati salvati prima della cancellazione automatica, vanno persi.

Cancellazione

In alto a destra in ogni pagina del configuratore web all'interno della lista del menu (pag. 128) si trova il comando **Log off**. Cliccare su **Log off**, per uscire dal configuratore web.

Attenzione:

Utilizzare sempre il comando **Log off**, per terminare il collegamento con il configuratore web. Chiudere per es. il web browser senza essere prima usciti correttamente, potrebbe bloccare il configuratore per qualche minuto.

Struttura delle pagine web

Le pagine web contengono gli elementi per l'uso mostrati nella Figura 2.



Figura 2 Esempio di struttura di una pagina web

Lista del menu

Nella lista del menu vengono presentati i menu del configuratore web sottoforma di fogli di registro.

Sono a disposizione i seguenti menu:

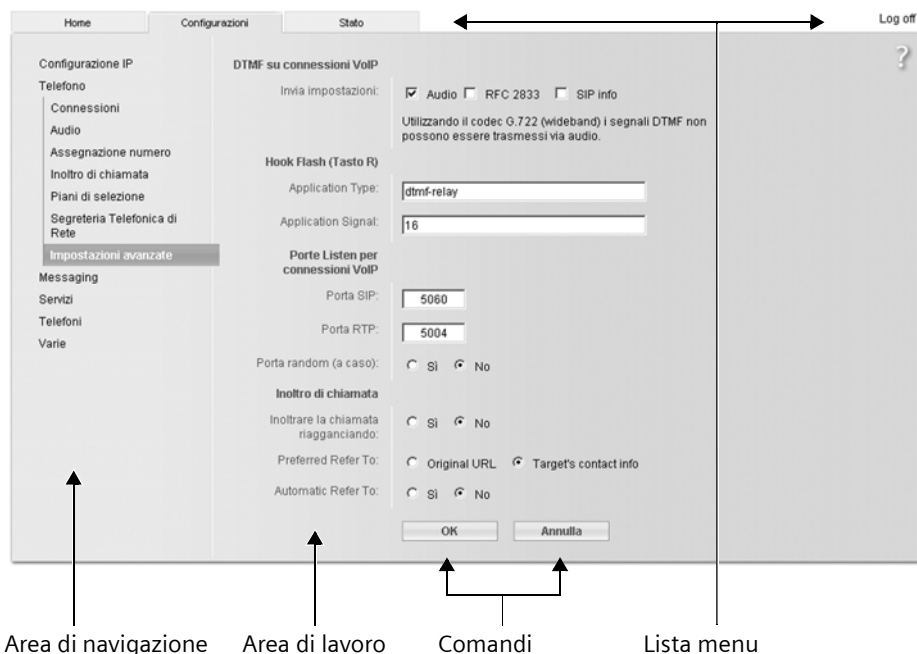
◆ Home

La pagina iniziale viene aperta dopo essersi registrati sul configuratore web. Contiene informazioni sulle funzioni del configuratore web.

◆ Configurazioni (pag. 130)

Tramite questo menu è possibile impostare il telefono.

◆ Stato (pag. 162)

Il menu fornisce informazioni sul telefono.

Cliccando sul menu **Configurazioni**, nell'area di navigazione (pag. 129) viene visualizzata una lista con le funzioni di questo menu.

A destra nel menu in ogni pagina web si trova la funzione **Log off** (pag. 127).

Nota:

A pag. 29 si trova il prospetto del menu del configuratore web.

Area di navigazione

Nell'area di navigazione vengono elencate le funzioni dalla lista del menu selezionato (pag. 128).

Quando si clicca su una funzione, nell'area di lavoro si apre la relativa pagina con le informazioni e/o i campi per il loro inserimento.

Se una funzione ha delle sottofunzioni, queste vengono visualizzate non appena si clicca su di essa. Nell'area di lavoro viene visualizzata la pagina relativa alla prima sottofunzione.

Area di lavoro

Nell'area di lavoro vengono visualizzate informazioni o finestre di dialogo a seconda della funzione selezionata, tramite le quali è possibile impostare il telefono.

Effettuare modifiche

È possibile effettuare modifiche nei campi di inserimento, nelle liste o nelle varie opzioni.

- ◆ Un campo può avere limitazioni relativamente ai possibili valori, per es. i caratteri speciali o determinati valori.
- ◆ Aprire una lista, cliccando su . È possibile scegliere tra i valori preimpostati.
- ◆ Ci sono due tipi di opzioni:
 - Le opzioni di una lista, tra cui è possibile attivarne una o più. Le opzioni attive, cioè quelle selezionate, sono contrassegnate con , quelle non attive con . Si attiva un'opzione cliccando . Lo status dell'altra opzione della lista non si modifica. Si disattiva un'opzione cliccando .
 - Opzioni alternative. La funzione attiva è contrassegnata con , quelle non attive con . Si attiva un'opzione cliccando . La funzione precedentemente attiva viene disattivata. È possibile disattivare un'opzione solo attivandone un'altra.

Attivare le modifiche

Non appena si effettua una modifica in una pagina, si attiva la nuova impostazione sul telefono cliccando il comando **OK**.

Se il comando in un campo non corrisponde alle regole valide per questo campo, si ha il relativo messaggio di errore. È possibile ripetere il comando in un secondo momento.

Attenzione:

Le modifiche che non sono ancora state salvate sul telefono vanno perse se si passa ad un'altra pagina web oppure se viene interrotto il collegamento con il configuratore per un tempo superiore al limite previsto (pag. 127).

Aprire le pagine web

Comandi

Nella parte inferiore dell'area di lavoro sono inseriti i seguenti comandi.

OK

Per salvare i comandi sul telefono.

Annulla

Per rifiutare le modifiche effettuate nella pagina web e per caricare la pagina con le impostazioni salvate sul telefono.

Aprire le pagine web

Di seguito viene brevemente descritta la navigazione nelle singole pagine del configuratore web.

Esempio:

Impostare i toni DTMF

Configurazioni → **Telefono** → **Impostazioni avanzate**

Per aprire questa pagina web procedere come indicato di seguito:

- ▶ Cliccare sul menu **Configurazioni**.
- ▶ Cliccare sulla funzione nell'area di navigazione **Telefono**.
Nell'albero di navigazione vengono visualizzate le sottofunzioni **Telefono**.
- ▶ Cliccare sulla sottofunzione **Impostazioni avanzate**.

Nel configuratore web viene visualizzata la pagina web della Figura 2.

Impostare il telefono con il configuratore web

Con il configuratore web è possibile effettuare le seguenti impostazioni:

- ◆ Collegamento del telefono alla rete locale (pag. 131)
- ◆ Configurazione per la telefonia
 - Impostazioni del provider VoIP e configurazione dell'account VoIP come pure attivazione/disattivazione (pag. 134)
 - Nome della connessione di rete fissa (pag. 140)
 - Attivare/disattivare il trasferimento di chiamata per le chiamate ai vostri numeri VoIP (pag. 146)
 - Impostazioni per migliorare la qualità vocale sulle connessioni VoIP (pag. 141)
 - Impostazione della connessione standard del telefono (rete fissa oppure VoIP) (pag. 144)
 - Assegnare numeri di telefono VoIP ai singoli portatili e alla segreteria (pag. 145)
 - Piani di selezione specifici dell'utente per i numeri di emergenza e per il controllo dei costi (pag. 150)
 - Registrare e attivare/disattivare la segreteria telefonica di rete per i singoli numeri del telefono (pag. 152)
 - Tipo di segnale DTMF (per es. per il comando da remoto di una segreteria telefonica di rete VoIP) e definizione della funzione del tasto R per il VoIP (pag. 147)

- Impostazione per il trasferimento di chiamata tramite VoIP (inoltro di chiamata, cioè collegare tra di loro due utenti esterni, pag. 147)
- ◆ Informazioni sui Servizi Info IP sul portatile (pag. 154)
- ◆ Sincronizzazione con la data e l'ora della base con un timeserver in Internet (pag. 161)
- ◆ Avviare l'aggiornamento del firmware (pag. 159)
- ◆ Gestione dei portatili registrati
 - Modificare il nome e il numero interno dei portatili registrati (pag. 156)
 - Copiare i contatti dalla vostra rubrica di Outlook sul PC nelle rubriche del portatile oppure memorizzare le rubriche telefoniche dei portatili sul PC (pag. 157)
 - Attivare/disattivare la visualizzazione delle informazioni sullo status del VoIP sul portatile (pag. 159)

Configurazione IP

Assegnare un indirizzo IP

Per un corretto funzionamento del telefono nella rete locale e per collegarlo ad Internet è necessario salvare tutte le impostazioni. Spiegazioni per i singoli componenti/concetti si trovano nel glossario (pag. 190).

- ▶ Aprire la pagina web **Configurazioni** → **Configurazione IP**.
- ▶ Nel campo **Assegnazione indirizzo** selezionare **Indirizzo IP**.

Selezionare **Automatico** se si vuole assegnare al telefono un indirizzo IP dinamico tramite un server DHCP nella rete locale. Non sono necessarie altre impostazioni per la rete locale.

Selezionare **Statico** se si desidera stabilire un indirizzo IP locale fisso per es. quando sul router è installato un Port Forwarding oppure un DMZ per il telefono.

I seguenti campi vengono inseriti quando si sceglie **Indirizzo IP = Statico**:

Indirizzo IP

Inserire un indirizzo IP per il telefono. Tramite questo indirizzo IP si è raggiungibili da altri utenti nella rete locale (per es. dal PC).

È preimpostato 192.168.2.2.

Prestare attenzione ai seguenti punti:

- L'indirizzo IP nel campo dell'indirizzo, che viene utilizzato nel router, deve essere per uso privato. Questo è in genere contenuto nell'intervallo 192.168.0.1 – 192.168.255.254 con **Subnet mask** 255.255.255.0. La subnet mask stabilisce che le prime tre parti dell'indirizzo IP devono essere uguali per tutti gli utenti della rete LAN.
- L'indirizzo IP fisso non deve appartenere al campo dell'indirizzo (campo IP pool), che è riservato al server DHCP del router. Inoltre non deve essere utilizzato da un altro apparecchio sul router.

Eventualmente verificare l'impostazione sul router.

Subnet mask

Inserire la subnet mask per l'indirizzo IP dell'apparecchio. Per gli indirizzi dal 192.168.0.1 al 192.168.255.254 l'indirizzo standard per la subnet mask è preimpostato su 255.255.255.0.

Configurazione IP

Gateway standard

Inserire l'indirizzo IP del gateway standard, tramite il quale la rete locale è collegata ad Internet. Questo è in genere l'indirizzo IP locale (privato) del router (per es. 192.168.2.1). Il telefono necessita di questa informazione per poter accedere ad Internet.

È preimpostato 192.168.2.1.

DNS server

Inserire l'indirizzo IP del server DNS preferito. Il DNS (Domain Name System) permette di associare agli indirizzi IP pubblici dei nomi simbolici.

Il server DNS necessita di poter tradurre il nome DNS nell'indirizzo IP per instaurare la connessione ad un server.

È possibile indicare qui l'indirizzo IP del proprio router. Il router inoltra le richieste di indirizzo del telefono al proprio server DNS.

È preimpostato 192.168.2.1.

DNS server secondario (opzionale)

Inserire l'indirizzo IP del server alternativo che si deve utilizzare in caso il server preferito non sia disponibile.

Cliccare sul comando **OK**, per salvare le modifiche.

Cliccare sul comando **Annulla**, per rifiutare le modifiche.

Permettere l'accesso ad altre reti

Il telefono è impostato in modo che sia possibile accedere al suo configuratore solamente tramite un PC che si trovi nella stessa rete locale del telefono. La subnet mask del PC deve coincidere con quella del telefono.

È possibile permettere l'accesso di PC da altre reti.

Attenzione:

L'ampliamento dell'autorizzazione d'accesso da altre reti aumenta il rischio di accessi non autorizzati. È perciò consigliato disattivare nuovamente il controllo da remoto se non serve più.

- ▶ Aprire la pagina web **Configurazioni** → **Configurazione IP**.
- ▶ Nel campo **Gestione remota** attivare l'opzione **Sì** per permettere l'accesso ad altre reti.
Per disattivare la gestione remota, cliccare sull'opzione **No**. L'accesso ai PC viene quindi limitato alla sola rete locale.

L'accesso di altre reti ai servizi del configuratore web è possibile solamente se il vostro router è impostato in modo adeguato. Il router deve trasferire le impostazioni del telefono dall'„esterno“ alla Porta 80 (porta standard) del telefono. Leggere in proposito il manuale d'istruzioni del vostro router.

Per instaurare la connessione è necessario che nel browser web del PC remoto sia stato indicato l'indirizzo IP pubblico o il nome DNS del router ed eventualmente il numero di porta sul router.

Configurare i collegamenti telefonici

Sul vostro telefono è possibile configurare fino a sei numeri di telefono: il vostro numero di rete fissa e sei numeri VoIP.

Per ogni numero VoIP è necessario aprire un account presso il proprio provider VoIP. I dati di accesso per ogni account devono essere salvati nel telefono. È possibile assegnare un nome ad ogni connessione (VoIP e rete fissa).

Per la configurazione dei collegamenti telefonici:

► Aprire la pagina web **Configurazioni** → **Telefono** → **Connessioni**.

Viene visualizzata una lista (v. Figura 3) con tutti i collegamenti possibili che è possibile configurare per il vostro telefono o che sono già stati configurati.

Connessione VoIP				
	Nome / Provider	Suffisso	Stato	Attivo
1.	Anna IP Sipgate	#1	registrato	<input type="button" value="Modifica"/> <input checked="" type="checkbox"/>
2.	Michael IP Sipgate	#2	registrato	<input type="button" value="Modifica"/> <input checked="" type="checkbox"/>
3.	IP3 Altro Provider	#3	Disabilitato	<input type="button" value="Modifica"/> <input type="checkbox"/>
4.	IP4 Altro Provider	#4	Disabilitato	<input type="button" value="Modifica"/> <input type="checkbox"/>
5.	IP5 Altro Provider	#5	Disabilitato	<input type="button" value="Modifica"/> <input type="checkbox"/>
6.	IP6 Altro Provider	#6	Disabilitato	<input type="button" value="Modifica"/> <input type="checkbox"/>

Connessione linea fissa		
Nome	Suffisso	
Linea fissa	#0	<input type="button" value="Modifica"/>

Figura 3 Lista dei collegamenti possibili

Nella lista vengono visualizzate le seguenti voci:

Nome / Provider

Nome della connessione. Viene visualizzato il nome stabilito per il collegamento (pag. 135, pag. 140) oppure il nome standard (da IP1 a IP6 per le connessioni VoIP, **Linea fissa** per la connessione di rete fissa).

Con le connessioni VoIP viene inoltre visualizzato il nome del VoIP Provider, presso cui avete sottoscritto un account. Se il nome non è conosciuto viene visualizzato **Altro Provider**.

Configurare i collegamenti telefonici

Suffisso

Il suffisso di linea che deve essere aggiunto al numero di telefono con le chiamate in uscita, affinché per l'invio venga utilizzato l'account corrispondente al suffisso.

Esempio: selezionando 123456765#1, la connessione viene instaurata tramite il primo VoIP Account e regolato, indipendentemente da quale numero VoIP è stato impostato come numero di invio per il vostro portatile, e se è stato premuto il tasto impegno linea brevemente o a lungo.

Selezionando 123456765#0, la connessione viene instaurata tramite rete fissa.

Stato

Per le connessioni VoIP viene visualizzato lo status del collegamento:

registrato

La connessione è attivata. Il telefono è stato registrato. È possibile telefonare tramite questa connessione.

Disabilitato

La connessione è disattivata. Il telefono non si registra con il relativo account presso il VoIP Service. Non è possibile né telefonare né ricevere telefonate tramite la connessione.

Registrazione fallita / Server non accessibile

Il telefono non ha potuto registrarsi presso il VoIP Provider, perchè i dati di accesso VoIP sono incompleti o sbagliati oppure il telefono non è connesso ad Internet. Informazioni in proposito si trovano nel paragrafo „Domande e risposte“ da pag. 163.

Attivo

Con l'opzione nella colonna **Attivo** è possibile attivare le connessioni VoIP () e disattivarle () . Se una connessione è stata disattivata, il telefono non si registra per questa connessione. L'attivazione/disattivazione della connessione avviene direttamente cliccando sull'opzione. Non è necessario salvare la modifica.

Per configurare una connessione o per modificare la configurazione di una connessione:

► Cliccare sul comando **Modifica** dopo la connessione.

Viene aperta una pagina web in cui è possibile effettuare le impostazioni necessarie.

Leggere inoltre:

- ◆ nel paragrafo „Configurare la connessione VoIP“ a pag. 134 oppure
- ◆ nel paragrafo „Configurare la connessione di rete fissa“ a pag. 140

Configurare la connessione VoIP

Aprire la pagina web:

- Aprire la pagina web **Configurazioni** → **Telefono** → **Connessioni**.
- Dopo la connessione VoIP, che si desidera configurare o di cui si desidera modificare la configurazione, cliccare sul comando **Modifica**.

Si apre una pagina web in cui è possibile effettuare le impostazioni di cui ha bisogno il telefono per l'accesso al VoIP Server del vostro Provider.

Sulla pagina web vengono visualizzati sempre i seguenti comandi:

- ◆ **Connessione VoIP** (pag. 135),
- ◆ **Configurazione Automatica** (pag. 135)
- ◆ **Dati personali del Provider** (pag. 137).

I campi

- ◆ **Dati generali del Provider** (pag. 137) e
- ◆ **Rete** (pag. 138)

possono essere mostrati o nascosti tramite i comandi **Mostra impostazioni avanzate** e **Nascondi impostazioni avanzate**.

In questi campi è necessario inserire i dati di accesso generali del provider VoIP. Con molti provider VoIP è possibile scaricare questi dati da Internet (v. „Campo di inserimento: Configurazione Automatica“).

- ▶ Eseguire le impostazioni nella pagina web.
- ▶ Salvarla nel telefono, v. pag. 140.
- ▶ Eventualmente attivare la connessione, v. pag. 140.

Campo di inserimento: Connessione VoIP

Nome o numero connessione

Inserire il nome per la connessione VoIP oppure il numero VoIP (max. 16 caratteri). Con questo nome la connessione viene visualizzata sul portatile e nel configuratore web, per es. durante l'assegnazione dei numeri di invio e di ricezione (pag. 145), con la visualizzazione del numero (pag. 34).

Campo di inserimento: Configurazione Automatica

Con molti provider VoIP l'intera configurazione o una grossa parte della configurazione di una connessione VoIP è automatica. È possibile caricare i dati di accesso VoIP necessari da Internet sul vostro telefono.

Esistono le seguenti possibilità:

- ◆ Configurazione completamente automatica

Prerequisiti:

- È stato ricevuto un **Codice di auto-configurazione** dal proprio provider VoIP.
 - Per il vostro provider VoIP sono disponibili per il download i dati di accesso generali.
- È possibile scaricare tutti i dati necessari per l'accesso VoIP da Internet:

- ▶ Indicare nell'area **Configurazione Automatica** nel campo **Codice Configurazione Automatica** il codice di auto-configurazione ricevuto dal vostro provider VoIP
- ▶ Cliccare sul comando **Inizio Configurazione Automatica**.

Il telefono instaura una connessione ad Internet e carica tutti i dati necessari per la connessione VoIP da Internet, cioè sulla base vengono caricati i dati del provider generali e i vostri dati del provider personali (dati dell'account).

Se sono state già date indicazioni sulla pagina web, queste vengono eliminate, non appena si clicca su **Inizio Configurazione Automatica**. I campi nelle aree **Dati personali del Provider** e **Dati generali del Provider** come pure gli indirizzi del server nell'area **Rete** vengono sovrascritti dai dati scaricati.

In genere non è necessario dare altre indicazioni in questa pagina web.

Configurare i collegamenti telefonici

Nota:

Se viene dato l'avviso **Download delle impostazioni non possibile! File danneggiato!**, sul telefono non viene caricato nessun dato. Le cause possibili sono:

- È stato inserito un codice sbagliato (per es. scrittura a caratteri maiuscoli/minuscoli non rispettata). Correggere eventualmente il vostro inserimento.
- Il file che deve essere caricato, è errato. Informarsi presso il proprio provider VoIP.

Una volta avvenuto il download dei dati viene visualizzata la lista **Connessioni**.

- ▶ Attivare la connessione, come descritto a pag. 140.

Si è quindi raggiungibili tramite il relativo numero di telefono VoIP.

◆ Configurazione automatica dei dati generali del provider VoIP

Prerequisito: sono stati ricevuti i dati dell'account dal vostro provider VoIP (per es. **Autenticazione Nome**, **Autenticazione Password**).

Sul server Siemens in Internet sono disponibili per il download i file per i profili dei principali provider VoIP. L'indirizzo del server è salvato nel vostro telefono (pag. 159).

Per caricare i dati sul vostro telefono, procedere come di seguito descritto:

- ▶ Cliccare nell'area **Configurazione Automatica** sul comando **Seleziona VoIP Provider**. Vengono visualizzate le informazioni per il procedimento del download.

Nota:

Se si clicca sul comando **Seleziona VoIP Provider**, vengono salvate e verificate le modifiche precedentemente effettuate nella pagina web. Eventualmente correggere i valori prima dell'avvio del processo **Seleziona VoIP Provider**.

Il download avviene in più passaggi:

- ▶ Cliccare sul comando **Avanti**.
- ▶ Selezionare dalla lista il paese per cui deve essere caricata la lista dei provider VoIP.
- ▶ Cliccare sul comando **Avanti**.
- ▶ Selezionare dalla lista il vostro provider VoIP.
Se non è contenuto nella lista, selezionare **Altro Provider**. È poi necessario inserire i dati generali del provider manualmente (vedi sotto „Campo di inserimento: Dati generali del Provider“ e „Campo di inserimento: Rete“).
- ▶ Cliccare sul comando **Fine**.

I dati del provider selezionato vengono caricati sul vostro telefono e inseriti nell'area **Dati generali del Provider** (pag. 137) e **Rete** (pag. 138). In genere in questi campi non si effettuano più impostazioni.

Nel campo **Provider** viene visualizzato il nome del provider VoIP selezionato oppure **Altro Provider**. Se disponibile, viene visualizzato il link alla homepage del provider.

Per terminare la configurazione della connessione VoIP, è necessario ancora inserire nel campo **Dati personali del Provider** i vostri dati dell'account.

Campo di inserimento: Dati personali del Provider

Inserire i dati per la configurazione necessari per l'accesso al SIP Server del vostro VoIP Provider. I dati vengono forniti dal proprio VoIP provider.

I nomi dei campi indicati di seguito (**Autenticazione Nome** etc.) di questa area sono nomi standard e possono essere modificati. Se sono già stati scaricati i dati generali del provider (comando „**Seleziona VoIP Provider**“, v. sopra), i nomi dei campi vengono sostituiti dalle denominazioni specifiche del provider per un migliore orientamento (per es. SIP-ID invece di **Autenticazione Nome**).

Autenticazione Nome

Indicare il vostro ID di registrazione o di autenticazione presso il vostro VoIP Provider. L'ID di registrazione serve come ID di accesso che il vostro telefono deve indicare per la registrazione presso il SIP Proxy/Registrar Server. In genere **Autenticazione Nome** è uguale allo **Username**, cioè il vostro numero di telefono in Internet.

Autenticazione Password

Inserire nel campo **Autenticazione Password** la password stabilita dal vostro provider VoIP. Il telefono necessita della password per la registrazione presso il SIP Proxy/Registrar Server.

Username

Lo username è l'ID del vostro account presso il provider VoIP. L'ID è in genere uguale alla parte iniziale del vostro indirizzo SIP (URI, il vostro identificativo in Internet).

Esempio: se il vostro indirizzo SIP è „987654321@provider.it“, indicare in **Username** „987654321“.

Nome visualizzato (opzionale)

Inserire un nome a piacere che si desidera sia visualizzato sul display del vostro interlocutore quando si chiama da Internet (es.: Mario Rossi). Sono permessi tutti i caratteri della famiglia UTF8 (Unicode). Possono essere inserite al massimo 32 cifre.

Se non si inserisce nessun nome, viene visualizzato lo **Username** oppure il vostro numero VoIP.

Informarsi presso il proprio provider se è supportato questo servizio.

Campo di inserimento: Dati generali del Provider

Se avete scaricato le impostazioni generali del provider VoIP dal server di configurazione di Siemens (pag. 135), gli spazi di questo campo sono già stati aggiornati. Non è quindi in genere necessario effettuare ulteriori impostazioni in questo campo.

Dominio

Indicare qui la parte finale del vostro indirizzo SIP (URI).

Esempio: per l'indirizzo SIP „987654321@provider.it“, indicare in **Dominio** „provider.it“.

Indirizzo server proxy

Il SIP Proxy è il server di accesso del vostro provider VoIP. Inserire l'indirizzo IP oppure il nome DNS del vostro SIP Proxy. **Esempio:** myprovider.com.

Porta server proxy

Inserire il numero della porta di comunicazione tramite la quale il SIP Proxy invia e riceve dati di segnalazione (porta SIP).

La maggior parte dei provider VoIP utilizza la porta 5060.

Configurare i collegamenti telefonici

Registrar server

Inserire il nome DNS oppure l'indirizzo IP del registrar server.

Il registrar server è necessario al momento della registrazione del telefono. Associa al proprio indirizzo SIP (**Username@Dominio**) l'indirizzo IP pubblico/numero di porta, con il quale si registra il telefono. Con la maggior parte dei provider VoIP il registrar server è uguale al server SIP. **Esempio:** reg.myprovider.it.

Porta registrar server

Indicare la porta di comunicazione utilizzata per il registrar. Nella maggior parte dei casi viene utilizzata la porta 5060.

Tempo di refresh Registrazione

Indicare entro quali intervalli di tempo il telefono deve ripetere la registrazione presso il VoIP Server (SIP Proxy) (viene inviata una richiesta per instaurare una sessione). La ripetizione è necessaria affinché la voce del telefono resti nella tabella del SIP Proxy e il telefono sia raggiungibile. La ripetizione viene eseguita per tutti i numeri di telefono VoIP attivi.

È preimpostato 180 sec.

Inserendo 0 sec., la registrazione non viene ripetuta periodicamente.

Campo di inserimento: Rete

Nota:

Se avete scaricato le impostazioni generali del provider VoIP dal server di configurazione di Siemens (pag. 136), gli spazi di questo campo sono occupati dai dati per il download (per es. le impostazioni per il server STUN e l'Outbound Proxy).

Se il vostro telefono è collegato ad un router dotato di NAT (Network Address Translation) e/o Firewall, in questo caso è necessario effettuare delle impostazioni affinché il vostro telefono sia raggiungibile (cioè indirizzabile) da Internet.

Attraverso il NAT gli indirizzi IP degli utenti in rete vengono nascosti dietro l'indirizzo IP generale del router.

Per le chiamate in entrata

Se il Port Forwarding per il telefono è attivato sul router oppure è dotato di DMZ, non è necessaria alcuna particolare impostazione per le chiamate in entrata.

In caso contrario, affinché il telefono sia raggiungibile è necessario un inserimento nella tabella di routing del NAT (nel router). Viene messo a disposizione al momento della registrazione del telefono presso il servizio SIP. Per motivi di sicurezza questo inserimento viene cancellato automaticamente in determinati intervalli di tempo (timeout di sessione). Il telefono deve quindi confermare la registrazione in determinati intervalli di tempo (v. **Tempo di refresh NAT**, pag. 139) affinché il valore venga mantenuto nella tabella di routing.

Per le chiamate in uscita

Il telefono necessita del proprio indirizzo pubblico per poter ricevere i dati vocali dell'interlocutore.

Ci sono due possibilità:

- ◆ Il telefono richiede l'indirizzo pubblico presso un server STUN in Internet (Simple Transversal of UDP over NAT). Lo STUN può essere impiegato solo con il cosiddetto NAT asimmetrico e con firewall non-bloccante.

- ◆ Il telefono non indirizza la richiesta di connessione al SIP Proxy ma ad un Proxy Outbound in Internet, che si occupa di gestire il pacchetto dati con l'indirizzo pubblico. Il server STUN e Proxy Outbound vengono impiegati alternativamente per evitare il NAT/Firewall sul router.

STUN abilitato

Cliccare su **Si**, se il vostro telefono deve utilizzare lo STUN, non appena viene impiegato un router con NAT asimmetrico.

Server STUN

Inserire il nome del DNS oppure l'indirizzo IP del server STUN in Internet.

Se nel campo di inserimento **STUN abilitato** è stata selezionata l'opzione **Si**, è necessario inserire qui un **Server STUN**.

Porta STUN

Inserire il numero della porta di comunicazione sul server STUN. La porta standard è la 3478.

Tempo di refresh STUN

Indicare entro quali intervalli di tempo il telefono deve ripetere la registrazione presso lo STUN server. La ripetizione è necessaria affinché la voce del telefono resti nella tabella dello STUN server. La ripetizione viene eseguita per tutti i numeri di telefono VoIP attivi. Richiedere il **Tempo di refresh STUN** presso il vostro provider VoIP.

È preimpostato 240 sec.

Inserendo 0 sec., la registrazione non viene ripetuta periodicamente.

Tempo di refresh NAT

Indicare in quali limiti di tempo il telefono deve aggiornare il proprio valore d'immissione nella tabella di routing del NAT. Indicare l'intervallo di tempo in sec., che è di poco inferiore al timeout di sessione del NAT.

Il valore preimpostato per il **Tempo di refresh NAT** non deve venir modificato nelle relative regole.

Modalità proxy outbound

Indicare quando deve venir impiegato il Proxy Outbound.

Sempre

Tutti i dati di segnalazione e i dati vocali trasmessi dal telefono vengono inviati al Proxy Outbound.

Automatico

Se il telefono è collegato ad un router con NAT asimmetrico oppure con Firewall non-bloccante, i dati trasmessi dal telefono vengono inviati solamente al Proxy Outbound. Se il telefono è dietro un NAT asimmetrico, viene utilizzato un server STUN.

Se è stato impostato **STUN abilitato = No** oppure non è stato indicato alcun server STUN, viene utilizzato sempre il Proxy Outbound.

Mai

Il Proxy Outbound non viene utilizzato.

Non indicando nulla nel campo di immissione **Proxy outbound** il telefono è sempre indipendente dalla modalità selezionata come **Mai**.

Configurare i collegamenti telefonici

Proxy outbound

Inserire il nome del DNS oppure l'indirizzo IP del Proxy Outbound del vostro provider.

Nota:

Con molti provider il Proxy Outbound è uguale al Proxy SIP.

Porta proxy outbound

Inserire il nome del DNS oppure l'indirizzo IP del Proxy Outbound del vostro provider.

La porta standard è la 5060.

Memorizzare le impostazioni nel telefono

- Cliccare sul comando **OK**, per salvare le modifiche.

Dopo il salvataggio viene visualizzata la lista **Connessioni** (v. Figura 3 a pag. 133).

Se si desidera rifiutare le impostazioni effettuate, cliccare sul comando **Annulla**.

Cliccando sul comando **Cancella**, tutti i campi vengono riportati alle impostazioni standard. I campi senza valori standard sono vuoti.

Attenzione: se non si danno comandi per lungo tempo la connessione al configuratore web viene interrotta automaticamente. I valori non salvati vanno persi. Eventualmente effettuare salvataggi di tanto in tanto. È possibile riprendere il comando ed effettuare le modifiche.

Attivare una nuova connessione

Se è stata configurata una nuova connessione VoIP, è necessario attivarla.

Nella lista **Connessioni**:

- Attivare nella colonna **Attivo** l'opzione corrispondente (= attiva).

Il vostro telefono si registra con i relativi dati di accesso presso il provider VoIP. Se la registrazione ha avuto un esito positivo dopo poco viene visualizzato **Stato registrato**. Si è ora raggiungibili tramite questo numero VoIP.

Nota:

Dopo il nuovo inserimento ad ogni portatile e alla segreteria telefonica integrata (Gigaset C47 IP) assegnato un numero VoIP come numero di ricezione. Per modificare l'assegnazione v. pag. 145.

Configurare la connessione di rete fissa

È possibile assegnare un nome alla vostra connessione di rete fissa. Con questo nome la connessione viene visualizzata sul portatile e nei comandi del configuratore web, per es. nel momento dell'assegnazione dei numeri di invio e di ricezione (pag. 145), con la visualizzazione del numero di telefono (pag. 34).

- Aprire la pagina web **Configurazioni** → **Telefono** → **Connessioni**.
- Nel campo **Connessione linea fissa** cliccare sul comando **Modifica**.
- Nel campo **Nome o numero connessione** inserire il proprio numero di rete fissa oppure un nome a piacere (max. 16 caratteri) per la connessione di rete fissa. È preimpostato „Linea fissa“.

Ottimizzare la qualità vocale sulle connessioni VoIP

È possibile effettuare impostazioni generali e specifiche della connessione per migliorare la qualità vocale della telefonia VoIP.

► Aprire la pagina web **Configurazioni** → **Telefono** → **Audio**.

La qualità vocale con le connessioni VoIP viene determinata attraverso **codificatori vocali** utilizzati per la trasmissione di dati e della **larghezza della banda** della connessione DSL a disposizione.

Con il codice vocale i dati vocali vengono digitalizzati (codificati/decodificati) e compressi. Se un codificatore è „migliore“ (qualità vocale migliore) significa che è necessario trasmettere più dati, cioè per la trasmissione accettabile dei dati vocali è necessario un accesso DSL con una larghezza di banda maggiore.

Il vostro telefono supporta i seguenti codici vocali:

G.722

Se sulla base si registra un portatile HDSP (HDSP= High Definition Sound Performance), con questo portatile è possibile telefonare tramite connessione VoIP G.722 con qualità del suono brillante. Ad es. i portatili Gigaset S67H e SL37H sono apparecchi HDSP.

Il codificatore vocale **a larga banda G.722** lavora con gli stessi bitrate di G.711 (64 Kbit/s per connessione vocale), ma con sample rate più elevata.

G.711 a law / G.711 μ law

Qualità vocale elevata (confrontabile con la ISDN). La larghezza necessaria della banda è di 64 Kbit/s per connessione vocale.

G.726

Buona qualità vocale (inferiore alla G.711, ma superiore rispetto alla G.729).

Il vostro telefono supporta G.726 con una velocità di trasmissione di 32 Kbit/s per connessione vocale.

G.729

Qualità vocale media. La larghezza necessaria della banda è di 8 Kbit/s per connessione vocale.

Entrambe le parti della connessione telefonica (chiamante/mittente e destinatario) devono utilizzare gli stessi codificatori vocali. Il codificatore vocale viene scambiato al momento dell'instaurazione della connessione tra mittente e destinatario.

È possibile influenzare la qualità vocale, selezionando il codificatore vocale (rispettando la larghezza di banda del vostro collegamento DSL), che il vostro telefono deve utilizzare, e stabilire la sequenza in cui i codificatori devono venir proposti all'instaurazione di una connessione VoIP.

Campo di inserimento: Impostazioni per la larghezza di banda

Le impostazioni in questo campo influenzano tutte le connessioni VoIP (numeri di telefono VoIP).

Permettere 1 sola conversazione VoIP

Sul vostro telefono è possibile effettuare fino a due telefonate VoIP contemporaneamente. Se il vostro collegamento DSL dispone di una larghezza di banda limitata, con due conversazioni VoIP in contemporanea possono subentrare dei problemi. La trasmissione dei dati non è più accettabile (considerevole ritardo vocale, perdita di dati, etc.).

- ▶ Attivare l'opzione **Sì** dietro **Permettere 1 sola conversazione VoIP**, affinché non vengano più instaurate connessioni telefoniche VoIP in parallelo.
- ▶ Se si desidera permettere due connessioni VoIP, attivare l'opzione **No**.

Attenzione: se è consentita solo una connessione VoIP, **non** sono più disponibili i seguenti servizi di rete VoIP:

- Avviso di chiamata durante una chiamata tramite VoIP gli avvisi di chiamata non vengono segnalati.
- Consultazione esterna da una chiamata VoIP
- Inclusione interna e avvio di una conferenza tramite VoIP

Qualità vocale

Nel vostro telefono sono salvate impostazioni standard per i codificatori utilizzati: un'impostazione per la larghezza di banda limitata e una per la larghezza di banda elevata.

- ▶ Attivare una delle opzioni **Ottimizzata per un larghezza di banda ridotta** / **Ottimizzata per un larghezza di banda elevata**, se si desidera copiare un'impostazione standard per tutte le connessioni VoIP. Le impostazioni vengono visualizzate nel campo **Impostazioni per la connessione** e non possono venir modificate.
- ▶ Attivare l'opzione **Preferenza personale codec**, se si desidera selezionare e impostare un codificatore vocale specifico della connessione (vedi „Campo di inserimento: Impostazioni per la connessione“).

Campo di inserimento: Impostazioni per la connessione

In questo campo si effettuano le impostazioni specifiche per ogni singolo numero di telefono VoIP.

Per ogni numero VoIP configurato sul telefono è possibile effettuare le seguenti impostazioni:

Volume delle chiamate VoIP

Con alcuni provider VoIP può essere che il volume della voce/del ricevitore sia troppo bassa o troppo alta.

La regolazione del volume tramite il portatile non è sufficiente.

È possibile stabilire se il campo del volume regolabile sul portatile deve essere alzato o abbassato. Sono a disposizione le seguenti opzioni:

Basso

Il volume della voce/del ricevitore è troppo basso. Attivando questa opzione, il volume viene alzato di 6 dB.

Normale

Il volume della voce/del ricevitore non deve essere alzato/abbassato.

Alto

Il volume della voce/del ricevitore è troppo alto. Attivando questa opzione, il volume viene abbassato di 6 dB.

Codificatore vocale

Prerequisito: nel campo **Impostazioni per la larghezza di banda per Qualità vocale** è stata attivata l'opzione **Preferenza personale codec**.

Selezionare i codificatori vocali che il vostro telefono deve utilizzare, e stabilire la sequenza in cui i codificatori devono venir proposti al momento dell'instaurazione di una connessione VoIP tramite questi numeri VoIP.

- ▶ Spostare i codici vocali che il vostro telefono propone per la chiamata in uscita nella lista **Codici selezionati**.
Cliccare quindi nella lista **Codici disponibili** sul codificatore vocale, che si desidera inserire (con l'aiuto del tasto Shift o Ctrl è possibile selezionare più voci). Cliccare sul comando **<Aggiungi**.
- ▶ Spostare i codici che il telefono non deve utilizzare nella lista **Codici disponibili**. Selezionare quindi i codici vocali nella lista **Codici selezionati** (vedi sopra) e cliccare sul comando **Rimuovi**.
- ▶ Nella lista dei **Codici selezionati** ordinare i codici vocali nell'ordine in cui dovrebbero essere suggeriti al ricevitore nel momento in cui viene stabilita la connessione. Utilizzare in proposito i comandi **Sopra** e **Sotto**.

Al momento dell'instaurazione di una connessione VoIP il telefono propone il primo codice vocale che appare nella lista **Codici selezionati**. Se il terminale remoto non accetta questo codice vocale (per es. perchè non lo supporta), verrà proposto il secondo codice della lista, etc.

Se il terminale remoto non accetta nessun codice vocale della lista **Codici selezionati**, **non** viene instaurata la connessione. Sul portatile si riceverà il relativo avviso.

Nota:

- Si devono disattivare i codici (spostandoli nella lista **Codici disponibili**), solamente per un motivo particolare. Più codici vengono disattivati, maggiore è il rischio che non si possano effettuare le conversazioni per via di una gestione non possibile dei codici.
- Con le chiamate in entrata vengono ammessi tutti i codici supportati.

Campo di inserimento: Impostazioni per i Codecs

Per risparmiare ulteriore larghezza di banda e capacità di trasmissione, è possibile sopprimere per connessioni VoIP, che utilizzano il codificatore **G.729**, la trasmissione di pacchetti vocali in pause vocali („soppressione silenzio“). Al posto dei rumori di sottofondo il vostro interlocutore sentirà quindi nel proprio ambiente un fruscio artefatto, che si genererà presso il destinatario.

Attenzione: „soppressione silenzio“ significa eventualmente un peggioramento della qualità vocale.

- ▶ Nel campo **Abilità Annex B per codec G.729** indicare se durante l'utilizzo del codificatore **G.729** deve essere soppressa la trasmissione di pacchetti dati in pause vocali (attivare l'opzione **Si**).

Impostare la connessione standard del telefono

Salvare le modifiche sul telefono

- ▶ Cliccare sul comando **OK**, per salvare le modifiche per la qualità vocale.

Nota:

Per una buona qualità vocale prestare attenzione anche ai seguenti punti:

- Mentre si telefona tramite VoIP evitare altre attività (per es. la navigazione in Internet).
- Fare attenzione che a seconda del codice utilizzato e del carico massimo di rete possono esserci ritardi della voce.

Qualità vocale ed infrastruttura

Con Gigaset C470 IP o C475 IP si ha la possibilità di telefonare tramite VoIP con una buona qualità vocale.

Le prestazioni – e quindi anche la qualità vocale del vostro telefono – con il VoIP dipendono però anche dalle caratteristiche dell'infrastruttura di trasporto.

Influenzano le prestazioni anche le seguenti componenti del vostro provider VoIP:

- ◆ Router
- ◆ DSLAM
- ◆ Linea di trasmissione e velocità DSL
- ◆ Linee di trasmissione in Internet
- ◆ Eventualmente altre applicazioni che condividono l'accesso DSL

Nelle reti VoIP la qualità viene influenzata dalla cosiddetta „Quality of Service“ (QoS). Se l'infrastruttura generale dispone del QoS, la qualità vocale è superiore (meno ritardi, meno eco, meno fruscii, etc.).

Se per es. il router non dispone del QoS, la qualità vocale è inferiore. Ulteriori dettagli si trovano nella letteratura specializzata.

Impostare la connessione standard del telefono

Con la connessione standard si stabilisce per il vostro telefono quale tipo di connessione (VoIP oppure rete fissa) si deve utilizzare, premendo **brevemente** il tasto impegno linea  durante la selezione. La connessione standard vale per tutti i portatili registrati.

- ▶ Aprire la pagina web **Configurazioni** → **Telefono** → **Assegnazione numero**.
- ▶ Nell'area **Linea per chiamate in uscita** indicare la connessione standard. Cliccare per questo sull'opzione **VoIP** oppure **Linea fissa**.
- ▶ Cliccare infine sul comando **OK**, per attivare le impostazioni.

Note:

- La connessione standard è rilevante solamente con la selezione di numeri che non sottostanno a nessun piano di selezione e che vengono inseriti senza suffisso di selezione.
- È possibile modificare l'impostazione per la connessione standard tramite ogni portatile Gigaset registrato (pag. 117).

Assegnare al portatile i numeri di invio e di ricezione

È possibile assegnare al vostro telefono fino a sette numeri di telefono: il numero di rete fissa e fino a sei numeri VoIP.

È possibile assegnare questi numeri ad ogni portatile registrato come numeri di ricezione. Con il numero di ricezione si stabilisce per ogni portatile con quali chiamate deve squillare.

È possibile assegnare ad ogni portatile un numero VoIP come numero di invio (VoIP). Con il numero di invio si stabilisce con quale VoIP-Account le chiamate VoIP in uscita devono essere composte. **Eccezione:**

- ◆ un numero è stato selezionato con suffisso di connessione (pag. 134) oppure
- ◆ per il numero è stato stabilito un piano di selezione (pag. 150).

Ad ogni portatile registrato è assegnato il vostro numero di rete fissa come numero di invio.

Note:

Dopo la registrazione sulla base ad un portatile vengono associati i seguenti numeri:

- Numeri di ricezione: tutti i numeri del telefono (rete fissa e VoIP).
- Numeri di invio: il numero di rete fissa e il numero VoIP, che sono stati inseriti per primi nella configurazione del telefono.

- ▶ Aprire la pagina web **Configurazioni** → **Telefono** → **Assegnazione numero**.

Vengono visualizzati i nomi di tutti i portatili registrati e ad ogni portatile la lista con i numeri di telefono configurati e attivati per il telefono. Nella colonna **Connessioni** vengono visualizzati i nomi di connessione. La connessione di rete fissa si trova ogni volta in fondo alla lista.

- ▶ Stabilire per ogni portatile un numero VoIP come numero di invio. Cliccare quindi nella colonna **per le chiamate in uscita** sull'opzione dopo il numero di telefono. L'assegnazione precedente viene disattivata automaticamente.

Nota:

Il numero di rete fissa viene assegnato ad ogni portatile come numero di invio. L'assegnazione non può essere disattivata. In questo modo è garantito che sia possibile selezionare numeri di emergenza da ogni portatile.

- ▶ Selezionare i numeri di telefono (rete fissa, VoIP), da assegnare al singolo portatile come numeri di ricezione. Cliccare quindi nella colonna **per le chiamate in arrivo** sull'opzione dopo il numero di telefono. È possibile assegnare più numeri di telefono ad ogni portatile oppure non assegnare alcun numero (☐ = assegnato).
- ▶ Cliccare infine sul comando **OK**, per salvare le impostazioni.

Note:

- Se il numero di telefono VoIP assegnato come numero di invio viene cancellato, al portatile viene assegnato automaticamente il primo numero di telefono VoIP.
- Se un numero di telefono non è assegnato a nessun portatile come numero di ricezione, le relative chiamate a questo numero non vengono segnalate su nessun portatile.
- Se non è stata impostata nessuna assegnazione dei numeri di ricezione per nessun portatile, le chiamate vengono segnalate su tutte le connessioni su tutti i portatili.

Assegnare i numeri di ricezione della segreteria (Gigaset C475 IP)

È possibile stabilire per quali dei vostri numeri di telefono la segreteria telefonica deve accettare le chiamate. Assegnare alla segreteria i numeri di ricezione.

Note:

- Ogni numero di telefono VoIP è assegnato alla segreteria telefonica integrata come numero di ricezione in base alla nuova voce.
- Se alla segreteria non è assegnato alcun numero di ricezione, non accetta nessuna chiamata, anche quando è attivata.
- Per come impostare ed utilizzare la segreteria telefonica, v. pag. 73.

- ▶ Aprire la pagina web **Configurazioni** → **Telefono** → **Assegnazione numero**.
- ▶ Selezionare nel campo **Segreteria telefonica** i numeri (rete fissa, VoIP), per i quali la segreteria deve accettare le chiamate (se attivata, v. pag. 73). Cliccare nella colonna **per le chiamate in arrivo** sull'opzione sotto il numero di telefono. Alla segreteria è possibile associare qualsiasi numero (= assegnato).
- ▶ Cliccare infine sul comando **OK**, per salvare le impostazioni.

Attivare l'Inoltro di chiamata per le connessioni VoIP

È possibile far arrivare le chiamate ai vostri numeri VoIP.

È possibile inoltrare le chiamate ai vostri numeri VoIP ad un numero esterno qualsiasi (VoIP, rete fissa oppure numero di rete mobile). L'inoltro di chiamata avviene tramite una connessione VoIP.

È possibile stabilire per ogni singolo numero VoIP (VoIP-Account), se e quando le chiamate a questo numero VoIP devono essere inoltrate.

È possibile impostare l'inoltro anche sul portatile così come attivarlo o disattivarlo, v. pag. 44.

- ▶ Aprire la pagina web **Configurazioni** → **Telefono** → **Inoltro di chiamata**.

Viene visualizzata la lista con tutte le connessioni VoIP da voi configurate.

Connessioni

Selezionare il nome che è stato assegnato al numero VoIP.

Quando

Selezionare quando una chiamata in arrivo per questo numero VoIP deve essere inoltrata: **Occupato** / **Nessuna risposta** / **Sempre**. Selezionare **Off** per disattivare l'inoltro di chiamata.

Numero del chiamante

Inserire il numero di telefono a cui le chiamate devono essere trasferite. Fare attenzione che anche durante il trasferimento ad un numero di rete fissa nella rete locale deve essere aggiunto il prefisso (a seconda del vostro VoIP-Provider e dell'impostazione per il prefisso locale automatico, v. pag. 149).

Le impostazioni valgono solo per il numero selezionato.

Nota:

Per inoltrare il vostro numero di rete fissa, v. pag. 42.

Impostare i toni DTMF per il VoIP

I toni DTMF sono necessari ad es. per interrogare e comandare la segreteria telefonica di rete tramite cifre-codici oppure per il comando da remoto della segreteria telefonica integrata (Gigaset C475 IP).

Stabilire per il VoIP, come devono essere inviati i toni DTMF: come informazione udibile nel canale vocale, oppure come segnalazione „SIP Info“.

Informarsi presso il proprio provider VoIP sul tipo di trasmissione DTMF supportata.

▶ Aprire la pagina web **Configurazioni** → **Telefono** → **Impostazioni avanzate**.

Nel campo **DTMF su connessioni VoIP** si effettuano le impostazioni per l'invio dei toni.

- ▶ Attivare **Audio** oppure **RFC 2833**, se si devono trasmettere i toni DTMF acusticamente (in pacchetti vocali).
- ▶ Attivare **SIP info**, se si devono trasmettere i toni DTMF come codici.
- ▶ Cliccare infine sul comando **OK**, per salvare le impostazioni.

Nota:

– Le impostazioni per i toni DTMF valgono per tutte le connessioni VoIP (VoIP-Account).

Stabilire la funzione del tasto R per il VoIP (Hook Flash)

Il vostro VoIP-Provider supporta eventualmente particolari funzioni. Per poter utilizzare queste funzioni, è necessario che il telefono invii un determinato segnale (pacchetto dati) al server SIP. È possibile aggiungere questo „segnale“ al tasto R del vostro telefono.

Premendo il tasto R durante una chiamata VoIP, il segnale viene inviato.

- ▶ Aprire la pagina web **Configurazioni** → **Telefono** → **Impostazioni avanzate**.
- ▶ Inserire i dati nel campo **Application Type** e **Application Signal** nel campo **Hook Flash (Tasto R)**, che si devono chiedere al proprio VoIP.
- ▶ Cliccare infine sul comando **OK**, per salvare le impostazioni.

L'impostazione per il tasto R vale per tutti i portatili registrati.

Impostare la porta di comunicazione locale per il VoIP

▶ Aprire la pagina web **Configurazioni** → **Telefono** → **Impostazioni avanzate**.

Indicare nel campo **Porte Listen per connessioni VoIP**, quale porta locale deve utilizzare il telefono per le telefonate VoIP. Le porte non devono essere utilizzate da nessun altro utente nella LAN.

Porta SIP

Stabilisce la porta di comunicazione locale tramite la quale il telefono può ricevere dati di segnalazione. Inserire una cifra compresa tra 1024 e 49152. Il numero standard della porta per la segnalazione SIP è 5060.

Porta RTP

Indicare la porta di comunicazione locale tramite la quale il telefono può ricevere dati di segnalazione. Inserire **correttamente** una cifra compresa tra 1024 e 49152.

Il numero di porta **non** può coincidere con il numero di porta nel campo **Porta SIP**.

Configurare l'inoltro di chiamata tramite VoIP

Inserendo una cifra non corretta, viene impostata automaticamente la cifra inferiore più vicina corretta (per es. inserendo 5003, viene impostato 5002). Il numero di porta standard per la trasmissione vocale è 5004.

Porta random (a caso)

Cliccare sull'opzione **Sì**, se il telefono non deve utilizzare nessuna porta fissa ma porte libere a piacere per **Porta SIP** e **Porta RTP**.

L'utilizzo di una porta a caso ha senso quando si devono impiegare più telefoni sullo stesso router dotato di NAT. I telefoni devono utilizzare porte diverse per poter trasmettere le conversazioni entranti nel NAT del router e i dati vocali solamente ad un telefono (quello che si sta contattando).

Cliccando su **No**, il telefono utilizza le porte indicate in **Porta SIP** e **Porta RTP**.

- ▶ Cliccare infine sul comando **OK**, per salvare le impostazioni.

Configurare l'inoltro di chiamata tramite VoIP

Durante la conversazione alternata tramite connessione VoIP è possibile collegare tra di loro entrambi gli interlocutori esterni (a seconda del provider). Per questo trasferimento di chiamata è possibile effettuare delle impostazioni.

- ▶ Aprire la pagina web **Configurazioni** → **Telefono** → **Impostazioni avanzate**.
- ▶ Nel campo **Inoltro di chiamata** eseguire le seguenti impostazioni per l'inoltro di chiamata tramite VoIP:

Inoltrare la chiamata riagganciando

Attivando l'opzione **Sì**, durante la conversazione alternata entrambi gli interlocutori esterni vengono collegati tra di loro, premendo il tasto di fine chiamata . Le vostre connessioni con l'utente viene terminano.

Per inoltrare una chiamata, attivando l'opzione **No**, leggere a pag. 46.

Preferred Refer To

Stabilire il protocollo (il contenuto dell'informazione "Refer To"), che si desidera utilizzare con l'inoltro di chiamata:

Target's contact info

Questo protocollo viene consigliato con le reti "chiuse" (reti aziendali interne e reti business).

Original URL

Questo protocollo viene consigliato durante il collegamento della base ad Internet tramite un router con NAT.

Automatic Refer To

Attivando l'opzione **Sì**, la base tenta di individuare automaticamente il protocollo ottimale.

Se la base non riesce ad individuare il protocollo ottimale, viene utilizzato il protocollo impostato in **Preferred Refer To**.

- ▶ Cliccare infine sul comando **OK**, per salvare le impostazioni.

Impostare il Prefisso locale automatico

Memorizzare nella vostra base il prefisso completo (con prefisso internazionale) del luogo in cui si utilizza il vostro telefono.

Con le chiamate VoIP è necessario in genere selezionare anche il prefisso locale – anche con le chiamate locali. Per evitare il fastidioso inserimento del prefisso con le chiamate locali, è possibile impostare il proprio telefono in modo che questo prefisso venga anteposto a tutte le chiamate VoIP nella rete locale.

Con le chiamate VoIP il prefisso locale inserito verrà anteposto a tutti i numeri che non iniziano con 0 – anche selezionando numeri dalla rubrica telefonica e da altre liste.

Eccezione: i numeri di telefono per cui sono stati stabiliti dei piani di selezione (pag. 150).

- ▶ Aprire la pagina web **Configurazioni** → **Telefono** → **Piani di selezione**.

Nell'area **Prefisso** effettuare le seguenti impostazioni:

- ▶ Dalla lista **Nazione** selezionare il paese in cui si utilizza il vostro telefono. In questo modo il prefisso internazionale e l'indicativo della località verranno impostati in modo automatico (nei campi **Internazionale Prefisso / Codice** e **Locale Prefisso**).
- ▶ Nel campo **Locale Codice** inserire l'indicativo della località della vostra città senza prefisso, per es. 89 (per Monaco).
- ▶ Cliccare sull'opzione **Sì** dopo **Prefisso locale di preselezione per le chiamate tramite VoIP**, per attivare la funzione.
Cliccare su **No**, per disattivare la funzione. È poi necessario inserire il prefisso locale anche con le chiamate locali tramite VoIP. I numeri in rubrica devono contenere sempre il prefisso locale per la selezione tramite VoIP.
- ▶ Cliccare sul comando **OK**, per salvare le impostazioni.

Attenzione:

- ◆ Durante la selezione tramite VoIP il prefisso locale viene anteposto anche ai numeri di emergenza, se per questi numeri non è stato stabilito **nessun** piano di selezione.
- ◆ Il prefisso **non** verrà anteposto ai numeri della vostra segreteria telefonica di rete salvati nella base (pag. 152).

Stabilire i piani di selezione – Controllo dei costi

Per risparmiare costi, è possibile stabilire dei piani di selezione:

- ◆ È possibile stabilire la connessione per determinati numeri di telefono (uno dei vostri VoIP-account, rete fissa), tramite cui selezionarli e conteggiare le chiamate.
Indicando solo alcune cifre (per es. prefisso locale, nazionale o di telefonia mobile), tutti i numeri che cominciano con queste cifre vengono selezionati tramite la connessione selezionata.
- ◆ È possibile bloccare determinati numeri di telefono, cioè il telefono non instaura nessuna connessione a questi numeri di telefono (per es. il numero 0190- oppure 0900).

I piani di selezione valgono per tutti i portatili registrati. L'impostazione della connessione standard (premere  brevemente/a lungo) e i numeri di invio del portatile durante la selezione dei numeri, che dipendono da un piano di selezione, è ininfluente.

Note:

È possibile evitare i piani di selezione ad eccezione del blocco come segue:

- selezionare i numeri con suffisso di selezione (per es. 123456789#3, v. pag. 31).
- si stabilisce un altro tipo di connessione prima di inserire il numero, premendo i tasti funzione **ReteFiss** / **IP** (pag. 109).
Premendo per es. **ReteFiss**, il numero viene selezionato tramite rete fissa, anche quando deve essere selezionato secondo un piano di selezione tramite connessione VoIP.

Ai numeri che sottostanno ad un piano di selezione, i prefisso locale di preselezione non vengono anteposti (pag. 149).

Consigli:

- ◆ Confrontare le tariffe per le chiamate non locali (in particolare quelle per l'estero) dei provider di rete fissa e VoIP e stabilire per il paese/luogo, quale connessione va utilizzata, per es. un piano di selezione per il **Numero telefonico** „0033“ si riferisce a tutte le chiamate verso la Francia.
- ◆ Stabilire tramite i piani di selezione che i numeri che iniziano con un numero Call-by-Call devono essere chiamati sempre tramite il vostro collegamento di rete fissa. Indicare il numero Call-by-Call nel campo **Numero telefonico**.

Definire i piani di selezione

► Aprire la pagina web **Configurazioni** → **Telefono** → **Piani di selezione**.

Nel campo **Piani di selezione** è possibile stabilire dei piani di selezione per il vostro telefono. Inserire i seguenti:

Numero telefonico

Inserire un numero di telefono oppure le prime cifre del numero (per es. un prefisso), per cui si deve utilizzare il piano di selezione (max. 15 caratteri).

Indicare ogni numero con prefisso locale, anche quando è stata attivata la funzione **Prefisso locale di preselezione per le chiamate tramite VoIP** (pag. 149).

Tipo di connessione

Nella lista si trovano tutte le connessioni VoIP, che sono state configurate e la vostra connessione di rete fissa. Viene visualizzato il nome assegnato alle connessioni.

- ▶ Selezionare la connessione dalla lista, tramite cui il numero o i numeri che iniziano con la serie di cifre indicate devono essere selezionati.

Oppure:

- ▶ Selezionare **Bloccato**, quando la selezione del numero o di tutti i numeri, che iniziano con le cifre indicate, devono essere bloccati.

Durante il tentativo di selezionare un numero bloccato, sul display viene visualizzato **Not possible!**

Commento (opzionale)

Qui è possibile inserire un commento lungo al max. 20 caratteri, che descrive il piano di selezione.

- ▶ Cliccare su **Aggiungi**.

Il piano di selezione viene subito attivato.

Se sul vostro telefono ci sono ancora delle voci libere per ulteriori piani di selezione, viene visualizzata una nuova riga per la voce di un ulteriore piano di selezione.

Nota:

Se i piani di selezione si sovrappongono, vale sempre il piano di selezione con la concordanza maggiore.

Esempio: esiste un piano di selezione per il numero „02” e un secondo per „023”. Selezionando „0231...” vale il secondo piano di selezione, selezionando „0208...” il primo.

Esempi:

- ◆ Si vuole bloccare il vostro telefono per tutti i numeri 0190.

Piano di selezione:

Numero telefonico = 0190 Tipo di connessione = Bloccato

- ◆ Tutte le chiamate nella rete mobile devono essere eseguite tramite la vostra connessione VoIP presso il Provider B.

Piano di selezione:

Numero telefonico = 017 Tipo di connessione = IP3, Provider B

come il corrispettivo valore per „015” e „016”.

Attivare/disattivare i piani di selezione

- ▶ Cliccando nella colonna **Attivo** sull'opzione, viene attivato/disattivato il relativo piano di selezione (= attivato).

Un piano di selezione disattivato non ha valore finchè non viene riattivato.

Cancellare il piano di selezione

- ▶ Cliccare sul comando **Cancella** sotto il piano di selezione da cancellare.

Il piano di selezione viene cancellato subito dalla lista. Il posto della lista viene liberato.

Nota:

Alla consegna **non** è possibile disattivare e cancellare i piani di selezione predefiniti (per i numeri di emergenza).

Numeri di emergenza

In alcuni paesi i piani di selezione per i numeri di emergenza (per es. per le chiamate **locali** alla polizia) sono preimpostati. Come **Tipo di connessione** è impostata la rete fissa.

Non è possibile cancellare, disattivare oppure bloccare questi piani di selezione. È possibile però modificare il **Tipo di connessione**.

Ciò lo si deve fare solamente quando il telefono non è collegato alla rete fissa. Quando si seleziona una connessione VoIP, assicurarsi che il VoIP-Provider supporti i numeri di emergenza.

Se non è preimpostato nessun numero di emergenza, è necessario che creiate voi stessi dei piani di selezione per i numeri di emergenza e assegnate loro la connessione, che sapete supporti i numeri di emergenza. Nella rete fissa i numeri di emergenza sono sempre supportati.

Attenzione:

- Non è possibile selezionare i numeri di emergenza se la tastiera è bloccata. Prima della selezione premere **a lungo** il tasto cancelletto (☒), per disattivare il blocco tasti.
- Se è stata attivato un prefisso locale automatico (pag. 149) e non è stato definito nessun piano per i numeri di emergenza, il prefisso verrà anteposto anche ai numeri di emergenza, quando li si seleziona tramite VoIP.

Attivare/disattivare la segreteria telefonica di rete, inserire il numero

Molti operatori di rete fissa e provider VoIP offrono la segreteria telefonica in rete, la cosiddetta Segreteria di Rete.

Ogni segreteria telefonica di rete accetta ogni volta le chiamate che arrivano tramite la relativa connessione (rete fissa oppure relativo numero di telefono VoIP).

Tramite il configuratore web è possibile inserire il numero della relativa segreteria telefonica di rete per ogni connessione configurata (VoIP, rete fissa). È possibile attivare oppure disattivare la segreteria di rete delle vostre connessioni VoIP.

- ▶ Aprire la pagina web

Configurazioni → **Telefono** → **Segreteria Telefonica di Rete**.

Nella pagina web viene visualizzata la lista con tutte le connessioni possibili. Nella colonna **Connessione** vengono visualizzati i nomi delle connessioni.

Inserire il numero

- ▶ Nella colonna **Numero del chiamante** inserire dopo la connessione desiderata il numero della segreteria telefonica di rete.

Con alcuni provider VoIP il numero di telefono della segreteria telefonica di rete viene caricato sulla vostra base già durante il download dei dati generali del provider VoIP (pag. 135) e visualizzato sotto **Numero del chiamante**.

- ▶ Cliccare infine sul comando **OK**, per salvare le impostazioni.

Attivare/disattivare la segreteria telefonica di rete

- ▶ Con l'opzione nella colonna **Attivo** è possibile attivare () e disattivare () le singole segreterie telefoniche di rete. L'attivazione/disattivazione avviene direttamente cliccando sull'opzione. Non è necessario salvare la modifica.

Note:

- È necessario aver **richiesto** al proprio operatore di rete fissa la segreteria telefonica di rete per la vostra connessione di rete fissa.
- Per inserire i numeri della segreteria telefonica di rete sul portatile e attivare/disattivare la segreteria telefonica di rete, leggere a pag. 96.

Memorizzare i dati di accesso a Messenger

Il Messenger-Client della vostra base consente l'**Instant Messaging** (trasferimento immediato di messaggi, chat). Il telefono supporta XMPP-Messenger (Jabber).

Affinchè sia possibile "andare online" con il Messenger del vostro telefono e "chattare" in Internet, è necessario salvare i dati di accesso di un Messenger-Server nel telefono.

Per il vostro telefono è possibile stabilire il nome delle **Risorse** e la **Priorità**. Sono necessarie entrambi se si è registrati (online) contemporaneamente tramite più dispositivi (telefono, desktop-PC e Notebook) con lo stesso **Jabber ID** presso il Messenger-Server.

Il nome delle **Risorse** serve per distinguere i dispositivi. Senza il nome delle risorse il telefono non è possibile registrarsi presso il Messenger Server.

Si deve assegnare la **Priorità** perchè ogni messaggio viene inviato solamente ad un apparecchio per Jabber ID. La **Priorità** decide quale dispositivo deve ricevere il messaggio.

Esempio: si è online contemporaneamente con un portatile e il PC. Al vostro telefono (nome delle **Risorse** „phone“) è stata assegnata la **Priorità** 5 e al PC (nome delle **Risorse** „PC“) la priorità 10. In questo caso al vostro telefono viene inviato un messaggio indirizzato al proprio Jabber ID.

- ▶ Aprire la pagina web **Configurazioni** → **Messaging** → **Messenger**.
- ▶ Nel campo **Jabber ID** e **Autenticazione Password** inserire ID (al max. 50 caratteri) e password (al max. 20 caratteri) con cui si è registrati presso il Messenger Server.
- ▶ Nel campo **Jabber server** inserire l'indirizzo IP oppure il nome DNS del Messenger Server presso il quale si è registrati per l'Instant Messaging.
Al max. 74 caratteri alfanumerici.
- ▶ Nel campo **Jabber server port** inserire il numero della porta di comunicazione sul Jabber Server. La porta standard è la 5222.
- ▶ Nel campo **Risorse** inserire un nome per le risorse (al max. 20 caratteri).
È preimpostato: **phone**.
- ▶ Nel campo **Priorità** inserire la priorità per il vostro telefono. Per la priorità selezionare una cifra compresa tra 1 (la priorità massima) e 127 (la priorità minima).
È preimpostato: 5
- ▶ Cliccare sul comando **OK**.

Nota:

Per andare online con il vostro portatile e chattare o telefonare ai buddies, v. pag. 86.

Effettuare le impostazioni per le e-mail

Con il vostro telefono è possibile avere informazioni sulla presenza di nuovi messaggi e-mail presso il server della posta in entrata (pag. 83).

Affinchè il telefono instauri una connessione al server della posta in entrata e si possa collegare alla mailbox della vostra posta in entrata, è necessario salvare nel telefono l'indirizzo/nome DNS del server della posta in entrata e i vostri dati di accesso personali.

- ▶ Aprire la pagina web **Configurazioni** → **Messaging** → **E-Mail**.
- ▶ Nel campo **Autenticazione Nome** inserire l'ID fornito dall'Internet Provider (nome dell'account) (al max. 50 caratteri).
- ▶ Nel campo **Autenticazione Password** inserire la password concordata con il vostro provider per l'accesso al server della posta in entrata (al max. 20 caratteri; si distingue tra scrittura maiuscola/minuscola).
- ▶ Nel campo **POP3 Server** inserire il nome del server della posta in entrata (server POP3) (al max. 74 caratteri). Esempio: pop.theserver.com.
- ▶ Dalla lista **Check per nuove e-mail** selezionare l'intervallo di tempo in cui il vostro telefono deve verificare se ci sono nuove e-mail nel server della posta in entrata. Selezionare **Mai** per disattivare la richiesta. Selezionare un altro valore per attivare la richiesta di nuove e-mail.
- ▶ Cliccare sul comando **OK**, per salvare le impostazioni nel telefono.

Nota:

Per far visualizzare sul portatile i messaggi della vostra posta in entrata, v. pag. 83

Attivare/disattivare Servizi Info

È possibile visualizzare le informazioni di testo individuali impostate (per es. bollettino meteorologico, RSS-Feeds) con display in standby dei portatili registrati Gigaset C47H.

Prerequisito: sul portatile **Orologio** è impostato come screensaver (pag. 107).

Se arrivano delle informazioni testuali, lo screensaver viene sovrascritto.

È possibile attivare e disattivare la visualizzazione delle informazioni di testo per tutti i portatili:

- ▶ Aprire la pagina web **Configurazioni** → **Servizi**.
- ▶ Nel campo **Servizi Info su Screensaver** attivare l'opzione **Sì / No**, per attivare/disattivare la visualizzazione delle informazioni di testo.
- ▶ Cliccare sul comando **OK**, per salvare le impostazioni nel telefono.

Configurare Servizi Info

- ▶ Cliccare sul link
www.qigaset.net/myaccount
oppure inserire l'URL nel campo dell'indirizzo di un'altra finestra del Browser.

- ▶ Indicare qui nei campi per l'account dell'utente i dati dell'account, che vengono visualizzati nell'area **Servizi Info su Screensaver**.

Viene aperta una pagina web tramite la quale è possibile raggruppare i vostri Servizi Info.

- ▶ Indicare quali informazioni si vogliono visualizzare in modo regolare sul vostro portatile.

Selezionare la rubrica telefonica online e registrarsi per l'accesso

Sui portatili registrati è possibile utilizzare rubriche telefoniche online (elenco telefonico e pagine gialle). Tramite il configuratore web del telefono è possibile impostare quale rubrica telefonica online si desidera utilizzare.

Inoltre con le chiamate in arrivo è possibile visualizzare il nome con cui il chiamante è salvato nella rubrica telefonica online o nella rubrica Gigaset.net (**Visualizzazione del nome del chiamante**) – con la visualizzazione della chiamata sul portatile e nella lista delle chiamate. **Prerequisito:** l'operatore della rubrica telefonica online selezionata supporta questa funzione.

- ▶ Aprire la pagina web **Configurazioni** → **Servizi**.
Effettuare le impostazioni nell'area **Rubrica online**.
- ▶ Dalla lista **Provider** selezionare il provider di cui si desidera utilizzare la rubrica telefonica online. Selezionare „---“, se non si desidera utilizzare nessuna rubrica telefonica online.

A seconda del **Provider** selezionato vengono mostrati i seguenti campi:

Visualizzazione del nome del chiamante

Viene mostrato se il provider supporta la ricezione del nome del chiamante dalla rubrica telefonica online per la visualizzazione della chiamata.

- ▶ Cliccare su **On**, per attivare la visualizzazione.



Autenticazione Nome, Autenticazione Password

Vengono mostrate quando è necessario registrarsi presso il provider per l'accesso a determinati servizi:

- Con alcuni provider è necessario registrarsi per tutti gli accessi alla rubrica telefonica online. Per l'accesso alla rubrica telefonica online è richiesta la registrazione con nome di registrazione e password. È necessario salvare questi dati nella base.
- Altri provider distinguono tra servizi standard e servizi premium. Con i servizi standard possibile accedere **senza** indicare nome di registrazione e password. Per i servizi premium è necessario registrarsi. Per poter accedere ai servizi premium, è necessario salvare i dati di accesso nella base.
- ▶ Nei campi **Autenticazione Nome** e **Autenticazione Password** inserire i dati ricevuti dal provider.
- ▶ Cliccare sul comando **OK**, per salvare le impostazioni nel telefono.

Modificare i nomi e i numeri interni dei portatili

Note:

- Per come utilizzare le rubriche telefoniche online sui portatili, v. pag. 51.
- Nella lista delle rubriche telefoniche online sul portatile (premere **a lungo** ) , vengono visualizzati i nomi specifici del provider della rubrica telefonica online e delle pagine gialle.
- Nelle rubriche telefoniche del portatile (premere **brevemente** ) per la rubrica telefonica online e per le pagine gialle vengono sempre visualizzate le voci **Rubrica Online** e **Yellow Pages** (indipendentemente dal provider selezionato). La connessione viene però instaurata alla rubriche telefoniche online ogni volta selezionate.
- Selezionando nella lista **Provider** la voce „---“, le voci per la rubrica telefonica online e per le pagine gialle non vengono più visualizzate nella lista delle rubriche telefoniche online sul portatile. Le voci della rubrica telefonica **Rubrica Online** e **Yellow Pages** restano invariate, con loro non è però più possibile instaurare una connessione.

Modificare i nomi e i numeri interni dei portatili

Durante la registrazione sulla base ad ogni portatile viene associato **automaticamente** un numero interno (da 1 a 6) e un nome interno („INT 1“, „INT 2“ etc.) (pag. 100).

È possibile modificare i numeri interni e i nomi di tutti i portatili registrati.

Nota:

Per come modificare i numeri interni e i nomi sul portatile, v. da pag. 102.

► Aprire la pagina web **Configurazioni** → **Telefoni**.

Nell'area **Telefoni registrati** vengono visualizzati i nomi e i numeri interni di tutti i portatili registrati.

- Selezionare il portatile di cui si desidera modificare numero/nome.
- **Modificare il numero:** nella colonna **Nr.** del portatile selezionare il numero dell'interno che si desidera assegnare al portatile. Se esiste già un portatile con questo numero interno, è necessario modificare anche l'assegnazione del numero per questo portatile. I numeri interni 1–6 devono essere sempre assegnati solamente una volta.
- **Modificare il nome:** nella colonna **Nome** modificare eventualmente il nome del portatile. Può essere lungo fino a 10 caratteri.
- Eventualmente ripetere l'operazione per altri portatili.
- Cliccare sul comando **OK**, per salvare le modifiche.

Le modifiche avvengono nelle liste interne di tutti i portatili registrati. Nella lista interna i portatili sono ordinati in base al loro numero interno. La sequenza dei portatili nella lista può quindi cambiare.

Nota:

Se un numero interno è stato assegnato due volte, si riceve un avviso. I numeri interni non vengono modificati.

Caricare/cancellare le rubriche telefoniche del portatile da / su PC

Per la gestione delle rubriche telefoniche dei portatili registrati il configuratore web vi offre le seguenti possibilità.

- ◆ Memorizzare le rubriche telefoniche del portatile su un PC. Le voci vengono archiviate in formato vCard in un file vcf sul PC. È possibile gestire questi file con un editor ASCII (per es. Notepad/Editor negli accessori di Windows) e caricarli su ogni portatile registrato. È possibile copiare le voci della rubrica telefonica anche nella vostra rubrica sul PC (per es. i contatti di Outlook Express™).
- ◆ Copiare i contatti dalla rubrica del vostro PC nelle rubriche telefoniche dei portatili. Esportare i contatti ad es. con Outlook Express™ in file vcf (vCard) e trasferirli nelle rubriche del portatile con il configuratore.
- ◆ Cancellare la rubrica telefonica sul portatile. Se avete gestito i file della rubrica telefonica (file vcf) sul PC e si desidera utilizzare questa rubrica modificata sul portatile, è possibile cancellare la rubrica telefonica attuale sul portatile in un secondo momento.
Consiglio: salvare la rubrica telefonica attuale prima della cancellazione sul vostro PC. È possibile ricaricarla sul portatile, se la rubrica modificata non può essere caricata sul portatile per via di errori di formattazione o perchè non completa.

Note:

- Informazioni sul formato vCard (vcf) si trovano in Internet, per es. alla pagina: www.en.wikipedia.org/wiki/VCard oppure www.de.wikipedia.org/wiki/VCard (In basso a sinistra nell'area di navigazione della pagina web è possibile impostare la pagina di uscita)
- Se sono state salvate delle rubriche telefoniche in formato tsv sul proprio PC, è possibile caricarle anche sul proprio portatile.
- Se si desidera copiare una rubrica del portatile salvata sul PC (file vcf) con più voci nella rubrica di Microsoft Outlook™, fare attenzione a quanto segue: Microsoft Outlook™ copia sempre solamente la prima voce (della rubrica telefonica) del file vcf nella sua rubrica.

Prerequisiti:

- ◆ Il portatile è in grado di inviare e ricevere voci della rubrica telefonica.
- ◆ Il portatile è acceso e si trova in stand-by.
- ▶ Aprire la pagina web **Configurazioni** → **Telefoni**.

Nell'area **Rubrica telefonica** vengono visualizzati i nomi di tutti i portatili registrati.

- ▶ Selezionare il portatile la cui rubrica telefonica si desidera modificare/salvare. Cliccare quindi sull'opzione desiderata del portatile.

Caricare i file della rubrica dal PC sul portatile

- ▶ Nel campo **File per upload** inserire i file vcf da caricare sul portatile (nome completo del path), oppure cliccare sul comando **Cerca...** e navigare fino al file.
- ▶ Cliccare sul comando **Upload**, per avviare il trasferimento.

Viene visualizzato quante voci del file vcf vengono trasferite alla rubrica telefonica.

Regole di trasmissione

Le voci della rubrica caricate da un file vcf sul portatile vengono aggiunte alla rubrica. Se per una voce esiste già un nome, questo viene eventualmente completato oppure aggiunta un'ulteriore voce al nome. Non viene sovrascritto o cancellata nessuna voce.

Nota:

A seconda del tipo di portatile per ogni vCard vengono generate fino a 3 voci con lo stesso nome nella rubrica del portatile – per ogni numero inserito una voce.

Caricare la rubrica telefonica dal portatile sul PC

- ▶ Cliccare nell'area **Rubrica telefonica del cordless** sul comando **Download**. Viene visualizzata una finestra di dialogo di Windows per il salvataggio dei file.
- ▶ Indicare in quale directory sul PC (nome completo del path) e sotto quale nome si devono salvare i file della rubrica telefonica. Cliccare sul comando **Salva** oppure **OK**.

Cancellare la rubrica

- ▶ Cliccare nell'area **Rubrica telefonica del cordless** sul comando **Cancella**.
- ▶ Confermare la richiesta **La rubrica telefonica del cordless selezionato verrà cancellata. Continuare?** con **OK**.

Vengono cancellate tutte le voci della rubrica telefonica, anche le voci delle rubriche telefoniche online.

Nota:

Per cancellare la rubrica telefonica sul portatile, v. pag. 50.

Contenuto dei file della rubrica (file vcf)

I dati seguenti vengono (se disponibili) scritti per una voce della rubrica telefonica nel file vcf oppure copiati da un file vcf nella rubrica del portatile:

1. Nome
2. Cognome
3. Numero
4. Numero (ufficio)
5. Numero (cellulare)
6. Indirizzo e-mail
7. Data anniversario (AAAA-MM-GG) e ora della chiamata di promemoria (HH:MM) separati da „T” (esempio: 2008-01-12T11:00).
8. Contrassegno VIP (X-SIEMENS-VIP:1)

Ulteriori informazioni, che può contenere una vCard, non vengono copiate nella rubrica telefonica del portatile.

Esempio di voce in formato vCard:

```
BEGIN:VCARD
VERSION:2.1
N:Musterfrau;Anna
TEL;HOME:1234567890
TEL;WORK:0299123456
TEL;CELL:0175987654321
EMAIL:anna@musterfrau.de
BDAY:2008-01-12T11:00
X-SIEMENS-VIP:1
END:VCARD
```

Attivare la visualizzazione dello stato VoIP

È consigliabile visualizzare sul portatile lo stato del VoIP in caso di problemi con le connessioni. È così possibile essere informati sullo stato della connessione e disporre dello specifico codice dello status che potrà eventualmente facilitare il Servizio Clienti nell'analisi dei problemi.

- ▶ Aprire la pagina web **Configurazioni** → **Telefoni**.
Effettuare le modifiche nell'area **Varie**.
- ▶ Cliccare sull'opzione **Sì** dopo **Mostra stato VoIP**, per attivare la visualizzazione dello status.
Cliccando su **No**, non viene visualizzata nessuna segnalazione dello stato del VoIP.
- ▶ Cliccare sul comando **OK**, per salvare le modifiche.

Nota:

Nell'appendice si trova una tabella con i codici possibili dello stato e il loro significato, vedi pag. 168.

Avviare l'aggiornamento del firmware

All'occorrenza è possibile caricare sul telefono aggiornamenti del firmware della base.

Per impostazione di fabbrica è inserito il server per il download su cui Siemens mette a disposizione nuove versioni del firmware per la vostra base. L'URL di questo server in Internet viene visualizzato nel campo **Server dati**.

Modificare questo URL solamente in casi eccezionali (per es. se richiesto in caso di errore). Questo indirizzo viene utilizzato anche per caricare informazioni del provider da Internet. Annotare quindi questo URL standard, prima di sovrascrivere il campo. Altrimenti è possibile riattivare l'URL standard solamente ripristinando le impostazioni iniziali della base (pag. 115).

Avviare l'aggiornamento del firmware

Note:

- Durante l'aggiornamento da Internet viene verificato se è a disposizione una **nuova** versione di firmware. In caso contrario, il processo viene interrotto.
- Il firmware viene scaricato da Internet solamente se prima di questo aggiornamento non è stato inserito nessun file locale nel campo **File firmware**.

Prerequisiti:

- ◆ Non si sta telefonando nè tramite la rete fissa nè tramite VoIP.
- ◆ Non c'è nessuna connessione interna tra i portatili registrati oppure ai dispositivi GHC.
- ◆ Nessun portatile ha il menu della base aperto.
- ▶ Aprire la pagina web **Configurazioni** → **Varie**.
- ▶ Cliccare sul comando **Aggiornamento firmware**.

Il firmware viene aggiornato. Questo processo può durare fino a 3 minuti.

Nota:

È possibile avviare l'aggiornamento del firmware anche dal portatile (pag. 117).

Aggiornamento del firmware dal file del firmware locale

In casi eccezionali può succedere che ad es. si riceva dal Service un file di Firmware che è possibile caricare dal PC locale sul vostro telefono (per es. perchè l'aggiornamento del firmware da Internet ha fallito).

Prerequisito: sul PC locale è operativo un web-server (per es. Apache).

- ▶ Caricare il file del firmware per prima cosa sul vostro PC.
- ▶ Inserire nel campo **File firmware** l'indirizzo IP del PC nella vostra rete locale e il path completo e il nome del file del firmware sul PC. Esempio: 192.168.2.105/C470IP/FW_Datei.bin.
- ▶ Cliccare sul comando **OK**, per salvare le modifiche.
- ▶ Cliccare sul comando **Aggiornamento firmware**, per avviare l'aggiornamento.

Questa impostazione viene utilizzata automaticamente con **questo** aggiornamento del firmware. L'URL nel campo **Server dati** resta salvato e viene riutilizzato al successivo aggiornamento del firmware. Se è necessario eseguire un ulteriore aggiornamento da un file del firmware sul PC locale, è necessario inserire nuovamente indirizzo IP e nome del file.

Nota:

Se si verifica un errore durante un aggiornamento del firmware da un PC locale, viene scaricata automaticamente da Internet l'ultima versione del firmware.

Attivare/disattivare il controllo automatico della versione

Con il controllo automatico della versione attivato il telefono verifica quotidianamente se sul server di configurazione di Siemens c'è a disposizione una nuova versione del firmware del telefono oppure dei file con le impostazioni generali del vostro VoIP-Provider.

Se è disponibile una nuova versione, sul portatile si ha un relativo avviso e il tasto messaggi lampeggia. È possibile eseguire un aggiornamento automatico del firmware (pag. 118) oppure delle impostazioni del provider VoIP (pag. 120).

- ▶ Aprire la pagina web **Configurazioni** → **Varie**.
- ▶ Cliccare sull'opzione **Sì** dopo **Verifica automatica aggiornamenti**, per attivare il controllo automatico della versione.
Cliccare su **No**, se non si deve eseguire nessun controllo della versione.
- ▶ Cliccare sul comando **OK**, per salvare le modifiche.

Copiare data/ora dal timeserver

Data e ora vengono visualizzate con il display dei portatili registrati in stand-by. Sono importanti ad es. per la corretta segnalazione oraria nelle liste delle chiamate e per la funzione „Sveglia“.

È possibile aggiornare la data e l'ora della vostra base in due modi: manualmente su uno dei portatili registrati (pag. 14) oppure automaticamente attraverso sincronizzazione con un timeserver in Internet.

Attivare/disattivare la sincronizzazione con un timeserver come segue:

- ▶ Aprire la pagina web **Configurazioni** → **Varie**.
- ▶ Nel campo **Aggiornamento automatico dell'oraio del sistema** selezionare l'opzione **Sì**, per attivare la sincronizzazione della base con un timeserver. Attivando **No**, la base non copia le impostazioni orarie dal time server. È quindi necessario impostare la data e l'ora manualmente nel portatile.
- ▶ Nel campo **Ultima sincronizzazione con il Timeserver** viene visualizzato quando la base ha aggiornato data e ora con il time server l'ultima volta.
- ▶ Nel campo **Time Server** inserire l'indirizzo Internet oppure il nome del timeserver, da cui la base deve copiare ora e data. Sulla base è preimpostato il timeserver „europe.pool.ntp.org“. È possibile sovrascriverlo.
- ▶ Nella lista **Paese** selezionare il paese in cui è operativa la vostra base.
- ▶ In **Time Zone** viene visualizzato il fuso orario valido per il **Paese**. Indica la differenza dell'ora solare locale (non l'ora legale) del meridiano del Greenwich Mean Time (GMT). Se il paese selezionato è suddiviso in più fasce orarie, vengono indicate in una lista. Selezionare la **Time Zone** valida per l'ubicazione della base.
- ▶ Se nella vostra zona si distingue tra ora legale e ora solare, viene visualizzato il campo **Aggiornamento automatico dell'ora legale**.
Attivare l'opzione **On**, se all'inizio e alla fine dell'ora legale si vuole passare automaticamente all'ora solare o legale.
Attivare l'opzione **Off**, se non si vuole passare all'ora legale.

Richiedere informazioni sullo stato del telefono

Attenzione: se l'ora e la data vengono copiate da un timeserver, che commuta automaticamente tra ora solare e legale, è necessario attivare sempre l'opzione **Off**.

► Cliccare sul comando **OK**, per salvare le impostazioni nel telefono.

Dopo l'attivazione della sincronizzazione data e ora vengono confrontate con il timeserver, non appena c'è una connessione ad Internet disponibile.

Con sincronizzazione attiva si ha in genere il confronto una volta al giorno (di notte). Inoltre avviene un confronto solamente dopo ogni avvio del sistema della base (per es. dopo un aggiornamento del firmware oppure interruzione dell'alimentazione della corrente).

Se si registra un nuovo portatile sulla vostra base, questo copia l'ora e la data dalla base, senza eseguire un ulteriore confronto con il timeserver.

Dopo ogni sincronizzazione con il timeserver data e ora vengono trasferite su tutti i portatili registrati.

Note:

- I timeserver standard „europa.pool.ntp.org“ rimane salvato nella base anche quando lo si sovrascrive. Se si cancella il proprio timeserver nel campo **Time Server**, con sincronizzazione attiva viene utilizzato nuovamente il timeserver standard per il livellamento orario. Non viene però più visualizzato nel campo **Time Server**.
- Se nel campo **Time Server** è stato inserito il proprio timeserver e la sincronizzazione fallisce dieci volte di fila, al successivo livellamento viene utilizzato il timeserver standard.
- Se la sincronizzazione con un timeserver è stata disattivata e se data e ora non sono impostate su nessun portatile, la base tenta di riceverle tramite le informazioni CLIP di una chiamata in arrivo.

Richiedere informazioni sullo stato del telefono

Vengono visualizzate informazioni generali circa il telefono.

► Cliccare nella lista del menu sul Register **Stato**.

Vengono visualizzate le seguenti informazioni:

Configurazione IP

Indirizzo IP

Indirizzo IP attuale del telefono in rete locale. Per l'assegnazione dell'indirizzo IP v. pag. 131.

Indirizzo MAC

Indirizzo del dispositivo del telefono.

Software

Versione firmware

La versione del firmware attuale scaricato sul telefono. È possibile caricare aggiornamenti del firmware sul telefono (pag. 117). Gli aggiornamenti del firmware vengono messi a disposizione su Internet.

Versione EEPROM

La versione dell'elemento di memoria EEPROM (pag. 193) del vostro telefono.

Appendice

Cura

- ▶ Pulire l'apparato con un panno **umido** (senza solvente) o antistatico.

Non utilizzare in nessun caso un panno asciutto perchè si potrebbero generare cariche elettrostatiche dannose per l'apparato.

Contatto con liquidi

Qualora il portatile fosse venuto a contatto con liquidi:

- ▶ **Spegnerlo e togliere subito le batterie.**
- ▶ Lasciar defluire il liquido dal portatile.
- ▶ Asciugare tutte le parti con un panno e conservare il portatile **per almeno 72 ore** con il vano batterie aperto e la tastiera rivolta verso il basso in un luogo caldo e asciutto (**non** metterlo assolutamente in forno, sia esso a microonde, a gas o di qualsiasi altro tipo).
- ▶ **Riacendere il portatile solo se asciutto.**

Una volta asciugato completamente, in molto casi sarà possibile rimettere in funzione il portatile.

Domande e risposte

In caso di dubbi tecnici sull'uso del terminale vi suggeriamo di accedere al sito www.siemens.com/gigasetcustomercare sempre a disposizione. Inoltre nella seguente tabella sono elencati i problemi più ricorrenti e le possibili soluzioni.

Note:

Per agevolare il Servizio Clienti può essere d'aiuto avere a portata di mano le seguenti informazioni:

- Versione del Firmware, dell'EEPROM e l'indirizzo MAC del telefono

È possibile avere queste informazioni tramite il configuratore web (pag. 162). Per richiedere la visualizzazione sul portatile dell'indirizzo MAC, leggere a pag. 122.

- Codice dello status del VoIP (pag. 168)

In caso di problemi con le connessioni VoIP è opportuno visualizzare sul portatile lo stato del VoIP (pag. 120, pag. 159). Questo contiene infatti il codice dello status che aiuta l'analisi del problema.

Il display non visualizza nulla.

1. Il portatile non è acceso.
 - ▶ Premere **a lungo** il tasto di fine chiamata .
2. Le batterie sono scariche.
 - ▶ Caricare o sostituire le batterie (pag. 11).

Il portatile non reagisce premendo i tasti.

Il blocco tastiera è attivo.

- ▶ Premere **a lungo** il tasto cancelletto  (pag. 38).

Sul display lampeggia Base X.

1. Il portatile è fuori dall'area di copertura della base oppure la portata della base si è ridotta perchè è attiva la Modalità Eco.
 - ▶ Avvicinarsi con il portatile alla base.
 - ▶ Eventualmente disattivare la Modalità Eco (pag. 24).
2. Il portatile è stato cancellato.
 - ▶ Registrare il portatile (pag. 100).
3. La base non è attivata.
 - ▶ Controllare l'alimentatore della base (pag. 15).
4. É in corso un aggiornamento del firmware della base (pag. 117/pag. 159).
 - ▶ Attendere finchè l'aggiornamento non è terminato.

Sul display lampeggia Ricerca base.

Non è attivata né raggiungibile alcuna base.

- ▶ Avvicinarsi con il portatile alla base.
- ▶ Controllare l'alimentatore della base.

Il portatile non squilla.

1. La suoneria è disattivata.
 - ▶ Attivare la suoneria (pag. 112).
2. Il trasferimento di chiamata è impostato su **Immediato**.
 - ▶ Disattivare il trasferimento di chiamata (rete fissa pag. 42; VoIP pag. 44/pag. 146).

Non si sente la suoneria/tono di selezione.

Non si sta utilizzando il cavo telefonico in dotazione oppure il cavo della base è stato sostituito.

- ▶ Al momento dell'acquisto di un nuovo cavo, assicurarsi che i contatti del connettore siano identici a quelli del cavo in dotazione (pag. 17).

Tono di errore dopo la richiesta del PIN di sistema.

Il PIN di sistema inserito non è corretto.

- ▶ Reinserire il PIN di sistema.
- Avete dimenticato il PIN di sistema?
- ▶ Resettare la base per ripristinare il PIN di sistema su 0000 (pag. 116).

L'interlocutore non vi sente.

È stato premuto il tasto  (INT). Il portatile è stato "disattivato" (funzione MUTE).

- ▶ Riattivare il microfono (pag. 37).

Il numero del chiamante non viene visualizzato nonostante il servizio CLIP (pag. 33) sia stato sottoscritto presso l'operatore di rete.

La trasmissione del numero è bloccata.

- ▶ Il chiamante deve richiedere la trasmissione del numero di telefono (CLI) presso l'operatore di rete.

Si sente un tono di errore (sequenza decrescente).

L'azione non è andata a buon fine o l'inserimento è errato.

- ▶ Ripetere la procedura.
Se le informazioni sul display non sono sufficienti, leggere le istruzioni d'uso.

Non si è connessi al router ed al portatile è associato un indirizzo IP fisso.

- ▶ Verificare sul router se l'indirizzo IP è già utilizzato da un altro apparecchio nella rete LAN oppure se appartiene al campo d'inserimento dell'indirizzo IP riservato al router per l'assegnazione dinamica dell'indirizzo.
- ▶ Modificare l'indirizzo IP del portatile (pag. 121).

È stato chiamato un utente tramite VoIP ma non lo si sente.

Il vostro telefono è collegato ad un router con NAT/Firewall.

- ▶ Le vostre impostazioni per il server STUN (pag. 139) o per l'Outbound Proxy (pag. 140) sono incomplete o sbagliate. Verificare le impostazioni.
- ▶ Non è stato registrato nessun Outbound Proxy oppure è attiva la modalità Mai dell'Outbound Proxy (pag. 139) e il vostro telefono è collegato ad un router con NAT simmetrico o firewall bloccante.
- ▶ Sul vostro router è attivato il Port Forwarding, al vostro telefono non è assegnato nessun indirizzo IP fisso.

Non è possibile telefonare tramite VoIP. Viene visualizzato Server non accessibile!

- ▶ Attendere qualche minuto. Spesso si tratta di una cosa momentanea che dopo poco si sistema automaticamente.

Se l'avviso viene visualizzato ancora, procedere come segue:

- ▶ Verificare se il cavo Ethernet del vostro telefono è correttamente collegato al router.
- ▶ Verificare se i collegamenti del cavo del vostro Router sono collegati ad Internet.
- ▶ Verificare se il telefono è collegato alla LAN. Inserire sul PC per es. un comando ping dal telefono (ping □ <indirizzo IP locale del telefono>). Eventualmente non può venir assegnato al telefono nessun indirizzo IP oppure un indirizzo IP fisso è già assegnato ad un altro utente LAN. Verificare le impostazioni sul router, eventualmente è necessario attivare il server DHCP.

Non è possibile telefonare tramite VoIP. Viene visualizzato Registrazione al provider fallita! oppure Registrazione fallita.

- ▶ Attendere qualche minuto. Spesso si tratta di una cosa momentanea che dopo poco si sistema automaticamente.

Se l'avviso viene visualizzato ancora, le cause possono essere le seguenti:

1. I vostri inserimenti per i dati di accesso VoIP personali (Username, Autenticazione e Password) sono incompleti o sbagliati.
 - ▶ Verificare gli inserimenti. Controllare in particolar modo la scrittura a caratteri maiuscoli/minuscoli.
2. Le impostazioni generali per il vostro provider VoIP sono incomplete o sbagliate (indirizzo sbagliato del server).
 - ▶ Avviare il configuratore web e verificare le impostazioni.

<p>Non è possibile telefonare tramite VoIP. Sul display viene visualizzato Errore Configuraz. IP: xxx oppure Configurazione VoIP errata: xxx (xxx = codice stato del VoIP).</p> <p>Si sta tentando di telefonare tramite una connessione VoIP, che non è configurata correttamente.</p> <ul style="list-style-type: none"> ▶ Avviare il configuratore web e verificare le impostazioni. I codici dello stato possibili e il loro significato si trovano a pag. 168.
<p>Un numero di telefono inserito non viene selezionato. Sul display viene visualizzato Not possible! Il numero è eventualmente bloccato (piano di selezione).</p> <ul style="list-style-type: none"> ▶ Aprire la pagina web Piani di selezione del configuratore web e cancellare o disattivare il blocco.
<p>Non è possibile instaurare alcun collegamento al telefono con il web browser del vostro PC.</p> <ul style="list-style-type: none"> ▶ Al momento dell'instaurazione della connessione verificare l'indirizzo IP inserito del telefono. È possibile richiedere l'indirizzo IP sul portatile. ▶ Verificare i collegamenti della LAN dal PC e dal telefono. ▶ Verificare la raggiungibilità del telefono. Creare per es. sul PC un comando ping sul telefono (ping □ <indirizzo IP locale del telefono>). ▶ Avete tentato di raggiungere il telefono tramite Secure http (https://...). Riprovare con http://....
<p>Non si è raggiungibili per le chiamate da Internet.</p> <ul style="list-style-type: none"> ▶ Per il vostro telefono non esiste nessuna voce nella tabella del Routing del vostro Router. Verificare l'impostazione il Tempo di refresh NAT (pag. 139). ▶ Il vostro telefono non è registrato presso il provider VoIP. ▶ È stata inserita una User ID sbagliata oppure un dominio sbagliato (pag. 137).
<p>Non è possibile eseguire l'aggiornamento del Firmware oppure un download del profilo VoIP.</p> <ol style="list-style-type: none"> 1. Se sul display viene visualizzato Attualmente non possibile!, i collegamenti VoIP potrebbero essere occupati oppure è già stato eseguito un download/update. <ul style="list-style-type: none"> ▶ Ripetere il procedimento in un secondo momento. 2. Se sul display viene visualizzato File non leggibile, il file del Firmware o del profilo potrebbe non essere valido. <ul style="list-style-type: none"> ▶ Utilizzare solamente Firmware e Download messi a disposizione nel server preimpostato di Siemens (pag. 159) oppure alla pagina www.siemens.com/gigasetcustomercare. 3. Se sul display viene visualizzato Server non accessibile!, il server del download non è raggiungibile. <ul style="list-style-type: none"> ▶ Il server è al momento non raggiungibile. Ripetere il procedimento in un secondo momento. ▶ L'indirizzo del server è stato modificato (pag. 159). Correggerlo. Ripristinare le impostazioni iniziali della base. 4. Se sul display viene visualizzato Errore di Trasmissione XXX, si è verificato un errore durante la trasmissione del file. Al posto di XXX viene visualizzato un codice di errore HTTP. <ul style="list-style-type: none"> ▶ Ripetere il procedimento. Se si verifica di nuovo un errore, rivolgersi al Servizio Clienti. 5. Se sul display viene visualizzato Verifica Impostazioni IP, il vostro telefono potrebbe non avere nessun collegamento ad Internet. <ul style="list-style-type: none"> ▶ Verificare i collegamenti del cavo tra telefono e router così come tra router e Internet. ▶ Verificare se il telefono è collegato alla LAN, cioè non è raggiungibile tramite il suo indirizzo IP.

Non è possibile ascoltare o comandare la segreteria telefonica di rete.

VoIP:

Il tipo di toni DTMF impostati sul vostro telefono non è supportato dal vostro VoIP-Provider.

- ▶ Informarsi presso il proprio VoIP-Provider, su cosa supporta, e modificare l'impostazione sul vostro telefono (pag. 147).

Utilizzo della base su sistemi telefonici:

Il vostro centralino è impostato sulla selezione ad impulsi.

- ▶ Passare alla selezione a toni.

Nella lista delle chiamate al messaggio non è assegnata l'ora.

La data/l'ora non sono impostate.

- ▶ Impostare la data/l'ora (pag. 14) oppure
- ▶ Attivare la sincronizzazione della base con un timeserver (pag. 161).

La segreteria telefonica interrogata da remoto non riconosce il PIN, questa situazione viene annunciata con il messaggio „PIN non valido“.

1. Il PIN di sistema inserito è sbagliato.
 - ▶ Ripetere l'immissione del PIN di sistema.
2. Il PIN di sistema è ancora impostato su 0000
 - ▶ Impostare un PIN di sistema diverso da 0000 (pag. 115).

La segreteria telefonica del vostro Gigaset C475 IP non registra/passa alla modalità risponditore.

La memoria è piena.

- ▶ Cancellare i messaggi vecchi già ascoltati.
- ▶ Ascoltare i nuovi messaggi e cancellarli.

La segreteria telefonica del vostro Gigaset C475 IP non fa condividere una chiamata oppure interrompe l'ascolto amplificato.

Sul display viene visualizzato Canc. messaggi.

La memoria della segreteria telefonica è piena.

- ▶ Cancellare i messaggi tramite un altro portatile e poi riavviare l'ascolto amplificato.

Oppure:

- ▶ Terminare la conversazione, cancellare i messaggi vecchi sulla segreteria telefonica e reinstaurare la connessione.

Codici stato del VoIP

Quando si hanno problemi con le connessioni VoIP, attivare la funzione **Stato su telefono** (pag. 120, pag. 159). Si riceve quindi un codice dello stato del VoIP, che aiuta nell'analisi del problema. Dare il codice può sicuramente essere di aiuto nell'analisi del problema da parte del Servizio Clienti.

Nella seguente tabella si trova il significato dei principali codici di stato.

Codice stato	Significato
0x31	Errore Configuraz. IP: domini IP non inseriti.
0x33	Errore Configuraz. IP: nome utente SIP (Autenticazione Nome) non inserito. Viene visualizzato ad es. durante la selezione con il suffisso di linea, se sulla base per il suffisso non è configurato nessuna connessione.
0x34	Errore Configuraz. IP: password SIP (Autenticazione Password) non inserita.
0x300	L'utente chiamato è raggiungibile tramite più linee telefoniche. Se il provider VoIP lo supporta, oltre al codice dello stato viene trasmessa la lista delle linee telefoniche. Il chiamante può scegliere su quale collegamento desidera instaurare la connessione.
0x301	Trasferimento permanente. L'utente chiamato non è più raggiungibile tramite questo numero. Il nuovo numero viene trasferito al telefono insieme al codice dello stato e da quel momento in poi il telefono non verrà più raggiunto sul numero vecchio, ma verrà selezionato il nuovo indirizzo.
0x302	Trasferimento temporaneo. Al telefono viene comunicato che l'utente chiamato non è raggiungibile tramite il numero selezionato. La durata della deviazione è temporanea. Anche la durata della deviazione viene comunicata al telefono.
0x305	La richiesta viene trasferita ad un altro "Proxy Server", per es. per bilanciare il carico della richiesta. Il telefono farà la stessa richiesta ad un altro Proxy Server. Quindi non si tratta di trasferimento di indirizzo.
0x380	Altro Service: La richiesta o il chiamante non ha potuto essere trasferito. Ma al telefono vengono comunicate le ulteriori possibilità esistenti per poter collegare di nuovo la chiamata.
0x400	Chiamata errata
0x401	Non autorizzato
0x403	Il servizio richiesto non è supportato dal provider VoIP.
0x404	Numero di telefono errato. Nessun collegamento tramite questo numero. Esempio: non è stato selezionato il prefisso locale con una chiamata locale, sebbene il vostro provider non supporti le chiamate VoIP locali.
0x405	Metodo non permesso.
0x406	Non accettabile. Il servizio richiesto non può essere fornito.
0x407	Autenticazione del Proxy necessaria.
0x408	Interlocutore non raggiungibile (per es. account cancellato).

Codice stato	Significato
0x410	Il servizio richiesto non è disponibile presso il provider VoIP.
0x413	Messaggio troppo lungo.
0x414	URI troppo lungo.
0x415	Formato della richiesta non supportato.
0x416	URI errato.
0x420	Terminazione errata
0x421	Terminazione errata
0x423	Il servizio richiesto non è supportato dal provider VoIP.
0x480	Il numero chiamato non è temporaneamente raggiungibile.
0x481	Il destinatario non è raggiungibile.
0x482	Doppia richiesta del servizio
0x483	Troppi "Hops": La richiesta fatta è stata rifiutata perchè il server del servizio (Proxy) ha deciso che questa richiesta è già stata inoltrata a troppi server di servizio. Il numero massimo è stabilito dal mittente originario della richiesta.
0x484	Numero di telefono errato: Nella maggior parte dei casi questa risposta significa solamente che è stata dimenticata una o più cifre nel numero di telefono.
0x485	L'URI chiamato non è chiaro e non può venir elaborato dal provider VoIP.
0x486	L'utente chiamato è occupato.
0x487	Errore generale: Prima che la chiamata venga effettuata, la chiamata è stata interrotta. Il codice dello stato conferma la ricezione del segnale di interruzione.
0x488	Il server non può elaborare la richiesta perchè i dati inseriti non sono compatibili.
0x491	Il server comunica che la richiesta sarà elaborata non appena verrà elaborata la richiesta precedente.
0x493	Il server rifiuta la richiesta, poichè il telefono non riesce a decifrare il messaggio. Il mittente ha utilizzato un metodo di cifratura che il server oppure il telefono del destinatario non riesce a decifrare.
0x500	Il Proxy oppure il ricevente durante l'esecuzione della richiesta ha trovato un errore che rende impossibile un'ulteriore esecuzione della richiesta. Il chiamante o il telefono mostra in questo caso l'errore e ripete la richiesta dopo un paio di secondi. Dopo qualche secondo la richiesta può venir ripetuta, viene eventualmente trasmessa dal ricevente al chiamante o al telefono.
0x501	La richiesta non può venir elaborata dal destinatario, perchè il destinatario non dispone della funzionalità che il chiamante richiede. Ma nel caso in cui il destinatario comprende la richiesta, ma non la elabora, perchè il mittente non dispone dei diritti necessari oppure la richiesta non è permessa al momento attuale, invece di 501 viene inviato 405.

Domande e risposte

Codice stato	Significato
0x502	Il ricevente, che invia questo codice di errore, è in questo caso un Proxy oppure un Gateway ed ha ricevuto una risposta non valida dal suo Gateway, tramite il quale questa richiesta doveva essere eseguita.
0x503	La richiesta al momento non può venir elaborata dal ricevente oppure dal Proxy, perchè il server è sovraccarico oppure è in attesa. Quando c'è la possibilità che la richiesta possa venir ripetuta di lì a poco, il server la trasmette al chiamante o al telefono.
0x504	Superamento del tempo sul gateway
0x505	Il server rifiura la richiesta perchè il numero di versione inserito del protocollo SIP non coincide almeno con la versione che il server o l'apparecchio SIP utilizza, che partecipa a questa richiesta.
0x515	Il server rifiura la richiesta perchè il messaggio supera la grandezza massima consentita.
0x600	L'utente chiamato è occupato.
0x603	L'utente chiamato ha rifiutato la chiamata.
0x604	L'URI chiamato non esiste.
0x606	Le impostazioni di comunicazione non possono essere accettate.
0x701	L'utente chiamato ha riattaccato.
0x703	Connessione interrotta per via del Timeout.
0x704	Connessione interrotta per via di un errore SIP
0x705	Tono di selezione errato
0x706	Nessun tentativo di connessione
0x751	Segnale di occupato: il codice del chiamante e dell'utente chiamato non concordano.
0x810	Errore socket layer generale: l'utente non è autorizzato.
0x811	Errore socket layer generale: numero di socket errato.
0x812	Errore socket layer generale: il socket non è collegato.
0x813	Errore socket layer generale: errore di memoria.
0x814	Errore socket layer generale: il socket non è disponibile - verificare impostazioni IP/ problemi di connessione / impostazione VoIP errata.
0x815	Errore socket layer generale: impiego Illegale sull'interfaccia del socket.

Richiedere le informazioni di Service

Le informazioni di Service del vostro Telefono (base e portatile) servono per il Servizio Clienti.

Informazioni di Service della base

Prerequisito: è in corso una telefonata esterna. La connessione è instaurata almeno da 8 sec.

Opzioni → Servizio Info

Confermare la scelta con **OK**.

Vengono visualizzate le seguenti informazioni:

1: numero di serie della base (RFPI)

2: numero di serie del vostro portatile (IPUI)

3: informa l'operatore del Service sulle impostazioni della base (in esarappresentazione), per es. sul numero dei portatili registrati, della funzione Repeater. Le ultime quattro 4 cifre indicano l'ammontare delle ore (esadecimali) di funzionamento.

4: Variante, versione del firmware (da 3 a 5 cifre).

5: Numero Gigaset.net del vostro telefono. Con questo numero è possibile chiamare un operatore del Service tramite Internet, senza dover essere registrati ad un provider VoIP. In questo modo è possibile testare la connessione online e la telefonia VoIP a prescindere dal provider VoIP.

Informazioni di Service del portatile

Con portatile in stand-by:

Con  aprire il menu.

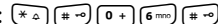
► Premere in sequenza i seguenti tasti: 

Tra le varie vengono visualizzate le seguenti informazioni tramite il portatile:

1: numero di serie (IPUI)

2: ammontare delle ore di funzionamento

3: variante, versione del software del portatile

Servizio Clienti (Customer Care)

La nostra consulenza è veloce e personale!

Per il nostro supporto online in Internet:

www.siemens.ch/gigaset-service

Sempre e dovunque raggiungibile. Riceverete assistenza 24 ore su 24 su tutti i nostri prodotti. Sul supporto online è possibile trovare un sistema interattivo per la ricerca dei guasti, un riassunto delle domande più frequenti e delle risposte nonché le istruzioni per il download.

Le domande e le risposte più frequenti si possono trovare anche nell'appendice di questo manuale nel capitolo.

Per informazioni su eventuali riparazioni in corso, sui centri di assistenza o per informazioni commerciali, ci si può rivolgere al Servizio Clienti.

0848 212 000 (0,08 Fr/Min.)

www.siemens.com/contact

Tenere la prova d'acquisto a portata di mano.

Nei paesi in cui il nostro prodotto non è venduto da rivenditori autorizzati non vengono offerte nè la sostituzione nè la riparazione.

Per domande sul DSL e sul collegamento dei cavi rivolgersi al proprio Internet Provider.

Concessione

Questo prodotto è stato progettato per l'uso in Svizzera sulla linea telefonica analogica.

La telefonia Voice over IP è possibile con un modem aggiuntivo tramite interfaccia LAN.

Le particolarità specifiche del Paese sono state tenute in considerazione.

Con la presente Siemens Home and Office Communication Devices GmbH & Co. KG dichiara che il prodotto soddisfa tutti i requisiti di base e le altre disposizioni pertinenti della direttiva 1999/5/EC.

Una copia della dichiarazione di conformità ai sensi della direttiva 1999/5/EC è disponibile al seguente indirizzo Internet:

<http://www.siemens.com/gigasetdocs>.

CE 0682

Certificato di garanzia per la Svizzera

Al consumatore (cliente) è concessa una garanzia di durata del prodotto, salvo i propri diritti in caso di vizi del prodotto nei confronti del rivenditore, per le condizioni indicate di seguito.

- ◆ Gli apparecchi nuovi e i relativi componenti che, per errori di fabbricazione e/o nei materiali presentino un difetto entro 24 mesi dall'acquisto, vengono, a scelta di Siemens, riparati o sostituiti gratuitamente con un apparecchio di livello tecnico equivalente. Per le parti soggette a usura (per es. batterie, tastiere, alloggiamenti, piccole parti degli alloggiamenti e foderine di protezione – se inclusi nella fornitura) la validità della garanzia è di sei mesi dalla data di acquisto.
- ◆ La garanzia perde ogni validità nel caso in cui il guasto degli apparecchi sia provocato da un utilizzo improprio e/o dall'inosservanza dei libretti di istruzione.
- ◆ Questa garanzia non si estende alle prestazioni aggiunte dal rivenditore o dal cliente stesso (per esempio installazione, configurazione, download di software). Sono altresì esclusi dalla garanzia i manuali e il software eventualmente fornito su supporto a parte.
- ◆ Per ottenere il riconoscimento della garanzia è necessario conservare un documento fiscalmente valido comprovante la data di acquisto. I difetti di conformità devono essere denunciati entro il termine di due mesi dal momento della loro constatazione.
- ◆ Gli apparecchi sostituiti e i relativi componenti, restituiti a Siemens nell'ambito dello scambio, diventano di proprietà di Siemens.
- ◆ La presente garanzia è valida per tutti gli apparecchi acquistati in Svizzera. Garante per i prodotti acquistati è Siemens Home and Office Communication Devices GmbH & Co. KG, Schlavenhorst 66, D-46395 Bocholt, Germany.
- ◆ La presente garanzia esclude qualsiasi altro tipo di richiesta o indennizzo. Siemens non risponderà in nessun caso di eventuali interruzioni di funzionamento dell'apparecchio, mancato guadagno, perdita di dati, danni a software supplementari installati dal cliente o perdita di altre informazioni. La sicurezza degli stessi spetta al cliente. L'esonero da responsabilità non è applicabile, nella misura in cui si è obbligatoriamente responsabili, per esempio ai sensi della legge sulla responsabilità dei prodotti, in casi di intenzionalità, di incuranza grave, a causa di ferimento, uccisione o danni alla salute
- ◆ La prestazione eseguita in garanzia non prolunga il periodo di garanzia.
- ◆ Nel caso non esista alcuna operatività della garanzia, Siemens si riserva il diritto di addebitare al cliente la sostituzione o la riparazione. In questo caso, Siemens provvederà ad avvertire anticipatamente il cliente.
- ◆ Siemens si riserva il diritto di far eseguire i lavori di manutenzione da un subappaltatore. Per l'indirizzo, vedere www.siemens.ch/gigaset-service. Il presente regolamento non modifica in alcun caso le regole probatorie a svantaggio del cliente.
- ◆ Per l'adempimento della garanzia, contattare la nostra Hotline al numero 0848 212 000

Dati tecnici

Batteria raccomandata

Tecnologia: Nickel-Metall-Hydrid (NiMH)

Modello: AAA (Micro, HR03)

Tensione: 1,2 V

Capacità: 600 - 1200 mAh

Consigliamo i seguenti tipi di batterie, poichè soltanto in questo modo sono garantiti i tempi di autonomia/ricarica indicati, piena funzionalità e longevità:

- ◆ Sanyo Twicell 650
- ◆ Sanyo Twicell 700
- ◆ Panasonic 700mAh „for DECT“
- ◆ GP 700mAh
- ◆ Yuasa AAA Phone 700
- ◆ Varta Phone Power AAA 700mAh
- ◆ GP 850 mAh
- ◆ Sanyo NiMH 800
- ◆ Yuasa AAA 800

Il portatile viene fornito con due batterie su indicate.

Autonomia/tempi di ricarica del portatile

L'autonomia del vostro Gigaset dipende dalla capacità della batteria, dalla sua vita ma molto anche dal suo uso corretto e conforme alle indicazioni riportate nel presente manuale. (Tutti i tempi sono indicazioni massime e valgono con illuminazione del display non attiva.)

	Capacità (mAh)			
	500	700	900	1100
Autonomia in stand-by (ore)	180	250	320	395
Autonomia in conversazione (ore)	9	12	16	19
Autonomia con conversazioni di 1,5 ore al giorno (ore)	80	115	150	180
Tempo di ricarica, supporto di ricarica (ore)	5	7	9	11

Al momento della messa in stampa erano disponibili batterie da 900 mAh che sono state testate nel sistema. Poichè le batterie si evolvono costantemente, la lista delle batterie raccomandate nel campo FAQ/domande frequenti delle pagine del Gigaset Customer Care viene periodicamente aggiornata:

www.siemens.com/gigasetcustomercare

Consumo di corrente

Il consumo di corrente della base è di circa 1,3 Watt.

Il consumo di corrente della base è di circa 0,5 Watt.

Dati tecnici generali

Interfaccia	rete fissa, Ethernet
Numero di canali	60 canali duplex
Frequenza	1880 – 1900 MHz
Metodo duplex	a divisione di tempo, 10 ms lunghezza trama
Passo di canalizzazione	1728 kHz
Bitrate	1152 kbit/s
Modulazione	GFSK
Codifica voce	32 kbit/s
Potenza di trasmissione	10 mW, potenza media per canale
Portata	fino a 300 m all'aperto, fino a 50 m in ambienti chiusi
Alimentazione base	230 V ~/50 Hz
Condizioni ambientali per il funzionamento	da +5 °C a +45 °C; da 20 % a 75 % di umidità relativa
Codificatori	G.711, G.726, G.729AB con VAD/CNG, G.722
Quality of Service	TOS, DiffServ
Protocolli	DECT, GAP, SIP, RTP, DHCP, NAT Traversal (STUN), HTTP

Simboli utilizzati

Nel seguente manuale viene utilizzata la simbologia di seguito descritta.

Trasferisci / Trasfer.Tutto (es.)

Selezionare una delle opzioni.



Digitare cifre o lettere.

Salva

Le funzioni selezionabili vengono rappresentate nelle righe inferiori del display su sfondo nero. Premere il corrispondente tasto funzione per attivare la funzione.



Premere il tasto di navigazione sopra o sotto: scorrere verso l'alto o verso il basso.



Premere il tasto di navigazione a destra o a sinistra: per es. selezionare un'impostazione.



/  /  etc.

Premere il tasto raffigurato sul portatile.

Esempio di impostazione tramite menu

Nel manuale di istruzioni le operazioni da effettuare vengono rappresentate in modo abbreviato. Di seguito viene riportata la spiegazione della simbologia utilizzata nell'esempio "Impostare il colore del display". Nelle caselle viene inoltre spiegato cosa è necessario fare.

 →  **Impostazioni** → **Display**

- ▶ Quando il portatile si trova in stand-by, premere a destra del tasto di navigazione per aprire il menu principale.
- ▶ Con il tasto di navigazione selezionare il simbolo  **Impostazioni** – Premere in basso oppure in alto sul tasto di navigazione finché il simbolo è selezionato.
- ▶ Premere il tasto funzione **OK** per confermare la selezione.

Viene visualizzato il sottomenu **Impostazioni**.

- ▶ Premere sotto o sopra il tasto di navigazione per selezionare la funzione del menu **Display**.
- ▶ Premere il tasto funzione **OK** per confermare la selezione.

Contrasto Selezionare e premere **OK**.

- ▶ Premere sotto il tasto di navigazione per selezionare la funzione del menu **Contrasto**.
- ▶ Premere il tasto funzione **OK** oppure a destra del tasto di navigazione per confermare la selezione.

 Selezionare il contrasto.

- ▶ Premere a destra o a sinistra del tasto di navigazione per impostare il contrasto.

Salva Premere il tasto funzione.

- ▶ Premere il tasto funzione **Salva** per salvare l'impostazione.

 Premere **a lungo** (stand-by).

- ▶ Premere a lungo il tasto di fine chiamata per far tornare il portatile in stand-by.

Esempio di immissione su più righe

In molte situazioni è possibile agire su più righe per modificare l'impostazione.

Nel manuale di istruzioni le operazioni da effettuare vengono rappresentate in modo abbreviato. Di seguito viene riportata la spiegazione della simbologia utilizzata nell'esempio „Impostare la data e l'ora“. Nelle caselle viene inoltre spiegato cosa è necessario fare.

Per modificare l'ora, aprire il campo di inserimento:

 →  Impostazioni → Data / Ora

Si ha la seguente visualizzazione (esempio):



Data:

Inserire giorno, mese e anno a 6 cifre.

La seconda riga è contrassegnata come attiva con [].

- ▶ Inserire la data tramite tastiera.

Ora:

Inserire ora/minuti a 4 cifre.

- ▶ Premere il tasto .

La quarta riga è contrassegnata come attiva con [].

- ▶ Inserire l'ora tramite tastiera.

- ▶ Salvare le modifiche.





- ▶ Premere il tasto funzione **Salva**.
- ▶ Premere **a lungo** il tasto di fine chiamata . Il portatile torna in stand-by.

Oppure:

- ▶ Premere il tasto funzione **Opzioni**.
- ▶ Selezionare **Salva** e premere il tasto funzione **OK**.
- ▶ Infine premere **a lungo** il tasto di fine chiamata . Il portatile torna in stand-by.

Scrivere e modificare testo

Per creare un testo, valgono le seguenti regole:





- ◆ Il cursore viene mosso con    .
- ◆ I caratteri vengono inseriti a sinistra del cursore.
- ◆ Premere il tasto asterisco , per aprire il set di caratteri speciali (v. „Inserire i caratteri speciali“.)
- ◆ Per le voci della rubrica telefonica, la prima lettera del nome viene scritta automaticamente maiuscola, quelle successive minuscole.

Inserire i caratteri speciali

- ▶ Premere il tasto asterisco .

Viene aperta la tabella con tutti i caratteri speciali. Il cursore è sul carattere „.“ (punto).







␣	_	!	?	@	,	'	"	¤
()	;	:	■	-	+	&	%
*	=	<	>	/	€	£	\$	¥
[]	§	↵	\	~	^	ˆ	ı
{	}	#						

- ▶ Con il tasto di navigazione ,  navigare fino al carattere desiderato. Esempio: per selezionare * premere 4 volte  e una volta .
- ▶ Premere il tasto funzione **Inserisci**. Il carattere viene aggiunto al testo.
Premendo di nuovo  la tabella viene chiusa senza aggiungere il carattere.

Scrivere testo/nomi

Per inserire caratteri/cifre premere più volte il tasto corrispondente.

Scrittura standard

	1x	2x	3x	4x	5x	6x	7x	8x	9x	10x
			1							
	a	b	c	2	ä	á	à	â	ã	ç
	d	e	f	3	ë	é	è	ê		
	g	h	i	4	ï	í	ì	î		
	j	k	l	5						
	m	n	o	6	ö	ñ	ó	ò	ô	õ
	p	q	r	s	7	ß				
	t	u	v	8	ü	ú	ù	û		
	w	x	y	z	9	ÿ	ý	æ	ø	å
	.	,	?	!	0					

- 1) Spazio
- 2) Termine di riga

Tenendo premuto un tasto, i caratteri corrispondenti al tasto stesso vengono visualizzati in sequenza **nell'ultima riga del display**. Quando il tasto viene rilasciato, il carattere evidenziato viene inserito nel campo di inserimento.

Impostare la scrittura a caratteri maiuscoli, minuscoli o in numeri

Premere **brevemente** il tasto cancelletto  prima di inserire i caratteri, per passare dalla modalità „Abc“ a „123“, da „123“ a „abc“ e da „abc“ a „Abc“ (scrittura maiuscola: prima lettera scritta in maiuscolo, tutte le altre in minuscolo).

Sul display in alto a destra viene indicato se è impostata la scrittura a caratteri maiuscoli, minuscoli o in numeri.

Gigaset C470 IP/C475 IP – Software gratuito

Il Firmware del vostro Gigaset C470 IP/C475 IP contiene tra l'altro dei software gratuiti la cui licenza si trova nella GNU Lesser General Public License. Questi software gratuiti sono stati sviluppati da terzi e sono protetti dai diritti d'autore. Nelle pagine seguenti si trovano i testi della licenza nella versione originale in inglese.

Il software viene concesso senza dover pagare. Si è autorizzati ad utilizzare questi software gratuiti secondo le sopra citate condizioni di licenza. In caso di opposizione alle condizioni valide per i software gratuiti della Siemens Home and Office Communication Devices GmbH & Co. KG valgono le sopra citate condizioni di licenza.

La GNU Lesser General Public License (LGPL) è fornita assieme al presente prodotto. È inoltre possibile scaricare le condizioni di licenza da Internet:

◆ Le **LGPL** si trovano in Internet alla pagina:

<http://www.gnu.org/copyleft/lesser.html>

◆ Il **testo originale con i diritti d'autore dei software gratuiti** si trovano attualmente in Internet alla pagina:

<http://www.siemens.com/qigaset/developer>

Ulteriori informazioni e link per i testi originali dei software gratuiti si trovano nelle pagine del support on-line in Internet:

www.siemens.com/qigasetcustomercare

Se non consegnato con il prodotto, è possibile richiedere il testo originale con i diritti d'autore dietro pagamento delle spese di spedizione e di copiatura da parte di Siemens. Indirizzare le richieste fino al trascorrere di tre anni dopo l'acquisto di questo prodotto via e-mail o tramite fax all'indirizzo o numero di fax di seguito indicato. Indicare in proposito l'esatto tipo di apparecchio come pure il numero di versione del software su di esso installato.

Kleinteileversand Com Bocholt

E-Mail: kleinteileversand.com@siemens.com

Fax: 0049 2871 / 91 30 29

L'utilizzo dei software gratuiti contenuti in questo prodotto, che va oltre lo svolgimento di programma previsto da Siemens, presenta dei rischi - ovvero la perdita dei diritti di garanzia. La GNU Lesser General Public License contiene indicazioni relativamente alla responsabilità dell'autore o di altri spettanti diritto dei software gratuiti.

Non sussistono diritti di garanzia da parte della Siemens Home and Office Communication Devices GmbH & Co. KG, in caso si basi o si possa basare su una mancanza del prodotto dovuti alla modifica di programmi o delle proprie configurazioni. Inoltre non si ha diritto alla garanzia da parte della Siemens Home and Office Communication Devices GmbH & Co. KG, se i software gratuiti ledono i diritti di protezione di terzi.

La Siemens Home and Office Communication Devices GmbH & Co. KG non concede alcun supporto tecnico per il software (inclusi quelli gratuiti), se modificati.

GNU LESSER GENERAL PUBLIC LICENSE

Version 2.1, February 1999

Copyright (C) 1991, 1999 Free Software Foundation, Inc., 59 Temple Place, Suite 330, Boston, MA 02111-1307 USA

Everyone is permitted to copy and distribute verbatim copies of this license document, but changing it is not allowed.

[This is the first released version of the Lesser GPL. It also counts as the successor of the GNU Library Public License, version 2, hence the version number 2.1.]

Preamble

The licenses for most software are designed to take away your freedom to share and change it. By contrast, the GNU General Public Licenses are intended to guarantee your freedom to share and change free software--to make sure the software is free for all its users.

This license, the Lesser General Public License, applies to some specially designated software packages--typically libraries--of the Free Software Foundation and other authors who decide to use it. You can use it too, but we suggest you first think carefully about whether this license or the ordinary General Public License is the better strategy to use in any particular case, based on the explanations below.

When we speak of free software, we are referring to freedom of use, not price. Our General Public Licenses are designed to make sure that you have the freedom to distribute copies of free software (and charge for this service if you wish); that you receive source code or can get it if you want it; that you can change the software and use pieces of it in new free programs; and that you are informed that you can do these things.

To protect your rights, we need to make restrictions that forbid distributors to deny you these rights or to ask you to surrender these rights. These restrictions translate to certain responsibilities for you if you distribute copies of the library or if you modify it.

For example, if you distribute copies of the library, whether gratis or for a fee, you must give the recipients all the rights that we gave you. You must make sure that they, too, receive or can get the source code. If you link other code with the library, you must provide complete object files to the recipients, so that they can relink them with the library after making changes to the library and recompiling it. And you must show them these terms so they know their rights.

We protect your rights with a two-step method: (1) we copyright the library, and (2) we offer you this license, which gives you legal permission to copy, distribute and/or modify the library.

To protect each distributor, we want to make it very clear that there is no warranty for the free library. Also, if the library is modified by someone else and passed on, the recipients should know that what they have is not the original version, so that the original author's reputation will not be affected by problems that might be introduced by others.

Finally, software patents pose a constant threat to the existence of any free program. We wish to make sure that a company cannot effectively restrict the users of a free program by obtaining a restrictive license from a patent holder. Therefore, we insist that any patent license obtained for a version of the library must be consistent with the full freedom of use specified in this license.

Most GNU software, including some libraries, is covered by the ordinary GNU General Public License. This license, the GNU Lesser General Public License, applies to certain designated libraries, and is quite different from the ordinary General Public License. We use this license for certain libraries in order to permit linking those libraries into non-free programs.

When a program is linked with a library, whether statically or using a shared library, the combination of the two is legally speaking a combined work, a derivative of the original library. The ordinary General Public License therefore permits such linking only if the entire combination fits its criteria of freedom. The Lesser General Public License permits more lax criteria for linking other code with the library.

We call this license the "Lesser" General Public License because it does Less to protect the user's freedom than the ordinary General Public License. It also provides other free software developers Less of an advantage over competing non-free programs. These disadvantages are the reason we use the ordinary General Public License for many libraries. However, the Lesser license provides advantages in certain special circumstances.

For example, on rare occasions, there may be a special need to encourage the widest possible use of a certain library, so that it becomes a de-facto standard. To achieve this, non-free programs must be allowed to use the library. A more frequent case is that a free library does the same job as widely used non-free libraries. In this case, there is little to gain by limiting the free library to free software only, so we use the Lesser General Public License.

In other cases, permission to use a particular library in non-free programs enables a greater number of people to use a large body of free software. For example, permission to use the GNU C Library in non-free programs enables many more people to use the whole GNU operating system, as well as its variant, the GNU/Linux operating system.

Although the Lesser General Public License is Less protective of the users' freedom, it does ensure that the user of a program that is linked with the Library has the freedom and the wherewithal to run that program using a modified version of the Library.

The precise terms and conditions for copying, distribution and modification follow. Pay close attention to the difference between a "work based on the library" and a "work that uses the library". The former contains code derived from the library, whereas the latter must be combined with the library in order to run.

GNU LESSER GENERAL PUBLIC LICENSE

TERMS AND CONDITIONS FOR COPYING, DISTRIBUTION AND MODIFICATION

0. This License Agreement applies to any software library or other program which contains a notice placed by the copyright holder or other authorized party saying it may be distributed under the terms of this Lesser General Public License (also called "this License"). Each licensee is addressed as "you".

A "library" means a collection of software functions and/or data prepared so as to be conveniently linked with application programs (which use some of those functions and data) to form executables. The "Library", below, refers to any such software library or work which has been distributed under these terms. A "work based on the Library" means either the Library or any derivative work under copyright law: that is to say, a work containing the Library or a portion of it, either verbatim or with modifications and/or translated straightforwardly into another language. (Hereinafter, translation is included without limitation in the term "modification".)

"Source code" for a work means the preferred form of the work for making modifications to it. For a library, complete source code means all the source code for all modules it contains, plus any associated interface definition files, plus the scripts used to control compilation and installation of the library.

Activities other than copying, distribution and modification are not covered by this License; they are outside its scope. The act of running a program using the Library is not restricted, and output from such a program is covered only if its contents constitute a work based on the Library (independent of the use of the Library in a tool for writing it). Whether that is true depends on what the Library does and what the program that uses the Library does.

1. You may copy and distribute verbatim copies of the Library's complete source code as you receive it, in any medium, provided that you conspicuously and appropriately publish on each copy an appropriate copyright notice and disclaimer of warranty; keep intact all the notices that refer to this License and to the absence of any warranty; and distribute a copy of this License along with the Library.

You may charge a fee for the physical act of transferring a copy, and you may at your option offer warranty protection in exchange for a fee.

2. You may modify your copy or copies of the Library or any portion of it, thus forming a work based on the Library, and copy and distribute such modifications or work under the terms of Section 1 above, provided that you also meet all of these conditions:

- a) The modified work must itself be a software library.
- b) You must cause the files modified to carry prominent notices stating that you changed the files and the date of any change.
- c) You must cause the whole of the work to be licensed at no charge to all third parties under the terms of this License.

d) If a facility in the modified Library refers to a function or a table of data to be supplied by an application program that uses the facility, other than as an argument passed when the facility is invoked, then you must make a good faith effort to ensure that, in the event an application does not supply such function or table, the facility still operates, and performs whatever part of its purpose remains meaningful.

(For example, a function in a library to compute square roots has a purpose that is entirely well-defined independent of the application. Therefore, Subsection 2d requires that any application-supplied function or table used by this function must be optional: if the application does not supply it, the square root function must still compute square roots.)

These requirements apply to the modified work as a whole. If identifiable sections of that work are not derived from the Library, and can be reasonably considered independent and separate works in themselves, then this License, and its terms, do not apply to those sections when you distribute them as separate works. But when you distribute the same sections as part of a whole which is a work based on the Library, the distribution of the whole must be on the terms of this License, whose permissions for other licensees extend to the entire whole, and thus to each and every part regardless of who wrote it.

Thus, it is not the intent of this section to claim rights or contest your rights to work written entirely by you; rather, the intent is to exercise the right to control the distribution of derivative or collective works based on the Library.

In addition, mere aggregation of another work not based on the Library with the Library (or with a work based on the Library) on a volume of a storage or distribution medium does not bring the other work under the scope of this License.

3. You may opt to apply the terms of the ordinary GNU General Public License instead of this License to a given copy of the Library. To do this, you must alter all the notices that refer to this License, so that they refer to the ordinary GNU General Public License, version 2, instead of to this License. (If a newer version than version 2 of the ordinary GNU General Public License has appeared, then you can specify that version instead if you wish.) Do not make any other change in these notices.

Once this change is made in a given copy, it is irreversible for that copy, so the ordinary GNU General Public License applies to all subsequent copies and derivative works made from that copy.

This option is useful when you wish to copy part of the code of the Library into a program that is not a library.

4. You may copy and distribute the Library (or a portion or derivative of it, under Section 2) in object code or executable form under the terms of Sections 1 and 2 above provided that you accompany it with the complete corresponding machine-readable source code, which must be distributed under the terms of Sections 1 and 2 above on a medium customarily used for software interchange.

If distribution of object code is made by offering access to copy from a designated place, then offering equivalent access to copy the source code from the same place satisfies the requirement to distribute the source code, even though third parties are not compelled to copy the source along with the object code.

5. A program that contains no derivative of any portion of the Library, but is designed to work with the Library by being compiled or linked with it, is called a "work that uses the Library". Such a work, in isolation, is not a derivative work of the Library, and therefore falls outside the scope of this License. However, linking a "work that uses the Library" with the Library creates an executable that is a derivative of the Library (because it contains portions of the Library), rather than a "work that uses the library". The executable is therefore covered by this License.

Section 6 states terms for distribution of such executables.

When a "work that uses the Library" uses material from a header file that is part of the Library, the object code for the work may be a derivative work of the Library even though the source code is not. Whether this is true is especially significant if the work can be linked without the Library, or if the work is itself a library. The threshold for this to be true is not precisely defined by law.

If such an object file uses only numerical parameters, data structure layouts and accessors, and small macros and small inline functions (ten lines or less in length), then the use of the object file is unrestricted, regardless of whether it is legally a derivative work. (Executables containing this object code plus portions of the Library will still fall under Section 6.)

Otherwise, if the work is a derivative of the Library, you may distribute the object code for the work under the terms of Section 6.

Any executables containing that work also fall under Section 6, whether or not they are linked directly with the Library itself.

6. As an exception to the Sections above, you may also combine or link a "work that uses the Library" with the Library to produce a work containing portions of the Library, and distribute that work under terms of your choice, provided that the terms permit modification of the work for the customer's own use and reverse engineering for debugging such modifications.

You must give prominent notice with each copy of the work that the Library is used in it and that the Library and its use are covered by this License. You must supply a copy of this License. If the work during execution displays copyright notices, you must include the copyright notice for the Library among them, as well as a reference directing the user to the copy of this License. Also, you must do one of these things:

- a) Accompany the work with the complete corresponding machine-readable source code for the Library including whatever changes were used in the work (which must be distributed under Sections 1 and 2 above); and, if the work is an executable linked with the Library, with the complete machine-readable "work that uses the Library", as object code and/or source code, so that the user can modify the Library and then relink to produce a modified executable containing the modified Library. (It is understood that the user who changes the contents of definitions files in the Library will not necessarily be able to recompile the application to use the modified definitions.)
- b) Use a suitable shared library mechanism for linking with the Library. A suitable mechanism is one that (1) uses at run time a copy of the library already present on the user's computer system, rather than copying library functions into the executable, and (2) will operate properly with a modified version of the library, if the user installs one, as long as the modified version is interface-compatible with the version that the work was made with.
- c) Accompany the work with a written offer, valid for at least three years, to give the same user the materials specified in Subsection 6a, above, for a charge no more than the cost of performing this distribution.
- d) If distribution of the work is made by offering access to copy from a designated place, offer equivalent access to copy the above specified materials from the same place.
- e) Verify that the user has already received a copy of these materials or that you have already sent this user a copy.

For an executable, the required form of the "work that uses the Library" must include any data and utility programs needed for reproducing the executable from it. However, as a special exception, the materials to be distributed need not include anything that is normally distributed (in either source or binary form) with the major components (compiler, kernel, and so on) of the operating system on which the executable runs, unless that component itself accompanies the executable.

It may happen that this requirement contradicts the license restrictions of other proprietary libraries that do not normally accompany the operating system. Such a contradiction means you cannot use both them and the Library together in an executable that you distribute.

7. You may place library facilities that are a work based on the Library side-by-side in a single library together with other library facilities not covered by this License, and distribute such a combined library, provided that the separate distribution of the work based on the Library and of the other library facilities is otherwise permitted, and provided that you do these two things:

- a) Accompany the combined library with a copy of the same work based on the Library, uncombined with any other library facilities. This must be distributed under the terms of the Sections above.
- b) Give prominent notice with the combined library of the fact that part of it is a work based on the Library, and explaining where to find the accompanying uncombined form of the same work.

8. You may not copy, modify, sublicense, link with, or distribute the Library except as expressly provided under this License. Any attempt otherwise to copy, modify, sublicense, link with, or distribute the Library is void, and will automatically terminate your rights under this License. However, parties who have received copies, or rights, from you under this License will not have their licenses terminated so long as such parties remain in full compliance.

9. You are not required to accept this License, since you have not signed it. However, nothing else grants you permission to modify or distribute the Library or its derivative works. These actions are prohibited by law if you do not accept this License. Therefore, by modifying or distributing the Library (or any work based on the Library), you indicate your acceptance of this License to do so, and all its terms and conditions for copying, distributing or modifying the Library or works based on it.

10. Each time you redistribute the Library (or any work based on the Library), the recipient automatically receives a license from the original licensor to copy, distribute, link with or modify the Library subject to these terms and conditions. You may not impose any further restrictions on the recipients' exercise of the rights granted herein.

You are not responsible for enforcing compliance by third parties with this License.

11. If, as a consequence of a court judgment or allegation of patent infringement or for any other reason (not limited to patent issues), conditions are imposed on you (whether by court order, agreement or otherwise) that contradict the conditions of this License, they do not excuse you from the conditions of this License. If you cannot distribute so as to satisfy simultaneously your obligations under this License and any other pertinent obligations, then as a consequence you may not distribute the Library at all. For example, if a patent license would not permit royalty-free redistribution of the Library by all those who receive copies directly or indirectly through you, then the only way you could satisfy both it and this License would be to refrain entirely from distribution of the Library.

If any portion of this section is held invalid or unenforceable under any particular circumstance, the balance of the section is intended to apply, and the section as a whole is intended to apply in other circumstances.

It is not the purpose of this section to induce you to infringe any patents or other property right claims or to contest validity of any such claims; this section has the sole purpose of protecting the integrity of the free software distribution system which is implemented by public license practices. Many people have made generous contributions to the wide range of software distributed through that system in reliance on consistent application of that system; it is up to the author/donor to decide if he or she is willing to distribute software through any other system and a licensee cannot impose that choice.

This section is intended to make thoroughly clear what is believed to be a consequence of the rest of this License.

12. If the distribution and/or use of the Library is restricted in certain countries either by patents or by copyrighted interfaces, the original copyright holder who places the Library under this License may add an explicit geographical distribution limitation excluding those countries, so that distribution is permitted only in or among countries not thus excluded. In such case, this License incorporates the limitation as if written in the body of this License.

13. The Free Software Foundation may publish revised and/or new versions of the Lesser General Public License from time to time. Such new versions will be similar in spirit to the present version, but may differ in detail to address new problems or concerns.

Each version is given a distinguishing version number. If the Library specifies a version number of this License which applies to it and "any later version", you have the option of following the terms and conditions either of that version or of any later version published by the Free Software Foundation. If the Library does not specify a license version number, you may choose any version ever published by the Free Software Foundation.

14. If you wish to incorporate parts of the Library into other free programs whose distribution conditions are incompatible with these, write to the author to ask for permission. For software which is copyrighted by the Free Software Foundation, write to the Free Software Foundation; we sometimes make exceptions for this. Our decision will be guided by the two goals of preserving the free status of all derivatives of our free software and of promoting the sharing and reuse of software generally.

NO WARRANTY

15. BECAUSE THE LIBRARY IS LICENSED FREE OF CHARGE, THERE IS NO WARRANTY FOR THE LIBRARY, TO THE EXTENT PERMITTED BY APPLICABLE LAW.

EXCEPT WHEN OTHERWISE STATED IN WRITING THE COPYRIGHT HOLDERS AND/OR OTHER PARTIES PROVIDE THE LIBRARY "AS IS" WITHOUT WARRANTY OF ANY KIND, EITHER EXPRESSED OR IMPLIED, INCLUDING, BUT NOT LIMITED TO, THE IMPLIED WARRANTIES OF MERCHANTABILITY AND FITNESS FOR A PARTICULAR PURPOSE. THE ENTIRE RISK AS TO THE QUALITY AND PERFORMANCE OF THE LIBRARY IS WITH YOU. SHOULD THE LIBRARY PROVE DEFECTIVE, YOU ASSUME THE COST OF ALL NECESSARY SERVICING, REPAIR OR CORRECTION.

16. IN NO EVENT UNLESS REQUIRED BY APPLICABLE LAW OR AGREED TO IN WRITING WILL ANY COPYRIGHT HOLDER, OR ANY OTHER PARTY WHO MAY MODIFY AND/OR REDISTRIBUTE THE LIBRARY AS PERMITTED ABOVE, BE LIABLE TO YOU FOR DAMAGES, INCLUDING ANY GENERAL, SPECIAL, INCIDENTAL OR CONSEQUENTIAL DAMAGES ARISING OUT OF THE USE OR INABILITY TO USE THE LIBRARY (INCLUDING BUT NOT LIMITED TO LOSS OF DATA OR DATA BEING RENDERED INACCURATE OR LOSSES SUSTAINED BY YOU OR THIRD PARTIES OR A FAILURE OF THE LIBRARY TO OPERATE WITH ANY OTHER SOFTWARE), EVEN IF SUCH HOLDER OR OTHER PARTY HAS BEEN ADVISED OF THE POSSIBILITY OF SUCH DAMAGES.

END OF TERMS AND CONDITIONS

How to Apply These Terms to Your New Libraries

If you develop a new library, and you want it to be of the greatest possible use to the public, we recommend making it free software that everyone can redistribute and change. You can do so by permitting redistribution under these terms (or, alternatively, under the terms of the ordinary General Public License).

To apply these terms, attach the following notices to the library. It is safest to attach them to the start of each source file to most effectively convey the exclusion of warranty; and each file should have at least the "copyright" line and a pointer to where the full notice is found.

<one line to give the library's name and a brief idea of what it does.>

Copyright (C) <year> <name of author>

This library is free software; you can redistribute it and/or modify it under the terms of the GNU Lesser General Public License as published by the Free Software Foundation; either version 2.1 of the License, or (at your option) any later version.

This library is distributed in the hope that it will be useful, but WITHOUT ANY WARRANTY; without even the implied warranty of MERCHANTABILITY or FITNESS FOR A PARTICULAR PURPOSE. See the GNU Lesser General Public License for more details.

You should have received a copy of the GNU Lesser General Public License along with this library; if not, write to the Free Software Foundation, Inc., 59 Temple Place, Suite 330, Boston, MA 02111-1307 USA

Also add information on how to contact you by electronic and paper mail.

You should also get your employer (if you work as a programmer) or your school, if any, to sign a "copyright disclaimer" for the library, if necessary. Here is a sample; alter the names:

Yoyodyne, Inc., hereby disclaims all copyright interest in the library `Frob' (a library for tweaking knobs) written by James Random Hacker. <signature of Ty Coon>, 1 April 1990 Ty Coon, President of Vice

Accessori

Portatili Gigaset

Trasformate il vostro Gigaset in un vero e proprio centralino telefonico senza fili:

Portatile Gigaset C47H

- ◆ Display illuminato a colori (65k colori)
- ◆ Tastiera illuminata
- ◆ Viva voce
- ◆ Suonerie polifoniche
- ◆ Rubrica telefonica per circa 150 voci
- ◆ SMS (Prerequisito: CLIP disponibile)
- ◆ Presa per auricolare
- ◆ Funzione Sorveglianza Bimbo
- ◆ www.siemens.com/gigasetC47H



Portatile Gigaset S67H

- ◆ HDSP ready
- ◆ Display illuminato a colori (65k colori)
- ◆ Tastiera illuminata
- ◆ Viva voce
- ◆ Suonerie polifoniche
- ◆ Rubrica telefonica per circa 250 voci
- ◆ Foto CLIP
- ◆ SMS (Prerequisito: CLIP disponibile)
- ◆ Presa per auricolare
- ◆ Funzione Sorveglianza Bimbo

www.siemens.com/gigasetS67H



Portatile Gigaset SL37H

- ◆ HDSP ready
- ◆ Display illuminato a colori (65k colori)
- ◆ Tastiera illuminata
- ◆ Viva voce
- ◆ Suonerie polifoniche
- ◆ Rubrica telefonica per circa 250 voci
- ◆ Foto CLIP
- ◆ SMS (Prerequisito: CLIP disponibile)
- ◆ Interfaccia PC per gestire le voci presenti nella rubrica telefonica, le suonerie e gli screensaver
- ◆ Presa per auricolare
- ◆ Bluetooth
- ◆ Funzione Sorveglianza Bimbo
- ◆ Funzione Walky-Talky

www.siemens.com/gigasetSL37H



Portatile Gigaset S45

- ◆ Display illuminato a colori (4096 colori)
- ◆ Tastiera illuminata
- ◆ Viva voce
- ◆ Suonerie polifoniche
- ◆ Rubrica telefonica per circa 150 voci
- ◆ SMS (Prerequisito: CLIP disponibile)
- ◆ Presa per auricolare
- ◆ Funzione Sorveglianza Bimbo

www.siemens.com/gigaset



Repeater Gigaset

Il Repeater Gigaset consente di estendere la copertura e quindi la distanza tra il portatile Gigaset e la base.

www.siemens.com/gigasetrepeater



Gigaset HC450 – Citofono per telefoni cordless

- ◆ Per comunicare direttamente con il cordless – senza alcun telefono di rete fissa
- ◆ Uso intuitivo tramite i softkey del portatile (apertura porta, accensione della luce di ingresso)
- ◆ Semplice configurazione tramite il menu dal portatile
- ◆ Inoltro verso un numero di telefono esterno
- ◆ Semplice installazione e registrazione nel sistema Gigaset
- ◆ Sostituisce il pulsante del campanello già in uso – nessun altro cavo necessario
- ◆ Supporto del campanello esistente e dei comuni apriporta
- ◆ Possibilità di configurazione per il secondo pulsante (chiamata di un portatile specifico, azionamento dell'illuminazione di ingresso, funzione identiche a quelle del primo pulsante)

www.siemens.com/GigasetHC450



È possibile acquistare tutti gli accessori tramite il commercio specializzato.



Utilizzando accessori originali vi garantirete il mantenimento dei requisiti qualitativi del prodotto, un uso affidabile dello stesso e la certezza della rispondenza a tutte le importantissime norme europee sulla sicurezza della salute (emissioni elettromagnetiche, ecc).

Glossario

A

Accesso Internet banda larga

vedi **DSL**.

ADSL

Asymmetric Digital Subscriber Line

Denominazione di un tipo particolare di **DSL**.

ALG

Application Layer Gateway

Meccanismo di comando NAT di un router.

Molti router con NAT integrato impiegano l'ALG. L'ALG fa passare il pacchetto dati di una connessione VoIP e aggiunge l'indirizzo IP pubblico della rete privata sicura.

L'ALG del router deve venir interrotto se il provider VoIP offre un server STUN o un Outbound Proxy.

Vedi anche: **Firewall, NAT, Outbound Proxy, STUN**.

Autenticazione

Limitazione d'accesso ad una rete/servizio tramite registrazione con ID e password.

Autenticazione utente

Nome/combinazione di cifre per l'accesso ad es. al proprio account VoIP.

Avviso di chiamata

= CW (Call Waiting). Servizio offerto dal vostro provider. Durante la conversazione si ha un tono di avviso, se vi sta chiamando un altro interlocutore. È possibile accettare o rifiutare la seconda chiamata. È possibile attivare/disattivare il servizio.

B

Buddy

Utente con cui si scambiano brevi messaggi in Internet in tempo reale (chat).

Vedi anche: **Instant Messaging**.

C

Campo IP Pool

Campo degli indirizzi IP, che il server DHCP può utilizzare per assegnare indirizzi IP dinamici.

CF

Call Forwarding

Vedi **Trasferimento di chiamata**.

Chat

Forma di comunicazione in Internet. Chattando vengono scambiati piccoli messaggi tra gli interlocutori in tempo reale.

Client

Applicazione che richiede un servizio fornito da un server.

Codificatore

Coder/decoder

Il codificatore è responsabile del processo di digitalizzazione e compressione del linguaggio analogico prima dell'invio in Internet così come decodifica dati digitali alla ricezione di pacchetti dati, cioè converte i pacchetti nel linguaggio analogico. Esistono diversi codificatori che si differenziano nel grado di compressione.

Entrambe le parti del collegamento telefonico (chiamante/mittente e destinatario) devono utilizzare lo stesso codificatore. Esso viene stabilito al momento dell'instaurazione del collegamento tra mittente e destinatario.

La scelta del codificatore è un compromesso tra qualità vocale, velocità di trasmissione e larghezza di banda necessaria. Per es., un alto grado di compressione implica che la larghezza di banda necessaria per la connessione vocale è piccola. Significa però anche che il tempo necessario per la compressione/decompressione dei dati sarà maggiore, che il tempo necessario per il trasferimento dei dati in rete aumenta e quindi la qualità vocale si riduce. In altre parole aumenta il ritardo tra le parole del chiamante e la ricezione delle parole da parte del destinatario.

Codificatore vocale

Vedi **Codificatore**.

COLP / COLR

Connected Line Identification Presentation/Restriction

Funzionalità di una connessione VoIP per le chiamate in uscita.

Con il COLP l'utente che effettua la chiamata visualizza il numero di telefono dell'utente che risponde alla chiamata.

Il numero di telefono dell'utente che risponde alla chiamata si differenzia dal numero selezionato per es. con la deviazione della chiamata oppure il callpickup.

L'utente chiamato può sopprimere con il COLR (Connected Line Identification Restriction) la trasmissione del numero di telefono al chiamante.

Consultazione

Si sta effettuando una conversazione. Con la consultazione si interrompe la conversazione per collegarsi con un altro interlocutore. Se si interrompe subito la comunicazione con questo ultimo, si ha una consultazione. Se si passa dal primo al secondo interlocutore si parla di **Conversazione alternata**.

Conversazione alternata

È possibile alternare tra due diversi interlocutori oppure passare ad una conferenza e ad un singolo interlocutore, senza che l'utente in attesa possa sentire.

CW

Call Waiting

Vedi **Avviso di chiamata**.

D

DHCP

Dynamic Host Configuration Protocol

Protocollo di Internet che regola l'assegnazione automatica di un **Indirizzo IP** ad un **Utente di rete**. Il protocollo viene implementato in un server disponibile in rete. Un router può essere per es. un server DHCP.

Il telefono contiene un client DHCP. Un router che contiene un server DHCP può assegnare automaticamente indirizzi IP per il telefono da un campo d'indirizzo stabilito. Attraverso questa assegnazione dinamica più di un **Utente di rete** può condividere uno stesso indirizzo IP e utilizzarlo tuttavia non contemporaneamente ma solamente una alla volta.

Con alcuni router è possibile stabilire di non modificare mai l'indirizzo IP del telefono.

DMZ (Demilitarized Zone)

Il DMZ indica un campo della rete che si trova al di fuori di un firewall.

Il DMZ viene installato tra una rete da proteggere (per es. una LAN) e una rete non sicura (per es. Internet). Il DMZ permette l'accesso non protetto da Internet solamente per uno o pochi componenti di rete, mentre gli altri componenti di rete restano al sicuro dietro il firewall.

DNS

Domain Name System

Sistema gerarchico che rende possibile l'assegnazione di un **Indirizzo IP** ad un **Dominio** facile da ricordare. Questa assegnazione deve venir gestita in ogni (W)LAN da un server DNS locale. Il server DNS locale rintraccia l'indirizzo IP eventualmente richiedendolo a server DNS preposti ed altri server DNS locali in Internet.

È possibile stabilire gli indirizzi IP del server DNS principale/secondario.

Vedi anche: **DynDNS**.

Dominio

Nome di uno (o più) web server in Internet (per es. Siemens Home). Il dominio viene assegnato al corrispettivo indirizzo attraverso DNS.

DSCP

Differentiated Service Code Point

Vedi **Quality of Service (QoS)**.

DSL

Digital Subscriber Line

Tecnologia di trasmissione dati con la quale è possibile un accesso ad Internet ad es. a **1,5 Mbps** tramite linea telefonica tradizionale

Prerequisiti: modem DSL e corrispettiva offerta del provider Internet.

DSLAM

Digital Subscriber Line Access Multiplexer

Il DSLAM è uno switch presente in una centralina telefonica nella quale confluiscono le linee di accesso degli utenti.

DTMF

Dual Tone Multi-Frequency

DynDNS

Dynamic DNS

L'assegnazione di nomi di dominio e indirizzi IP viene realizzata tramite **DNS**. Per un **Indirizzo IP dinamico** questo servizio viene espletato dal cosiddetto DynamicDNS. Esso permette l'utilizzo di un componente di rete con indirizzo IP dinamico come **Server** in **Internet**. Il DynDNS garantisce che in Internet si possa raggiungere lo stesso **Dominio** indipendente dall'indirizzo IP attuale.

E

ECT

Explicit Call Transfer

Un utente A chiama un utente B. Si mantiene il collegamento e si chiama un utente C. Anzichè instaurare una conversazione a tre (conferenza), A mette in comunicazione solamente l'utente B con C e riattacca.

EEPROM

Electrically erasable programmable read only memory

Elemento della memoria del telefono con dati fissi (per es. impostazioni dell'apparecchio da parte del costruttore e specifiche dell'utente) e dati salvati automaticamente (per es. voce nella lista delle chiamate).

F

Firewall

Con il firewall è possibile proteggere la rete da accessi non autorizzati dall'esterno. Consiste nel combinare provvedimenti e tecniche diverse (hardware e/o software) per controllare il flusso dati tra una rete privata da proteggere e una rete non protetta (per es. Internet).

Vedi anche: **NAT**.

Firmware

Il software di un apparato nel quale sono salvate informazioni fondamentali per il suo funzionamento. Una nuova versione del firmware può venir caricata nella memoria dell'apparato (Firmware Update) per correggere errori o per l'aggiornamento del software dell'apparecchio.

Flatrate

Tipo di contratto per l'accesso ad **Internet**. L'internet provider offre questo servizio a pagamento a cui viene corrisposto un importo mensile. Per la durata e il numero delle connessioni non ci sono costi aggiuntivi.

Frammentazione

Pacchetti dati troppo grandi vengono suddivisi in parti (frammenti), prima di essere trasmessi. Al momento della ricezione vengono ricomposti.

Fullduplex

Modalità per la trasmissione dei dati tramite la quale vengono simultaneamente inviati e ricevuti i pacchetti dati.

G

G.711 a law, G.711 μ law

Standard per il **Codificatore**.

Il G.711 offre una qualità vocale molto buona, simile a quella garantita dall'ISDN nella rete fissa. Poichè la compressione è piccola, la larghezza della banda necessaria è di circa 64 Kbit/s per connessione vocale, il ritardo per la codifica/decodifica però è solamente di circa 0,125 ms.

„a law” indica lo standard europeo, „ μ law” lo standard nordamericano/giapponese.

G.722

Standard per il **Codificatore**.

Il G.722 è un codificatore vocale a **larga banda** con una larghezza di banda da 50 Hz a 7 kHz, una velocità netta di trasmissione di 64 Kbit/s per connessione vocale così come per l'identificazione integrata della pause vocali e la produzione di fruscii (soppressione delle pause vocali).

G.722 offre una qualità vocale molto buona. La qualità vocale è più chiara e migliore che con gli altri codificatori per via di una maggiore sample rate e consente un suono vocale in High Definition Sound Performance (HDSP).

G.726

Standard per il **Codificatore**.

G.726 offre una buona qualità vocale.

È inferiore rispetto a quella del codice **G.711** ma migliore di quella del **G.729**.

G.729A/B

Standard per il **Codificatore**.

Con il G.729A/B la qualità vocale è bassa. Per via dell'elevata compressione la larghezza necessaria della banda è di circa 8 Kbit/s per connessione vocale, il ritardo di circa 15 ms.

Gateway

Collega tra loro due reti distinte (vedi **Rete**), un esempio di Internet Gateway è il Router.

Per conversazioni telefoniche **VoIP** verso la rete telefonica tradizionale il gateway deve essere collegato sia alla rete IP che alla rete telefonica tradizionale.

Gateway-Provider

Vedi **SIP-Provider**.

GSM

Global System for Mobile Communication

Standard europeo per la rete mobile. Al momento il GSM può essere considerato lo standard mondiale. Negli USA e in Giappone vengono supportati sempre più spesso standard nazionali.

H

HTTP-Proxy

Il server tramite il quale l'**Utente di rete** effettua la navigazione in Internet.

Hub

Collega in una **Infrastruttura di rete** più utenti di rete (vedi **Utente di rete**). Tutti i dati inviati da un utente di rete verso l'hub vengono trasmessi a tutti gli utenti di rete.

Vedi anche: **Gateway, Router**.

I**IEEE**

Institute of Electrical and Electronics Engineers

Commissione generale per la normalizzazione nell'elettronica e nell'elettrotecnica, in particolare per la standardizzazione della tecnologia LAN, protocolli di trasmissione, velocità di trasmissione dati e cablaggio.

Indirizzo IP

Indirizzo univoco di un componente di rete all'interno della rete sulla base del protocollo TCP/IP (per es. LAN, Internet). In **Internet** vengono assegnati per lo più nomi di dominio anziché indirizzi IP. Il **DNS** assegna ai nomi di dominio i corrispondenti indirizzi IP.

L'indirizzo IP è costituito da quattro parti (cifre decimali tra 0 e 255), separate l'una dall'altra da un punto (per es.230.94.233.2).

L'indirizzo IP è composto dal numero di rete e dal numero dell'**O** (per es. il telefono). A seconda della **Subnet mask** il numero di rete è formato da una, due oppure tre parti, il resto dell'indirizzo IP si ri ferisce ai componenti di rete. In una rete il numero di rete di tutti i componenti deve essere identico.

Gli indirizzi IP possono venir assegnati automaticamente tramite DHCP (indirizzi IP dinamici) oppure manualmente (indirizzi IP fissi).

Vedi anche: **DHCP**.

Indirizzo IP dinamico

L'indirizzo IP dinamico viene assegnato automaticamente ad un componente di rete tramite **DHCP**. L'indirizzo IP dinamico del componente di rete può modificarsi ad ogni registrazione oppure in determinati intervalli di tempo.

Vedi anche: **Indirizzo IP fisso**.

Indirizzo IP fisso

Un indirizzo IP fisso viene assegnato ad un componente di rete manualmente oppure durante la configurazione della rete. A differenza dell'**Indirizzo IP dinamico** un indirizzo IP fisso non si modifica.

Indirizzo IP globale

Vedi **Indirizzo IP**.

Indirizzo IP locale

L'indirizzo locale o privato è l'indirizzo di un componente di rete nella rete locale (LAN). Può venir assegnato a piacere dal gestore di rete. Gli apparati che collegano una rete locale ad Internet (gateway oppure router), hanno un indirizzo IP privato e uno pubblico.

Vedi anche **Indirizzo IP**.

Indirizzo IP privato

Vedi **Indirizzo IP pubblico**.

Indirizzo IP pubblico

L'indirizzo IP pubblico è l'indirizzo di un componente di rete in Internet. Viene assegnato dall'Internet provider. Gli apparati che collegano una rete locale ad Internet (Gateway, Router) hanno un indirizzo IP pubblico ed uno locale.

Vedi anche: **Indirizzo IP, NAT**.

Indirizzo IP statico

Vedi **Indirizzo IP fisso**.

Indirizzo MAC

Media Access Control Address

Indirizzo hardware tramite il quale ogni apparecchio di rete (per es. scheda di rete, switch, telefono) può venir identificato chiaramente in tutto il mondo. È costituito da sei parti (cifre esadecimali) separate tra di loro da „-“ (per es. 00-90-65-44-00-3A).

L'indirizzo Mac viene assegnato dal fabbricante e non può venir modificato.

Indirizzo SIP

Vedi **URI**.

Infrastruttura di rete

Rete con struttura centrale: tutti gli utenti di rete (vedi **O**) comunicano tra di loro tramite un **Router**.

Instant Messaging

Servizio che permette di chattare in tempo reale per mezzo di un programma Client, cioè inviare messaggi ad un altro utente in Internet.

Internet

WAN globale. Per lo scambio di dati è definita una sequenza di protocolli TCP/IP.

Ogni **O** è identificabile tramite un **Indirizzo IP**. Il **DNS** assegna un **Dominio** ad un **Indirizzo IP**.

I principali servizi in internet sono il World Wide Web (WWW), le e-mail, il trasferimento di dati e i forum di discussione.

Internet provider

Permette l'accesso ad Internet a pagamento.

IP (Internet Protocol)

Protocollo TCP/IP in **Internet**. L'IP è responsabile dell'indirizzamento tra gli utenti di una **Rete** in base all' **Indirizzo IP** e trasmette dati da un mittente ad un destinatario. Inoltre l'IP stabilisce la scelta del path (il routing) del pacchetto dati.

L

LAN

Local Area Network

Rete con estensione di spazio limitata. La LAN può essere con o senza cavi (WLAN).

M

Mbps

Million Bits per Second

Unità della velocità di trasmissione nella rete.

Melodia di attesa

Music on hold

Motivo musicale riprodotto durante una **Consultazione** o durante una **Conversazione alternata**. Durante l'interruzione l'interlocutore sente una melodia di attesa.

MRU

Maximum Receive Unit

Definisce la quantità massima di dati all'interno di un pacchetto dati.

MTU

Maximum Transmission Unit

Definisce la lunghezza massima del pacchetto che può essere trasportato alla volta.

N

NAT

Network Address Translation

Metodo per la conversione di un **Indirizzo IP** (privato) in uno o più indirizzi IP (pubblici). Attraverso il NAT è possibile assegnare un indirizzo IP ad un **Utente di rete** (per es. telefoni VoIP) nella **LAN** che vengono nascosti dietro un indirizzo IP pubblico del **Router** in **Internet**.

I telefoni VoIP non sono raggiungibili dietro ad un router NAT dai Server VoIP (per via dell'indirizzo IP privato). Per "aggirare" il NAT si può impostare (alternativamente) l'**ALG**, nel router ALG, lo **STUN** oppure usare un **Outbound Proxy** per il Provider VoIP.

Se è a disposizione un Outbound Proxy, è necessario tenerne presente nelle impostazioni VoIP del telefono.

NAT simmetrico

Il NAT simmetrico assegna differenti indirizzi IP esterni e numeri di porta allo stesso indirizzo IP interno e numero di porta.

Numero di porta

Indica un'applicazione specifica di un **Utente di rete**. Il numero di porta è stabilito a seconda dell'impostazione in maniera permanente nella **LAN** oppure viene assegnato ad ogni accesso.

La combinazione **Indirizzo IP**/numero di **Porta** identifica il destinatario o il mittente di un pacchetto dati all'interno della rete.

O

Outbound Proxy

Meccanismo di controllo del NAT alternativo allo STUN o all'ALG.

Gli Outbound Proxy vengono impostati dal provider VoIP nel Firewall/NAT in alternativa al **SIP-Proxy-Server**. Controllano il traffico di dati attraverso il firewall.

Gli Outbound Proxy e i server STUN non devono venir utilizzati contemporaneamente.

Vedi anche: **STUN** e **NAT**.

P

Paging (ricerca del portatile)

Funzione della base per la localizzazione dei portatili registrati. La base instaura un collegamento con tutti i portatili registrati. I portatili squillano. Il Paging viene attivato premendo brevemente il tasto sulla base e disattivato premendo nuovamente il tasto.

PIN

Personal Identification Number

Protegge dall'utilizzo non autorizzato. Con PIN attivo è necessario inserire una combinazione di cifre per accedere ad un campo di inserimento protetto.

È possibile proteggere i dati di configurazione della base attraverso un PIN di sistema (4 cifre).

Porta

I dati vengono scambiati tra due applicazioni tramite una porta in una **Rete**.

Porta RTP

Porta (locale) tramite la quale vengono inviati e ricevuti i pacchetti vocali del VoIP.

Porta SIP / Porta SIP locale

Porta (locale) tramite la quale vengono inviati e ricevuti i dati di segnalazione SIP del VoIP.

Porta SIP locale

Vedi **Porta SIP / Porta SIP locale**.

Port-Forwarding

Il gateway (per es. il router) trasferisce pacchetti dati, indirizzati ad una **Porta** in **Internet**. I server nella **LAN** possono quindi mettere a disposizione dei servizi in Internet, senza dover aver bisogno di un indirizzo IP pubblico.

Preparazione della selezione

Vedi **Selezione in blocco**.

Presa per auricolare

Combinazione di microfono e auricolare. L'auricolare permette di parlare comodamente senza l'uso delle mani durante le connessioni telefoniche. Sono disponibili auricolari che possono essere collegati senza cavi al portatile.

Protocollo

Descrizione delle regole per la comunicazione nella **Rete**. Comprende le regole per l'instaurazione, la gestione e l'interruzione della connessione, sul formato dei dati, dei tempi ed eventuale sul trattamento degli errori.

Protocollo di trasporto

Regola il trasporto di dati tra due interlocutori (applicazioni).

Vedi anche: **UDP, TCP, TLS**.

Provider VoIP

Un VoIP, SIP o **Gateway-Provider** è un gestore di servizi Internet che mette a disposizione un **Gateway** per la telefonia Internet. Poichè il telefono funziona con lo standard SIP, è necessario che il provider lo supporti.

Il provider trasferisce le chiamate dal VoIP alla rete telefonica (analogica, ISDN e rete mobile) e viceversa.

Proxy/Proxy-Server

Programma del computer che regola lo scambio di dati tra **Client** e **Server** nella rete. Se il telefono fa una richiesta al VoIP Server, il Proxy si comporta come server nei confronti del telefono e come client nei confronti del server. Il Proxy viene identificato tramite **Indirizzo IP/Dominio** e **Porta**.

Q

Quality of Service (QoS)

Qualità del servizio

Indica la qualità del servizio della rete di comunicazione. Si distinguono diversi livelli di qualità del servizio.

La QoS influenza il flusso dei pacchetti dati in Internet per es. attraverso la priorità di pacchetti dati, la prenotazione della banda e l'ottimizzazione dei pacchetti.

Nelle reti VoIP la QoS influenza la qualità vocale. Se l'intera infrastruttura (router, server di rete ecc.) dispone della QoS, la qualità è maggiore, quindi si ha meno ritardo, meno eco, meno fruscii.

R

RAM

Random Access Memory

Memoria per la quale si hanno diritti di lettura e salvataggio. Nella RAM vengono salvati per es. suonerie e loghi scaricabili sul telefono tramite il configuratore web.

Registrar

Il registrar gestisce gli indirizzi IP attuali dell'**Utente di rete**. Al momento della registrazione presso il proprio provider VoIP, viene memorizzato sul registrar l'indirizzo IP.

Rete

Collegamento di apparati. Gli apparati possono essere collegati tra loro sia tramite cavi (wired) che senza (wireless).

Le reti possono venir distinte anche in base alla portata e alla struttura:

- Portata: rete locale (**LAN**) oppure wide area network (**WAN**)
- Struttura: **Infrastruttura di rete** oppure rete ad hoc

Rete Ethernet

Cavo collegato alla **LAN**.

Richiamata automatica

Vedi **Richiamata se occupato**.

Richiamata se non risponde

= CCNR (Completion of calls no reply). Se l'interlocutore non risponde, il chiamante può impostare la richiamata automatica. Non appena il destinatario ha concluso la chiamata e la linea risulta libera, il chiamante riceve la segnalazione. Questo servizio deve essere supportato dal gestore telefonico. La richiamata automatica viene cancellata automaticamente dopo circa 2 ore (verificare presso il provider VoIP).

Richiamata se occupato

= CCBS (Completion of calls to busy subscriber). Se il chiamante sente il segnale di occupato è possibile attivare la funzione di richiamata. Quando la linea si libera, il chiamante riceve la segnalazione. Non appena si solleva il ricevitore, la connessione viene automaticamente stabilita.

ROM

Read Only Memory

Memoria di sola lettura.

Router

Trasferisce pacchetti dati all'interno della rete e tra reti diverse sulla route più veloce. Può collegare una **Rete Ethernet** ad altre Ethernet e reti WLAN. Per esempio il **Gateway** in Internet.

Routing

Il routing è il processo di trasmissione di pacchetti dati ad un altro utente della rete.

Lungo il tragitto verso il destinatario i pacchetti dati vengono spediti da un nodo di rete al successivo, finchè arrivano a destinazione.

Senza questo tipo di trasmissione di pacchetti una rete così come Internet non esisterebbe. Il routing collega le singole reti al sistema globale.

Il router è una parte di questo sistema; trasmette sia pacchetti dati all'interno della rete locale che da una rete ad un'altra. La trasmissione di dati da una rete ad un'altra avviene sulla base di un protocollo comune.

RTP

Realtime Transport Protocol

Standard universale per la trasmissione di dati audio e video. Viene utilizzato spesso con l'UDP. In questo caso i pacchetti RTP vengono inglobati in pacchetti UDP.

S

Selezione in blocco

Si digita prima il numero di telefono completo ed eventualmente lo si corregge. Infine si solleva il ricevitore oppure si preme il tasto viva voce per selezionare il numero di telefono.

Server

Mette a disposizione un servizio ad altri **Utente di rete (Client)**. Il Server può identificare sia un PC che un'applicazione. Il server viene identificato tramite un **Indirizzo IP/Dominio** e la **Porta**.

SIP (Session Initiation Protocol)

Protocollo di segnalazione indipendente dalla comunicazione vocale. Viene utilizzato per instaurare e concludere la chiamata. Inoltre è possibile definire i parametri per la trasmissione vocale.

SIP-Provider

Vedi **Provider VoIP**.

SIP-Proxy-Server

Indirizzo IP del server gateway del provider VoIP.

STUN

Simple Transversal of UDP over NAT

Meccanismo di controllo del NAT.

Lo STUN è un protocollo dati per i telefoni VoIP. Lo STUN sostituisce gli indirizzi IP privati nei pacchetti dati del telefono VoIP con l'indirizzo pubblico della rete privata protetta.

Per il controllo del trasferimento di dati è necessario inoltre uno STUN server in Internet.

Lo STUN non può venir implementato con il NAT simmetrico.

Vedi anche: **ALG, Firewall, NAT, Outbound Proxy**.

Subnet

Segmento di una **Rete**.

Subnet mask

Un **Indirizzo IP** è costituito da un numero di rete fisso e un numero utente variabile. La parte relativa alla rete (numero di rete) è uguale per ogni **Utente di rete**. Nella subnet mask viene stabilito il numero di rete. Con la subnet mask 255.255.255.0, per es., le prime tre parti dell'indirizzo IP costituiscono il numero di rete e l'ultima parte il numero utente.

T**TCP**

Transmission Control Protocol

Protocollo di trasporto. Protocollo di trasmissione basato su una sessione; instaura una trasmissione di dati, controlla e conclude la connessione tra il mittente e il destinatario.

TLS

Transport Layer Security

Protocollo per la cifratura della trasmissione dei dati in Internet. Il TLS è un **Protocollo di trasporto**.

Transmission rate

La velocità con la quale vengono trasmessi i dati nella **WAN** o **LAN**. Il transmission-rate viene misurato in unità dati per unità di tempo (Mbit/s).

Trasferimento di chiamata

Trasferimento automatico di chiamata ad un altro numero di telefono. Esistono tre tipi di trasferimento di chiamata:

- immediato (CFU, Call Forwarding Unconditional)
- se occupato (CFB, Call Forwarding Busy)
- se non risponde (CFNR, Call Forwarding No Reply)

U**UDP**

User Datagram Protocol

Protocollo di trasporto. A differenza del **TCP** l'**UDP** è un protocollo non basato sulla sessione. L'**UDP** non instaura alcuna connessione fissa. I pacchetti dati (i cosiddetti datagram) vengono inviati come Broadcast. Il destinatario è il solo responsabile per la ricezione dei dati. Il mittente non riceve nessun avviso dell'avvenuta ricezione.

URI

Uniform Resource Identifier

Sequenza di caratteri che serve per l'identificazione delle risorse (per es. e-mail-destinatario, <http://siemens.com>, dati).

In **Internet** gli URI vengono introdotti per indicare le singole risorse. Gli URI vengono anche rappresentati sotto forma di indirizzi SIP.

Gli URI possono venir inseriti nel telefono come numeri. Selezionando un URI è possibile chiamare un utente di Internet tramite il VoIP.

URL

Universal Resource Locator

Indirizzo univoco globale di un dominio in **Internet**.

L'URL è una sottospecie di **URI**. Gli URL identificano una risorsa tramite la loro posizione (in inglese location) in **Internet**. Il concetto viene spesso utilizzato (per cause storiche) come sinonimo di URI.

User-ID

Vedi **Autenticazione utente**.

Utente di rete

Apparati e calcolatori collegati tra loro in una rete, per es. server, PC e telefoni.

V

Visualizzazione del nome

Servizio offerto dal vostro provider VoIP. È possibile indicare un nome qualsiasi che l'interlocutore visualizzerà al posto del vostro numero di telefono.

VoIP

Voice over Internet Protocol

Le telefonate non vengono più trasmesse tramite la rete telefonica ma tramite **Internet** (o altre reti IP).

W

WAN

Wide Area Network

Rete geografica spazialmente illimitata (per es. **Internet**).

Indice analitico

A

Abilita Annex B per codec G.729	143
Accendere portatile	1, 38
Accesso	
ad altre reti (configuratore web)	132
da remoto (configuratore web)	132
Accesso Internet banda larga	190
Accesso rapido	48
Accessori	187
Acustica tasti	112
ADSL	190
Aggiornamento automatico ora	
legale	161
Aggiornamento firmware	
avviare (portatile)	117
ALG	190
Alimentatore	7
Andare online (Messenger)	87
Annulla (operazione)	39, 130
Apparecchi acustici	7
Apparecchiature elettromedicali	7
Application Layer Gateway (ALG)	190
Application Type (Tasto R)	147
Aprire	
lista messaggi entranti (SMS)	64
lista posta in entrata	83
pagine web	130
Area	
di lavoro (config. web)	129
di navigazione (config. web)	129
Ascoltare	
annunci (segr. tel.)	75
messaggi (segr. tel.)	76
Ascolto amplificato	79
Aspetto colore (display)	107
Assegnamento numero	145
Assegnare numeri ricezione/	
invio	145
Assegnazione indirizzo (indirizzo IP)	131
Assente (Messenger)	88
Assente a lungo (Messenger)	88
Assistente di configurazione	
utilizzare	119
Asymmetric Digital Subscriber Line	190
Attivare	
ascolto amplificato	79

avviso di chiamata (VoIP)	45
modalità repeater	117
registrazione (segr. tel.)	78
registrazione chiamata	78
risposta automatica	110
segreteria tel.	73
segreteria tel. (da remoto)	82
segreteria tel. di rete	96
Sorveglianza Bimbo	105
toni di avviso	112
visualizzazione status VoIP	122
viva voce	36
Audio (toni DTMF)	147
Autenticazione	190
VoIP-Account	21, 121
Autenticazione Nome	
e-mail	154
VoIP-Account	137
Autenticazione Password	
e-mail	154
Messenger	153
Autenticazione utente	190
Autonomia portatile (Sorveglianza	
Bimbo)	105
Avviare configurazione guidata	18
Avviare l'aggiornamento del firmware	159
Avviare una conferenza	104
Avvisi e-mail	83
Avviso di chiamata	43, 190
attivare/disattivare (rete fissa)	42
chiamata interna	104
rispondere/rifiutare (rete fissa)	43
rispondere/rifiutare (VoIP)	46
Avviso tramite SMS	66

B

Base

aggiornare firmware	117
attivare/disattivare Modo Eco	24
collegare	15
collegare a centralino tel.	123
collegare al router	17
collegare alla presa di corrente	16
collegare alla rete fissa	16
collocare	14
consumo di corrente	175
impostare	115
impostare connessione standard	117
modificare PIN di sistema	115
montaggio a parete	216

richiedere informazioni di Service .	171
ripristinare parametri iniziali	115
Batteria	
caricare	13
inserire.	11
livello di carica	1
raccomandata	174
simbolo	1, 13
tono.	112
visualizzazione	1, 13
Beep	112
Bloccare tastiera	38
Blocco tasti	38
Buddy	86, 190
modifiche dello status.	90
richiedere informazioni	91
telefonare a	94
C	
Call Forwarding	190
Call Waiting	191
Call-by-Call	
numeri	47
Calling Line Identification	33
Calling Line Identification	
Presentation	33
Campo IP Pool	190
Campo Rete	138
Cancellare	
annunci (segr. tel.)	76
caratteri	40
messaggi (segr. tel.)	77
portatili dalla base	101
prenotazione (rete fissa)	44
Caratteri speciali	178
Caselle postali v. SMS	
Centralino tel.	
collegare base	123
impostare tempi di Flash	123
modificare tipo di selezione.	123
Centro SMS	
impostare.	69
modificare numero	69
Cercare	
in rubrica	49
portatile.	101
CF	190
Chat	86, 190
con i Buddies	91
Chiam. Anonima	35
Chiamata	
collettiva	103
conferenza	45
consultazione	43
esterna	30, 35
inoltrare a segr. tel.	78
interna	103
interna (avviso di chiamata)	104
lista chiamate	56
rifiutare.	104
rispondere.	33
sconosciuto	35
terminare	33
trasferire	103
trasferire alla segr. tel.	78
visualizzazione numeri/nomi	33
Chiamate perse	56
CLI	33
Client	190
CLIP	33
Codice di autoconfigurazione	18
Codice stato	
attivare visualizzazione	
(config. web)	159
Codici disponibili	143
Codici stato VoIP	
tabella codici di stato	168
Codificatore	191
Codificatore a larga banda G.722	141
Collegamenti tel.	
configurare (config. web).	133
corretti	17
Collegare	
base	13
COLP	36, 191
COLR	36, 191
Comandi (configuratore web)	130
Combinazione di cifre	25
Concessione	172
Conferenza	45, 104
rete fissa	43
VoIP	45
Configurare Servizi Info	154
Configuratore web	
accesso da remoto	132
aprire pagine web	130
area di navigazione	129
assegnamento numero	145
assegnare numeri di ricezione	
(segr. tel.)	146

assegnare numeri ricezione/ invio	145, 146
attivare connessione VoIP	134
cancellazione/log off	127
configurazione IP	131
dati di accesso (Messenger)	153
disattivare connessione VoIP	134
DNS Server secondario	132
impostare gateway standard	132
impostare indirizzo IP	131
impostare telefono	130
impostazioni e-mail	154
lingua	127
menu	29
nome connessione VoIP	135
nome/provider connessione	133
piani di selezione	150
rete locale	131
richiedere indirizzo IP	162
richiedere indirizzo MAC	162
richiedere versione EEPROM	162
richiedere versione firmware	162
selezionare tipo di indirizzo IP	131
server DNS preferito	132
status connessione VoIP	134
status del telefono	162
struttura pagine web	128
subnet mask	131
toni DTMF (VoIP)	147
Configurazione	
connessione rete fissa	140
connessione VoIP (automatica)	135
connessione VoIP (config. web)	133
connessione VoIP (portatile)	120
Configurazione automatica	
connessione VoIP	18
Configurazione guidata (avviare)	18
Configurazione IP	
configuratore web	131
portatile	121
Connected Line	
Identification Presentation	36, 191
Connessione	
ad Internet (segnalazione errore)	22
al configuratore web	126
al Messenger-Server	87
attivare (VoIP)	140
Messenger	88
nome/provider (config.web)	133
per chiamate in uscita	144
selezionare (suffisso di collegamento)	31
Connessione rete fissa	
impostazioni	42
suffisso di collegamento	134
Connessione VoIP	
attivare/disattivare	134, 140
configurare (config. web)	134
configurazione automatica	135
nome (config. web)	135
nome/provider (config.web)	133
suffisso di collegamento	134
Consultazione	43, 191
interna	104
terminare	104
Consultazione esterna	
rete fissa	43
VoIP	45
Consultazione sulla linea interna	39
Consumo corrente (base)	175
Contatto con liquidi	163
Contenuto della confezione	11
Contrasto (display)	107
Controllo automatico della	
versione	161
Controllo dei costi	9, 59
impostare piani di selezione	150
Conversazione alternata	191
rete fissa	43
Copiare	
voci contatti PC in rubrica	157
Correzione inserimenti errati	40
Cura del telefono	163
Customer Care	172
CW	191
D	
Data	
da timeserver	161
impostare manualmente	14
Dati personali del Provider	137
Dati provider VoIP	
scaricare	20
Dati tecnici	174
Dati utente VoIP	
inserire	21
inserire (config. web)	137
inserire (portatile)	120
Default Gateway	122
Demilitarized Zone	192

DHCP.	192	autenticazione nome/password . . .	154
Differentiated Service Code Point . . .	192	avvisi.	83
Digital Subscriber Line	192	avvisi durante connessione.	84
Digital Subscriber Line Access Multiplexer	192	impostazioni (config. web).	154
Disattivare		inserire dati di accesso	154
ascolto amplificato	79	inviare SMS	63
microfono	37	lista.	83
modalità repeater	117	server posta in entrata	154
registrazione (segr. tel.)	78	visualizzare indirizzo mittente.	85
registrazione chiamata	78	visualizzare intestazione e-mail.	85
risposta automatica	110	visualizzare oggetto	85
segreteria tel.	73	Equipaggiamento fornitura	11
segreteria tel. di rete	96	Esempio	
Sorveglianza Bimbo	106	immissione su più righe	177
toni di avviso	112	impostazione tramite menu	176
visualizzazione status VoIP	122	Explicit Call Transfer	193
viva voce	36	F	
Display		Fax (SMS)	64
colore/contrasto	107	File rubrica tel.	
illuminazione	108	contenuto (formato vCard).	158
impostare	107	File vc.	157
impostare/modificare sfondo.	107	Firewall	193
in stand-by	1	Firmware	193
lingua incomprensibile	107	aggiornamento	11
modificare lingua	107	aggiornamento automatico	118
DMTF (selezione a toni)	124	richiedere versione	171
DMZ	192	verifica automatica aggiornamenti	161
DNS.	192	versione alla consegna.	11
DNS server		Fissare clip da cintura	23
alternativo (config. web).	132	Flash	1
preferito (config. web)	132	Flatrate.	193
secondario (config. web)	132	Formato vCard	159
Domain Name System	192	Frammentazione v. Pacchetti dati . . .	193
Domande e risposte	163	Fullduplex.	193
Dominio	137, 192	Funzione ricevitore	36
DSCP.	192	Funzione salva scatti (da remoto). . . .	79
DSL	192	Funzione Snooze (sveglia)	113
DSLAM	192	Funzione viva voce	36
Durata della registrazione		Funzioni del telefono (albero dei menu)	25
(segr. tel.)	80	G	
Dynamic DNS.	193	G.711 μ law	141
Dynamic Host Configuration Protocol	192	G.711 a law	141
DynDNS.	193	G.722.	141
E		G.726.	141
ECO DECT	24	G.729.	141
E-mail		Garanzia	173
autenticazione nome	154	Gateway	194

Gateway standard	
inserire (configuratore web)	132
Gateway-Provider	194
Gestione da remoto (segr. tel.)	81
Gigaset-config	126
Global System for	
Mobile Communication	194
GNU Lesser General Public License	179
GSM	194
Guida ai menu	40
H	
HTTP-Proxy	194
Hub	194
I	
ID casella postale v. SMS	
IEEE	195
Immissione su più righe	177
Impegno linea	1
Impostare	
base	115
Centro SMS	69
configuratore web	127
connessione standard	117
data/ora sul portatile	14
pause	123
portatile	107
sfondo	107
tempo di Flash	123
Time Zone	161
Impostazioni	
della base	115
telefonia VoIP	134
VoIP sul portatile	119
Indirizzo IP	195
assegnare (a portatile)	121
assegnare (config. web)	131
assegnare automaticamente	131
assegnazione dinamica	121
dinamico	131, 195
fisso	195
globale	195
locale	195
privato	195
pubblico	195
richiedere (config. web)	162
richiedere (portatile)	121
selezionare	32
statico	131, 196
tipo	131
Indirizzo MAC	
richiedere	122
richiedere (config. web)	162
Indirizzo server proxy	137
Indirizzo SIP	196
Infrastruttura	144
Infrastruttura di rete	196
Inoltro di chiamata VoIP	
(config. web)	146
Inserimenti errati (correzione)	40
Inserire	
caratteri speciali	178
dati di accesso (e-mail)	154
dati utente VoIP	21
Flash	1
gateway standard (portatile)	122
pausa di selezione	1
prefisso	149
server DNS preferito	122
Instant Messaging	86, 153, 196
prerequisiti	86
Institute of Electrical and	
Electronics Engineers	195
Interfaccia web v. Configuratore web	
Internet	196
nessuna connessione ad	
Internet	22
Internet Protocol	196
Internet provider	196
Interrompere	
operazione	39, 40
selezione	32
Inviare SMS come fax	64
IP	196
J	
Jabber ID (Messenger)	153
Jabber server (Messenger)	153
Jabber server port (Messenger)	153
L	
LAN	196
Leggere	
oggetto (E-Mail)	85
SMS	63
LGPL	179
Licenze software gratuito	179
Linea interna	
telefonare	103

Lingua			
configuratore web	127		
display	107		
portatile	107		
Lista			
bozze (SMS)	62		
Buddy (Messenger)	86		
Call-by-Call (rubrica speciale)	47		
delle chiamate	56		
impostare lista chiamate	56		
messaggi (Messenger)	92		
messaggi e-mail	83		
messaggi entranti (SMS)	64		
numeri operatori di rete	47		
numeri selezionati	54		
portatili	38		
posta in entrata (e-mail)	83		
segreteria di rete	98		
segreteria tel.	58		
SMS	64		
Lista Buddy (Messenger)	89		
Lista Call-by-Call (tasto)	1		
Livello			
di carica (batteria)	1, 13		
di ricezione	1		
rumore (Sorveglianza Bimbo)	106		
Local Area Network	196		
Log off (configuratore web)	127		
M			
Maximum Receive Unit	196		
Maximum Transmission Unit	197		
Mbps	196		
Media Access Control	196		
Melodia (impostare)	111		
Melodia di attesa	37, 116, 196		
Memoria libera	50		
Menu			
albero dei menu	25		
aprire	38		
configuratore web	29		
guida ai menu	40		
impostazione tramite menu	176		
lista (configuratore web)	128		
principale	25, 40		
tono di fine menu	112		
tornare a livello precedente	39, 40		
Messaggi			
segreteria di rete (ascoltare)	98		
Messaggi (Messenger)			
cancellare	93		
leggere	93		
ricevere	91		
scrivere/inviare	93		
Messaggi (segr. tel.)			
cancellare	77		
contrassegnare come "nuovo"	77		
lista	58		
registrare	73		
riproduzione	82		
simbolo nuovi messaggi	76		
Messaggi (SMS)			
scrivere/inviare	61		
Messaggi Buddy	92		
Messaggi di testo v. SMS			
Messaggi Info (Messenger)	92		
Messenger	86		
andare online	88		
cancellare messaggi	93		
errore durante l'invio	95		
inserire i dati di accesso	153		
leggere messaggi	93		
lista messaggi	92		
nome risorse	153		
perdita connessione	88, 95		
Priorità	153		
ricevere messaggi	91		
risoluzione errori	95		
scrivere/inviare	93		
telefonare ad un Buddy	94		
Messenger Server			
instaurare connessione	87		
Messenger-Server	86		
Mettere in funzione (portatile)	11		
Microfono	1		
Million Bits per Second	196		
Mittente (e-mail)	85		
Modalità di annuncio (segr. tel.)	73		
Modalità Eco	1		
Modalità Proxy Outbound	139		
Modalità repeater (attivare/ disattivare)	117		
Modificare			
nome del portatile	102		
numero interno	102, 156		
PIN di sistema	115		
sfondo	107		
testo	178		
tipo di selezione	123		
Modo Eco	24		

Montaggio a parete	
base	216
sede di ricarica	215
MRU	196
MTU	197
Music on hold	196
Mute	37
N	
NAT	197
simmetrico	197
tempo di refresh	139
Navigazione (tasto)	38
Network Address Translation	197
Nome	
connessione (VoIP)	135
connessione rete fissa	135, 140
del chiamante dalla rubrica online	155
del chiamante dalla rubrica	
tel. online	34
del portatile (modificare)	102
risorse (Messenger)	153
visualizzato (VoIP)	137, 202
Non disturbare (Messenger)	88
Note di sicurezza	7
Notifica (SMS)	62
Numeri Call-by-Call	59
Numeri di emergenza	
con blocco tasti	8
piani di selezione	152
selezionare	32
Numeri di ricezione	
segreteria tel.	73
visualizzazione sul portatile	34
Numero	
copiare da SMS	66
copiare dalla rubrica	51
copiare in rubrica	51
di destinazione (Sorveglianza Bimbo)	105
di ricezione (segr. tel.)	146
inserire con la rubrica	51
salvare in rubrica	48
segr. di rete (inserire)	96
visualizzazione chiamante (CLIP)	33
O	
Offline (Messenger)	86, 88
Online (Messenger)	86, 88
Operatori di rete (lista dei numeri)	47
Ora	
da timeserver	161
impostare manualmente	14
Outbound Proxy	197
P	
PABX	
pause	123
SMS	71
Pacchetti dati	193
Pagine gialle	51
Pagine web	
aprire	130
struttura	128
Paging	2, 101, 197
Password	
VoIP-Account	21, 121, 137
Pausa di selezione	1
Pause (PABX)	123
Perdita connessione	
(Messenger)	88, 95
Personal Identification Number	197
Piani di selezione	9, 59, 150
attivare/disattivare	151
cancellare	151
definire	150
per i numeri di emergenza	152
PIN	197
PIN di sistema	115
POP3 Server	154
Porta	198
di comunicazione locale	147
Proxy Outbound	140
random	148
registrar server	138
RTP	147, 198
server proxy	137
SIP	147, 198
SIP locale	198
STUN	139
Portatile	
accendere/spegnere	1, 38
assegnare numeri ricezione/invio	145
attivare/disattivare toni di avviso	112
cancellare	101
cercare	101
contatto con liquidi	163
disattivare microfono	37
impostare/modificare sfondo	107
impostazioni personalizzate	107
lingua del display	107

lista	38	Qualità vocale larga banda	194
mettere in funzione	11	Quality of Service	199
modalità notturna.	108	R	
modificare nome interno.	102	RAM	199
modificare numero interno	102, 156	Random Access Memory	199
registrare	14	Read Only Memory	199
registrare più portatili	100	Registrar	199
richiedere Informazioni di Service	171	Registrar server.	138
ridurre il segnale radio	24	Registrare	
ripristinare impostazioni iniziali	114	più portatili	100
trasferire chiamata	103	portatile	14
utilizzare	38	Reset Portatile.	114
utilizzare più portatili	100	Rete	199
utilizzare Sorveglianza Bimbo	105	Rete Ethernet	199
volume di conversazione.	39, 110	Rete fissa	
volume viva voce	110	attivare/disattivare rete fissa	42
Port-Forwarding.	198	avviso di chiamata	43
Posizione voci in rubrica	48	cancellare prenotazione	44
Prefisso		conferenza	43
locale automatico	149	configurare connessione	140
Prefisso locale		consultazione esterna	43
inserire.	149	conversazione alternata	43
Prefisso locale automatico		impostazioni durante la chiamata	43
attivare/disattivare	149	trasferimento di chiamata	42
Preparazione della selezione.	198	Rete locale	131
Presa per auricolare	1, 23, 198	RFC 2833 (toni DTMF)	147
Priorità (Messenger).	153	Ricevere SMS	64
Problemi		Richiamata	103
connessione Internet	22	se non risponde.	199
e-mail	84	se occupato	199
Problemi e soluzioni.	163	su occupato (rete fissa)	43
Pronto per Chat (Messenger)	88	Richiedere	
Protezione		indirizzo MAC	122
chiamata (rete fissa)	43	Informazioni di Service.	171
impostazioni della base.	115	versione EEPROM	162
Protocollo	198	versione firmware	162
Protocollo di trasporto	198	Ripetizione selezione	54
Provider VoIP		Ripristinare parametri iniziali	
scaricare i dati	136	base	115
Proxy.	198	Riproduzione (segr. tel.)	58
Proxy Outbound.	140	gestione da remoto	82
modalità	139	Risoluzione errori	
porta	140	Messenger.	95
Proxy-Server	198	SMS	71
Q		Rispondere ad una chiamata	33
Qualità del servizio	199	Risposta automatica	110
Qualità della registrazione		Risposta automatica (segr. tel.)	79
(segr. tel.)	80	ROM.	199
Qualità vocale	141, 144	Router	200

collegare la base	17	riproduzione	77
Routing	200	modalità di annuncio	73
RTP	200	registrare un annuncio personale . .	75
Rubrica		Segreteria tel. di rete	
aprire	38	attivare/disattivare	96
copiare numero	51	chiamare	98
copiare numero da testo	51	impostare per la selezione rapida . .	97
salvare numero	48	inserire il numero	96
trasferire voce ad altro portatile . .	50	lista	98
utilizzare durante inserimento		utilizzare	96
numero	51	Segreteria telefonica	
Rubrica online		impostare per la selezione rapida . .	97
aprire	38	Selezionare	
Rubrica speciale (lista Call-by-Call) . .	47	dalla rubrica	49
Rubrica tel.	47	indirizzo IP	32
aprire	39, 51	modalità di annuncio (segr. tel.) . .	74
cancellare (config. web)	158	selezione rapida	109
caricare dal PC	158	voce (menu)	176
cercare una voce	52	Selezione	
copiare numero da SMS	66	a toni (DTMF)	124
posizione voci in rubrica	48	interrompere	32
salvare numero mittente SMS	66	Selezione in blocco	200
selezionare voce	49	Selezione rapida	47, 48, 50, 97, 109
trasferire da/su PC	157	voci rubrica tel.	50
Rubrica tel. online		Server	200
registrarsi per l'accesso	155	Server DNS	122
Rubrica telefonica online	51	inserire (configuratore web)	132
S		preferito (portatile)	122
Sbloccare tastiera	38	Server posta in entrata (e-mail)	154
Sconosciuto	35	Server STUN	139
Scrivere		Servizi di Rete	
SMS	61	impostazioni chiamata rete fissa . . .	43
testo	178	impostazioni chiamate VoIP	44, 45
Sede di ricarica		impostazioni per tutte le chiamate	
collegare	215	(rete fissa)	42
montaggio a parete	215	rete fissa	42
Segnale radio		rete fissa e VoIP	41
del portatile (ridurre)	24	VoIP	44
Segr. tel. di rete		Servizi Info (config. web)	154
chiamare	99	Servizi Info (SMS)	70
Segreteria di rete	96	Servizio Clienti	172
Segreteria tel.	73	Shortcut (combinazione di cifre)	25
ascoltare annunci	75	Simbolo	
ascoltare messaggi	76	batteria	13
assegnare numeri di ricezione	146	disattivare suoneria	112
attivare/disattivare	73	nuovi messaggi (Messenger)	91
cancellare messaggi	77	nuovi messaggi (segr. tel.)	76
comando da remoto	81	nuovi SMS	64
interrompere/controllare		segr. tel.	73
		suoneria disattivata	112

sveglia	113	Buddy	86
Simple Transversal of UDP over NAT	200	connessione VoIP	134
Sincronizzazione con timeserver	161	del telefono (config. web)	162
SIP	200	modificare (Messenger)	88
SIP Info (toni DTMF)	147	Struttura	
SIP-Provider	200	indirizzo IP	195
SIP-Proxy-Server	200	pagine web	128
Smaltimento dispositivi elettronici	8	STUN	200
SMS	60	Subnet	201
a casella postale personale	68	Subnet mask	201
ad indirizzo e-mail	63	stabilire (configuratore web)	131
assistente di registrazione	61	stabilire (portatile)	121
attivare/disattivare funzione	71	Suffisso	134
avviso tramite SMS	66	selezionare con	31
cancellare	63	Suffisso di collegamento	
caselle postali	67	selezionare	31
concatenato	60	visualizzazione (config. web)	134
eliminazione anomalie	71	Suoneria	
ID casella postale	67	attivare/disattivare	112
inoltrare	65	disattivare in modo permanente	112
inviare come fax	64	impostare melodia	111
leggere	63	impostare volume	111
lista bozze	62	modificare	111
modificare nome casella postale	68	sopprimere	33
notifica SMS	62	Sveglia	113
numero da avvisare	67	T	
PIN di protezione	68	Tabella	
possibili soluzioni ai problemi	72	caratteri speciali	178
regole	60	codici di stato (VoIP)	168
ricevere	64	Tasti funzione	1, 39
rispondere/inoltrare	65	assegnare	109
salvare numero	66	Tasto	
scrivere/inviare	61	accensione/spegnimento	1
Servizi Info	70	acustica tasti	112
su PABX	71	annulla	40
tipo di avviso	67	associare voce della rubrica	48, 50
Snooze (sveglia)	113	asterisco	1, 112
Software gratuito, Licenze	179	blocco tasti	38
Solleva e parla	33	Call-by-Call	1
Soppressione		cancella	39
pause vocali (VoIP)	143	cancellato	1, 38
silenzio	143	di fine chiamata	1, 32, 33, 39
Sorveglianza Bimbo	105	di navigazione	1, 38
Sottomenu	40	di selezione rapida	50
Sound v. Suoneria		funzione	1, 39
Spegnere portatile	1, 38	impegno linea	1
Stand-by (display)	1	messaggi	1, 55
State of presence (Messenger)	86, 88	Paging (base)	2
impostare il proprio	88	R.	1
Status			

selezione rapida	1, 48, 50, 80
viva voce	1
Tasto 1 (selezione rapida)	1, 80
assegnare	97
Tasto messaggi	
richiamare le liste	55
Tasto R	
funzione per il VoIP	147
TCP	201
Telefonare	
a tariffe convenienti	59
dall'elenco	53
dalla rubrica tel. online	53
inserire indirizzo IP	32
rispondere ad una chiamata	33
sulla linea esterna	30
sulla linea interna	103
tramite VoIP/rete fissa	30
Telefonia VoIP	
impostazioni (config. web)	134
impostazioni (portatile)	119
Telefono	
albero dei menu	25
impostare (configuratore web)	130
Tempi di Flash	123
Tempo di refresh Registrazione	138
Tempo di refresh STUN	139
Terminare	
chiamata	33
consultazione	104
Time server	161
Tipo	
di connessione (tasto impegno	
linea)	30
indirizzo IP	121
Tipo di connessione	
selezionare (tasto funzione)	31
TLS	201
Toni	
di attenzione (attivare/disattivare)	112
di avviso	112
DTMF (VoIP)	147
Toni di attenzione v. Toni di avviso	
Tono	
batteria scarica	112
di conferma	112
di errore	112
di fine menu	112
Tornare in stand-by (display)	39
Transmission Control Protocol	201
Transmission rate	201
Transport Layer Security	201
Trasferimento di chiamata	190, 201
rete fissa	42
VoIP (portatile)	44
Trasferire voce rubrica ad altro	
portatile	50
U	
UDP	201
Uniform Resource Identifier	201
Universal Resource Locator	202
URI	201
URL	202
User Datagram Protocol	201
User-ID	202
Username (VoIP-Account)	21, 120, 137
V	
VIP (voce rubrica)	49
Visualizzare indirizzo IP sul portatile	2
Visualizzazione	
del nome (VoIP)	202
della chiamata	34
durata della chiamata	59
memoria libera	50
nome dalla rubrica online	155
numero del chiamante (CLI/CLIP)	33
oggetto e-mail	85
Visualizzazione	
nome dalla rubrica tel. online	34
Visualizzazione chiamata	
nome dalla rubrica online	155
nome dalla rubrica tel. online	34
sul numero di rete fissa	34
VoIP	34
Viva voce	
attivare/disattivare	36
tasto	1
Voice over Internet Protocol	10, 202
VoIP	202
assegnare indirizzo IP	121
attivare/disattivare avviso di	
chiamata	45
attivare/disattivare visualizzazione in-	
formazioni (portatile)	122
attivare/disattivare visualizzazione	
status	122
avviare la configurazione guidata	18
codici stato (tabella)	168

conferenza	45
configurare account	21, 134
consultazione esterna	45
impostazioni chiamate	44
nome connessione	135
numero di telefono	21, 135
prerequisiti	10
rispondere/rifiutare avviso di chiamata	46
scaricare dati del provider	136
scaricare dati provider	20, 119
Servizi di Rete	44
terminare impostazioni	21
trasferimento di chiamata	44
utilizzare assistente di configurazione	119
vantaggi	10
visualizzare numero dell'utente chiamato	36
VoIP-Provider	202
aggiornare dati automaticamente	161
Volume	
di conversazione	39, 110
portatile	110
suoneria	111
viva voce	110
W	
WAN	202
Web-Server v. Configuratore web	
Wide Area Network	202

Montaggio a parete/collegamento della sede di ricarica

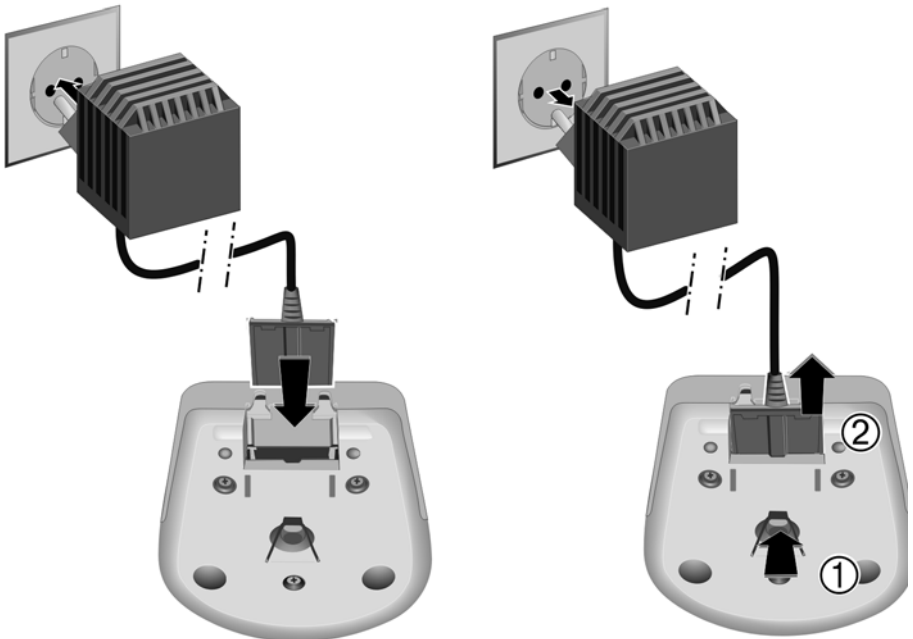
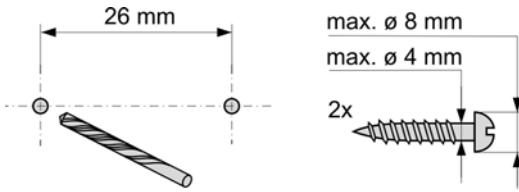

Montaggio a parete della base

