

Gigaset

SL400 - SL400 A

تهانينا

بواسطة شراء منتج Gigaset تختار شركة ملتزمة تمامًا بالاستدامة. تغليف هذا المنتج مصنع مواد صديقة للبيئة!

لمعرفة المزيد، قم بزيارة www.gigaset.com.



GIGASET. INSPIRING CONVERSATION.
MADE IN GERMANY

Gigaset SL400/SL400A – ذو الجودة العالية

تهانينا لك عميلنا الكريم حيث أنك نقتني أرقى وأصغر جهاز Gigaset. يضع هذا الهاتف معايير جديدة مع إطاره المعدني الأصلي ذو الجودة العالية، وشاشة ألوان ٨،١ بوصة TFT والوظائف المدمجة. يمكن لهاتف Gigaset الخاص بك عمل أكثر من إجراء المكالمات:

Bluetooth® و USB مصغر

صل هاتفك بجهاز الكمبيوتر أو سماعة الرأس باستخدام USB مصغر (← الصفحة ٢٠) أو Bluetooth® (← الصفحة ٦٦).

دليل لحوالي 500 بطاقة vCard - التقويم والمواعيد

حفظ أرقام هاتف وبيانات أخرى في الدليل (← الصفحة ٣٥). إدخال مواعيد وأعياد ميلاد في التقويم وضبط تذكيرات (← الصفحة ٥٩).

خط كبير

زيادة القدرة على قراءة قوائم المكالمات والدليل (← الصفحة ٧٠).

تخصيص

تعين صور شخصية للمتصل (← الصفحة ٣٥) أو عرض صور شخصية كشاشة توقف (← الصفحة ٦٩) أو تغيير مخطط الألوان الخاص بالشاشة (← الصفحة ٧٠). الاختيار من نغمات الرنين المؤلفة خصيصاً لهاتف SL400 وقم بتحميل ما يخصك منهم (← الصفحة ٧٢).

إذا لم ترغب (دوماً) في الرنين

استعد من التنبيه الصامت (← الصفحة ٧٢) أو التحكم في وقت المكالمات (← الصفحة ٧٢) أو تأكد من أن كافة المكالمات ذات الرقم المحبوب لن تزعجك (← الصفحة ٧٢).

معلومات عملية أخرى

مز امانة الدليل مع هاتف Gigaset موجود (← الصفحة ٣٧) واستخدام وظيفة الاتصال السريع (← الصفحة ٣٧) وتكليف هاتف Gigaset الخاص بك لملائمة متطلبات التحدث من خلال مكبر الصوت (← الصفحة ٧١) وضبط اضاءة لوحة المفاتيح لملائمتك (← الصفحة ٧٠). تخطي خمس ثواني للوراء عند الاستماع إلى رسائل آلة الرد لتكرار القسم الأخير (← الصفحة ٥٣).

البيئة

Gigaset Green Home – لتكون على علم بالبيئة التي تستخدم الهاتف بها. يمكن الحصول على تفاصيل حول منتجات ECO DECT على الموقع www.gigaset.com/service.

يمكن الحصول على معلومات إضافية حول هاتفك على الموقع

www.gigaset.com/gigasetSL400

بعد شراءك لهاتف Gigaset، يُرجى تسجيله على الموقع

www.gigaset.com/service – سيضمن ذلك التعامل مع أي استفسارات لديك أو خدمات الضمان التي تطلبها بشكل أكثر

سرعة!

استمتع باستخدام الهاتف الجديد!

نظرة عامة

- ١ شاشة العرض في حالة السكون
- ٢ حالة شحن البطارية (← الصفحة ١٩)
- ٣ مفاتيح شاشة العرض (← الصفحة ٧)
- ٤ مفتاح الرسائل (← الصفحة ٤٠)
للوصول إلى قوائم المكالمات والرسائل؛
يومض: توجد رسالة أو مكالمات جديدة
- ٥ مفتاح إنهاء المكالمات، مفتاح التشغيل / الإغلاق
لإنهاء المكالمات وإلغاء الوظيفة والرجوع بمستوى قائمة واحدة
(اضغط لفترة وجيزة) والرجوع إلى حالة السكون (اضغط مع
الاستمرار) وتنشيط/تعطيل الهاتف (اضغط مع الاستمرار في
حالة السكون)
- ٦ مفتاح المربع
لتشغيل/إيقاف تشغيل قفل لوحة المفاتيح (اضغط مع الاستمرار
في حالة السكون)،
للتبديل بين حالة الأحرف الكبيرة/الصغيرة والأرقام
- ٧ مفتاح كتم الصوت (← الصفحة ٣٣)
كتم صوت الميكروفون
- ٨ منفذ Mini USB (← الصفحة ٢٠)
- ٩ الميكروفون
- ١٠ مفتاح إعادة الاتصال
- إعادة الاتصال
- إخراج فترة إيقاف مؤقت للاتصال (اضغط مع الاستمرار)
- ١١ مفتاح النجمة
لتشغيل/إيقاف تشغيل نغمات الرنين (اضغط مع الاستمرار)،
في حالة وجود اتصال جارٍ: للتبديل بين الاتصال النبضي/
الاتصال النغمي (اضغط لفترة وجيزة)،
إدخال نص: لفتح جدول الحروف الخاصة
- ١٢ مفتاح ١
للاتصال بجهاز الرد الآلي (SL400A فقط)/صندوق بريد
الشبكة (اضغط مع الاستمرار)
- ١٣ مفتاح التحدث
عند الوميض: مكالمات واردة؛
لقبول مكالمات؛ لفتح قائمة إعادة الاتصال (اضغط لفترة
وجيزة)؛ لبدء الاتصال (اضغط مع الاستمرار)
- ١٤ مفتاح المكبر
للتبديل بين وضعي سماعة الأذن والمكبر
- ١٥ مفتاح التحكم (← الصفحة ٢٢)
- ١٦ قوة الإشارة (← الصفحة ١٩)
أخضر: Eco Mode (← الصفحة ٥٨) تفعيل
- ١٧ رمز جهاز الرد الآلي (SL400A فقط)
جهاز الرد الآلي مشغل؛
يومض: يقوم جهاز الرد الآلي بتسجيل رسالة أو يتم تشغيله
بواسطة طرف داخلي

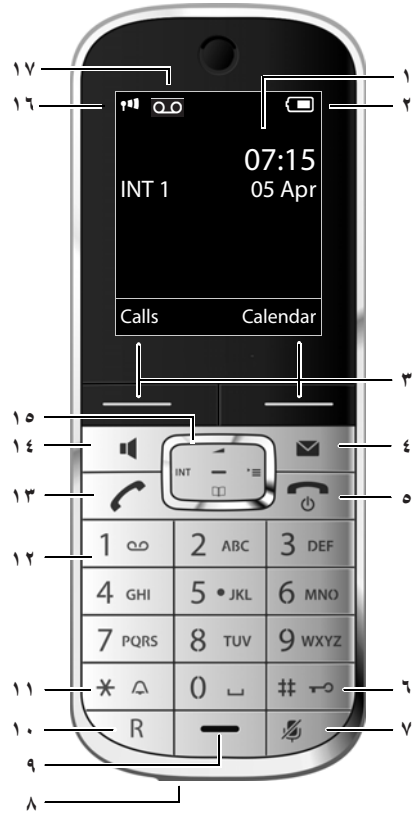

القاعدة



مفتاح التسجيل/
المناداة
(← الصفحة ٦٢)

رموز شاشة العرض

يتم عرض الرموز الآتية بالاعتماد على الإعدادات وحالة التشغيل الخاصة بالهاتف:

قوة الإرسال (← الصفحة ٥٨)

أو رمز ECO Mode+ (← الصفحة ٥٨)

تنشيط جهاز الرد الآلي (SL400A فقط)

تم تنشيط Bluetooth (← الصفحة ٦٧)

أو (هاتف Bluetooth/جهاز بيانات) متصل

إيقاف تنشيط نغمة الرنين (← الصفحة ٧٢)

أو تم تنشيط نغمة التنبيه (← الصفحة ٧٢)

قفل لوحة المفاتيح قيد التشغيل (← الصفحة ٢٤)

شحن البطارية (← الصفحة ١٩)

حالة شحن البطارية (← الصفحة ١٩)

تنشغيل المنبه وضبط وقت الاستيقاظ (← الصفحة ٦١)

الوقت الحالي (← الصفحة ١٨)

اليوم الحالي والشهر (← الصفحة ١٨)

اسم الهاتف (← الصفحة ٦٤)

عدد الرسائل الجديدة:

٠٥ على صندوق بريد الشبكة وجهاز الرد الآلي (← الصفحة ٤٠)

في قائمة المكالمات الفائتة (← الصفحة ٤٠)

في قائمة رسائل SMS (← الصفحة ٤٥)

في قائمة المنبهات الفائتة (← الصفحة ٤١)

لا يمكن إنشاء الاتصال أو تمت مقاطعة الاتصال



آلة الرد الآلي
تقوم بالتسجيل (← الصفحة ٥١)



موعد (← الصفحة ٥٩)



تم إنشاء الاتصال



مكالمة داخلية (← الصفحة ٦٢)



ذكري سنوية (← الصفحة ٥٩)



الإشارات

إنشاء اتصال



مكالمة خارجية (← الصفحة ٣١)



منبه (← الصفحة ٦١)



| | | |
|----------------------------------|--------------------------------------------------------|--------------------------------------------------------|
| يُرجى الانتظار... | استعلام | معلومات |
| | | |
| تنشيط مراقب الغرفة (← الصفحة ٦٥) | نقل العملية | اكتمال العملية |
| | | |
| وضع الغفوة (← الصفحة ٦١) | التبديل من وضع المكبر إلى وضع سماع الأذن (← الصفحة ٣٣) | التبديل من وضع سماع الأذن إلى وضع المكبر (← الصفحة ٣٣) |
| | | |

رموز القائمة الرئيسية

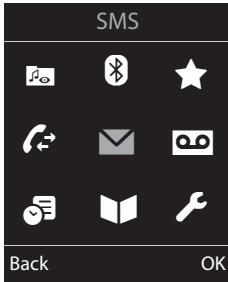

| | |
|---------------------|--|
| Resource Directory | |
| Bluetooth | |
| Additional Features | |
| Call Lists | |
| SMS | |
| Voice Mail | |
| Organizer | |
| Directory | |
| Settings | |

معلومات حول استخدام القوائم (← الصفحة ٢٣)
نظرة عامة على القوائم (← الصفحة ٢٧)

مفاتيح شاشة العرض

تتغير وظائف مفاتيح شاشة العرض تبعاً لموقف التشغيل.
مثال:



- ① وظيفة مفتاح الشاشة الحالي
② مفاتيح شاشة العرض

مفتاح شاشة العرض الهامة:

| | |
|---------------------------------------------------------|--|
| فتح قوائم الاتصال. | |
| فتح التقويم. | |
| فتح قائمة لوظائف إضافية. | |
| تأكيد الاختيار. | |
| مفتاح الحذف: يحذف حرف بحرف/كلمة بكلمة من اليمين لليسار. | |
| للرجوع بمعدل مستوى واحد من القائمة أو إلغاء التشغيل. | |
| حفظ إدخال. | |
| إعادة توجيه مكالمة إلى جهاز الرد الآلي. | |

| | |
|-----|-------------------------------------------------------|
| ١. | Gigaset SL400/SL400A – ذو الجودة العالية |
| ٢. | نظرة عامة |
| ٣. | رموز شاشة العرض |
| ٤. | مفاتيح شاشة العرض |
| ٤. | رموز القائمة الرئيسية |
| ٨. | احتياطات الأمان |
| ١٠. | الخطوات الأولى |
| ١٠. | فحص محتويات العبوة |
| ١١. | تركيب القاعدة والشاحن |
| ١٢. | التوصيل بالقاعدة |
| ١٣. | التوصيل بالشاحن |
| ١٤. | إعداد الهاتف تمهيدا لإستخدامه |
| ١٧. | تغيير لغة شاشة العرض |
| ١٨. | ضبط الوقت والتاريخ |
| ٢٠. | إنشاء اتصال Mini-USB |
| ٢١. | ماذا تريد أن تفعل الآن؟ |
| ٢٢. | استخدام الهاتف |
| ٢٢. | استخدام مفتاح التحكم |
| ٢٣. | استخدام المفاتيح الموجودة في لوحة المفاتيح |
| ٢٣. | تصحيح الإدخالات غير الصحيحة |
| ٢٣. | استخدام القوائم |
| ٢٤. | تنشيط/تعطيل الهاتف |
| ٢٤. | تنشيط/تعطيل قفل لوحة المفاتيح |
| ٢٥. | استخدام هذا الدليل |
| ٢٧. | نظرة عامة على القوائم |
| ٣٠. | إجراء مكالمات |
| ٣٠. | إجراء مكالمة خارجية |
| ٣٠. | One Touch Call (إتصال بلمسة واحدة) |
| ٣٠. | إنهاء مكالمة |
| ٣١. | قبول مكالمة |
| ٣١. | استخدام إظهار هوية المتصل |
| ٣٢. | ملاحظات عن إظهار هوية المتصل (CLIP) |
| ٣٣. | استخدام وضع المكبر |
| ٣٣. | تشغيل كتم الصوت |
| ٣٣. | تحديد رمز مزود خدمات الشبكة التلقائي (التحديد مسبقاً) |
| ٣٥. | استخدام الدليل والقوائم |
| ٣٥. | الدليل |
| ٣٩. | قائمة معاودة الإتصال |
| ٣٩. | قائمة رسائل SMS الواردة |
| | قائمة جهاز الرد الألي |

| | |
|----|-------------------------------------------------------------|
| ٣٩ | قوائم الاتصال..... (فقط Gigaset SL400A). |
| ٣٩ | وظيفة مفتاح الرسائل |
| ٤٠ | قائمة التنبهات الفائتة. |
| ٤١ | |
| ٤٢ | إرسال رسائل SMS (رسائل نصية). |
| ٤٢ | كتابة/إرسال رسالة SMS. |
| ٤٥ | استلام رسالة SMS. |
| ٤٧ | رسالة SMS باستخدام vCard. |
| ٤٧ | استلام إعلانات عبر رسائل SMS. |
| ٤٨ | استخدام صناديق بريد رسائل SMS. |
| ٤٩ | ضبط مراكز رسائل SMS. |
| ٤٩ | استلام رسائل SMS على PABX. |
| ٥٠ | تنشيط/تعطيل وظيفة رسائل SMS. |
| ٥٠ | استكشاف أخطاء رسائل SMS وإصلاحها. |
| ٥١ | تشغيل آلة الرد الآلي لقاعدة الهاتف Gigaset SL400A |
| ٥١ | التشغيل عبر الهاتف |
| ٥٤ | تنشيط/تعطيل تصفية المكالمات |
| ٥٤ | ضبط إعدادات التسجيل |
| ٥٥ | إعادة ضبط الوصول السريع الخاص بجهاز الرد باستخدام المفتاح 1 |
| ٥٥ | التشغيل أثناء التجوال (التحكم عن بُعد) |
| ٥٧ | استخدام صندوق بريد الشبكة. |
| ٥٧ | ضبط الوصول السريع لصندوق بريد الشبكة |
| ٥٧ | عرض رسالة صندوق بريد الشبكة |
| ٥٨ | وضع ECO DECT |
| ٥٩ | ضبط موعد (تقويم) |
| ٦٠ | عرض المواعيد الفائتة، الذكريات السنوية |
| ٦١ | ضبط المنبه. |
| ٦١ | استخدام هواتف متعددة |
| ٦١ | تسجيل الهواتف |
| ٦٢ | إلغاء تسجيل هواتف |
| ٦٢ | تحديد موقع هاتف ("المناداة") |
| ٦٢ | تغيير القاعدة |
| ٦٢ | إجراء مكالمات داخلية |
| ٦٤ | الاستماع إلى مكالمات خارجية |
| ٦٤ | تغيير اسم الهاتف |
| ٦٤ | تغيير الرقم الداخلي للهاتف |
| ٦٥ | استخدام الهاتف كمراقب غرفة (هاتف طفل) |
| ٦٦ | استخدام أجهزة Bluetooth |

| | |
|----|---------------------------------------------|
| ٦٨ | تحديد إعدادات الهاتف |
| ٦٨ | أرقام الاتصال السريع والوظائف |
| ٦٩ | تغيير لغة شاشة العرض |
| ٦٩ | إعداد شاشة العرض |
| ٧٠ | ضبط إضاءة لوحة المفاتيح |
| ٧٠ | تنشيط/تعطيل الرد التلقائي |
| ٧١ | تغيير مستوى الصوت مكبر الصوت/سماعة الأذن |
| ٧١ | ضبط وضع مكبر الصوت |
| ٧١ | تغيير نغمات الرنين |
| ٧٣ | استخدام Resource Directory |
| ٧٤ | تنشيط/تعطيل النغمات الإرشادية |
| ٧٤ | ضبط رمز المنطقة الخاصة بك |
| ٧٤ | استعادة الإعدادات الافتراضية للهاتف |
| ٧٥ | ضبط القاعدة |
| ٧٥ | تنشيط/تعطيل موسيقى الانتظار |
| ٧٥ | دعم جهاز تقوية الإشارة |
| ٧٥ | الحماية ضد الوصول غير المسموح به |
| ٧٦ | إعادة ضبط القاعدة وفقا للإعدادات الافتراضية |
| ٧٧ | توصيل القاعدة الأساسية إلى PABX |
| ٧٧ | تحديد وضع الاتصال وإعادة الاتصال |
| ٧٧ | حفظ رمز الوصول (رمز الخط الخارجي) |
| ٧٧ | ضبط فترات الإيقاف المؤقت |
| ٧٨ | التبديل مؤقتاً إلى الاتصال النغمي (DTMF) |
| ٧٩ | خدمة العملاء والمساعدة |
| ٨٠ | الأسئلة والأجوبة |
| ٨١ | التصريح |
| ٨٢ | مراكز الخدمة (الشرق الأوسط) |
| ٨٥ | ضمان الشركة المصنعة (الشرق الأوسط) |
| ٨٦ | حماية بينتنا |
| ٨٧ | الملحق |
| ٨٧ | العناية بهاتفك |
| ٨٧ | وصول السوائل |
| ٨٧ | المواصفات |
| ٨٨ | كتابة نص وتحريره |
| ٨٩ | الوصول لوظائف إضافية عبر واجهة جهاز كمبيوتر |
| ٩١ | الملحقات |
| ٩٤ | تنشيط القاعدة على الحائط |
| ٩٥ | الفهرس |

احتياطات الأمان

تحذير

تأكد من قراءة دليل المستخدم هذا واحتياطات الأمان قبل استخدام الهاتف.
اشرح لأطفالك المحتويات المذكورة بهما مع إبراز المخاطر المحتملة نتيجة لاستخدام الهاتف.

استخدم محول الطاقة المرفق فقط، كما هو موضح في الجزء السفلي من القاعدة.



استخدم فقط البطاريات القابلة لإعادة الشحن والمتوافقة مع المواصفات المقدمة في الصفحة ٨٧، حيث يمكن أن ينتج عن ذلك مخاطر صحية خطيرة أو إصابة شخصية.



يمكن أن يؤثر استخدام الهاتف على المعدات الطبية الموجودة بالقرب منه. لا بد من الانتباه للظروف الفنية في البيئة الخاصة بك، مثل العمليات الجراحية.



إذا كنت تستعمل أجهزة طبية (مثل منظم ضربات القلب)، فيرجى الاتصال بالشركة المصنعة. تتمكن الشركة من تقديم الاستشارة حول تأثير مصادر خارجية ذات طاقة تردد عالٍ على جهازك. من فضلك راجع فصل "الملحق" للحصول على مواصفات منتج Gigaset الخاص بك.



لا تضع الجزء الخلفي من الهاتف على أذنك عند إصدار الرنين أو عند تنشيط وضع المكبر. وإلا، فقد تتعرض حاسة السمع لديك إلى خطر جسيم وإلى إصابة دائمة.
يتوافق هاتف Gigaset مع معظم سماعات الأذن الطبية المتواجدة في الأسواق. بالرغم من ذلك، لا يمكن ضمان وظائف كاملة من سماعات الأذن الطبية.

يمكن أن يتسبب الهاتف في حدوث تداخل في سماعات الأذن الطبية (دندنة أو صفير) أو يتسبب في حمل زائد عليهم. إذا احتجت للمساعدة، فيرجى الاتصال بمزود السماعات الطبية.

لا تتركب القاعدة أو الشاحن في الحمامات أو في أماكن الأغتسال. حيث أن القاعدة والشاحن ليسا مقاومين لرداء الماء (← الصفحة ٨٧).



لا تستخدم الهاتف في البيئات المعرضة لخطر الانفجار (مثل ورش الطلاء).



إذا أعطيت جهاز Gigaset إلى شخصٍ آخر، فتأكد من إعطائه دليل المستخدم أيضًا.



يُرجى عدم استخدام القواعد المعيبة والقيام بإصلاحها بواسطة صيانتنا، حيث يمكن أن تتداخل هذه القواعد مع الخدمات اللاسلكية الأخرى.



يُرجى ملاحظة ما يلي

- ◆ لا تكون كافة الوظائف الواردة في دليل المستخدم هذا متوفرة في جميع البلاد.
- ◆ لا يمكن استخدام الجهاز في حالة فشل الطاقة. ليس من الممكن أيضاً إجراء مكالمات طوارئ.

الخطوات الأولى

فحص محتويات العبوة



- ١ قاعدة هاتف Gigaset SL400/SL400A واحدة
- ٢ حامل غطاء قاعدة واحد
- ٣ محول طاقة واحد للقاعدة
- ٤ هاتف Gigaset واحد
- ٥ بطارية واحدة
- ٦ غطاء بطارية واحد
- ٧ مشبك حزام واحد
- ٨ شاحن واحد
- ٩ محول طاقة واحد للشاحن
- ١٠ سلك هاتف واحد
- ١١ دليل مستخدم واحد

تركيب القاعدة والشاحن

تم تصميم القاعدة والشاحن للاستخدام في الحجرات الجافة في نطاق درجة حرارة يتراوح من +٥ درجات مئوية حتى +٤٥ درجة مئوية.

◀ تثبت القاعدة على سطح مستوي غير منزلق في نقطة متوسطة في المنزل أو ركّب القاعدة على الحائط (◀ الصفحة ٩٤).

يرجى ملاحظة ما يلي

يجب أخذ نطاق القاعدة الأساسية بعين الاعتبار.
النطاق هو حتى ٣٠٠ م في مناطق المفتوحة بدون عراقيل أو ٥٠ م داخل المناطق المغلقة. ينخفض هذا النطاق عند تنشيط وضعية ECO (◀ الصفحة ٥٨).

لا تترك قاعدة الهاتف على وجه العموم أية علامات على الأسطح. رغم ذلك، من المحتمل أن تظهر علامات على السطح بسبب استخدام عديد من المواد المختلفة لتلميع وتنظيف الأثاث.

يرجى ملاحظة ما يلي:

- ◆ لا تعرض الهاتف لمصادر الحرارة أو أشعة الشمس المباشرة أو أية أجهزة كهربائية أخرى.
- ◆ احرص على حماية جهاز Gigaset من الرطوبة والغبار والسوائل والأبخرة التي تؤدي إلى التآكل.

التوصيل بالقاعدة

- ◀ صل محول الطاقة ١ وقابس الهاتف ٢ بالقاعدة وضع الكابلات في التجويفات الخاصة بها.



- ◀ ضع الغطاء في الفتحات الموجودة في مؤخرة القاعدة وتسمع صوت استقرارها في مكانها (ليس عند التركيب على الحائط).

- ◀ أولاً قم بتوصيل محول الطاقة ٣.
◀ ثم صل الهاتف بالقباس ٤.



يُرجى ملاحظة ما يلي:

- ◆ يجب أن يكون محول الطاقة موصولاً باستمرار، حيث لن يعمل الهاتف دون توصيل الطاقة.
- ◆ استخدم محول الطاقة وسلك الهاتف المرفقين فقط. يمكن أن تختلف وصلات القابس على كابلات الهاتف عن بعضها (وصلات القابس ← الصفحة ٨٨).

التوصيل بالشاحن

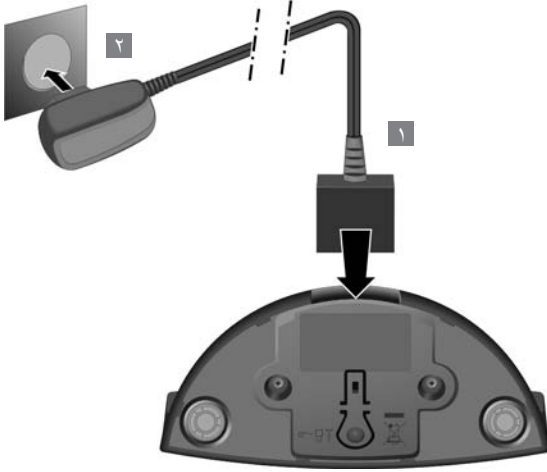

◀ قم بتوصيل قابس المحول المسطح ١.

◀ قم بتوصيل محول الطاقة في مقبس الطاقة الكهربائية ٢.

للفصل القابس عن حامل الشحن، اضغط على زر التحرير ٣ وأفضل القابس ٤.

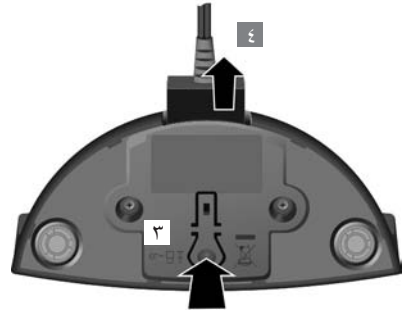

إعداد الهاتف تمهيداً لإستخدامه

إن شاشة العرض محمية بغطاء بلاستيكي.
يُرجى إزالة الغطاء البلاستيكي!

إدخال البطارية وإغلاق غطاء البطارية

- ◀ أولاً، أدخل البطارية مع مواجهة سطح التوصيل لأسفل (a).
- ◀ ثم اضغط على البطارية لأسفل (b) حتى تستقر في موضعها بإحكام.

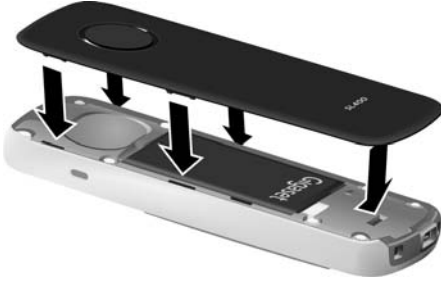

- ◀ أولاً، قم بمحاذاة النتوءات الموجودة على جانب غطاء البطارية مع الفتحات الموجودة بداخل العلبة.
- ◀ ثم اضغط على الغطاء حتى يستقر في موضعه بإحكام.

لإعادة فتح غطاء البطارية لاستبدال البطارية:

◀ فك مشبك الحزام (إذا كان مرفقاً).

◀ أدخل إصبعك في الفتحة الموجودة بأسفل العلبة وشد غطاء البطارية لأعلى.



لتغيير البطارية، أدخل ظفر إصبعك في الفتحة

الموجودة بالعلبة وشد البطارية لأعلى.



إرفاق مشبك الحزام

توجد فتحات على جانب الهاتف لتركيب مشبك الحزام.

◀ للتركيب — اضغط على مشبك الحزام في الجزء الخلفي للهاتف حتى تستقر نتوءات مشبك الحزام داخل الفتحات.

◀ لل فك — باستخدام إصبع الإبهام الأيمن، اضغط بشدة على مشبك الحزام من المنتصف، ثم أدخل ظفر إصبع السبابة الأيسر الخاص بك بين المشبك والعلبة وأرفع المشبك لأعلى.



أول شحن وتفريغ للبطاريات

يمكن عرض مستوى الشحن الصحيح فقط إذا تم شحن البطارية و تفريغها تمامًا للمرة الأولى.

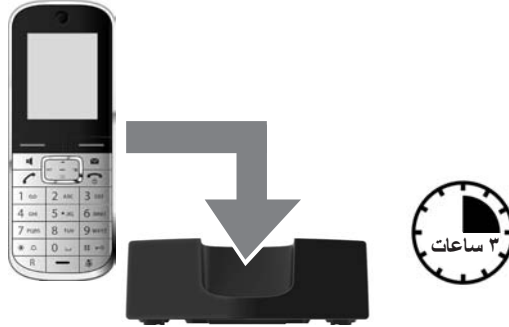

◀ أشحن الهاتف في القاعدة لمدة ٣ ساعات.

يُرجى ملاحظة ما يلي

ضع الهاتف على الشاحن المخصص له فقط.

◀ بعد إكمال عملية الشحن، أخرج الهاتف من القاعدة واستبدله فقط عند إفراغ البطارية تمامًا.

يُرجى ملاحظة ما يلي

- ◆ لقد تم تسجيل الهاتف بالقاعدة في المصنع. لا تحتاج إلى إعادة تسجيل الهاتف مرة أخرى. إذا كنت ترغب في استخدام الهاتف مع قاعدة أساسية مختلفة أو استخدام مزيد من الهواتف مع القاعدة الأساسية، فسيُتوجب حينئذ تسجيل الهاتف يدويًا (← الصفحة ٦١).
- ◆ يمكنك بعد شحن البطارية وتفريغها لأول مرة، وضع الهاتف في القاعدة الأساسية بعد كل مكاملة.
- ◆ كرر إجراء الشحن والتفريغ دومًا في حالة إخراج البطارية من الهاتف وإعادة تركيبها مرة أخرى.
- ◆ قد ترتفع درجة حرارة البطارية أثناء الشحن. وهذا الأمر ليس خطيرًا.
- ◆ بعد مضي فترة زمنية، تقل سعة شحن البطارية لأسباب فنية.

تغيير لغة شاشة العرض

قم بتغيير لغة شاشة العرض، إذا لم تفهم اللغة الحالية المضبوطة.
 اضغط على مفتاح التحكم من اليمين.



إضغط ببطء على المفاتيح 9 WXYZ و 5 JKL الواحد تلو الآخر.

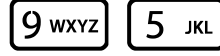

تظهر لغات الإعداد على الشاشة. يتم تمييز اللغة الحالية (مثال، الإنجليزية).



اضغط على الجزء السفلي من مفتاح التحكم ...

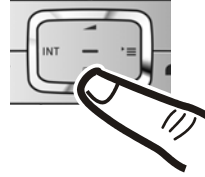

... حتى يتم تمييز اللغة التي ترغب في استخدامها، مثل الفرنسية.

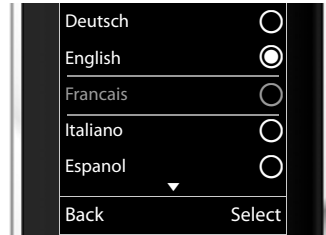

إضغط على المفتاح الأيمن الموجود تحت شاشة العرض مباشرةً لتحديد هذه اللغة.



يتم تمييز الاختيار بـ ●.



اضغط مع الاستمرار على مفتاح إنهاء المكالمة للعودة إلى حالة السكون.

ضبط الوقت والتاريخ

اضبط الوقت والتاريخ حتى يمكن تعيين الوقت والتاريخ الصحيحين للمكالمات الواردة وحتى تتمكن أيضًا من استخدام المنبه.

يرجى ملاحظة ما يلي

يمكن عرض التاريخ والوقت تلقائياً وذلك بالاعتماد على مزود الشبكة الخاص بك.

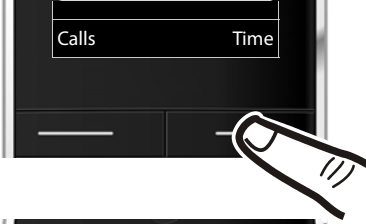

◀ اضغط على المفتاح الذي يوجد أدناه **Time** على شاشة العرض لفتح حقل الإدخال. (إذا قمت بالفعل بضبط الوقت والتاريخ، أفتح حقل الإدخال عبر القائمة ← الصفحة ٢٩).

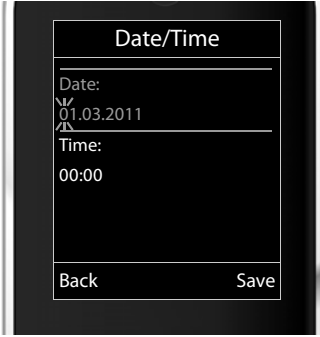

تظهر القائمة الفرعية **Date/Time** على شاشة العرض.

◀ يومض وضع الإدخال النشط.

أدخل اليوم والشهر والسنة على هيئة عدد مكون من ٨ أرقام عبر لوحة المفاتيح، مثال،

1 0 1 0 2 4 0 4 0 4

بالنسبة لـ 04/04/2011.

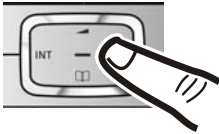

اضغط على مفتاح التحكم الأيمن أو الأيسر لتغيير وضع الإدخال وتصحيح الإدخال.

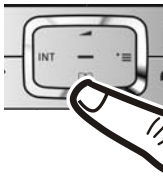

◀ اضغط مع الاستمرار على مفتاح التحكم للتبديل إلى حقل إدخال الوقت.

◀ أدخل الساعات والدقائق بتنسيق ٤ أرقام من خلال لوحة المفاتيح، مثال، 5 1 7 0 الخاص بـ 07:15 ص. غير وضع الإدخال بمفتاح التحكم إذا كان هنالك حاجة.

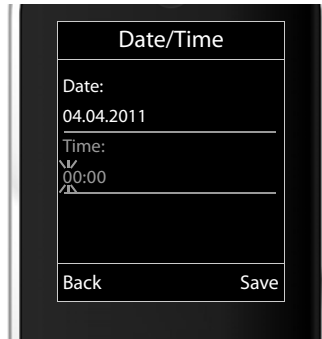



◀ اضغط على المفتاح الذي يوجد أدناه **Save** على شاشة العرض لتأكيد هذا الضبط.

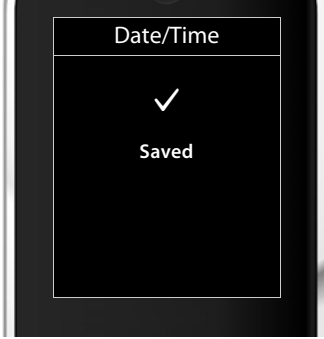

تعرض شاشة العرض **Saved**. سوف تسمع نغمة تأكيد وسيعود الهاتف تلقائياً إلى وضع السكون.

شاشة العرض في حالة السكون

بمجرد تسجيل الهاتف وضبط الوقت، تظهر شاشة السكون بالشكل الموضح في هذا المثال. إذا كان جهاز الرد الآلي نشطاً، فسيتم عرض رمز جهاز الرد الآلي **٥٥** في العنوان.

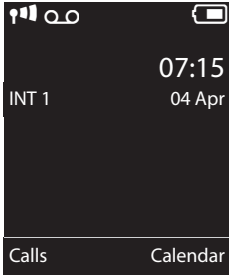

شاشات العرض

◆ إشارة استقبال بين القاعدة والهاتف:

- جيدة إلى رديئة:
- لا يوجد استقبال:
- أخضر: Eco Mode نشط (← الصفحة ٥٨)

◆ حالة شحن البطارية:

- أبيض: مشحون أكثر من ٦٦٪
- أبيض: مشحون بين ٣٣٪ و ٦٦٪
- أبيض: مشحون بين ١٠٪ و ٣٣٪
- أحمر: مشحون أقل من ١٠٪
- يومض بالأحمر: البطارية فارغة تقريباً (أقل من ١٠ دقائق وقت تحدث)

- أبيض: جاري شحن

البطارية

◆ INT 1

الاسم الداخلي الهاتف (← الصفحة ٦٤)

إذا تم تنشيط **Eco Mode+** (← الصفحة ٥٨)، يتم عرض الرمز في الركن الأيسر العلوي من الشاشة. تم ضبط جهاز الرد على الإعلام المسجل مسبقاً.

يكون الهاتف جاهزاً للاستخدام الآن!

إنشاء اتصال Mini-USB



توجد وصلة Mini-USB على الجانب السفلي لهاتف Gigaset الخاص بك.

توصيل الهاتف باستخدام موصلات القابس

يمكنك توصيل الهاتف بموصل قابس ٢,٥ مم باستخدام محول USB-إلى-قابس (متوفر في مركز الخدمة).
راجع صفحة المنتج ذو الصلة على الموقع www.gigaset.com للحصول على معلومات حول السماعات الموصى بها.
يتوافق مستوى صوت السماعة مع إعدادات مستوى صوت سماعة الأذن.

توصيل كابل بيانات USB

يمكنك التوصيل بكابل بيانات USB قياسي مع موصل USB mini-B لمزامنة هاتفك مع جهاز الكمبيوتر.
لاستخدام هذه الوظيفة، يجب تثبيت برنامج **Gigaset QuickSync** (← الصفحة ٨٩).

ماذا تريد أن تفعل الآن؟

لقد قمت بإعداد هاتفك من نوع Gigaset بنجاح، وبالتأكيد فإنك تريد ضبطه وفقاً لمتطلباتك الشخصية. قم باستخدام الدليل التالي لإيجاد أهم المواضيع بسرعة.

إذا كنت غير معتاد على الأجهزة التي تعمل بنظام القوائم مثل هواتف Gigaset الأخرى، فعليك أولاً أن تقرأ القسم المسمى "استخدام الهاتف" (← الصفحة ٢٢).

| معلومات عن... | ... موجودة هنا. |
|-------------------------------------------------------------------------------------|-----------------|
| ضبط نغمات الرنين والتنبيه الصامت | الصفحة ٧١ |
| تسجيل الإعلام الخاص بك لجهاز الرد الآلي | الصفحة ٥١ |
| استخدام أجهزة Bluetooth | الصفحة ٦٦ |
| توصيل الهاتف بجهاز الكمبيوتر | الصفحة ٨٩ |
| تسجيل هواتف Gigaset الحالية على قاعدة | الصفحة ٦١ |
| تحويل إدخلالات الدليل من هواتف Gigaset الموجودة إلى الهاتف الجديد (الهواتف الجديدة) | الصفحة ٣٧ |
| الإعدادات Eco Mode+ / Eco Mode | الصفحة ٥٨ |
| إعداد الهاتف لاستقبال رسائل نصية (SMS) | الصفحة ٤٢ |
| تشغيل الهاتف على PABX | الصفحة ٧٧ |
| ضبط مستوى صوت الهاتف | الصفحة ٧١ |

إذا كانت لديك أية أسئلة حول استخدام الهاتف، يرجى قراءة التلميحات الخاصة باستكشاف الأخطاء وإصلاحها (← الصفحة ٨٠) أو اتصل بفريق الخدمة (← الصفحة ٧٩).

استخدام الهاتف

استخدام مفتاح التحكم



أدناه، تم تحديد جانب مفتاح التحكم الذي يجب أن تضغط عليه في وضع التشغيل المعني باللون الأسود (أعلى، أسفل، يمين، يسار، منتصف)، مثال، الخاص بـ "الضغط على زر التحكم من اليمين" أو الخاص بـ "الضغط على مفتاح التحكم من المنتصف".

يقوم مفتاح التحكم بوظائف مختلفة:

عندما يكون الهاتف في حالة السكون

- لفتح الدليل.
- لفتح القائمة الأساسية.
- لفتح قائمة الهواتف الداخلية.
- استدعاء القائمة الخاصة بضبط مستوى صوت مكالمة من الهاتف (← الصفحة ٧١).

في القائمة الأساسية

- أو أو للانتقال إلى الوظيفة المطلوبة.

في القوائم الفرعية والقوائم

- / للانتقل لأعلى/أسفل سطرًا تلو الآخر.

في حقول الإدخال

- يمكنك استخدام مفتاح التحكم لتحريك المؤشر لأعلى أو لأسفل أو لليمين أو لليسار .
- اضغط مع الاستمرار على أو لتحريك المؤشر كلمة بكلمة.

أثناء إجراء مكالمة خارجية

- لفتح الدليل.
- لبدء مكالمة تشاورية داخلية.
- لضبط مستوى صوت سماعة الأذن ووضع المكبر.

الوظائف المتوفرة عند الضغط على منتصف مفتاح التحكم



بالاستناد إلى وضع التشغيل، يكون لدى المفتاح وظائف مختلفة.

- ◆ في وضع السكون يفتح المفتاح القائمة الرئيسية.
- ◆ في القوائم الفرعية وحقول الاختيار والإدخال يأخذ المفتاح الوظيفة الموجودة على مفاتيح شاشة العرض ، ، ، أو .

يرجى ملاحظة ما يلي

توضح هذه الإرشادات القائمة الأساسية المفتوحة بالضغط على مفتاح التحكم الأيمن والوظائف التي يتم تشغيلها بالضغط على مفتاح الشاشة الملأم. بالرغم من ذلك، إذا كنت تفضل، يمكنك استخدام مفتاح التحكم كما هو موضح أعلاه.

استخدام المفاتيح الموجودة في لوحة المفاتيح



-  /  /  وهكذا.
- اضغط على المفتاح المقابل على الهاتف.
- لإدخال أرقام أو أحرف.



تصحيح الإدخالات غير الصحيحة

- يمكنك تصحيح الحروف غير الصحيحة في حقول الإدخال عبر الانتقال إلى الإدخال غير الصحيح باستخدام مفتاح التحكم. حيث يمكنك:
- حذف الحرف الموجود إلى يمين المؤشر باستخدام مفتاح الشاشة **C** (اضغط مع الاستمرار لحذف الكلمة)
- إدخال الحروف في موضع المؤشر
- الكتابة فوق الحرف المحدد (الواضع)، مثال عند إدخال الوقت والتاريخ.

استخدام القوائم

- يمكن الوصول لوظائف الهاتف من خلال قائمة تحتوي على مجموعة من المستويات.
- يمكن توسيع عرض القائمة (الوضع الكامل ) أو تبسيطها. يتم تنشيط الوضع الكامل افتراضياً.
- يتم تحديد الإعدادات أو الوظائف المتوفرة فقط في وضع التبسيط في هذه الإرشادات باستخدام الرمز .
- تغيير عرض القائمة ونظرة عامة على القائمة ( الصفحة ٢٧).

القائمة الرئيسية (المستوى الأول للقائمة)

◀ عندما يكون الهاتف في وضع السكون، اضغط على مفتاح التحكم الأيمن  لفتح القائمة الرئيسية.

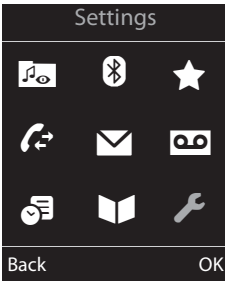

يتم عرض وظائف القائمة الرئيسية في شاشة العرض باستخدام الرموز. يتم تحديد الرمز الخاص بالوظيفة المحددة ويظهر اسم الوظيفة المرتبطة به في عنوان شاشة العرض.

للوصول إلى أي وظيفة، أي لفتح القائمة الفرعية المعنية (المستوى التالي للقائمة):

◀ استخدم مفتاح التحكم  لتحديد الوظيفة المطلوبة واضغط على مفتاح شاشة العرض **OK**.

اضغط لفترة وجيزة على مفتاح شاشة العرض **Back** أو مفتاح إنهاء المكالمات  للعودة ثانية لوضع السكون.

القوائم الفرعية

تظهر الوظائف الموجودة داخل القوائم الفرعية في شكل قوائم (مثال إلى اليمين).

للوصول لإحدى الوظائف:

◀ انتقل إلى الوظيفة باستخدام مفتاح التحكم (⏏) واضغط على **OK**.

اضغط لفترة وجيزة على مفتاح شاشة العرض **Back** أو مفتاح إنهاء المكالمات (⏏) للعودة لمستوى القائمة السابق/إلغاء العملية.

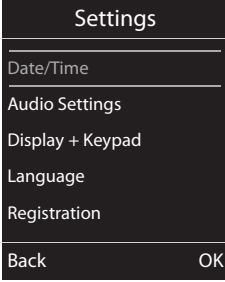

العودة إلى حالة السكون

يمكنك العودة إلى حالة السكون من أي مكان في القائمة بإتباع الخطوات التالية:

◀ اضغط مع الاستمرار على مفتاح إنهاء المكالمات (⏏).

أو:

◀ لا تضغط على أي مفتاح: بعد دقيقتين، سوف تعود شاشة العرض تلقائياً لحالة السكون.

سيتم فقدان الإعدادات التي لم يتم حفظها بتحديد مفتاح شاشة العرض **OK** أو **Yes** أو **Save**.

تجد مثالاً لشاشة العرض في حالة السكون في تعديلها لتصبح سهم (← الصفحة ١٩).

تنشيط/تعطيل الهاتف

بينما الهاتف في حالة السكون، اضغط مع الاستمرار على مفتاح إنهاء المكالمات (ستسمع نغمة التأكيد) لإيقاف تنشيط الهاتف.

اضغط مع الاستمرار على مفتاح إنهاء المكالمات مرة أخرى لتنشيط الهاتف.

يرجى ملاحظة ما يلي

عند تنشيط الهاتف أو وضعه على الشاحن، سيتم عرض شعار **Gigaset** المتحرك لعدة ثواني.

تنشيط/تعطيل قفل لوحة المفاتيح

يمنع قفل لوحة المفاتيح أي استخدام غير متعمد للهاتف.

اضغط مع الاستمرار على مفتاح المربع في حالة السكون لتنشيط أو تعطيل قفل لوحة المفاتيح.

ستسمع نغمة التأكيد.

إذا تم تنشيط قفل لوحة المفاتيح، سيتم عرض رسالة عند الضغط على أي مفتاح.

يتم إلغاء قفل لوحة المفاتيح تلقائياً عند استقبال مكالمة. ويتم إعادة تنشيطه فور انتهاء المكالمات.

يرجى ملاحظة ما يلي

عندما يكون قفل لوحة المفاتيح نشط، لا يمكنك الاتصال بأرقام الطوارئ.

استخدام هذا الدليل

يتم عرض خطوات التشغيل بصيغة مختصرة.

مثال:

الشكل التوضيحي:

(=) Eco Mode+ ← Eco Mode ←  ← 

يعني:

◀ اضغط على مفتاح التحكم الأيمن لفتح القائمة الرئيسية .



◀ استخدام مفاتيح التحكم اليمنى واليسرى والسفلية والعلوية  للانتقال إلى القائمة الفرعية Settings.





◀ اضغط على مفتاح شاشة العرض OK حفظ لتأكيد التحديد.

◀ اضغط مع الاستمرار على مفتاح التحكم  إلى أن تظهر القائمة Eco Mode على شاشة العرض.

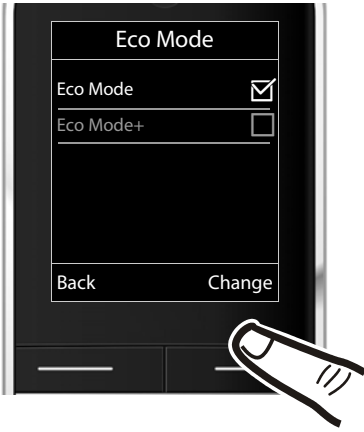

◀ اضغط على مفتاح شاشة العرض OK حفظ لتأكيد التحديد.



◀ اضغط مع الاستمرار على مفتاح التحكم  إلى أن تظهر القائمة **Eco Mode+** على شاشة العرض.

◀ اضغط على مفتاح التحكم **Change** لتنشيط/تعطيل الوظيفة.





يتم تفعيل التغيير على الفور ولا يحتاج إلى تأكيد.

◀ اضغط على المفتاح أدناه **Back** الموجود على شاشة العرض للرجوع إلى مستوى القائمة السابقة. أو



اضغط مع الاستمرار على مفتاح إنهاء المكالمات  للعودة إلى حالة السكون.

نظرة عامة على القوائم

ضبط الوضع المبسط أو الوضع الكامل

يمكن توسيع عرض القائمة (الوضع الكامل)  أو تبسيطها. يتم تنشيط الوضع الكامل افتراضياً. يتم تحديد خيارات القائمة المتوفرة فقط في الوضع الكامل باستخدام الرمز .

لتغيير هذه الإعدادات:

حدد  ←  Menu View ← Simplified أو Complete (الوضع الكامل) ←  Select (يتم تحديد الوضع النشط بـ )

افتح القائمة الأساسية: اضغط على  عندما يكون الهاتف في وضع السكون.

Resource Directory

| | |
|-------------|-----------------|
| ← الصفحة ٧٣ | Screensavers |
| ← الصفحة ٧٣ | Caller Pictures |
| ← الصفحة ٧٣ | Sounds |
| ← الصفحة ٧٣ | Capacity |

Bluetooth

| | |
|-------------|--------------------|
| ← الصفحة ٦٧ | Activation |
| ← الصفحة ٦٧ | Search for Headset |
| ← الصفحة ٦٧ | Search Data Device |
| ← الصفحة ٦٧ | Known Devices |
| ← الصفحة ٦٨ | Own Device |

Additional Features

| | |
|-------------|----------------|
| ← الصفحة ٦٥ | Room Monitor |
| ← الصفحة ٣٠ | One Touch Call |

Call Lists

| | |
|-------------|----------------|
| ← الصفحة ٣٩ | All Calls |
| ← الصفحة ٣٩ | Outgoing Calls |
| ← الصفحة ٣٩ | Accepted Calls |
| ← الصفحة ٣٩ | Missed Calls |

SMS











تم تنشيط صندوق بريد SMS (عام أو خاص) بدون PIN

| | |
|-------------|----------|
| ← الصفحة ٤٢ | New SMS |
| ← الصفحة ٤٥ | Incoming |
| ← الصفحة ٤٣ | Draft |

تم تنشيط أحد صناديق رسائل SMS باستخدام رمز PIN أو صندوقي البريد ٣-٢

| | | |
|-------------|-----------------|--------------------------------------------------------------------------------------------|
| الصفحة ٤٢ ← | New SMS | Mailbox |
| الصفحة ٤٥ ← | Incoming | |
| الصفحة ٤٣ ← | Draft | |
| الصفحة ٤٢ ← | New SMS | Mailbox 1 Mailbox 2 Mailbox 3 |
| الصفحة ٤٥ ← | Incoming | |
| الصفحة ٤٣ ← | Draft | |
| الصفحة ٤٩ ← | Service Centres |  Settings |
| الصفحة ٤٨ ← | SMS Mailboxes | |
| الصفحة ٤٧ ← | Notification | |
| الصفحة ٤٣ ← | Status Report | |

Voice Mail

| | | |
|-------------|---------------------------------------------------------------------------------------------------------|-------------------------------------------------------------------------------------------------------------------------------------------------------------------------------------------------------------------------------------------------------------------------------------------------------------------------------------------------------------------------------------------------------|
| الصفحة ٥٧ ← | Play Messages *** | Network Mailbox * Answ. Machine * |
| الصفحة ٥٧ ← | Play Messages ** | |
| الصفحة ٥١ ← | Activation ** | Rec. Announcement ** Play Announcement ** Del. Announcement **  Rec. Advisory Msg. **  Play Advisory Msg. **  Del. Advisory Msg. ** |
| الصفحة ٥١ ← | Announcements ** | |
| الصفحة ٥١ ← | Announcements ** | |
| الصفحة ٥١ ← | Announcements ** | |
| الصفحة ٥١ ← | Announcements ** | |
| الصفحة ٥١ ← | Announcements ** | |
| الصفحة ٥٢ ← |  Play Advisory Msg. ** | Recordings ** |
| الصفحة ٥٢ ← |  Del. Advisory Msg. ** | |
| الصفحة ٥٢ ← |  Del. Advisory Msg. ** | |
| الصفحة ٥٤ ← |  Recordings ** | Call Screening ** |
| الصفحة ٥٤ ← |  Call Screening ** | |
| الصفحة ٥٧ ← |  Network Mailbox | Set Key 1 ** |
| الصفحة ٥٧ ← |  Set Key 1 ** | |
| الصفحة ٥٧ ← | Network Mailbox | Set Key 1 ** |
| الصفحة ٥٧ ← | Answer Machine | |





* عندما يكون الرقم تم إدخاله في صندوق بريد الشبكة فقط (الصفحة ٥٧) ←

** قاعدة مزودة بجهاز رد آلي فقط

*** قاعدة بدون جهاز رد آلي و تم إدخال رقم صندوق بريد الشبكة بالفعل

Organizer

| | |
|-------------|------------------------------------------------------------------------------------------------|
| الصفحة ٥٩ ← | Calendar |
| الصفحة ٦١ ← | Alarm Clock |
| الصفحة ٦٠ ← | Missed Alarms |
| الصفحة ٣٥ ← | Directory  |

| | | | |
|-------------|-----------------------------------------------------------------------------------------------------|-------------|---------------------------------------------------------------------------------------------|
| | | ← الصفحة ٢٠ | Date/Time |
| ← الصفحة ٧١ | Handset Volume | | Audio Settings |
| ← الصفحة ٧١ | Handsfree Profiles | | |
| ← الصفحة ٧٤ |  Advisory Tones | | |
| ← الصفحة ٧٢ | Silent Alert | | |
| ← الصفحة ٧١ | Ringtones (Handset) | | |
| ← الصفحة ٧٥ |  Music on Hold | | |
| ← الصفحة ٦٩ | Screensaver | | Display + Keypad |
| ← الصفحة ٧٠ | Large Font | | |
| ← الصفحة ٧٠ | Colour Schemes | | |
| ← الصفحة ٧٠ |  Display Backlight | | |
| ← الصفحة ٧٠ | Keypad Illumination | | |
| | | ← الصفحة ٦٥ | Language |
| ← الصفحة ٦١ | Register Handset | | Registration |
| ← الصفحة ٦٢ | De-reg. Handset | | |
| ← الصفحة ٦٢ | Select Base | | |
| ← الصفحة ٧٠ | Auto Answer | |  Telephony |
| ← الصفحة ٧٤ | Area Codes | | |
| ← الصفحة ٦٤ | Listening In | | |
| ← الصفحة ٣٣ | Preselection | | |
| ← الصفحة ٧٧ | Access Code | | |
| ← الصفحة ٧٧ | Dialling Mode | | |
| ← الصفحة ٧٧ | Recall | | |
| ← الصفحة ٧٤ | Handset Reset | |  System |
| ← الصفحة ٧٦ | Base Reset | | |
| ← الصفحة ٧٥ | Repeater Mode | | |
| ← الصفحة ٧٥ | System PIN | | |
| ← الصفحة ٢٧ | Simplified | | Menu View |
| ← الصفحة ٢٧ | Complete | | |
| ← الصفحة ٥٨ | Eco Mode | | Eco Mode |
| ← الصفحة ٥٨ | Eco Mode+ | | |

One Touch Call (اتصال بلمسة واحدة)

يمكنك ضبط الهاتف ليؤدي الضغط على أي مفتاح إلى الاتصال برقم مخزن مسبقاً. هذا يتيح للأولاد الذين لا يستطيعون إدخال أرقام أن يتصلوا برقم معين.

One Touch Call ← ★ ← →

تغيير الإدخال متعدد السطور: ←

تنشيط:

اختر **On** لتنشيطه.

منبه إلى:

أدخل الرقم أو قم بتغييره.

← اضغط على **Save** لحفظ الإعدادات.

عند تنشيط الوظيفة، تظهر شاشة السكون كما هو موضح أدناه:

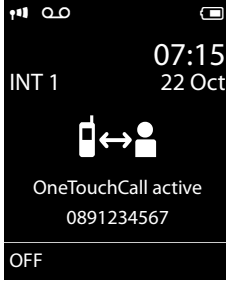

يتم الاتصال بالرقم بعد الضغط على أي مفتاح. اضغط على مفتاح إنهاء المكالمات ، لإلغاء الاتصال أو لإنهاء المكالمات.

إلغاء وظيفة (One Touch Call) الاتصال بلمسة واحدة

← في حالة السكون، اضغط على مفتاح شاشة العرض

OFF.

← اضغط مع الاستمرار على مفتاح المربع  لإلغاء وظيفة (One Touch Call) الاتصال بلمسة واحدة.

إنهاء مكالمة



← اضغط على مفتاح إنهاء المكالمات. 

إجراء مكالمات

إذا تم تنشيط الإضاءة الخلفية للشاشة (← الصفحة ٧٠)، يمكن إعادة تنشيطها بالضغط على أي مفتاح. تظهر **مفاتيح الأرقام** على الشاشة للاتصال المسبق؛ ليس لكل المفاتيح الأخرى أي وظائف إضافية.

إجراء مكالمة خارجية

المكالمات الخارجية هي المكالمات التي تستخدم شبكة الهاتف العامة.

أدخل الرقم واضغط على مفتاح التحدث.  أو: 

← اضغط مع الاستمرار على مفتاح التحدث ثم أدخل الرقم. 

يمكنك إلغاء عملية الاتصال بالضغط على مفتاح إنهاء المكالمات .

تظهر مدة المكالمة أثناء إجرائها.

يرجى ملاحظة ما يلي

يحفظك الاتصال باستخدام الدليل (← الصفحة ٣٥) وقائمة المكالمات (← الصفحة ٣٩) وقائمة معاودة الاتصال (← الصفحة ٣٩) ومعاودة الاتصال تلقائياً (← الصفحة ٣٩) من الضغط بشكل متكرر على أرقام الهاتف.

متابعة مكالمات على سماع Bluetooth

المتطلبات الأساسية: تم تنشيط Bluetooth؛ تم إنشاء اتصال بين سماع Bluetooth وسماعة الرأس (← الصفحة ٦٧).

اضغط على مفتاح التحدث الموجود على السماع؛ يمكن أن يستغرق إنشاء اتصال ٥ ثواني إلى الهاتف.

يمكن الاتصال بالقائمة لضبط مستوى صوت سماع الأذن والميكروفون أثناء إجراء مكالمات بالضغط من أعلى على مفتاح التحكم .

للحصول على تفاصيل إضافية حول سماعتك، راجع دليل المستخدم المرفق معه.

استخدام إظهار هوية المتصل

عند استقبال مكالمة، يتم عرض رقم المتصل على الشاشة إذا تحققت الشروط التالية:

◆ دعم مزود خدمة الشبكة للوظائف CLIP و CLI.

– CLI (هوية الخط المتصل): يتم إرسال رقم المتصل.

– CLIP (تقديم هوية الخط المتصل): يتم عرض رقم المتصل.

◆ أن تكون قد طلبت خدمة CLIP مع مزود خدمة الشبكة.

◆ طلب المتصل CLI من مزود خدمة الشبكة.

عرض المكالمات باستخدام CLIP/CLI

إذا تم حفظ رقم المتصل في الدليل الخاص بك، فسيتم

استبدال الرقم بإدخال الدليل المناسب (الرمز / / / / / مع اسم/رقم). إذا قمت بتعيين صورة لهذا المتصل، فسيتم عرض هذه الصورة أيضًا.

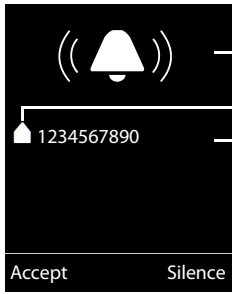

Gigaset SL400



١



٢

1234567890

٣

Accept

Silence

قبول مكالمة

يشير الهاتف إلى وجود مكالمة واردة بثلاث طرق: عن طريق الرنين و عرض رقم المكالمات الواردة على الشاشة ووميض مفتاح التحدث [⏏].

أقبل المكالمات عن طريق:

◀ اضغط على مفتاح التحدث [⏏].

◀ اضغط على مفتاح وضع الميكروفون [⏏].

◀ Gigaset SL400: اضغط على مفتاح شاشة العرض [Accept].

◀ Gigaset SL400A: اضغط على مفتاح شاشة العرض [⏏] لتحويل المكالمات لجهاز الرد الآلي.

(← الصفحة ٥٤).

إذا كان الهاتف موضوعًا على الشاحن وتم تنشيط وظيفة

Auto Answer (← الصفحة ٧٠)، فسيقبل الهاتف

المكالمات تلقائيًا عند رفعه عن الحامل.

لإلغاء تنشيط نغمة الرنين، اضغط على مفتاح شاشة العرض

Silence. يمكنك قبول المكالمات ما دامت معروضة على الشاشة.

قبول مكالمات على سماعة Bluetooth

المتطلبات الأساسية: تم تنشيط Bluetooth؛ تم إنشاء

اتصال بين سماعة Bluetooth وهاتف (← الصفحة ٦٧).

اضغط فقط على مفتاح التحدث الموجود على السماعة عند

رنين الهاتف؛ يمكن أن يستغرق ذلك ٥ ثواني.

يمكن الاتصال بالقائمة لضبط مستوى صوت سماعة الأذن

والميكروفون أثناء إجراء مكالمات بالضغط من أعلى على

مفتاح التحكم [⏏].

للحصول على تفاصيل إضافية حول سماعتك، راجع دليل

المستخدم المرفق معه.

أو:

هل هاتفك متصل بجهاز PABX/بوابة؟

يمكنك معرفة ذلك عن طريق التحقق من وجود جهاز إضافي موصل بين الهاتف والاتصال المنزلي، مثال، جهاز PABX وبوابة وما إلى ذلك. في معظم الأحيان، سيؤدي إعادة ضبط هذا الجهاز إلى حل المشكلة:

- ◀ قم بفصل قابس الطاقة الخاص بجهاز PABX لفترة وجيزة. أعد توصيل القابس وانتظر إعادة تشغيل الجهاز.

إذا لم يتم عرض رقم المتصل بالرغم من ذلك:

- ◀ تحقق من إعدادات إظهار هوية المتصل CLIP الخاصة بجهاز PABX ونشط هذه الوظيفة إذا لزم الأمر. في دليل المستخدم الخاص بالجهاز، ابحث عن المصطلح "CLIP" (أو مصطلح بديل مثل "calling line identification" (إظهار هوية المتصل) أو "phone number transmission" (إرسال رقم الهاتف) أو "caller ID" (هوية المتصل)...). إذا لزم الأمر، اتصل بالشركة المصنعة للجهاز.

إذا لم يؤدي ذلك إلى حل المشكلة، لا يقدم مزود الشبكة خدمة CLIP لهذا الرقم.

هل طلبت خدمة عرض الخط المتصل من مزود خدمة الشبكة الخاص بك؟

- ◀ تأكد من أن يدعم مزود الشبكة لديك خدمة عرض الخط المتصل (CLIP) وأنه تم تنشيط الوظيفة بالنسبة لك. إذا لزم الأمر، اتصل بمزود الشبكة.

يمكن العثور على معلومات إضافية حول هذا الموضوع على الصفحة الرئيسية لشركة Gigaset في العنوان:
www.gigaset.com/service

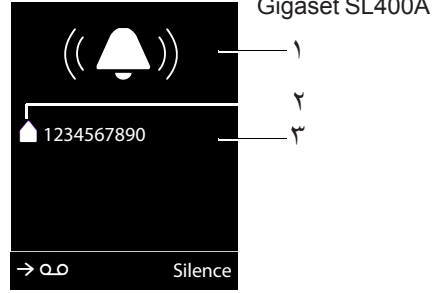

1 رمز نغمة الرنين

2 الرمز / / من الدليل

3 رقم المتصل أو اسمه

يظهر ما يلي مكان الرقم:

◆ **External**، وذلك إذا لم يتم إرسال رقم.◆ **Unavailable**، إذا لم يرتب المتصل عرض هوية الخط المتصل.**يُرجى ملاحظة ما يلي**

يمكن قفل نغمة الرنين للمكالمات غير المعروفة (مكالمات ذات هوية خط متصل محجوبة) (← الصفحة ٧٢).

ملاحظات عن إظهار هوية المتصل (CLIP)

يتم عرض رقم المتصل افتراضياً على شاشة هاتف Gigaset. لست مضطراً لإجراء أي إعدادات أخرى على هاتف Gigaset الخاص بك.



بالرغم من ذلك، إذا لم يتم عرض رقم المتصل، فيمكن أن يرجع ذلك لما يلي:

- ◆ لم تطلب خدمة إظهار هوية المتصل CLIP من مزود خدمة الشبكة أو
- ◆ إن هاتفك متصل عبر جهاز PABX أو موجه مع جهاز PABX مدمج (البوابة) الذي لا يرسل كافة المعلومات.

تَشغِيل كتم الصوت

يمكنك تعطيل ميكروفون الهاتف أثناء مكالمة.
اضغط على المفتاح لكتم صوت الهاتف. اضغط على المفتاح **Microphone is off** مرة أخرى لإعادة تنشيط الميكروفون.

يُرجى ملاحظة ما يلي

- ◆ في حالة كتم صوت الهاتف، لن تعمل كافة المفاتيح ماعدا مفتاح كتم الصوت  ومفتاح إنهاء المكالمات .
- ◆ سيتم كتم صوت سماعة الرأس المتصلة أيضاً.

تحديد رمز مزود خدمات الشبكة التلقائي (التحديد مسبقاً)

يمكن حفظ رقم مكالمة بمكالمة (رقم محدد مسبقاً) الذي يتم وضعه تلقائياً قبل الأرقام عند الاتصال بها.
في القائمة "With Preselection"، قم بتعيين رموز الاتصال أو الأرقام الأولى لرموز الاتصال، التي ترغب في تعيينها للرقم المحدد مسبقاً.
في قائمة "No Preselection"، قم بإدخال الأرقام الاستثنائية في قائمة "With Preselection".

مثال:

| | |
|------|-------------------|
| ٠٩٩٩ | Preselection No. |
| ٠٨ | With Preselection |
| ٠٨١ | No Preselection |
| ٠٨٤ | |

استخدام وضع المكبر

في وضع المكبر، بدلاً من وضع الهاتف على أذنك مباشرةً يمكنك وضعه، على سبيل المثال على الطاولة أمامك. حيث يتيح هذا للأخرين المشاركة في المكالمة.
يمكنك ضبط أوضاع المكبر المتعددة لتهيئة هاتفك بشكل أمثل لبيئتك.

تنشيط / تعطيل وضع المكبر

التنشيط أثناء الاتصال

أدخل الرقم واضغط على مفتاح المكبر. 

◀ قم بإعلام المتصل قبل استخدام وظيفة المكبر حتى يتسنى للمتصل به معرفة أنه قد يكون هناك شخص آخر يستمع إليه.

التبديل بين وضع سماعة الأذن ووضع المكبر

اضغط على مفتاح المكبر. 

أثناء المكالمة وعند الاستماع إلى جهاز الرد الآلي (Gigaset SL400A فقط)، قم بتنشيط وضع المكبر أو تعطيله.

إذا كنت ترغب في وضع الهاتف على الشاحن أثناء إجراء مكالمة:

◀ اضغط مع الاستمرار على مفتاح المكبر  أثناء وضع الهاتف في القاعدة/الشاحن ولمدة ٢ ثانية إضافية. للحصول على إرشادات حول ضبط مستوى صوت المكبر (← الصفحة ٧١).

يُرجى ملاحظة ما يلي

إذا كانت سماعة الرأس متصلة، يمكنك التبديل بين وضعي سماعة الرأس والمكبر.

تعطيل الاختيار المسبق بشكل دائم

Preselection ← Telephony ←  ← 
Preselection No. ←

اضغط مع الاستمرار على مفتاح شاشة العرض إلى أن يتم حذف الرقم المحدد مسبقاً.

اضغط على مفتاح شاشة العرض.

< C

Save

يتم الاتصال بكافة الأرقام التي تبدأ بـ ٠٨، باستثناء ٠٨١ و ٠٨٤، بواسطة الرقم المحدد مسبقاً ٠٩٩٩.

| الرقم | الرقم المتصل به |
|-------------|-----------------|
| ٠٧١١٢٣٤٥٦٧٨ | ← ٠٧١١٢٣٤٥٦٧٨ |
| ٠٨٩١٢٣٤٥٦٧٨ | ← ٠٨٩١٢٣٤٥٦٧٨ |
| ٠٨٤١٢٣٤٥٦٧٨ | ← ٠٨٤١٢٣٤٥٦٧٨ |

حفظ الأرقام المحددة مسبقاً 

Preselection ← Telephony ←  ← 
Preselection No. ←

أدخل الرقم المحدد مسبقاً أو قم بتغييره (رقم مكالمات بمكالمة).



اضغط على مفتاح شاشة العرض.

Save

حفظ أو تغيير الإدخالات في قوائم التحديد المسبق

يمكن أن تحتوي كل من القائمتين على ٢٠ إدخالاً، كل إدخال مكون من ٦ أرقام.

ويتم وضع بادئة أمام الأرقام في القائمة "With Preselection" تبعاً للدولة. ويعني ذلك على سبيل المثال، أن كل المكالمات المحلية أو الصادرة إلى شبكة الهاتف المحمول سيتم ربطها تلقائياً بالرقم المحدد مسبقاً الذي سبق لك حفظه.

← Telephony ←  ← 
/ With Preselection ← Preselection
No Preselection

حدد إدخالاً.



لإدخال الأرقام الأولى من الرقم أو تحريرها.



اضغط على مفتاح شاشة العرض.

Save

حفظ رقم في الدليل

<New Entry> ← 



يمكنك إدخال البيانات في الحقول الآتية:

:Surname/:First Name

أدخل الأسماء الأولى و/أو الألقاب.
إذا لم تدخل اسم في كلا المكانين المعدين لذلك، يتم حفظ رقم الهاتف عرضه في مكان اللقب.
(للإرشادات حول إدخال نص وأحرف خاصة، يُرجى مراجعة ← الصفحة ٨٨).

:/Phone (Home)

:Phone (Mobile)/:Phone (Office)

أدخل رقماً واحداً في أحد الحقول على الأقل.
عند الانتقال خلال الدليل، يتم تحديد الإدخالات برمز بادئة:  /  / .

:E-mail

أدخل عنوان البريد الإلكتروني.

:Anniversary

اختار **On** أو **Off**.

مع الإعدادات **On**:

أدخل **Annivers.(Date)** و

Anniversary (Time) حدد نوع تذكير:

Anniversary (Tone) (← الصفحة ٣٨).

:Caller Melody (VIP)

حدد إدخال دليل على أنه **VIP** (شخص هام جداً)

وتخصيص نغمة رنين له وحده. يتم التعرف على

مكالمات **VIP** بواسطة نغمة الرنين.

عند الانتقال خلال الدليل، يتم تحديد إدخالات **VIP**

بالرمز **VIP**.

متطلب أساسي: تقديم إظهار هوية المتصل (**CLIP**).

:Caller Picture

إذا لزم الأمر، حدد الصورة المطلوب عرضها عند

اتصال هذا الشخص (راجع "استخدام

"Resource Directory"، ← الصفحة ٧٣).

المتطلبات الأساسية: تقديم إظهار هوية المتصل

(**CLIP**).

اضغط على مفتاح شاشة العرض. **Save**

استخدام الدليل والقوائم

الخيارات هي:

◆ الدليل

◆ قائمة معاودة الاتصال

◆ قائمة رسائل **SMS** الواردة

◆ قوائم الاتصال

◆ قائمة التنبيهات فائتة

◆ قائمة جهاز الرد الآلي

(فقط **Gigaset SL400A**)

يمكنك إنشاء دليل شخصي لهاتفك الخاص. كما يمكنك

أيضاً إرسال قوائم/إدخالات إلى الهواتف الأخرى

(← الصفحة ٣٧).

الدليل

يمكنك حفظ ما يقرب من ٥٠٠ إدخال في الدليل.

يُرجى ملاحظة ما يلي

للوصل السريع إلى رقم من الدليل (الاتصال السريع)، يمكنك تحديد رقم لكل مفتاح (← الصفحة ٦٨).

الدليل

في الدليل، تستطيع الحفظ:

◆ ما يقرب من ثلاثة أرقام والأسماء الأولى واللقب

◆ عناوين البريد الإلكتروني

◆ الذكريات السنوية مع تذكير

◆ نغمات رنين **VIP** مع رمز **VIP**

◆ صورة المتصل

يمكنك فتح الدليل في وضع السكون باستخدام المفتاح .

طول الإدخالات

٣ أرقام:

٣٢ رقماً بحد أقصى لكل واحد

الاسم الأول واللقب:

١٦ حرفاً بحد أقصى لكل واحد

عنوان البريد الإلكتروني:

٦٤ حرفاً بحد أقصى

ترتيب إدخالات الدليل

يتم فرز إدخالات الدليل بشكل عام هجائياً حسب اللقب. تأخذ المسافات والأرقام الأولوية الأولى. في حالة إدخال الاسم الأول فقط في الدليل، يتم دمج ذلك بترتيب الفرز بدلاً من اللقب.

يكون ترتيب التصنيف كما يلي:



١. مسافة
٢. الأرقام (من صفر إلى ٩)
٣. الحروف (بترتيب هجائي)
٤. الحروف الأخرى

لتخطي الترتيب الهجائي للإدخالات، أدخل مسافة أو رقمًا أمام الحرف الأول للقب. وعندئذٍ ستنقل هذه الإدخالات إلى بداية الدليل.



اختيار إدخال في الدليل

فتح الدليل.

عندئذٍ تتوفر لديك الخيارات التالية:

- ◆ استخدم  للتنقل عبر الإدخالات إلى أن يتم تحديد الاسم المطلوب.
- ◆ أدخل الحروف الأولى من الاسم (٨ كحد أقصى)، إذا لزم الأمر انتقل إلى الإدخال باستخدام المفتاح .
- يبحث الدليل عن اللقب. إذا لم يتم إدخال اللقب، يبحث الدليل عن الاسم الأول.

الاختيار من الدليل

 ←  (حدد إدخالاً)

 اضغط على مفتاح التحدث.

(إذا تم إدخال عدة أرقام، حدد الرقم



المطلوب، ثم اضغط على ، ثم اضغط

على مفتاح التحدث  مرة أخرى).

يتم الاتصال بالرقم

إدارة إدخالات الدليل

عرض الإدخالات

 ←  (حدد إدخالاً)

اضغط على مفتاح شاشة العرض. يتم

عرض الإدخال.

اضغط على مفتاح شاشة العرض.

Options

يمكن اختيار الوظائف التالية من خلال :

Display Number

لتحرير رقم محفوظ أو إضافته أو حفظه كإدخال جديد، اضغط على  بعد عرض الرقم.

Delete Entry

لحذف إدخال محدد.



Copy Entry

to Internal: لإرسال إدخال فردي إلى هاتف
(← الصفحة ٣٧).

vCard via SMS: أرسل إدخال واحد بتنسيق
vCard عبر رسالة SMS.

vCard via Bluetooth: أرسل إدخال واحد
بتنسيق vCard عبر Bluetooth.

تحرير الإدخالات

 ←  (حدد إدخالاً)

Edit View

اضغط على مفاتيح شاشة العرض واحداً
تلو الآخر.



← قم بإجراء التغييرات واحفظها.

استخدام الوظائف الأخرى

 ←  (حدد إدخالاً) **Options** (افتح القائمة)

يمكن اختيار الوظائف التالية من خلال :

Display Number

قم بتعديل الرقم المحفوظ أو أضفه، ثم اتصل باستخدام
 أو احفظه كإدخال جديد، للقيام بذلك، اضغط على
 بعد عرض الرقم على شاشة العرض.

Edit Entry

لتعديل إدخال محدد.

Delete Entry

لحذف إدخال محدد.

Copy Entry

to Internal: لإرسال إدخال فردي إلى هاتف
(← الصفحة ٣٧).

vCard via SMS: أرسل إدخال واحد بتنسيق
vCard عبر رسالة SMS.

vCard via Bluetooth: أرسل إدخال واحد
بتنسيق vCard عبر Bluetooth.

Delete All

أحذف كافة الإدخالات الموجودة في الدليل.

تحويل الدليل بتنسيق vCard عبر Bluetooth

في وضع Bluetooth (← الصفحة 1٧)، يمكنك تحويل إيدخلات الدليل بتنسيق vCard، مثال، لتبادل الإيدخلات مع هاتفك المحمول.

← (حدد إدخالاً)
← Options (أفتح القائمة)
← Copy All / Copy Entry
← vCard via Bluetooth

تظهر قائمة بالهواتف "Known Devices" (← الصفحة 1٧).

حدد جهاز واضغط **OK**.

استلام vCard عبر Bluetooth

إذا كان جهاز من القائمة "Known Devices" (← الصفحة 1٧) يقوم بإرسال vCard إلى هاتفك، فإن ذلك يحدث تلقائياً. ويتم إعلامك بذلك عبر شاشة العرض.

إذا لم يظهر جهاز الإرسال في القائمة، سيتم مطالبتك على شاشة العرض بإدخال رمز PIN الخاص بجهاز الإرسال:

أدخل رمز PIN الخاص بجهاز إرسال Bluetooth واضغط على **OK**.

يتوفر vCard الذي تم تحويله كإدخال دليل.

نسخ رقم معروض إلى الدليل

يمكنك نسخ الأرقام المعروضة في القائمة، مثال قائمة المكالمات أو قائمة معاودة الاتصال أو في رسالة SMS إلى الدليل.

يتم عرض رقم:

← Options Copy to Directory

← أكمل الإدخال (← الصفحة 3٥).

Gigaset SL400A: تتم مقاطعة الاستماع إلى الرسالة أثناء نقل الرقم من قائمة جهاز الرد الآلي.

Copy All

to Internal: لإرسال قائمة كاملة إلى هاتف (← الصفحة 3٧).

vCard via Bluetooth: لإرسال قائمة كاملة بتنسيق vCard عبر Bluetooth.

Available Memory

عرض عدد الإدخالات التي ما زالت متوفرة في الدليل (← الصفحة 3٥).

استخدام مفاتيح الاتصال السريع

← اضغط مع الاستمرار على مفتاح الاتصال السريع المطلوب (← الصفحة 6٨).

تحويل الدليل إلى هاتف آخر

المتطلبات الأساسية:

- ◆ ينبغي أن تكون هواتف الإرسال والاستقبال مسجلة في نفس القاعدة.
- ◆ بقدرة الهاتف الآخر والقاعدة إرسال إيدخلات دليل واستقبالها.

← (حدد إدخالاً)
← Options (أفتح القائمة)

← Copy All / Copy Entry to Internal

اختر الرقم الداخلي للهاتف المستلم واضغط على **OK**.

يمكنك نقل إيدخلات فردية متعددة واحداً تلو الآخر

من خلال الإجابة بـ **Yes** على - Entry copied

? Copy next entry?



يتم تأكيد عملية النقل الناجحة بواسطة رسالة ونغمة التأكيد في الهاتف المستلم.

يرجى ملاحظة ما يلي:

- ◆ لا تتم الكتابة فوق الإدخالات ذات الأرقام المتطابقة في الهاتف المستلم.
- ◆ يتم إلغاء النقل إذا رنّ الهاتف أو إذا كانت ذاكرة الهاتف المستلم ممتلئة.
- ◆ لا يتم نقل الصور والأصوات المخصصة للإدخالات.

نسخ رقم أو عنوان بريد إلكتروني من الدليل

في بعض ظروف التشغيل، يمكنك فتح الدليل لنسخ رقم أو عنوان بريد إلكتروني، على سبيل المثال. يجب ألا يكون الهاتف في حالة السكون.



◀ وفقاً لوضع التشغيل، قم بفتح الدليل بواسطة  أو .

 اختر إدخالاً (← الصفحة ٣٦).

حفظ ذكرى سنوية في الدليل

يمكنك حفظ ذكرى سنوية لكل رقم في الدليل وتحديد وقت يتم فيه استلام مكالمة تذكير في هذه الذكرى السنوية.

(إعداد افتراضي: **Anniversary: Off**).

  (حدد إدخالاً)

اضغط على مفاتيح شاشة العرض واحداً تلو الآخر.

انتقل إلى السطر **Anniversary** 

اختر **On** 

◀ يمكنك إدخال البيانات في الحقول الآتية:

Annivers.(Date)

أدخل اليوم والشهر والسنة بتنسيق مكون من ٨ أرقام.

Anniversary (Time)

أدخل الساعة/الدقيقة لمكالمة التذكير بتنسيق مكون من ٤ أرقام.

Anniversary (Tone)



اختر نوع التذكير.

اضغط على مفتاح شاشة العرض. 

يرجى ملاحظة ما يلي

يجب تحديد وقت لمكالمات التذكير. إذا قمت بتحديد إشارة مرئية، لا يتطلب ذلك وقتاً ويتم ضبطه تلقائياً على 00.00.

تعطيل الذكريات السنوية

  (حدد إدخالاً)

اضغط على مفاتيح شاشة العرض واحداً تلو الآخر.

انتقل إلى السطر **Anniversary** 

اختر **Off** 

اضغط على مفتاح شاشة العرض. 

مكالمة تذكير في ذكرى سنوية

في حالة السكون، يتم الإشارة إلى مكالمة تذكير ما على شاشة الهاتف وبنغمة الرنين المحددة ومستوى الصوت الذي تم ضبطه للمكالمات الداخلية (← الصفحة ٧١).

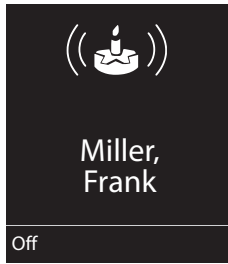

يمكنك:

أكتب رسالة SMS. 

اضغط على مفتاح شاشة العرض هذا للمعرفة وإنهاء مكالمة التذكير. 

عندما تكون قيد مكالمة، يتم الإشارة إلى مكالمة التذكير على الهاتف باستخدام نغمة إرشادية واحدة.

يتم إدخال الذكريات السنوية المشار إليها أثناء مكالمة والتي انتهت في القائمة **Missed Alarms** (← الصفحة ٣٨).

قائمة رسائل SMS الواردة

يتم حفظ كافة رسائل SMS المستلمة في قائمة الرسائل الواردة (← الصفحة ٤٥).

قائمة جهاز الرد الآلي (Gigaset SL400A فقط)

يمكنك استخدام قائمة جهاز الرد الآلي للاستماع إلى الرسائل المحفوظة في جهاز الرد الآلي.

قوائم الاتصال

المتطلبات الأساسية: تقديم إظهار هوية المتصل (CLIP، الصفحة ٣١).

يُخزن الهاتف عدة أنواع من المكالمات:

- ◆ المكالمات الصادرة (➡)
- ◆ المكالمات المقبولة (⤴)
- ◆ المكالمات الفائتة (⤵)

يمكنك عرض كل نوع من المكالمات على حدة أو الحصول على نظرة عامة على كافة المكالمات. يحتوي كل سجل مكالمات على آخر ٢٠ رقم في هذه الفئة.

عندما يكون الهاتف في وضع السكون، أفتح قوائم المكالمات عن طريق تحديد مفتاح شاشة العرض **Calls** أو عبر القائمة:



قائمة معاودة الاتصال

تشتمل قائمة معاودة الاتصال على آخر ٢٠ رقم تم الاتصال بها من خلال الهاتف (بحد أقصى ٣٢ رقمًا). وفي حالة وجود أرقام في الدليل، سيتم عرض الاسم ذو الصلة.

معاودة الاتصال يدويًا

اضغط على المفتاح لفترة وجيزة.

حدد إدخالًا.

اضغط على مفتاح التحدث مرة أخرى. يتم الاتصال بالرقم.

عند عرض اسم، يكون بإمكانك عرض رقم الهاتف الخاص بهذا الاسم بالضغط على مفتاح شاشة العرض **View**.

إدارة الإدخالات الموجودة في قائمة معاودة الاتصال

اضغط على المفتاح لفترة وجيزة.

حدد إدخالًا.

افتح القائمة. **Options**

يمكن اختيار الوظائف التالية من خلال

Copy to Directory

نسخ أحد الإدخالات إلى الدليل (← الصفحة ٣٥).

Automatic Redial

يتم الاتصال تلقائيًا بالرقم المختار على فترات زمنية ثابتة (كل ٢٠ ثانية على الأقل). يوضع مفتاح التحدث ؛ ويتم تنشيط "استماع مفتوح".

– الطرف الآخر أجاب:

اضغط على مفتاح التحدث . يتم إنهاء الوظيفة.

– الطرف الآخر لا يرد:

المكالمة ستنتهي بعد حوالي ٣٠ ثانية.

يتم إنهاء هذه الوظيفة بعد الضغط على أي مفتاح أو بعد ١٠ محاولات غير ناجحة.

Display Number (كما في الدليل، الصفحة ٣٦)

Delete Entry (كما في الدليل، الصفحة ٣٦)



Delete All (كما في الدليل، الصفحة ٣٦)

وظيفة مفتاح الرسائل

إدخال القائمة

تعرض الرسائل الجديدة بالأعلى.

مثال لإدخالات القائمة:

| All Calls | |
|-----------------------------------------------------------------------------------|-----------------------------------------------|
|  | Frank 14.05.11, 15:40 |
|  | 089563795 14.05.11, 15:32 |
|  | ...0123727859362922 14.05.11, 15:07 |
| View | Options |

◆ نوع القائمة (في العنوان)

◆ حالة الإدخال

◆ **خط عريض:** إدخال جديد

◆ رقم المتصل أو اسمه

◆ تاريخ ووقت المكالمات (إن كان هذا الإعداد مضبوطاً، الصفحة ١٨).

◆ نوع الإدخال

اضغط على مفتاح التحديث  للعودة للاتصال بالمتصل المحدد.

حدد مفتاح شاشة العرض **View** للوصول إلى معلومات إضافية، بما فيها على سبيل المثال الرقم المرتبط بالاسم

حدد مفتاح شاشة العرض **Options** لتحديد الخيارات التالية:

Copy to Directory

نسخ رقم هاتف إلى الدليل.

Delete Entry

لحذف إدخال محدد.

Delete All

حذف كافة الإدخالات.

عند مغادرة قوائم المكالمات، يتم ضبط كل الإدخالات على الحالة "قديم"، مما يعني أنه عند فتح قائمة المكالمات، لن تظهر هذه الإدخالات بخط عريض.

فتح القوائم

يمكنك استخدام مفتاح الرسالة  لفتح اختيار القوائم التالية:

◆ قائمة جهاز الرد الآلي (Gigaset SL400A فقط) أو صندوق بريد الشبكة، إذا دعم مزود الشبكة هذه الوظيفة وإذا تم ضبط الوصول السريع لصندوق بريد الشبكة (← الصفحة ٥٧).

◆ قائمة رسائل SMS الواردة (← الصفحة ٤٥) إذا تم إعداد صناديق بريد عديدة (← الصفحة ٤٨)، تظهر قوائم عديدة على الشاشة.

◆ قائمة المكالمات الفائتة

◆ قائمة التنبيهات الفائتة (← الصفحة ٤١)

تصدر نغمة إرشادية بمجرد وصول رسالة جديدة إلى إحدى القوائم.

في حالة السكون، تعرض الشاشة رمزاً يشير إلى ورود رسالة جديدة:

رمز رسالة جديدة...



... في قائمة جهاز الرد الآلي (Gigaset SL400A فقط) أو في صندوق بريد الشبكة.

... في القائمة **Missed Calls** 

... في قائمة رسائل SMS 

... في القائمة **Missed Alarms** 

يتم عرض عدد الإدخالات الجديدة تحت الرمز المعني.

| | | | |
|-------------------------------------------------------------------------------------|-------------------------------------------------------------------------------------|-------------------------------------------------------------------------------------|-------------------------------------------------------------------------------------|
|  |  |  |  |
| 02 | 10 | 09 | 08 |

يرجى ملاحظة ما يلي

إذا تم حفظ المكالمات في صندوق بريد الشبكة، فسوف تتلقى رسالة إذا تم ضبط الإعدادات المناسبة (راجع دليل استخدام مزود الشبكة لديك).

بعد الضغط على مفتاح الرسائل ، يمكنك مشاهدة كافة القوائم التي تحتوي على الرسائل وقائمة صندوق بريد الشبكة.

تظهر القوائم التي تحتوي على الرسائل الجديدة بأعلى القائمة ويتم تحديدها بخط عريض.

| Messages & Calls | |
|-----------------------|------------|
| Calls: | (3) |
| Missed Alarms: | (1) |
| SMS: | (2) |
| Back | OK |

- ◀ اضغط على المفتاح [0] أو [1]، لضبط سلوك الهاتف بالنسبة للرسائل الجديدة:
 - [0] إنه يومض مفتاح الرسائل (سيتوقف ذلك عند الضغط على المفتاح)
 - أو [1] أنه لا يومض مفتاح الرسائل.
- يتم عرض التحديد (مثال، 1):

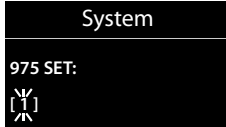

◀ اضغط على مفتاح شاشة العرض OK.

اختر قائمة بواسطة [⏏] للفتح، واضغط على OK.

قائمة التنبيهات الفائتة

تنشيط/تعطيل المصباح الوامض لمفتاح الرسائل

يمكنك تحديد ما إذا كان مفتاح الرسائل [☑] يومض عند وصول رسائل جديدة (إعداد افتراضي) أو لا. الرجاء تنفيذ ما يلي:

◀ اضغط على هذه المفاتيح بالتسلسل:

[☑] ← [⏏] [*] [↩] [0] [5] [7] [POBS] [##] [↩]

يتم عرض ما يلي:

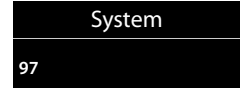

◀ اضغط على أحد المفاتيح التالية لتحديد نوع الرسالة:

[5] [JKL] للمكالمات الفائتة

أو [6] [MMO] لرسالة SMS جديدة

أو [7] [POBS] لرسائل تم تسجيلها بواسطة جهاز الرد الآلي (Gigaset SL400A فقط)/صندوق بريد الشبكة

يتم عرض التحديد الخاص بك (مثال، 5 للمكالمات الفائتة); يومض الإعداد الحالي:

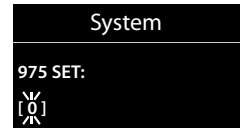

- يتم حفظ المواعيد الفائتة (غير المعروفة) من التقويم (← الصفحة 59) والذكرات السنوية (← الصفحة 38) في القائمة Missed Alarms تحت الظروف الآتية:
 - ◆ لم يقبل أي موعد/ذكرى سنوية.
 - ◆ يتم الإشارة للموعد/الذكرى السنوية أثناء مكالمة هاتف.
 - ◆ يتم تعطيل الهاتف وقت الموعد/الذكرى السنوية.
 - ◆ تم تنشيط إعادة الاتصال تلقائياً وقت الموعد/الذكرى السنوية (← الصفحة 39).
 - ◆ أفتح القائمة بالضغط على مفتاح الرسائل [☑] (← الصفحة 40).
- يتم عرض الإدخال باستخدام:
- ◆ الرقم أو الاسم
 - ◆ التاريخ والوقت
- يظهر أحدث إدخال في مقدمة القائمة.
- اضغط على مفتاح شاشة العرض Delete، لحذف الإدخال المحدد.
- إذا تم تخزين 10 إدخالات بالفعل في القائمة، وسيقوم التذكير بالموعد التالي بحذف أقدم إدخال.

إرسال رسائل SMS (رسائل نصية)

لاستخدام خدمة رسائل SMS باستخدام هذا الجهاز، يجب ضبط مركز رسائل SMS (← صفحة ٤٩).

المتطلبات الأساسية:

- ◆ تفعيل ميزة إظهار هوية المتصل في خط الهاتف.
- ◆ أن يدعم مزود خدمة الشبكة لديك خدمة رسائل SMS على الشبكة الثابتة (يمكن الحصول على معلومات حول هذا الأمر من مزود خدمة الشبكة).
- ◆ تسجيلك مع مزود الخدمة الخاص بك لإرسال واستقبال رسائل SMS.
- ◆ لاستقبال رسائل SMS، يجب أن تكون مسجلاً لدى مزود الخدمة. يحدث هذا الأمر تلقائياً عند إرسال أول رسالة SMS.

يُرجى ملاحظة ما يلي

إذا كان الهاتف متصلاً بـ PABX، فيُرجى قراءة (← الصفحة ٤٩).

كتابة/إرسال رسالة SMS

كتابة رسالة SMS



Mailbox 2 حدد صندوق بريد إذا لزم الأمر واضغط على **OK**.

أدخل رمز PIN الخاص بصندوق واضغط على **OK**.

New SMS حدد واضغط على **OK**.

اكتب رسالة SMS.

يُرجى ملاحظة ما يلي

◆ إذا قاطعتك مكالمة خارجية أثناء كتابة رسالة SMS فسيتم تخزين النص تلقائياً في قائمة مسودات الرسائل.

◆ يتم إلغاء هذه العملية إذا كانت الذاكرة ممتلئة أو في حالة استخدام وظيفة رسائل SMS في القاعدة من قبل هاتف آخر. وتظهر رسالة مناسبة على شاشة العرض لتوضيح هذا. احذف رسائل SMS التي لم تعد بحاجة إليها أو قم بإرسال رسالة SMS لاحقاً.

يُرجى ملاحظة ما يلي

- ◆ للحصول على إرشادات حول إدخال نص وحروف خاصة، يرجى مراجعة الصفحة ٨٨.
- ◆ يمكن أن يصل طول رسالة SMS إلى ٦١٢ حرفاً. إذا كانت رسالة SMS تتكون من أكثر من ١٦٠ حرفاً، فسيتم إرسالها كرسالة مرتبطة (حتى أربع رسائل SMS تتكون كل منها من ١٥٣ حرفاً). يعرض الجزء الأيمن العلوي من الشاشة عدد الأحرف التي مازالت متوفرة وأي جزء من رسالة SMS مرتبطة يتم كتابته حالياً.

إرسال رسالة SMS

اضغط على مفتاح التحدث

أو:

اضغط على مفتاح شاشة العرض. **Options**

حدد واضغط على **OK**. **Send**

حدد واضغط على **OK**. **SMS**



حدد الرقم مع رمز اتصال المنطقة (حتى لو كنت في نفس المنطقة) من الدليل أو أدخل الرقم مباشرة. بالنسبة لإرسال رسالة SMS إلى صندوق بريد SMS: أضف معرف صندوق البريد في نهاية الرقم.

اضغط على مفتاح شاشة العرض. يتم إرسال رسالة SMS. **Send**

قائمة رسائل المسودات

يمكنك حفظ رسالة SMS في قائمة مسودات الرسائل وتحريرها وإرسالها فيما بعد.

حفظ رسالة SMS في قائمة مسودات الرسائل

← إنك تقوم بكتابة رسالة SMS (← الصفحة ٤٢).

Options اضغط على مفتاح شاشة العرض.

Save Entry حدد واضغط على OK.

فتح قائمة مسودات الرسائل

← ← إذا كان هناك حاجة (صندوق البريد، رمز PIN لصندوق البريد) Draft

يظهر أول إدخال في القائمة، مثل،

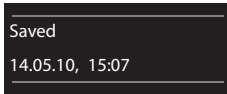

سيظهر الرقم في السطر الأول، في حالة حفظ الإدخال برقم هاتف، على سبيل المثال عند حفظ رسالة SMS من قائمة رسائل واردة.

قراءة أو حذف رسائل SMS

← افتح قائمة مسودات الرسائل ثم:

اختر رسائل SMS.

Read

اضغط على مفتاح شاشة العرض. يتم

عرض النص. تنقل بين السطور سطرًا تلو

الأخر باستخدام [↵].

أو قم بحذف رسالة SMS باستخدام

Options ← Delete Entry ← OK.

كتابة/تعديل رسالة SMS

← أنت تقرأ رسالة SMS في قائمة مسودات الرسائل.

Options لفتح القائمة.

عندئذ تتوفر لديك الخيارات التالية:

Send

أرسل رسالة SMS.

Edit

لتحرير نص رسالة SMS المحفوظة، ثم إرسالها

(← الصفحة ٤٢).

Character Set

يظهر النص باستخدام مجموعة الأحرف المختارة.

تقرير حالة رسائل SMS

المتطلبات الأساسية: دعم مزود خدمة الشبكة لهذه الميزة.

في حالة تنشيط تقرير الحالة، سوف تستقبل رسالة SMS تحتوي على رسالة تأكيد بعد الإرسال.

تنشيط / تعطيل تقرير الحالة

Settings ← [✉] ← [📧]

Status Report

Change حدد واضغط على

(☑ = تشغيل).

قراءة/حذف تقرير الحالة/حفظ رقم في الدليل

← افتح قائمة الرسائل الواردة (← الصفحة ٤٥) ثم:

اختر رسائل SMS في وضع

State OK أو في وضع

State not OK.

اضغط على مفتاح شاشة العرض.

Read

◆ الحذف:

Options ← Delete Entry ← OK.

◆ رقم في الدليل:

Options ← Copy to Directory ← OK.

◆ حذف القائمة بالكامل:

Options ← Delete All ← OK.

إرسال رسائل SMS كفاكس

يمكنك أيضًا إرسال رسالة SMS إلى جهاز فاكس.

المتطلبات الأساسية: دعم مزود خدمة الشبكة لهذه الميزة.

← إنك تقوم بكتابة رسالة SMS (← الصفحة ٤٢).

اضغط على مفتاح شاشة العرض. **Options**

حدد واضغط على **OK**.

حدد واضغط على **OK**.

اختر رقمًا من الدليل أو أدخله مباشرة.
أدخل الرقم مع رمز الاتصال (حتى وإن كنت في نفس المنطقة).

اضغط على مفتاح شاشة العرض. **Send**



Send

Fax

حذف قائمة مسودات رسائل SMS

← افتح قائمة مسودات الرسائل ثم:

لفتح القائمة. **Options**

Delete All

اختر، اضغط على **OK** وتأكد باستخدام **Yes**. يتم مسح القائمة.

إرسال رسائل SMS لعنوان بريد إلكتروني

إذا كان مزود الخدمة يدعم ميزة إرسال SMS كبريد إلكتروني، حينئذ يمكنك أيضًا إرسال رسائل SMS لعناوين بريد إلكتروني.

تجب كتابة عنوان البريد الإلكتروني في بداية النص. يجب إرسال رسالة SMS إلى خدمة البريد الإلكتروني الخاصة بمركز إرسال رسائل SMS.

← ✉ ← (صندوق البريد، رمز PIN لصندوق

البريد) **New SMS** ←

قم بنسخ عنوان البريد الإلكتروني من الدليل أو أدخله مباشرة. قم بإنهاء الإدخال بمسافة أو بنقطتين (:). (وذلك وفقًا لمزود الخدمة).

أدخل نص رسالة SMS.

اضغط على مفتاح شاشة العرض. **Options**

حدد واضغط على **OK**.

حدد واضغط على **OK**. إذا لم يتم

إدخال رقم خدمة البريد الإلكتروني

(← الصفحة ٤٩)، فأدخل رقم خدمة البريد الإلكتروني.

اضغط على مفتاح شاشة العرض. **Send**



Options

Send

E-mail

Send

تتم الإشارة إلى قائمة الرسائل الواردة باسم صندوق البريد وعدد الإدخالات (على سبيل المثال):

SMS: (2)

خط عرض: إدخال جديد

خط عادي: إدخالات قديمة

إذا لزم الأمر، فاختر صندوق بريد وافتح القائمة باستخدام **OK** (وإذا لزم الأمر، فأدخل رمز PIN الخاص بصندوق البريد وقم بالتأكيد بالضغط على **OK**).

سيتم عرض رقم وتاريخ الاستلام في قائمة الإدخالات.

0123727859362922

14.05.10, 09:07

فتح قائمة الرسائل الواردة من خلال قائمة SMS

أدخل رمز PIN لصندوق البريد) **Incoming** ←

حذف قائمة الرسائل الواردة

يتم حذف كل رسائل SMS الجديدة والقديمة من القائمة.

افتح قائمة الرسائل الواردة.

Options

Delete All

اختر، اضغط على **OK** وتأكد باستخدام

Yes. يتم مسح القائمة.

استلام رسالة SMS

يتم حفظ كافة رسائل SMS المستلمة في قائمة الرسائل الواردة. يتم عرض رسائل SMS المرتبطة برسالة واحدة. إذا كانت الرسالة طويلة جداً أو لم يتم إرسالها بالكامل، فسيتم تقسيمها لرسائل فردية. نظراً لأن رسالة SMS تظل في القائمة حتى بعد قراءتها، فإنه يجب حذف رسائل SMS من القائمة بانتظام.

توضح شاشة العرض إذا كانت ذاكرة رسائل SMS ممتلئة.

تنشيط/تعطيل كتم الرنة الأولى

يتم الإشارة إلى كل رسالة SMS واردة برنة واحدة (نغمة رنين كتلك الخاصة بالمكالمات الخارجية). إذا قبلت مثل هذا "الاتصال"، فستفقد رسالة SMS. لمنع هذا الرنين، اكتب صوت نغمة الرنين الأولى لكافة المكالمات الخارجية.

افتح القائمة الأساسية.

9 WXYZ 1 2 3 4 5 6 7 8 9 0 * #

اضغط على المفاتيح.

أجعل أول رنة مسموعة. **OK** 0

أو:

أكتب أول رنة. **OK** 1

قائمة رسائل SMS الواردة

تحتوي قائمة الرسائل الواردة على:

◆ كل رسائل SMS المستلمة، بدايةً بالأحدث.

◆ رسائل SMS التي تعذر إرسالها بسبب خطأ.

تتم الإشارة إلى رسائل SMS الجديدة في كل هواتف

Gigaset باستخدام الرمز **✉** على شاشة العرض ومفتاح

الرسالة الواضع **✉** ونغمة إرشادية.

فتح قائمة الرسائل الواردة باستخدام المفتاح **✉**

اضغط على **✉**

نسخ الرقم إلى الدليل

نسخ رقم المُرسِل

◀ افتح قائمة الرسائل الواردة وحدد رسالة SMS (← الصفحة ٤٥).

Options ← Copy to Directory

◀ أكمل الإدخال (← الصفحة ٣٧).

يُرجى ملاحظة ما يلي

يتم إضافة معرف صندوق بريد مرفق إلى الدليل.

نسخ/الاتصال بالأرقام من نص رسالة SMS

◀ اقرأ رسالة SMS وانتقل إلى رقم الهاتف.

يتم تمييز الأرقام.

→ □ □ اضغط على مفتاح شاشة العرض.

◀ أكمل الإدخال (← الصفحة ٣٧).

أو:

◀ اضغط على مفتاح التحدث للاتصال بالرقم.

إذا كنت ترغب في استخدام الرقم لإرسال رسالة SMS:

◀ أحفظ الرقم مع رمز المنطقة المحلية (رمز الاتصال) في الدليل.

قراءة أو حذف رسائل SMS

◀ افتح قائمة الرسائل الواردة، ثم:

اختر رسائل SMS. 

Read
اضغط على مفتاح شاشة العرض. يتم عرض النص. تنقل بين السطور سطرًا تلو الآخر باستخدام .

أو قم بحذف رسالة SMS باستخدام

Options ← Delete Entry ← OK.

بعد قراءة رسالة SMS جديدة، تأخذ هذه الرسالة الحالة "قديمة" (لا تبدو بعد ذلك مكتوبة بالخط العريض).

تغيير مجموعة الأحرف

◀ قراءة رسالة SMS

Options اضغط على مفتاح شاشة العرض.

Character Set

يظهر النص باستخدام مجموعة الأحرف المختارة.

الرد على رسائل SMS أو توجيهها

◀ قراءة رسالة SMS

Options اضغط على مفتاح شاشة العرض.

عندئذ تتوفر لديك الخيارات التالية:

Reply

أكتب رسالة SMS جديدة وأرسلها كرد للمُرسل (← الصفحة ٤٢).

Edit

لتحرير نص رسالة SMS، ثم إعادتها للمُرسل (← الصفحة ٤٢).

Forward

تحويل رسالة SMS لرقم آخر (← الصفحة ٤٢).

Character Set

يظهر النص باستخدام مجموعة الأحرف المختارة.

استلام إعلانات عبر رسائل SMS

يمكن إعلامك بالمكالمات الفائتة أو بوجود رسائل جديدة في جهاز الرد الآلي (Gigaset SL400A فقط) من خلال رسائل SMS.

المتطلبات الأساسية: بالنسبة للمكالمات الفائتة، يجب إرسال رقم المتصل (CLI).

يتم إرسال إعلام إلى الهاتف المحمول أو هاتف آخر باستخدام وظيفة رسائل SMS.

ستحتاج فقط إلى حفظ رقم الهاتف الذي ترغب في إرسال رسالة الإعلام إليه.

Notification ← Settings ←  ← 

يمكنك إدخال البيانات في الحقول الآتية:

To:

أدخل الرقم المراد إرسال رسالة SMS إليه.

On missed call

حدد **On** إذا كنت تطلب إعلام برسالة SMS.

On message on answer machine

(فقط Gigaset SL400A)

حدد **On** إذا كنت تطلب إعلام برسالة SMS.

اضغط على مفتاح شاشة العرض. **Save**

تحذير

لا تدخل رقم شبكة الخط الثابت الثابتة للإعلام بالمكالمات الفائتة. فقد يؤدي ذلك إلى تعقيدات لا نهائية مكلفة.

رسالة SMS باستخدام vCard

إن vCard هو عبارة عن بطاقة أعمال إلكترونية. يتم عرضها بالرمز  في نص رسالة SMS.

يمكن أن تتضمن بطاقة vCard:

- ◆ الاسم
- ◆ الرقم الخاص
- ◆ رقم العمل
- ◆ رقم الهاتف المحمول
- ◆ عيد الميلاد

يمكن حفظ إدخالات vCard إلى الدليل كل على حدة.

فتح بطاقة vCard

← قراءة رسالة SMS تحتوي على بطاقة vCard.

اضغط مفتاح العرض.

View

للعودة لقلب رسالة SMS، اضغط **Back**.

اختر رقماً.



اضغط على مفتاح شاشة العرض.

Save

عند قيامك بحفظ رقم، يتم فتح الدليل تلقائياً. كما يتم نسخ الرقم والاسم في حالة إدخال عيد ميلاد على بطاقة vCard، يتم نسخ التاريخ إلى الدليل كذكرى سنوية.

← إذا لزم الأمر، قم بتعديل الإدخال في الدليل وأحفظه.

سترجع إلى بطاقة vCard تلقائياً.

استخدام صناديق بريد رسائل SMS

SMS PIN

إذا لزم الأمر، فأدخل رمز PIN يتكون من أربعة حروف.

اضغط على مفتاح شاشة العرض. **Save**

يتم تمييز صناديق البريد النشطة بواسطة ✓ في قائمة صناديق البريد. وتظهر في قائمة رسائل SMS ويمكن عرضها، إذا لزم الأمر، بالضغط على مفاح الرسائل. **✉**

تعطيل صندوق بريد

◀ قم بضبط **Activation** على **Off**. قم بتأكيد الرسالة بالضغط على **Yes** إذا لزم الأمر.

سيتم حذف كل رسائل SMS المحفوظة في صندوق البريد هذا.

تعطيل حماية PIN

◀ اضبط **Protection** على **Off**.

تتم إعادة ضبط صندوق البريد على 0000.

تغيير اسم صندوق البريد

SMS Mailboxes ← **Settings** ← **✉** ← **☰**

◀ (اختر صندوق بريد)

اضغط على مفتاح شاشة العرض. **Edit**

أدخل اسماً جديداً.

اضغط على مفتاح شاشة العرض. **Save**

تغيير رمز PIN والمعرف الخاصين بصندوق بريد

SMS Mailboxes ← **Settings** ← **✉** ← **☰**

◀ (اختر صندوق بريد)

أدخل رمز PIN لصندوق الرسائل إذا لزم الأمر واضغط على **OK**.

◀ اضبط **Box-ID** و **Protection** و **SMS PIN**

(← الصفحة ٤٨).

إرسال رسالة SMS إلى صندوق بريد شخصي

لإرسال رسالة SMS إلى صندوق بريد شخصي، يجب أن يعرف المرسل المعرف الخاص بك وأن يدخله بعد رقمك.

◀ يمكنك إرسال رسالة SMS إلى جهة اتصال SMS عبر صندوق البريد الإلكتروني.

مع رسالة SMS هذه، سوف تستقبل جهة اتصال SMS الخاصة بك رقم رسالة SMS مع المعرف الحالي كما يمكنها حفظها في الدليل. إذا كان المعرف غير صالح، فلن يتم تسليم رسالة SMS.

يعد صندوق البريد العام هو الإعداد الافتراضي. يمكن لأي شخص الوصول إلى صندوق البريد هذا ولا يمكن حمايته باستخدام رمز PIN. كما يمكنك أيضاً إعداد ثلاثة صناديق بريد شخصية وحمايتها باستخدام رمز PIN. يتم تعريف كل صندوق بريد باستخدام اسم و"معرف صندوق بريد" (أحد أنواع الأرقام الداخلية).

يرجى ملاحظة ما يلي:

- ◀ إذا كنت تقوم بتشغيل عدد من الأجهزة (القواعد) من خلال وظيفة رسائل SMS على خط هاتف واحد، فينبغي قد يحدث كل معرف صندوق بريد لرسائل SMS مرة واحدة فقط. وفي هذه الحالة، يجب تغيير معرف صندوق البريد العام المضبوط مسبقاً ("0").
- ◀ استخدم صناديق البريد الشخصية فقط إذا كان مزود الخدمة لديك يدعم هذه الوظيفة. وتستطيع معرفة إذا ما كانت تلك الوظيفة مدعومة أم لا بإضافة نجمة (*) إلى رقم مركز رسائل SMS (مضبوط مسبقاً).
- ◀ إذا نسيت رمز PIN الخاص بصندوق البريد، فيمكنك إعادة ضبطه عن طريق استعادة الإعدادات الافتراضية للقاعدة الأساسية. سوف يؤدي هذا إلى حذف كل رسائل SMS من جميع صناديق البريد.

إعداد صندوق بريد شخصي وتغييره

إعداد صندوق بريد شخصي

SMS Mailboxes ← **Settings** ← **✉** ← **☰**

◀ اختر صندوق بريد، على سبيل المثال

Mailbox 2 واضغط على **Edit**.

◀ يمكنك إدخال البيانات في الحقول الآتية:

:Activation

لتشغيل/تعطيل صندوق البريد.

:Name

أدخل الاسم.

:Box-ID

اختر معرف صندوق البريد (من ٠ إلى ٩). يمكنك تحديد الأرقام المتاحة فقط.

:Protection

لتشغيل/إيقاف حماية رمز PIN.

يُرجى ملاحظة ما يلي

اطلب من مزود الخدمة تفاصيل حول كيفية إدخال أرقام الخدمات إذا كنت ترغب في استخدام صناديق البريد الشخصية (المطلب الأساسي: مزود الخدمة يدعم هذه الوظيفة).

إرسال رسالة SMS من خلال مركز خدمة رسائل SMS آخر

- ◀ قم بتنشيط مركز رسائل SMS (من ٢ إلى ٤) كمركز خدمة الإرسال النشط.
- ◀ أرسل رسالة SMS.
- ينطبق هذا الإعداد على رسالة SMS التالية التي سيتم إرسالها فقط. بعد ذلك، يعود الإعداد إلى Service Centr. 1.

استلام رسائل SMS على PABX

- ◆ يمكنك استقبال رسالة SMS فقط عندما يتم توجيه هوية الخط المتصل إلى أحد تحويلات PABX (CLIP). تم اكتمال تقييم CLIP لرقم مركز رسائل SMS في هاتف Gigaset الخاص بك.
 - ◆ من المحتمل أن يجب إضافة رمز الوصول (بادئات الخط الخارجي) قبل رقم مركز خدمة SMS، وهذا استناداً إلى PABX.
 - إذا ساورتك الشكوك، فاختر PABX، عن طريق إرسال رسالة SMS إلى رقمك على سبيل المثال: مرة باستخدام رمز الوصول وأخرى بدونه.
 - ◆ عند إرسال رسائل SMS، يمكن إرسال رقم المرسل بدون الرقم الداخلي. وفي هذه الحالة، لن يتمكن المستلم من الرد عليك مباشرة.
- يتوافر إرسال واستقبال رسائل SMS على أنظمة ISDN PABXs فقط من خلال رقم MSN المخصص لقاعدة للهاتف.

ضبط مراكز رسائل SMS

يتم تبادل رسائل SMS بين مراكز رسائل SMS التي يقوم بتشغيلها مزود الخدمة. يجب إدخال مركز رسائل SMS الذي ترغب في إرسال رسائل SMS واستقبالها من خلاله في الهاتف. يمكن استقبال رسائل SMS من كل مركز من مراكز SMS التي تم إدخالها، شريطة أن تكون قد قمت بالتسجيل مع مزود الخدمة الخاص بك.

يتم إرسال رسائل SMS عبر مركز رسائل SMS الذي تم إدخاله كمركز خدمة إرسال نشط. ورغم ذلك، يمكنك تشغيل أي مركز رسائل SMS آخر كمركز خدمة إرسال نشط لإرسال رسالة حالية (← الصفحة ٤٩).

وإذا لم يتم إدخال أي مركز لخدمات رسائل SMS، فتحتوي قائمة SMS مجرد الإدخال Settings.

إدخال/تغيير مراكز رسائل SMS

- ◀ تعرف على الخدمات والوظائف الخاصة التي يقدمها مزود الخدمة قبل إنشاء تطبيق جديد و/أو قبل حذف أرقام الاتصالات التي تم ضبطها مسبقاً.

Service Centres ← Settings ←

- ◀ اختر مركز SMS (على سبيل المثال Service Centr. 1) واضغط على Edit.

- ◀ يمكنك إدخال البيانات في الحقول الآتية:

:Active Send

حدد Yes في حالة إرسال رسائل SMS من خلال مركز رسائل SMS. بالنسبة لمراكز SMS من ٢ إلى ٤، ينطبق الإعداد على رسالة SMS التالية فقط.

:SMS Service Centre no.

أدخل رقم خدمة رسائل SMS وأضف نجمة إذا كان مزود الخدمة لديك يدعم صناديق البريد الشخصية.

:Number of e-mail access

أدخل رقم خدمة البريد الإلكتروني.

اضغط على مفتاح شاشة العرض.

Save

تنشيط/تعطيل وظيفة رسائل SMS

في حالة تعطيل وظيفة رسائل SMS، لا يكون بإمكانك إرسال أو استقبال أية رسائل SMS باستخدام الهاتف.

يتم الاحتفاظ بالإعدادات التي قمت بها لإرسال رسائل SMS واستقبالها (مثل أرقام اتصال مراكز رسائل SMS) والإدخالات الموجودة في قوائم الرسائل الواردة ومسودات الرسائل وذلك حتى بعد إيقاف تنشيط الهاتف.

افتح القائمة الأساسية.

6 MMS 2 ABC ## * 5 JKL 0 1 2 3 4 5 6 7 8 9 * #

اكتب الأرقام.

تعطيل وظائف رسائل SMS. OK 0 1

أو:

تنشيط وظائف رسائل SMS. OK 1 0

(إعداد افتراضي).

استكشاف أخطاء رسائل SMS

وإصلاحها

رموز الخطأ عند الإرسال

| | |
|----|--------------------------------------------------------------------------|
| E0 | هوية الخط المتصل مقيدة دائماً (CLIR) أو إظهار هوية الخط المتصل غير نشطة. |
| FE | حدث خطأ أثناء نقل رسالة SMS. |
| FD | فشل الاتصال بمركز رسائل SMS، انظر المساعدة الذاتية. |

مساعدة ذاتية مع الأخطاء

يسرد الجدول التالي بعض حالات الخطأ وأسبابها المحتملة، ويقدم نصائح حول استكشاف الأخطاء وإصلاحها.

لا يمكن إرسال رسالة.

1. لم تطلب خدمة CLIP (تقديم هوية الخط المتصل).

▶ اطلب من مزود الخدمة تفعيل هذه الخدمة.

2. تمت مقاطعة إرسال رسالة SMS (بسبب ورود مكالمات على سبيل المثال).

▶ أعد إرسال رسالة SMS.

3. مزود الشبكة لا يدعم هذه الميزة.

4. لم يتم إدخال رقم أو تم إدخال رقم غير صالح لمركز رسائل SMS الذي تم ضبطه كمركز خدمة الإرسال النشط.

▶ أدخل الرقم (← الصفحة ٤٩).

تتسلم رسالة SMS غير مكتملة.

1. ذاكرة الهاتف ممتلئة.

▶ احذف رسائل SMS القديمة (← الصفحة ٤٣).

2. لم يرسل مزود الخدمة بقية رسالة SMS حتى الآن.

لم تعد تستقبل أي رسائل SMS.

1. لقد غيرت معرف صندوق البريد.

▶ أخبر جهات اتصال رسائل SMS الخاصة بك بالمعرف

الجديد أو تراجع عن التغيير (← الصفحة ٤٨).

2. لم تقم بتنشيط صندوق البريد.

▶ تنشيط مركز بريدك (← الصفحة ٤٨).

يتم تشغيل رسالة SMS

1. لم يتم تنشيط ميزة "عرض رقم المكالمات".

▶ اطلب من مزود الخدمة تنشيط هذه الوظيفة (خدمة مدفوعة).

2. لا توجد هناك اتفاقية مبرمة بين شركة الهاتف المحمول خاصتك ومزود خدمة رسائل SMS الخاصة بشبكة الخط الثابت.

▶ احصل على المعلومات اللازمة من مزود خدمة رسائل SMS بالشبكة الثابتة.

3. لقد تم تسجيل الجهاز الطرفي من قبل مزود خدمة رسائل SMS الذي تتعامل معه على اعتبار أن ليس له أي أداء وظيفي في خدمة رسائل SMS على شبكة الخط الثابت، أي أنك لم تعد مسجلاً لدى هذا المزود.

▶ إرسال أي رسالة SMS للتسجيل التلقائي لهاتفك لكي يستقبل رسائل SMS.

يتم استقبال الرسائل نهائياً فقط.

الجهاز الطرفي مُسجل في قاعدة بيانات مزود خدمة رسائل SMS الذي تتعامل معه على أنه ليس له أي أداء وظيفي في خدمة رسائل SMS على الشبكة الثابتة، أي أنك لم تعد مسجلاً لدى هذا المزود.

▶ احصل على المعلومات اللازمة من مزود خدمة رسائل SMS بالشبكة الثابتة.

▶ إرسال أي رسالة SMS للتسجيل التلقائي لهاتفك لكي يستقبل رسائل SMS.

Mode

اختار **Answer only**، **Answer & Record** أو **Alternating**.

إذا تم تحديد الوضع:

:Record from

أدخل ساعات/دقائق لبداية الفترة بتنسيق ٤ أرقام.
(يجب ضبط الوقت على الهاتف قبل ذلك).

:Record until

أدخل ساعات/دقائق لنهاية الفترة بتنسيق ٤ أرقام.
في حالة عدم ضبط رد وتسجيل، يتم تطبيق وضع الرد فقط.



اضغط على مفتاح شاشة العرض. **Save**

إذا كانت ذاكرة الرسائل ممتلئة وتم تحديد **On: Activation** يتم مقاطعة وسوف تتلقى رسالة لحذف الرسائل القديمة.

عند تشغيل جهاز الرد الآلي، يتم الإعلان عن وقت الذاكرة المتبقي. إذا لم يتم ضبط الوقت بعد، اضبط الإعلان المناسب (اضبط الوقت ← الصفحة ١٨). يظهر الرمز **00** على شاشة العرض.

تم تزويد الهاتف بإعلام مسبقاً لوضع الرد والتسجيل ولوضع الرد فقط. إذا لم يتم تسجيل إعلام شخصي، يتم استخدام الأعلام المناسب الذي تم تسجيله مسبقاً.

حذف الإعلانات/ الرسائل الإرشادية

← **Announcements** ←  ← 
Record Announcement /
Record Advisory Msg.

اضغط على زر الشاشة لبدء التسجيل. **OK**

ستسمع النغمة الجاهزة (نغمة قصيرة).

← انطق الإعلام الخاص بك الآن (على الأقل ٣ ثوان).

مثلاً تقوم بإجراء مكالمة عبر جهاز الاستقبال، ضع الهاتف على أذنك وتحدث في الميكروفون بمستوى صوت طبيعي.

تشغيل آلة الرد الآلي لقاعدة

الهاتف Gigaset SL400A

يمكنك الوصول لجهاز الرد الآلي عبر الهاتف أو عن طريق التشغيل عن بعد (من هاتف آخر/هاتف محمول). يمكنك تسجيل رسائل الإعلام خاصتك أو الرسائل الإرشادية عبر الهاتف.

وضع جهاز الرد الآلي

يمكن استخدام جهاز الرد الآلي في وضعين مختلفين:

- ◆ في وضع **Answer & Record**، يسمع المتصل الإعلام ويحبذد يمكن ترك رسالة.
- ◆ في وضع **Answer only**، يسمع المتصل الإعلام لكن لا يمكنه ترك رسالة.

التشغيل عبر الهاتف

تنشط سماعة الهاتف تلقائياً إذا استلمت مطالبة صوتية أو رسالة أثناء التشغيل. يمكنك إيقاف تشغيلها بمفتاح مكبر الصوت .

تنشيط/تعطيل وضبط وضع جهاز الرد الآلي

يمكن الاختيار بين **Answer & Record**، **Answer only** و **Alternating**. باستخدام الإعداد **Alternating**، يمكنك تنشيط وضعي الرد والتسجيل للفترة المضبوطة، وخارج هذه الفترة سيسمع المتصل الرسالة الإعلامية فقط.

 ←  ← **Activation** (✓ = تشغيل)

اضغط على مفتاح شاشة العرض. **Edit**

← يمكنك إدخال البيانات في الحقول الآتية:

:Activation

إختر **On** أو **Off** لتنشيط/تعطيل جهاز الرد الآلي.

حذف الإعلانات/ الرسائل الإرشادية

← Announcements ← [OK] ← [Back]

Del. Announcement/Del. Advisory Msg.

اضغط على مفتاح شاشة العرض هذا لتأكيد المطالبة. **Yes**

بعد حذف الإعلام الخاص بك، يتم استخدام الإعلام المناسب الذي تم تسجيله مسبقاً مرة أخرى.

يرجى ملاحظة ما يلي

يمكن أن يستغرق حذف الإعلام بعض الوقت.

الاستماع إلى الرسائل

يتم تسجيل تاريخ ووقت كل رسالة (بشرط ضبط هذا الإعداد، ← الصفحة ١٨) وتظهر هذه المعلومات عند الاستماع إلى الرسائل. إذا تم تنشيط إظهار هوية المتصل، فيظهر رقم المتصل. إذا تم حفظ أرقام المتصلين في الدليل، يتم عرض أسمائهم.

الاستماع إلى الرسائل الجديدة

يتم الإشارة للرسائل الجديدة التي لم يتم الاستماع إليها في شاشة العرض برمز ورقم:

00
02

يوضع المفتاح [OK] على الهاتف.

اضغط على مفتاح الرسالة. [OK]

:Answer.Mach.

حدد واضغط على **OK**.

في حالة وجود رسائل جديدة، يبدأ الاستماع إليها مع أول رسالة جديدة. بعد عرض آخر رسالة جديدة، سوف تسمع نغمة الإنهاء وإعلام عن المقدار المتبقي من وقت التسجيل.

في حالة حفظ الرسالة بالوقت والتاريخ، سوف تسمع الإعلام المناسب قبل بدء الاستماع.

بعد الاستماع إلى وقت وتاريخ الإدخال (بعد حوالي ٣ ثوانٍ)، تأخذ الرسالة الجديدة حالة "قديمة".

اضغط على زر الشاشة لإنهاء التسجيل. **End**

ألغ التسجيل بالضغط على [Back] أو [OK]. أعد تشغيل التسجيل باستخدام **OK**.

بعد التسجيل، يتم تشغيل الإعلام لمراجعتك. يمكن إعادة تسجيل الإعلام باستخدام **New**.

يرجى ملاحظة ما يلي:

◆ ينتهي التسجيل تلقائياً عند تجاوز الحد الأقصى لوقت التسجيل وهو ١٠٠ ثانية، أو إذا توقفت عن التحدث لأكثر من ثانيين.

◆ إذا قمت بإلغاء التسجيل، فسوف يتم تشغيل الإعلان المسجل مسبقاً مرة أخرى.

◆ إذا كانت ذاكرة جهاز الرد ممتلئة، فيتحول الجهاز إلى وضع **Answer only**.

▶ عند حذف الرسائل القديمة، يعود جهاز الرد تلقائياً إلى وضع **Answer & Record**. كرر التسجيل إذا لزم الأمر.

الاستماع إلى الإعلانات/ الرسائل الإرشادية

Announcements ← [OK] ← [Back]

← Play Announcement /
Play Advisory Msg.

إذا لم يتم تسجيل إعلام شخصي، يتم تشغيل الإعلام المناسب الذي تم تسجيله مسبقاً.

قم بتسجيل إعلام جديد أثناء الاستماع إلى الإعلام:

اضغط على مفتاح شاشة العرض. **New**

إذا كانت ذاكرة جهاز الرد ممتلئة، فيتحول الجهاز إلى وضع **Answer only**.

◀ عند حذف الرسائل القديمة، يعود جهاز الرد تلقائياً إلى وضع **Answer & Record**. كرر التسجيل إذا لزم الأمر.

يخطر ك الإعلام بالحالة الجديدة للرسائل.

يتم إلغاء الاستماع إلى الرسالة الحالية. يبدأ الاستماع إلى الرسالة التالية، إن أمكن.

يومض المفتاح  على الهاتف.

نسخ رقم هاتف من رسالة إلى الدليل

أثناء الاستماع أو إيقاف تشغيله:

Copy to Directory ← **Options**

← أكمل الإدخال (← الصفحة ٣٧).

يُرجى ملاحظة ما يلي

يمكن بدء تشغيل رسالة أيضاً عبر القائمة:

Play Messages ←  ← 

حذف الرسائل

يمكنك إما حذف كافة الرسائل القديمة أو كل على حدة.

حذف كافة الرسائل القديمة

أثناء الاستماع أو إيقاف تشغيله:

Delete Old List ← **Options**

اضغط على مفتاح شاشة العرض هذا لتأكيد المطالبة. **OK**

اضغط على مفتاح شاشة العرض هذا لتأكيد المطالبة. **Yes**

حذف رسائل قديمة مستقلة

أثناء الاستماع أو إيقاف تشغيله:

اضغط على مفتاح شاشة العرض. **Delete**

قبول مكالمة من جهاز الرد الآلي

يمكنك قبول مكالمة أثناء قيام جهاز الرد الآلي بتسجيلها أو عبر التشغيل عن بُعد:

Accept / 

اضغط على مفتاح التحدث أو مفتاح الاختيار.

يتوقف التسجيل ويكون بإمكانك التحدث مع المتصل.

الاستماع إلى الرسائل القديمة

يمكن الاستماع إلى الرسائل القديمة إذا لم يكن هناك مزيد من الرسائل الجديدة. ابدأ في الاستماع كما هو موضح في "الاستماع إلى الرسائل الجديدة".

إيقاف التشغيل والتحكم فيه

أثناء الاستماع إلى رسالة:

إيقاف مؤقت للاستماع. اضغط على **2 ABC**

مرة أخرى للاستئناف.

أو

افتح القائمة.

Options

اختر **Pause** واضغط على **OK**.

للمتابعة، اختر **Continue** واضغط

على **OK**.

 أو **1**

أذهب إلى بداية الرسالة الحالية.

اضغط مرتين للانتقال إلى الرسالة السابقة.

 أو **3 DEF**

أذهب إلى الرسالة التالية.

اضغط مرتين للتخطي رسالتين للأمام.

تجاوز **٥ ثواني للخلف** في الرسالة الحالية.

4 GHI

(متطلب وظيفة تجاوز

للخلف: تم تشغيل أكثر من خمس ثواني من

الرسالة الحالية).

في حالة مقاطعة الاستماع لأكثر من دقيقة واحدة، يعود جهاز الرد الآلي إلى حالة السكون.

تحديد رسالة "كجديدة"

تظهر الرسالة "القديمة" التي تم الاستماع إليها من قبل كرسالة "جديدة" مرة أخرى.

أثناء الاستماع إلى رسالة:

اضغط على مفتاح النجمة. *** ٥**

أو:

افتح القائمة. **Options**

Mark as New

حدد واضغط على **OK**.

تشغيل/تعطيل تصفية المكالمات

أثناء تسجيل رسالة، يمكنك تصفية مكالمات عبر مكبر صوت الهواتف المسجلة.

تشغيل/تعطيل تصفية المكالمات بشكل دائم

Call Screening (= تشغيل) ←

حدد مفتاح شاشة العرض لتشغيل/تعطيل الوظيفة. **Change**

تعطيل تصفية المكالمات مع التسجيل الحالي

يمكنك تعطيل الوظيفة على الهاتف أثناء التسجيل.

اضغط على مفتاح شاشة العرض. **Silence**

ضبط إعدادات التسجيل

تم ضبط جهاز الرد الآلي بالفعل مسبقاً في المصنع. يمكن ضبط الإعدادات الفردية باستخدام الهاتف.

Recordings ←

يمكنك إدخال البيانات في الحقول الآتية:

Length:

أقصى مدة تسجيل، اختر 1 min. أو 2 min. أو 3 min. Maximum

Quality:

اختر Long Play أو Excellent سجل بجودة عالية. كلما كانت الجودة عالية، كلما قل الحد الأقصى لوقت التسجيل.

Ring Delay:

حدد متى يجب على جهاز الرد الآلي قبول مكالمات: Immediately, بعد 10 sec.، 18 sec. أو 30 sec. Automatic

اضغط على مفتاح شاشة العرض. **Save**

إذا كان قد تم بالفعل تسجيل ثانيتين من المكالمات عند اختيارها، فيتم عرض الاتصال كرسالة جديدة. يوضع المفتاح على الهاتف.

يمكنك قبول المكالمات حتى إذا لم يتم الإشارة إليها من خلال الهاتف.

تحويل مكالمات خارجية لجهاز الرد الآلي

يمكنك تحويل مكالمات خارجية واردة إلى جهاز الرد الآلي حتى لو كان في وضع إيقاف التشغيل.

المتطلبات الأساسية: تتوفر مساحة تخزين كافية على جهاز الرد الآلي.

تتم الإشارة إلى المكالمات الخارجية على الهاتف:

حدد مفتاح شاشة العرض. **→**

يبدأ جهاز الرد الآلي فوراً في وضع الرد والتسجيل ويسجل المكالمات. يتم تجاهل ضبط الوقت الخاص بقبول المكالمات من خلال جهاز الرد الآلي (← لصفحة ٥٤).

تشغيل/تعطيل التسجيل المزدوج

يمكنك تسجيل مكالمات خارجية باستخدام جهاز الرد الآلي.

أخبر المتصل أنه جارٍ تسجيل المكالمات معه.

لفتح القائمة. **Options**

Two-Way Record

حدد واضغط على **OK**.

يشار إلى التسجيل المزدوج على الشاشة بنص إرشادي ويُضاف إلى قائمة جهاز الرد الآلي كرسالة جديدة.

اضغط على مفتاح شاشة العرض لإيقاف **End**

التسجيل المزدوج.

يعتمد أقصى زمن تسجيل على الذاكرة المتوفرة في جهاز الرد. إذا كانت الذاكرة ممتلئة، فسوف تسمع نغمة الإنهاء، ويتم إحباط التسجيل وسرد المكالمات المسجلة حتى هذه النقطة في قائمة جهاز الرد الآلي كرسالة جديدة.

إعادة ضبط الوصول السريع الخاص بجهاز الرد باستخدام المفتاح 1

يتم افتراضياً تعيين المفتاح [1] للوصول السريع إلى جهاز الرد الآلي المدمج. ولكن إذا تم ضبط صندوق بريد الشبكة للوصول السريع (← الصفحة ٥٧)، يمكن إعادة ضبط هذا الإعداد.

Set Key 1 ← [OK] ← [OK]

Answer Machine

حدد واضغط على [OK].

بعد اختيار جهاز الرد الآلي، اضغط مع الاستمرار على المفتاح [1]. يتم توصيلك مباشرةً.

يتم تطبيق إعداد الوصول السريع على كل أجهزة الهاتف المسجلة.

التشغيل أثناء التجوال (التحكم عن بُعد)

يمكنك فحص جهاز الرد الآلي أو تنشيطه من أي هاتف آخر (مثلاً من هاتف الفندق أو الهواتف التي تعمل بنظام الكروت المدفوعة مسبقاً وما إلى ذلك) أو بدء معاودة الرنين من جهاز الرد الآلي باستخدام رسالة SMS.

المتطلبات الأساسية:

- ◆ لقد قمت بضبط رمز PIN خاص بالنظام مختلف عن ٠٠٠٠ (← الصفحة ٧٥).
- ◆ الهاتف الذي تستخدمه في التشغيل عن بُعد يحتوي على الاتصال النغمي باللمس (DTMF)، والذي يعني أنك تسمع نغمات مختلفة عندما تضغط على المفاتيح.

معلومات حول وقت قبول المكالمات

في وضع **Automatic**، ينطبق ما يلي بالنسبة إلى قبول المكالمات:

◆ إذا لم تكن هناك رسائل جديدة موجودة، فسوف يقبل جهاز الرد الآلي المكالمات بعد ١٨ ثانية.

◆ إذا كانت هناك رسائل جديدة موجودة، فسوف يقبل جهاز الرد الآلي المكالمات بعد ١٠ ثانية.

عند التشغيل عن بُعد (← الصفحة ٥٥)، تعرف حينئذ بعد ١٥ ثانية تقريباً أنه لا توجد رسائل جديدة (وإلا فإن جهاز الرد الآلي قد قام بالفعل بقبول مكالمتك). لا تكون هناك تكلفة اتصال إذا وضعت السماعه الآن.

يرجى ملاحظة ما يلي:

يمكن ضبط الهاتف لتكون أول رنة مكتومة على كافة المكالمات (← الصفحة ٤١). يعني ذلك أن الوقت المحدد لقبول المكالمات يحدد مسبقاً المدة التي يجب أن ينتظرها المتصل قبل قبول جهاز الرد الآلي المكالمات.

تغيير لغة المطالبة الصوتية والإعلام مسبق التسجيل

لفتح القائمة الأساسية.

[OK] [1] [2 ABC] [3 DEF] [4 GHI] [5 JKL] [0] [9] [*] [8] [7]

أدخل أرقاماً واضغط

لضبط اللغة الإنجليزية. [OK] [0]

لضبط اللغة الفرنسية. [OK] [1]

لضبط اللغة العربية. [OK] [2 ABC]

الاتصال بجهاز الرد الآلي وعرض الرسائل

اتصل برقمك الخاص.



أثناء استماعك إلى الإعلام الخاص بك، اضغط على المفتاح [9] وأدخل رمز PIN الخاص بالنظام.

يتم إخبارك إذا تم تسجيل أية رسائل جديدة. يتم الآن الاستماع إلى الرسائل. يمكنك الآن تشغيل جهاز الرد الآلي عبر لوحة المفاتيح.

يتم استخدام المفاتيح التالية للتشغيل:

1

للانتقال إلى بداية الرسالة الحالية. اضغط مرتين للانتقال إلى الرسالة السابقة.

2

إيقاف التشغيل. اضغط مرة أخرى للاستئناف.

3

للانتقال إلى الرسالة التالية.

4

تجاوز ٥ ثواني للخلف في الرسالة الحالية. (تجاوز متطلب وظيفة للخلف: تم تشغيل أكثر من خمس ثواني من الرسالة الحالية).

*

تظهر الرسالة "القديمة" التي تم الاستماع إليها من قبل كرسالة "جديدة" مرة أخرى.

0

حذف الرسالة الحالية.

تنشيط جهاز الرد الآلي

اتصل بالمنزل واترك الهاتف يرن حتى تسمع: "الرجاء إدخال PIN".

أدخل رمز PIN الخاص بالنظام.



يتم تنشيط جهاز الرد الآلي. يتم إعلامك بوقت الذاكرة المتبقي.

يتم الآن الاستماع إلى الرسائل.

لا يمكن تعطيل جهاز الرد الآلي عن بُعد.

البداية في معاودة الرنين من جهاز الرد الآلي مع SMS والاستماع إلى الرسائل

المتطلبات الأساسية: لا بد أنك قمت بتخزين رقم إعلام برسالة SMS (← الصفحة ٤٧).

يمكن استخدام الهاتف (هاتف محمول أو أي جهاز آخر بوظيفة SMS) الذي قمت له بحفظ رقم الإعلام في هاتفك لإرسال رسالة SMS لجهاز الرد الآلي الخاص بك عندما تكون خارج المنزل. وسوف يعاود الاتصال بك. يبدأ عرض الرسالة عند قبول المكالمة والضغط على مفتاح أي رقم.

يجب أن تحتوي رسالة SMS على التالي:

<رمز PIN للنظام> <رمح معاودة الرنين>*

رقم معاودة الرنين اختياري.

أمثلة:

٤٧١١ أو *٤٥٦*٠٨٩١٢٣٤٥٦*٠٧١١*

إذا تم إدخال رقم معاودة رنين، فيتم الاتصال به؛ وإلا فسيتم الاتصال برقم الإعلام برسالة SMS.

يمكنك الآن تشغيل جهاز الرد الآلي عبر لوحة المفاتيح، كما هو موضح في الأقسام السابقة.

الاتصال بصندوق بريد الشبكة

اضغط مع الاستمرار. أنت متصل مباشرةً
بصندوق بريد الشبكة. 

اضغط على مفتاح حر البدين  إذا لزم الأمر. وستستمع إلى إعلام صندوق بريد الشبكة.

يُرجى ملاحظة ما يلي

يمكنك أيضاً الاتصال بصندوق بريد الشبكة عبر القائمة:

 ←  Play Messages

عرض رسالة صندوق بريد الشبكة

عند تسجيل رسالة، تتلقى مكالمة من صندوق بريد الشبكة. وإذا طلبت إظهار هوية المتصل، يتم عرض رقم صندوق بريد الشبكة. وعند قبول المكالمة، يتم تشغيل الرسائل الجديدة. أما في حالة عدم قبول المكالمة، يتم حفظ رقم صندوق بريد الشبكة في قائمة المكالمات الفائتة ويومض مفتاح الرسائل (← الصفحة ٤٠).

يُرجى ملاحظة ما يلي

أدخل رقم هاتف صندوق بريد الشبكة في الدليل الخاص بك مع "صندوق بريد الشبكة"; المحدد، وستظهر شاشة العرض وقائمة المكالمات هذا التحديد.

استخدام صندوق بريد الشبكة

صندوق بريد الشبكة هو جهاز الرد الخاص بمزود الشبكة في نطاق الشبكة. اطلب من مزود الشبكة تفاصيل حول هذا الموضوع. لا يمكن استخدام صندوق بريد الشبكة ما لم تطلب ذلك من مزود خدمة الشبكة.

ضبط الوصول السريع لصندوق بريد الشبكة

باستخدام الوصول السريع، يمكنك الاتصال بصندوق بريد الشبكة أو بجهاز الرد الآلي المدمج (Gigaset SL400A فقط) مباشرة بواسطة الضغط مع الاستمرار على المفتاح  1.

Gigaset SL400: تم ضبط الوصول السريع مسبقاً لصندوق بريد الشبكة. ما عليك سوى إدخال رقم صندوق بريد الشبكة.

Gigaset SL400A: يتم ضبط الوصول السريع مسبقاً والخاص بجهاز الرد الآلي المدمج. يمكنك ضبط صندوق بريد الشبكة بدلاً من ذلك.

إدخال رقم صندوق بريد الشبكة

 ←  Network Mailbox

أدخل رقم صندوق بريد الشبكة.
اضغط على مفتاح شاشة العرض. 

اختر المفتاح ١ لصندوق بريد الشبكة
(فقط Gigaset SL400A)

 ←  Set Key 1

Network Mailbox

اختر Network Mailbox واضغط على  (Select = محدد).

تنطبق إعدادات الوصول السريع على كافة نغمات رنين هاتف Gigaset.

وضع ECO DECT

شاشات الحالة

| | |
|------------------------------------------------------------------------------|--|
| رمز الشاشة | |
| قوة الاستقبال: - جيدة إلى رديئة - لا يوجد استقبال | |
| Eco Mode إيقاف النشاط | |
| Eco Mode نشط | |
| Eco Mode+ نشط (معروض بدلاً من رمز قوة الاستقبال في حالة السكون) | |
| Eco Mode و Eco Mode+ نشط | |

يُرجى ملاحظة ما يلي

- ◆ عند استخدام **Eco Mode+**، يمكنك أن تضمن أن نطاق القاعدة كافي **بالضغط مع الاستمرار** على مفتاح التحدث . سوف تسمع نغمة الرنين إذا كان من الممكن الوصول إلى القاعدة.
- ◆ عند تنشيط **Eco Mode+**:
 - يتم عرض إعداد المكالمات بعد ثانيتين تقريباً.
 - سيتم تقليل وقت انتظار الهاتف إلى ٥٠٪ تقريباً.
- ◆ إن تسجيل الهوائيات التي لا تدعم وضع **Eco Mode+** تتسبب في عدم تنشيط الوضع على القاعدة الأساسية وكافة الهوائيات الأخرى.
- ◆ يؤدي تنشيط وضع **Eco mode** إلى تقليل نطاق القاعدة الأساسية.
- ◆ يلغي **Eco Mode / Eco Mode+** ودعم وحدة تقوية الإشارة (← الصفحة ٧٥) كل منهم على حدة، بمعنى؛ أنه في حالة استخدامك وحدة تقوية الإشارة، لا يمكنك استخدام **Eco Mode** أو **Eco Mode+**.

إنك تساعد في حماية البيئة بهاتفك Gigaset SL400/SL400A.

خفض استهلاك الطاقة

يتميز هذا الهاتف بقياس محول موفر للطاقة، كما أنه يستخدم قدرًا أقل من الطاقة.

تقليل الإشعاع

يتم تقليل الإشعاع الصادر من هاتفك تلقائياً:

◆ كلما اقترب الهاتف من القاعدة، كلما قل الإشعاع الناتج عنه.

يمكنك تقليل الإشعاع الصادر من الهاتف والقاعدة أكثر من ذلك باستخدام **Eco Mode**:

Eco Mode

يقلل الإشعاع الصادر من القاعدة والهاتف بنسبة ٨٠٪ - سواءً كنت تجري مكالمة أم لا. **Eco Mode** يقلل النطاق الخاص بالقاعدة بحوالي ٥٠٪ تقريباً. يكون استخدام **Eco Mode** فعال عندما يكون النطاق المنخفض كافي.

إيقاف الإشعاع

Eco Mode+

إذا كنت تنشيط **Eco Mode+**، يتم تعطيل الإشعاع (طاقة إرسال DECT) من القاعدة والهاتف في حالة السكون. يكون ذلك حقيقة عند استخدام عدة هوائيات، شريطة أن تدعمها الهوائيات **Eco Mode+**.

يمكنك تنشيط/تعطيل وضعي **Eco Mode / Eco Mode+** على حدة وكذلك استعمالهما مع هوائيات متعددة.

Eco Mode / Eco Mode+

تنشيط/تعطيل:

←

Eco Mode+ / Eco Mode ←

اضغط على مفتاح شاشة العرض (= تشغيل).

Change

► يمكنك إدخال البيانات في الحقول الآتية:

:Activation

اختار **On** أو **Off**.

:Date

أدخل اليوم والشهر والسنة بتنسيق مكون من ٨ أرقام.

:Time

أدخل الساعة/الدقائق بتنسيق مكون من ٤ أرقام.

:Text

أدخل نصاً (١٦ حرفاً كحد أقصى). يظهر النص كاسم للموعد في القائمة ويتم عرضه على الشاشة أثناء التذكير بالموعد. إذا لم تقم بإدخال أي نص، سيتم عرض تاريخ الموعد ووقته فقط.

:Signal

اختر نغمة التذكير.

اضغط على مفتاح شاشة العرض. **Save**

يُرجى ملاحظة ما يلي

إذا قمت بحفظ ثلاثين موعد، سيجب عليك أولاً حذف موعد موجود قبل إضافة موعد جديد.

الإشارة للمواعيد والذكرات السنوية

يتم الإشارة للتذكير بالموعد في حالة السكون لمدة ٦٠ ثانية باستخدام نغمة الرنين المحددة بمستوى الصوت الذي تم ضبطه للمكالمات الداخلية (← الصفحة ٧١).
يتم عرض الاسم الخاص بالذكرات السنوية على الشاشة، أثناء عرض النص الذي تم إدخاله للمواعيد مصحوب بالوقت.

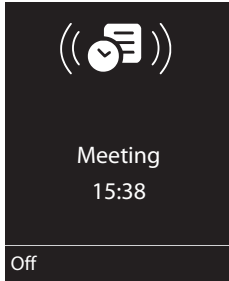

ضبط موعد (تقويم)

يمكنك استخدام الهاتف لتذكيرك بحوالي ٣٠ موعد. يتم التسجيل التلقائي (← الصفحة ٣٨) للذكرات السنوية التي تم إدخالها في التقويم.

حفظ موعد

المتطلبات الأساسية: لقد تم ضبط التاريخ والوقت بالفعل (← الصفحة ١٨).

Calendar ← ←



◆ يتم تحديد اليوم الحالي (محدد).

◆ يتم تحديد الأيام التي تم حفظ مواعيد بها.

حدد اليوم المطلوب في التقويم.

ويتم تحديد اليوم المحدد. يتم تحديد اليوم الحالي بنفس اللون مثل الأرقام.

□ اضغط مفتاح التحكم من المنتصف.

◆ إذا تم إدخال مواعيد بالفعل، سيؤدي ذلك إلى فتح قائمة بالمواعيد المحفوظة في هذا اليوم.

حدد **<New Entry>** ← **OK** لفتح إطار إدخال البيانات.

◆ إذا لم يتم إدخال مواعيد، سيفتح إطار إدخال البيانات على الفور لإضافة موعد جديد.

عرض المواعيد الفائتة، الذكريات السنوية

يتم عرض المواعيد الفائتة/الذكريات (← الصفحة ٣٨)

لسنوية في **Missed Alarms** القائمة في حالة:

- ◆ لم يقبل أي موعد/ذكري سنوية.
- ◆ يتم الإشارة للموعد/الذكري السنوية أثناء مكالمة هاتف.
- ◆ يتم تعطيل الهاتف وقت الموعد/الذكري السنوية.
- ◆ تم تنشيط معاودة الاتصال تلقائياً وقت الموعد/الذكري السنوية (← الصفحة ٣٩).

يتم عرض الرمز  وعدد الإدخالات الجديدة في شاشة العرض. يظهر أحدث إدخال في مقدمة القائمة.

أفتح القائمة بالضغط على **مفتاح الرسائل**  (← الصفحة ٤٠) أو بواسطة القائمة:

Missed Alarms ←  ← 

حدد موعد/ذكري سنوية.
يتم عرض الموعد الفائت باسم الموعد والذكري السنوية الفائتة اللقب والاسم الأول. سيتم إعطاؤه تاريخ ووقت.

حذف موعد.

Delete

أكتب رسالة SMS.

SMS

إذا تم تخزين ١٠ إدخالاً بالفعل في القائمة، وسيقوم التذكير بالموعد التالي بحذف أقدم إدخال.

يمكنك إما تعطيل تذكير بموعد أو الرد عليه:

اضغط على مفتاح شاشة العرض لتعطيل التذكير بموعد. **Off**

أو:

اضغط على مفتاح شاشة العرض للرد على التذكير بموعد برسالة SMS. **SMS**



يرجى ملاحظة ما يلي

أثناء المكالمة، يتم الإشارة للتذكير بالموعد باستخدام نغمة قصيرة.

إدارة المواعيد

Calendar ←  ← 

تعديل المواعيد الفردية

حدد يوم في في التقويم الذي تم حفظ موعد فيه بالفعل (أرقام محددة) واضغط على مفتاح التحكم .
حدد موعد لليوم. 

عندئذٍ تتوفر لديك الخيارات التالية:

اضغط على مفتاح شاشة العرض وعدّل أو أكد الإدخال. **View**

أو

أفتح القائمة للتعديل والحذف والتنشيط/التعطيل. **Options**

حذف كافة المواعيد

← **Deleting all appointments.** ← **Options**

OK

أكد مطالبة الأمان باستخدام **Yes**.

يتم حذف كافة المواعيد.

استخدام هواتف متعددة

تسجيل الهواتف

يمكن تسجيل ما يصل إلى ستة هواتف على القاعدة.
يمكن تسجيل هاتف Gigaset على حوالي أربع قواعد.

تسجيل هواتف Gigaset يدوياً على
Gigaset SL400/SL400A

يجب أن تسجل الهاتف يدوياً على كل من الهاتف (١)
والقاعدة (٢).

عند اكتمال عملية التسجيل بنجاح، يرجع الهاتف لحالة
السكون. يظهر الرقم الداخلي للهاتف على شاشة العرض،
مثل 1 INT. وإذا لم يظهر، فكرر الإجراء.

١) في الهاتف

الهاتف غير مسجل على قاعدة:

اضغط على مفتاح شاشة العرض. **Register**

الهاتف مسجل بالفعل على قاعدة:

Registration ← ← **Register Handset** ←

إذا كان الهاتف مسجلاً بالفعل على أربع قواعد:

اختر القاعدة، على سبيل المثال

Base 3 واضغط على **OK**.

إذا لزم الأمر، أدخل رمز PIN الخاصة
بالنظام على القاعدة واضغط **OK**.

تظهر رسالة تنص على أن الهاتف يبحث عن قاعدة
جاهزة للتسجيل.

٢) على القاعدة

← خلال ٦٠ ثانية، اضغط مع الاستمرار على المفتاح
التسجيل/المناداة الموجود في القاعدة (← الصفحة ٥)
(٣ ثواني تقريباً).

ضبط المنبه

المتطلبات الأساسية: لقد تم ضبط التاريخ والوقت بالفعل
(← الصفحة ١٨).

تنشيط/تعطيل المنبه وضبط وقت الاستيقاظ

Alarm Clock ← ←

← يمكنك إدخال البيانات في الحقول الآتية:

:Activation

اختار **On** أو **Off**.

:Time

أدخل وقت الاستيقاظ بتنسيق من ٤ أرقام.

:Occurrence

اختار **Daily** أو **Monday-Friday**.

:Volume

اضبط مستوى الصوت (من ١ إلى ٦).

:Melody

اختر النغمة.

Save

اضغط على مفتاح شاشة العرض.

في حالة السكون، يتم عرض الرمز ⌚ ووقت الاستيقاظ.

يتم الإشارة لمكالمة استيقاظ على الشاشة باستخدام نغمة
الرنين المحددة (← الصفحة ٦). يصدر صوت مكالمة
الاستيقاظ لمدة ٦٠ ثانية. في حالة عدم الضغط على أي
مفتاح، تتكرر مكالمة تذكير الاستيقاظ مرتين على فترات
زمنية فاصلة قدرها خمس دقائق ثم تتوقف.

أثناء إجراء مكالمة، تتم الإشارة إلى مكالمة الاستيقاظ بنغمة
قصيرة.

تعطيل مكالمة تذكير الاستيقاظ/التكرار بعد فترة
إيقاف مؤقت (وضع الغفوة)

المتطلبات الأساسية: صدور صوت مكالمة تذكير
الاستيقاظ.

Off

اضغط على مفتاح شاشة العرض.
يتم تعطيل مكالمة تذكير الاستيقاظ.

أو

Snooze

اضغط على مفتاح شاشة العرض أو أي
مفتاح. يظهر ⌚ على شاشة العرض...
يتم تعطيل مكالمة تذكير الاستيقاظ ثم تتكرر
بعد ٥ دقائق. بعد إعدادها للمرة الثانية، يتم
تعطيل مكالمة تذكير الاستيقاظ تماماً.

تسجيل الهواتف الأخرى

يمكنك تسجيل هاتف Gigaset أخرى وهواتف لأجهزة أخرى باستخدام وظائف GAP كما يلي.

١) في الهاتف

أبدأ تسجيل الهاتف كما هو موضح في دليل المستخدم.

٢) على القاعدة

اضغط مع الاستمرار على مفتاح التسجيل/المناداة في القاعدة (← الصفحة ٥) (٣ ثواني تقريباً).

تغيير القاعدة

إذا كان الهاتف مسجّل على أكثر من قاعدة، يمكنك ضبطه على قاعدة معينة أو إلى قاعدة لديها أفضل استقبال (Best Base).

Select Base ← Registration ← ⌂ ← ⏪

حدد إحدى القواعد المسجلة أو ⏪

Best Base، ثم اضغط على Select.

إجراء مكالمات داخلية

تكون المكالمات الداخلية التي يتم فيها الاتصال بهواتف أخرى مسجلة بنفس القاعدة مجانية.

الاتصال بهاتف معين

أبدأ المكالمة الداخلية. ⏪

أدخل رقم الهاتف. ⏪

أو:

اختر هاتفًا. ⏪

اضغط على مفتاح التحدث. ⏪

الاتصال بكافة الهواتف ("مكالمة جماعية")

اضغط مع الاستمرار. ⏪

أو:

أبدأ المكالمة الداخلية. ⏪

اضغط على مفتاح النجمة. * ⏪

أو تحديد Call All ⏪

اضغط على مفتاح التحدث. ⏪

يتم الاتصال بكافة الهواتف.

إنهاء مكالمة

اضغط على مفتاح إنهاء المكالمات. ⏪

إلغاء تسجيل هواتف

يمكنك إلغاء تسجيل كافة الهواتف المسجلة من كل هاتف Gigaset مسجل.

Registration ← ⌂ ← ⏪

De-reg.Handset ←

حدد المشترك الداخلي الذي ترغب في إلغاء تسجيله واضغط على OK.

(يتم تمييز الهاتف الذي تستخدمه حالياً بواسطة <).

أدخل رمز PIN الحالي الخاص بالنظام واضغط على OK.

اضغط على مفتاح شاشة العرض. Yes

تحديد موقع هاتف ("المناداة")

يمكنك تحديد موقع الهاتف باستخدام القاعدة.

اضغط لفترة وجيزة على مفتاح التسجيل/المناداة في القاعدة (← الصفحة ٥).

ستصدر كافة الهواتف رنيناً في نفس الوقت ("مناداة")، حتى في حالة تعطيل نغمات الرنين.



إنهاء المناداة

اضغط لفترة وجيزة على مفتاح التسجيل/المناداة في القاعدة أو اضغط على مفتاح التحدث ⏪ الموجود في الهاتف.



أو:

Conference اضغط على مفتاح شاشة العرض.
تم اتصال كافة المشاركين الثلاثة بعضهم البعض.

يُرجى ملاحظة ما يلي

- ◆ في حالة تسجيل هاتفين فقط، يتم الاتصال بالهاتف الآخر فوراً بالضغط على المفتاح .
- ◆ يؤدي الضغط مع الاستمرار على المفتاح  إلى الاتصال بكافة الهواتف فوراً.

إنهاء مكالمة جماعية

 اضغط على مفتاح إنهاء المكالمات.
إذا ضغطت مشارك داخلي على مفتاح إنهاء المكالمة , يظل الهاتف الآخر متصلاً بالمشارك الخارجي.

قبول/رفض انتظار المكالمات

في حالة استلام مكالمة خارجية أثناء إجراء مكالمة داخلية؛ ستسمع نغمة انتظار (رنة قصيرة). باستخدام خاصية إظهار هوية المتصل، سيتم عرض رقم المتصل على شاشة العرض.

إنهاء مكالمة داخلية، وقبول مكالمة خارجية

Accept اضغط على مفتاح شاشة العرض.
يتم إنهاء المكالمة الداخلية. أنت متصل بالمشارك الخارجي.

رفض المكالمة الخارجية

Reject اضغط على مفتاح شاشة العرض.
يتم إيقاف تشغيل نغمة انتظار المكالمات. تظل متصلاً بالمشارك الداخلي. يمكن الاستمرار في سماع نغمة الرنين على الهواتف الأخرى المسجلة.

نقل مكالمة إلى هاتف آخر

يمكنك نقل مكالمة خارجية إلى هاتف آخر (توصيلها).

 لفتح قائمة الهواتف.
يسمع المشارك الخارجي موسيقى الانتظار، في حالة تنشيطها (← الصفحة ٧٥).

 اختر هاتفاً أو **Call All** واضغط على **OK**.

عندما يرد المشارك الداخلي:

◀ إذا لزم الأمر، فقم بالإعلام عن المكالمات الخارجية.

 اضغط على مفتاح إنهاء المكالمات.

يتم نقل المكالمات الخارجية إلى الهاتف الآخر.

إذا لم يرد المشارك الداخلي أو كان الخط مشغولاً، اضغط على مفتاح شاشة العرض **End**، للعودة إلى المكالمات الخارجية.

عند نقل مكالمات، يمكنك أيضاً الضغط على مفتاح إنهاء المكالمات  قبل أن يرد المشارك الداخلي على المكالمات.

أما إذا لم يرد المشارك الداخلي أو كان الخط مشغولاً، فسوف تعود المكالمات تلقائياً إليك.

إجراء مكالمات التشاور الداخلية/المكالمات الجماعية

عند إجراء مكالمات خارجية، يكون بإمكانك الاتصال بمشارك داخلي في نفس الوقت للتشاور معه أو إجراء مكالمات جماعية مع كافة المشاركين الثلاثة.

أنت تجري مكالمات خارجية:

 لفتح قائمة الهواتف.
يسمع المشارك الخارجي موسيقى الانتظار، في حالة تنشيطها (← الصفحة ٧٥).

 اختر هاتفاً واضغط على **OK**. يتم الاتصال بالمشارك الداخلي.

في حالة تلقي المشارك الاتصال، يمكنك إما:

End اضغط على مفتاح شاشة العرض.

تمت إعادة اتصالك بالمشارك الخارجي.

الاستماع إلى مكالمات خارجية

المتطلبات الأساسية: يجب تنشيط وظيفة **Listening In**.

أنت تجري مكالمات خارجية. يستطيع أي مشارك داخلي الاستماع إلى هذه المكالمات والمشاركة في المحادثة. يتم إعلام كافة المشاركين بالمستمعين الإضافيين بواسطة نغمة إشارة.

تنشيط/تعطيل الاستماع الداخلي

Listening In ← Telephony ←

اضغط على **Change** لتنشيط/تعطيل هذه الوظيفة (☑ = نشط).

الاستماع الداخلي

الخط مشغول بمكالمة خارجية. ستعرض الشاشة معلومات حول هذا التأثير. للاستماع إلى المكالمات الخارجية.

اضغط مع الاستمرار على مفتاح التحدث. يمكنك حينئذ الاستماع إلى المكالمات. يسمع كافة المشاركون نغمة إشارة. وخلال هذا الوقت، يعرض هذا الهاتف رسالة **Conference** ولا يمكن حينئذ الاتصال برقم آخر من هذا الهاتف.

إنهاء الاستماع

اضغط على مفتاح إنهاء المكالمات. 

يسمع كافة المشاركون نغمة إشارة.

إذا ضغط أول مشارك داخلي على مفتاح إنهاء المكالمات ، فإن الهاتف "الذي تم الاستماع إليه" يظل متصلاً بالمشارك الخارجي.

تغيير اسم الهاتف

يتم تخصيص الأسماء "INT 1" و"INT 2" إلخ تلقائياً عند التسجيل. يمكن تغيير هذه الأسماء. يجب ألا يزيد الاسم عن ١٠ أحرف. يتم عرض الاسم المتغير في كل قائمة هواتف.

لفتح قائمة الهواتف. يتم تمييز الهاتف الخاص بك بالعلامة ◀. 

اختر هاتفاً. 

لفتح القائمة. **Options**

Rename

أدخل اسماً. 

اضغط على مفتاح شاشة العرض. **Save**

تغيير الرقم الداخلي للهاتف

يتم تلقائياً تخصيص أقل رقم متوفر لهاتف عند تسجيله. في حالة تخصيص كل الأرقام، تتم عندئذ الكتابة فوق الرقم ٦ إذا كان هذا الهاتف في حالة السكن. يمكنك تغيير الرقم الداخلي لكل الهواتف المسجلة (من ١ إلى ٦).

لفتح قائمة الهواتف. يتم تمييز الهاتف الخاص بك بالعلامة ◀. 

لفتح القائمة. **Options**

Assign Handset No.

حدد واضغط على **OK**.

اختر رقماً. 

اضغط على مفتاح شاشة العرض لحفظ الإدخال. يتم تعيين الأرقام التي لم يتم تعيينها فقط. **Save**

استخدام الهاتف كمراقب غرفة (هاتف طفل)

تحذير!

- ◆ يجب عليك دومًا التحقق من عمل مراقب الغرفة قبل الاستخدام. على سبيل المثال، اختبر حساسيته. تحقق من التوصيل في حالة تحويل مراقب الغرفة إلى رقم خارجي.
- ◆ يقل وقت تشغيل الهاتف بشدة عند تشغيل هذه الوظيفة. إذا لزم الأمر، ضع الهاتف على الشاحن. وهذا يضمن عدم نفاذ طاقة البطاريات.
- ◆ الوضع الأمثل للهاتف هو أن يكون بعيدًا عن الطفل بمسافة ١ إلى ٢ متر. يجب أن يكون مكبر الصوت موجهًا صوب الطفل.
- ◆ يجب عدم حظر الاتصال الذي يتم تحويل مراقب الغرفة إليه بواسطة جهاز رد نشط.

إذا تم تنشيط مراقب الغرفة، يتم الاتصال برقم وجهة محفوظ مسبقًا بمجرد الوصول إلى مستوى معين من الضوضاء. ويمكنك حفظ رقم داخلي أو خارجي في الهاتف كرقم الوجهة. يتم تعطيل كافة مفاتيح الهاتف، ما عدا مفاتيح شاشة العرض.

يتم إنهاء اتصال مراقب الغرفة برقم خارجي بعد ٩٠ ثانية تقريبًا. يتوقف اتصال مراقب الغرفة برقم داخلي (هاتف) بعد ٣ دقائق تقريبًا (حسب القاعدة الأساسية). عند تنشيط مراقب الغرفة، يتم قفل كل المفاتيح عدا مفتاح إنهاء المكالمات. يتم كتم صوت مكبر صوت الهاتف. يمكنك تشغيل/إيقاف تشغيل مكبر صوت الهاتف (Two Way Talk) (التحدث ثنائي الاتجاه) On =

أو (Off) إذا تم تشغيل خاصية Two Way Talk (التحدث ثنائي الاتجاه)، ستتمكن من الرد على مكالمات مراقب الغرفة.

عندما يكون مراقب الغرفة نشطًا، تتم الإشارة إلى المكالمات الواردة للهاتف دون نغمة رنين وتظهر فقط على الشاشة. لا تتم إضاءة شاشة العرض ولا لوحة المفاتيح كما يتم إيقاف تشغيل النغمات الإرشادية.

إذا قبلت مكالمات واردة، يتم تعليق مراقب الغرفة طوال مدة المكالمات، لكن تظل الوظيفة نشطة. في حالة تعطيل الهاتف ثم تنشيطه مرة أخرى، يظل مراقب الغرفة نشطًا.

تشغيل وضع مراقب الغرفة وإدخال رقم الوجهة

Room Monitor ← ★ ← ◀

◀ يمكنك إدخال البيانات في الحقول الآتية:

:Activation

اختر On لتنشيطه.

:Alarm to

اختر Internal أو External.

الرقم الخارجي: اختر الرقم من الدليل (اضغط على مفتاح شاشة العرض [☐]) أو أدخله يدويًا.

الرقم الداخلي: اختر مفتاح شاشة العرض Change

← حدد هاتف أو Call All للاتصال بكافة الهواتف

المسجلة ← OK.

في حالة السكون، يتم عرض رقم الوجهة أو رقم الوجهة الداخلي.

Two Way Talk (التحدث ثنائي الاتجاه):

قم بتشغيل/إيقاف تشغيل مكبر صوت الهاتف (حدد On أو Off).

الحساسية:

حدد حساسية مستوى الصوت (حدد Low أو High).

← اضغط على Save لحفظ الإعدادات.

عند تنشيط وظيفة مراقب الغرفة، تظهر شاشة السكون كما هو موضح أدناه:

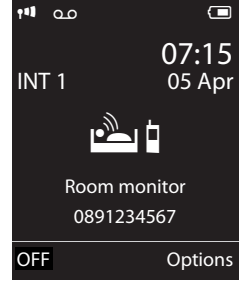

استخدام أجهزة Bluetooth

يمكن لهاتف Gigaset الاتصال لاسلكياً عبر Bluetooth™ بأجهزة أخرى تستخدم هذه التقنية.

قبل أن تتمكن من استخدام جهاز Bluetooth، نشط خاصية Bluetooth وتأكد من أن الأجهزة مرئية، ثم سجل الهاتف.

يمكنك تسجيل سماعة Bluetooth واحد على الهاتف. كما يمكنك أيضاً تسجيل حوالي خمسة أجهزة بيانات (أجهزة كمبيوتر، أجهزة PDA وهواتف محمولة) لإرسال إشارات الدليل واستقبالها بصيغة vCards أو تبادل البيانات مع الكمبيوتر (← الصفحة ٨٩).

لاستخدام أرقام الهاتف، يجب حفظ رموز الاتصال (رمز الدولة والمنطقة) في الدليل (← الصفحة ٧٤).

ستجد وصفاً لكيفية تشغيل أجهزة Bluetooth الخاصة بك في أدلة المستخدم الخاصة بهذه الأجهزة.

يرجى ملاحظة ما يلي

- ◆ يمكنك تشغيل سماعات أذن على هاتفك الذي يكون به وضع سماعة أذن أو وضع مكبر الصوت. إذا كان الوضعان متوفران، يتم استخدام وضع حر اليدين للاتصال.
- ◆ يمكن أن يستغرق ذلك خمس دقائق لإنشاء اتصال بين هاتفك وسماعة Bluetooth. ينطبق ذلك أيضاً عند قبول مكالمة باستخدام سماعة الأذن أو تحويلها للسماعة، وعندما يتم الاتصال برقم من السماعة.

تغيير رقم الوجهة المضبوط

Room Monitor ← ★ ← []

← أدخل رقم واحفظه كما هو موضح في "تشغيل وضع مراقب الغرفة وإدخال رقم الوجهة" (← الصفحة ٦٥).

إلغاء/تعطيل مراقب الغرفة

اضغط على مفتاح إنهاء المكالمة [] لإلغائها في حالة تنشيط وظيفة مراقب الغرفة.

في حالة السكون، اضغط على مفتاح شاشة العرض OFF لتعطيل وضع مراقب الغرفة.

تعطيل مراقب الغرفة عن بعد

المتطلبات الأساسية: يجب أن يدعم الهاتف الاتصال النغمي ويجب ضبط مراقب الغرفة على رقم وجهة خارجي.

← اقبل المكالمة من مراقب الغرفة واضغط على المفاتيح [9] [#].

اضغط على مفتاح شاشة العرض. **Options**

Repeat Search

حدد واضغط على **OK**.

تعديل قائمة الأجهزة (الموثوقة) المعروفة

افتح القائمة

Known Devices

يظهر الرمز ذو الصلة بجوار كل اسم جهاز في القائمة المعروضة:

| | |
|-----|-----------------------|
| رمز | يعني |
| | سماعة أذن Bluetooth |
| | جهاز بيانات Bluetooth |

في حالة اتصال الجهاز، يظهر الرمز المعني في عنوان شاشة العرض بدلاً من

عرض الإذخالات

افتح القائمة ← (حدد إدخالاً)

اضغط على مفتاح شاشة العرض. **View**

يتم عرض اسم الجهاز وعنوانه.

أرجع باستخدام المفتاح **OK**.

إلغاء تسجيل أجهزة Bluetooth

افتح القائمة ← (حدد إدخالاً)

اضغط على مفتاح شاشة العرض. **Options**

Delete Entry

حدد واضغط على **OK**.

يُرجى ملاحظة ما يلي

إذا قمت بتسجيل جهاز Bluetooth نشط، يمكن أن يحاول إعادة الاتصال على هيئة "جهاز غير مسجل".

تغيير اسم جهاز Bluetooth

افتح القائمة ← (حدد إدخالاً)

اضغط على مفتاح شاشة العرض. **Options**

حدد واضغط على **OK**.

Edit Name

غير الاسم.

اضغط على مفتاح شاشة العرض **Save**

تنشيط / تعطيل وضع Bluetooth

← **Activation** ←

اضغط على **Change** لتنشيط/تعطيل وضع Bluetooth (☑ = نشط).

في حالة السكون، يعرض الرمز الموجود على الهاتف أن وضع Bluetooth تم تنشيطه (← الصفحة ٦).

تسجيل أجهزة Bluetooth

يجب ألا تكون المسافة بين الهاتف الموجود في وضع Bluetooth وجهاز Bluetooth النشط (سماعة الأذن أو جهاز البيانات) أكبر من ١٠ م.

يُرجى ملاحظة ما يلي

- ◆ إذا قمت بتسجيل سماعة أذن، سيتم إحللها محل أي سماعة أذن مسجلة بالفعل.
- ◆ إذا كنت ترغب في استخدام سماعة أذن مع هاتفك المسجل بالفعل على جهاز آخر (مثال، هاتف محمول)، يُرجى **تعطيل** هذا الاتصال قبل بدء عملية التسجيل.

← **Search for Headset** ←

Search Data Device

يمكن أن تستغرق عملية البحث ٣٠ ثانية.

بمجرد العثور على الجهاز، يظهر اسمه على شاشة العرض.

اضغط على مفتاح شاشة العرض. **Options**

Trust Device

حدد واضغط على **OK**.

أدخل رمز PIN الخاص بجهاز Bluetooth الذي ترغب في تسجيله واضغط على **OK**.

يتم حفظ الجهاز في قائمة الأجهزة المعروفة.

إلغاء/تكرار البحث الحالي

لإلغاء البحث:

اضغط على مفتاح شاشة العرض. **Cancel**

كرر البحث إذا لزم الأمر:

تحديد إعدادات الهاتف

تم إعداد الهاتف مسبقاً ولكن يمكن تغيير الإعدادات لتناسب متطلباتك الشخصية.

أرقام الاتصال السريع والوظائف

يمكنك تعيين رقم من الدليل لكل من مفاتيح الأرقام **0-9** و **2 ABC** إلى **9 wxyz**.

يكون لدى مفاتيح العرض اليسرى واليمنى وظيفة محددة مسبقاً افتراضياً. يمكن تغيير التعيين (← الصفحة ٦٩).

حينئذ يتم الاتصال بالرقم أو الوظيفة التي تم البدء بها ببساطة بالضغط على المفتاح.

تعيين مفاتيح الأرقام

المتطلبات الأساسية: لم يتم تعيين رقم لأي مفتاح من الأرقام ويوجد إدخال واحد على الأقل في الدليل.

← اضغط مع الاستمرار على مفتاح الأرقام أو

اضغط على مفتاح الأرقام لفترة وجيزة واضغط على مفتاح شاشة العرض **QuickDial**.

يفتح الدليل.

← حدد واضغط على **OK**.

يتم حفظ الإدخال على مفتاح الرقم المناسب.

يرجى ملاحظة ما يلي

إذا قمت بحذف الإدخال أو تعديله في الدليل في تاريخ أحدث، لن يؤثر ذلك على تعيين مفتاح الرقم.

رفض/قبول جهاز Bluetooth غير مسجل

في حالة قيام جهاز Bluetooth غير مسجل في قائمة الأجهزة المعروفة بالاتصال بهاتفك، سيتم مطالبتك على الشاشة بإدخال رمز PIN الخاص بجهاز Bluetooth (رابط).

◆ رفض

اضغط **⏏** لفترة وجيزة على مفتاح إنهاء المكالمات.

◆ قبول

أدخل رمز PIN الخاص بجهاز Bluetooth الذي ترغب في تسجيله واضغط على **OK**.

إذا قمت بقبول الجهاز، يمكنك استخدامه لفترة مؤقتة (بمعنى؛ طالما يتواجد في نطاق الاستقبال أو حتى تقوم بتعطيل الهاتف) أو تحفظه في قائمة الأجهزة المعروفة.

بمجرد تأكيد رمز PIN الخاص بالجهاز

– حفظ بقائمة الأجهزة المعروفة: اضغط على مفتاح شاشة العرض **Yes**.

– يستخدم مؤقتاً: اضغط على مفتاح شاشة العرض **No**.

تغيير اسم هاتف Bluetooth

يمكنك تغيير اسم الهاتف المستخدم لتحديده على شاشة العرض الخاصة بجهاز Bluetooth.

Own Device ← ⌂ ←

اضغط على مفتاح شاشة العرض
غير الاسم.

اضغط على مفتاح شاشة العرض

Change

Save

تغيير لغة شاشة العرض

يمكن عرض نصوص شاشة العرض بلغات مختلفة.

← Language ←

تتم الإشارة إلى اللغة الحالية باستخدام ⑤.

اختر لغة و

واضغط **Select**.

إذا اخترت عن غير قصد لغة لا تفهمها:

← ⑤ ⑨ WXYZ

اختر اللغة الصحيحة واضغط على مفتاح

شاشة العرض الأيمن.

إعدادات شاشة العرض

ضبط شاشة التوقف/عرض الشرائح

عندما يكون الهاتف في وضع السكون، يمكن عرض صورة أو عرض شرائح (يتم عرض كافة الصور واحدة تلو الأخرى) من المجلد **Screensaver** الخاص بـ **Resource Directory** (← الصفحة ٧٣) أو يمكن عرض الوقت كشاشة توقف. وستحل محل شاشة العرض في حالة السكون.

لن تظهر شاشة التوقف في مواقف معينة؛ على سبيل المثال أثناء إجراء مكالمة أو عند إلغاء تسجيل الهاتف.

في حالة تنشيط شاشة التوقف، سيتم تحديد خيار القائمة **Screensaver** باستخدام ✓.

← Display + Keypad ←

← Screensaver ←

يتم عرض الإعدادات الحالي.

← يمكنك إدخال البيانات في الحقول الآتية:

:Activation

حدد **On** (عرض شاشة التوقف) أو **Off** (بدون شاشة توقف).

تحديد أعداد/تغيير موعد

المتطلبات الأساسية: لدى مفتاح الرقم رقماً معيناً بالفعل له.

عندما يكون الهاتف في حالة السكون

← اضغط مع الاستمرار على مفتاح الرقم.

يتم الاتصال بالرقم على الفور.

أو

← اضغط على مفتاح الأرقام لفترة وجيزة.

اضغط على مفتاح شاشة العرض مع رقم/اسم

(الاختصار إذا لزم) لكي تختار الرقم أو

اضغط على مفتاح شاشة العرض **Change** لكي

تغير تعيين الرقم أو اضغط على مفتاح شاشة العرض

Clear Key لحذف التعيين.

تغيير تخصيصات مفاتيح شاشة العرض

← اضغط مع الاستمرار على جانب اليسار أو اليمين

لمفتاح شاشة العرض.

يتم فتح قائمة المهام المتاحة للمفتاح. يمكن اختيار التالي:

Room Monitor

تعيين قائمة للضبط وتنشيط مراقب الغرفة لمفتاح

(← الصفحة ٦٥).

Alarm Clock

تعيين قائمة للضبط وتنشيط المنبه لمفتاح

(← الصفحة ٦١).

Calendar

عرض التقويم الرسومي (← الصفحة ٥٩).

Bluetooth

تعيين مفتاح لقائمة Bluetooth (← الصفحة ٦٦).

Redial

عرض قائمة معاودة الاتصال.

More Functions...

تتوفر المزيد من الميزات:

Call Lists

عرض قوائم المكالمات (← الصفحة ٣٩).

INT

مكالمات داخلية (← الصفحة ٦٢).

SMS

تعيين مفتاح لقائمة وظائف رسائل SMS

(← الصفحة ٤٢).

← حدد واضغط على **OK**.

← Display + Keypad ←  ← 
Display Backlight

يتم عرض الإعداد الحالي.
يمكنك إدخال البيانات في الحقول الآتية:

In Charger
اختار On أو Off.

Out of Charger
اختار On أو Off.

يُرجى ملاحظة ما يلي

باستخدام الإعداد On، يمكن تقليل وقت استعداد الهاتف بشكل ملحوظ.

اضغط على مفتاح شاشة العرض. **Save**

ضبط إضاءة لوحة المفاتيح

يمكن ضبط درجة سطوع إضاءة لوحة المفاتيح بمقدار 1 من خمسة مستويات.

Display + Keypad ←  ← 
Keypad Illumination ←

يتم عرض الإعداد الحالي.
يمكنك إدخال البيانات في الحقول الآتية:

Brightness

اختر 1 (أغمق) إلى 5 (أفتح).

اضغط على مفتاح شاشة العرض. **Save**

تنشيط/تعطيل الرد التلقائي

إذا تم تنشيط هذه الوظيفة، يمكنك رفع الهاتف عن الشاحن دون الحاجة إلى الضغط على مفتاح التحدث  عند استلام مكالمة.

Auto Answer ← Telephony ←  ← 

اضغط على مفتاح شاشة العرض **Change**
(= نشط).

:Selection

اختر شاشة توقف أو

اضغط على مفتاح شاشة العرض. تظهر شاشة التوقف النشطة. **View**

اختر شاشة توقف واضغط على **OK**.

اضغط على مفتاح شاشة العرض. **Save**

اضغط لفترة وجيزة على مفتاح إنهاء المكالمة  للعودة إلى شاشة السكون.

يُرجى ملاحظة ما يلي

إذا تم ضبط الساعة التماثلية كشاشة توقف، يتم عرض عقرب الثواني فقط عندما يكون الهاتف في القاعدة.

ضبط الخط الكبير

يمكنك زيادة حجم خط النسخة المطبوعة والرموز الموجودة في قوائم المكالمات وفي الدليل لتحسين إمكانية القراءة. يتم عرض إدخال واحد فقط في المرة على الشاشة بدلاً من عدة إدخالات ويتم اختصار الأسماء إذا لزم الأمر.

Display + Keypad ←  ← 
Large Font ←

اضغط على مفتاح شاشة العرض **Change**
(= نشط).

ضبط نظام الألوان

يمكنك ضبط الشاشة لتظهر بمجموعة ألوان مختلفة.

Display + Keypad ←  ← 
Colour Schemes ←

حدد Colour Scheme (1 إلى 5) واضغط على **Select**.

ضبط الإضاءة الخلفية لشاشة العرض

اعتماداً على وجود الهاتف على الشاحن أو عدمه، يمكنك تنشيط الإضاءة الخلفية أو تعطيلها. في حالة تشغيل القاعدة الأساسية، تكون شاشة العرض معتمدة بشكل دائم.

إذا تم تنشيط الإضاءة الخلفية للشاشة، يمكن إعادة تنشيطها بالضغط على أي مفتاح. تظهر مفاتيح الأرقام على الشاشة للاتصال المسبق؛ ليس لكل المفاتيح الأخرى أي وظائف إضافية.

تغيير مستوى الصوت مكبر الصوت/سماعة الأذن

يمكنك ضبط مستوى صوت مكبر الصوت للتحدث حر اليدين ومستوى صوت سماعة الأذن على خمسة مستويات مختلفة.

في وضع السكون:

- لفتح قائمة إعداد مستوى صوت المكالمات.
- اضبط مستوى صوت سماعة الأذن.
- انتقل إلى السطر Speaker.
- اضبط مستوى صوت سماعة الأذن.
- اضغط على مفتاح شاشة العرض لحفظ الإعداد.

أثناء محادثة عبر سماعة الأذن أو وضع مكبر الصوت:

- اضغط على المفتاح الجانبي لاستدعاء القائمة **Handset Volume**. اضبط مستوى صوت سماعة الأذن أو مكبر الصوت بالضغط على .

سيتم حفظ الإعداد تلقائيًا بعد ٣ ثوانٍ، وإذا لم يحدث ذلك، فاضغط على مفتاح شاشة العرض **Save**.

إذا تم تخصيص لوظيفة أخرى:

- لفتح القائمة **Options**.
- حدد واضغط على **OK**.
- اضبط الإعداد (انظر أعلاه).

يُرجى ملاحظة ما يلي

- ◆ يتم تطبيق الإعدادات الخاصة بسماعة الأذن على الهاتف المتصل.
- ◆ يمكنك أيضاً ضبط مستوى صوت المكالمات باستخدام القائمة (← الصفحة ٢٩).

ضبط وضع مكبر الصوت

يمكنك ضبط أوضاع مكبر الصوت المتعددة لهيئة هاتفك بشكل أمثل للبيئة المحيطة.

وضع ١

الإعداد الأمثل لمعظم الاتصالات ومضبوط كافتراضي.

وضع ٢

مستوى الصوت الأمثل لوضع حر اليدين. مع ذلك، يعني ذلك أنه ليس بإمكان كل المشاركين التحدث في نفس الوقت حيث يتم منح الشخص المتحدث إرسال تفصيلي (يجعل الاتصالات ثنائية الاتجاه صعبة).

وضع ٣

يحسّن المحادثات ثنائية الاتجاه، حيث يمكن لكل من المتصلين سماع بعضهم البعض، حتى إذا كانوا يتحدثون في نفس الوقت.

وضع ٤

يحسّن الاتصالات الخاصة. إذا كان الإعداد الافتراضي (وضع ١) لا يوفر صوت أمثل، يُرجى تجربة هذا الوضع.

في وضع السكون:

← Audio Settings ← Handsfree Profiles

- حدد وضع مكبر صوت (١ إلى ٤).
- اضغط على مفتاح شاشة العرض لحفظ الإعداد.

أثناء المكالمات:

لفتح القائمة **Options**.

Handsfree Profiles

- حدد واضغط على **OK** (موافق).
- حدد وضع مكبر صوت (١ إلى ٤).
- اضغط على مفتاح شاشة العرض لحفظ الإعداد.

تغيير نغمات الرنين

◆ مستوى الصوت:

يمكنك الاختيار بين خمسة مستويات للصوت (١-٥)؛ على سبيل المثال مستوى الصوت ٣ (==||) والرنين "التصاعدي" (٦)، يتزايد مستوى الصوت مع كل رنة (==|||==).

◆ نغمات الرنين:

يمكنك تحديد نغمة رنين من قائمة الألحان المحملة مسبقاً.



يمكنك تحديد نغمات رنين مختلفة أو ألحان أو أي صوت من دليل الموارد (← الصفحة ٧٣).



يمكنك ضبط نغمات رنين مختلفة للوظائف التالية:

- Internal Calls ◆
- External Calls ◆

ضبط مستوى الصوت/الألحان

في وضع السكون:

- Audio Settings ←  ← 
- Ringtones (Handset) ←
- Volume/Melodies ←

-  يضبط مستوى صوت المكالمات الداخلية
والمواعيد أو اللحن الخاص بالمكالمات
الداخلية.
-  انتقل إلى السطر التالي.
-  اضبط مستوى الصوت/اللحن للمكالمات
الخارجية.
- اضغط على مفتاح شاشة العرض لحفظ
الإعداد. **Save**

بالنسبة للمكالمات الخارجية، يمكنك أيضاً:

يمكنك تحديد الفترة الزمنية التي لا ترغب أن يرن الهاتف
فيها، على سبيل المثال أثناء الليل.

- Audio Settings ←  ← 
- Time Control ← Ringtones (Handset) ←

For external calls
اختار **Off** أو **On**.

في حالة تنشيط التحكم في الوقت:

Suspend ring. from
أدخل بداية الفترة بتنسيق ٤ أرقام.

Suspend ring. until
أدخل نهاية الفترة بتنسيق ٤ أرقام.



يُرجى ملاحظة ما يلي

أثناء هذه الفترة، سوف تتابع استقبال المكالمات من
الأرقام التي قمت بتعيين لحن مخصص لها في الدليل
(VIP).

تنشيط/تعطيل نغمة الرنين للمكالمات غير المعروفة

يمكنك ضبط الهاتف على عدم الرنين للمكالمات التي تكون
خاصية إظهار هوية المتصل لها محجوبة. سيتم الإشارة
للمكالمة فقط في شاشة العرض.

في وضع السكون:

- Audio Settings ←  ← 
- Ringtones (Handset) ←
- Anon. Calls Silent ←

اضغط على **Change** لتنشيط/تعطيل هذه الوظيفة
(= نشط).

تنبيه صامت

ستتم الإشارة إلى المكالمات الواردة والرسائل الأخرى بتنبيه
صامت.

في وضع السكون:

- Audio Settings ←  ← 
- Silent Alert ←

اضغط على **Change** لتنشيط/تعطيل التنبيه الصامت
(= نشط).

تنشيط/تعطيل نغمة الرنين/التنبيه الصامت

يمكنك

◆ تعطيل نغمة الرنين بشكل دائم في حالة السكون أو عند
استقبال مكالمة

◆ تعطيل نغمة الرنين والتنبيه الصامت الخاص بالمكالمة
الحالية

لا يمكن إعادة تنشيط نغمة الرنين أثناء إجراء مكالمة.

تعطيل نغمة الرنين بشكل دائم

اضغط مع الاستمرار على مفتاح النجمة. *** ٥**

يظهر الرمز **لا** على شاشة العرض.



إعادة تنشيط نغمة الرنين

اضغط مع الاستمرار على مفتاح النجمة. *** ٥**

يُعطّل نغمة الرنين/التنبيه الصامت بالمكالمة
الحالية

اضغط على مفتاح شاشة العرض. **Silence**

تشغيل الأصوات/عرض صور المتصلين

←  ← 
Screensavers / Caller Pictures /
Sounds (اختر إدخالاً)

صور:

اضغط على مفتاح شاشة العرض. يتم عرض الصورة المحددة. التبديل بين الصور باستخدام المفتاح .
إذا قمت بحفظ صورة بتنسيق ملف غير صالح، سترى رسالة خطأ بعد تحديد الإدخال.

أصوات:

يتم تشغيل الصوت المحدد على الفور. التبديل بين الأصوات باستخدام المفتاح .

يمكنك ضبط مستوى الصوت أثناء التشغيل.

افتح القائمة. Options

حدد واضغط على OK. Volume

اضبط مستوى الصوت. 

اضغط على مفتاح شاشة العرض. Save

حذف/إعادة تسمية صورة/صوت

لقد حددت إدخالاً.

افتح القائمة. Options

يمكنك اختيار الوظائف التالية:

Delete Entry

تم حذف الإدخال المحدد.

Rename

غيّر الاسم (١٦ حرفاً كحد أقصى)، ثم اضغط على

Save. يتم حفظ الإدخال باسم جديد.

فحص سعة الذاكرة

يمكنك فحص سعة الذاكرة المتوفرة لشاشات الحفظ وملفات الصوت وصور المتصلين.

Capacity ←  ← 

تنشيط/تعطيل نغمة التنبيه

بدلاً من نغمة الرنين، يمكنك تنشيط نغمة تنبيه. عند ورود مكالمة، سوف تسمع نغمة قصيرة (زمارة - "Beep") بدلاً من نغمة الرنين.

اضغط مع الاستمرار على مفتاح النجمة خلال ٣ ثواني: * ٥

اضغط على مفتاح شاشة العرض. الآن، سيشار إلى ورود مكالمة بنغمة تنبيه قصيرة واحدة. يظهر  على شاشة العرض. Beep

استخدام Resource Directory

يقوم دليل الموارد الموجود على الهاتف بإدارة الأصوات، التي يمكن استخدامها كنغمات رنين وصول والتي يمكن استخدامها كصور للمتصل أو كشاشة توقف. المتطلبات الأساسية: تقديم إظهار هوية المتصل (CLIP). يمكن لدليل الموارد إدارة أنواع الوسائط الآتية:

| النوع | التنسيق |
|---------------------------------------------|--------------------------------------------------|
| الصوت - نغمات رنين - ملفات صوت مسنودة | داخلية WAV، MP3، WMA |
| صورة - صورة متصل - شاشة توقف | GIF، JPG، BMP 128 x 86 بكسل 128 x 160 بكسل |

يتم ضبط العديد من الأصوات الأحادية والمجسمة والصور مسبقاً على الهاتف.

يمكنك الاستماع إلى الأصوات المتوفرة وعرض الصور.

يمكنك تنزيل الصور والأصوات من جهاز كمبيوتر (← الصفحة ٨٩). في حالة عدم وجود ذاكرة كافية متوفرة، يجب أن تحذف أو لا صورة أو أكثر أو أصوات.

يُرجى ملاحظة ما يلي

إن ذاكرة شاشات التوقف وملفات الصوت وصور المتصلين تكون مفصلة عن الذاكرة الخاصة بالدليل.

تنشيط/تعطيل النغمات الإرشادية

يستخدم الهاتف نغمات إرشادية لإعلامك بالأنشطة والحالات المختلفة. يمكن تنشيط/تعطيل النغمات الإرشادية التالية كل على حدة:

◆ **نغمات المفاتيح:** للتأكيد على كل ضغطة مفتاح.

◆ **نغمات الإعلام:**

– **نغمة التأكيد:** في نهاية الإدخال/الضبط وعندما تصل رسالة SMS أو إدخال جديد إلى قائمة جهاز الرد أو قائمة الاتصالات

– **نغمة الخطأ:** عند إجراء إدخال غير صحيح

– **نغمة نهاية القائمة:** عند الانتقال إلى نهاية إحدى القوائم

◆ **البطارية:** تحتاج البطارية شحن.

في وضع السكون:

← **Audio Settings** ← 

Advisory Tones

← يمكنك إدخال البيانات في الحقول الآتية:

:Key Tones

اختار **On** أو **Off**.

:Confirmation

اختار **On** أو **Off**.

:Battery

اختار **On** أو **Off**.

اضغط على مفتاح شاشة العرض.

Save

ضبط رمز المنطقة الخاصة بك

لكي يتم نقل أرقام الهاتف (على سبيل المثال في vCards)، من الأساسي أن يتم حفظ رمز المنطقة (رمز المنطقة الدولي والمحلي) على الهاتف.

تم ضبط بعض هذه الأرقام بالفعل مسبقاً.

← **Area Codes** ← **Telephony** ← 

تحقق من أن رمز المنطقة المضبوط مسبقاً صحيح.

▶ يمكنك إدخال البيانات في الحقول الآتية:

تحديد/تغيير حقل الإدخال. 

التنقل في حقل الإدخال. 

إذا لزم الأمر، أحذف رقماً: اضغط على

مفتاح شاشة العرض. **< C**

أدخل الرقم. 

اضغط على مفتاح شاشة العرض.

Save

مثال:

| Area Codes | |
|---------------------|-------------|
| International Code: | |
| 00 - 49 | |
| Local Area Code: | |
| 0 - [] | |
| | |
| < C | Save |

استعادة الإعدادات الافتراضية

للهاتف

يمكنك إعادة ضبط الإعدادات المستقلة والتغييرات التي أجريتها.

لن تتأثر الإعدادات الآتية بإعادة الضبط:

◆ تسجيل هاتف على المحطة

◆ التاريخ والوقت

◆ إدخالات في التقويم

◆ إدخالات في الدليل وقوائم رسائل SMS والمحتويات

◆ الخاصة بدليل الموارد

← **Handset Reset** ← **System** ← 

اضغط على مفتاح شاشة العرض. **Yes**

الحماية ضد الوصول غير المسموح به

قم بحماية إعدادات نظام قاعدتك باستخدام رمز PIN المعروف لك فقط. يجب إدخال رمز PIN الخاص بالنظام، على سبيل المثال، عند تسجيل/إلغاء تسجيل هاتف على/من القاعدة أو عند استعادة الإعدادات الافتراضية.

تغيير رمز PIN الخاص بالنظام

يمكنك تغيير رمز PIN الخاص بالنظام الذي تم ضبطه بالقاعدة والمكون من ٤ أرقام (الإعداد الافتراضي: ٠٠٠٠) إلى رمز PIN مكون من ٤ أرقام تعرفها أنت وحدك.

Gigaset SL400A: يمكن ضبط رمز PIN خاص بنظام تشغيل جهاز الرد الآلي عن بُعد (← الصفحة ٥٥).

System PIN ← System ←

أدخل رمز PIN الحالي الخاص بالنظام واضغط على **OK**.

أدخل رمز PIN الجديد الخاص بالنظام واضغط على **OK**.

إعادة ضبط رمز PIN الخاص بالنظام

في حالة نسيان رمز PIN الخاص بالنظام، يمكن إعادة ضبط القاعدة على الرمز الأصلي وهو ٠٠٠٠:

افصل كابل التيار الكهربائي عن القاعدة. اضغط باستمرار على مفتاح التسجيل/المناداة الموجود في القاعدة أثناء إعادة توصيل كابل التيار الكهربائي بالقاعدة. اضغط مع الاستمرار لمدة ٥ ثواني على الأقل.

بذلك تكون قد تمت عملية إعادة ضبط القاعدة وضبط رمز PIN الخاص بالنظام على ٠٠٠٠.

يُرجى ملاحظة ما يلي

يتم إلغاء تسجيل كافة الهواتف ولذا ينبغي إعادة تسجيلها ويتم إعادة كافة الإعدادات إلى الإعدادات الافتراضية.

ضبط القاعدة

يتم تنفيذ إعدادات القاعدة باستخدام هاتف Gigaset مسجل.

تنشيط/تعطيل موسيقى الانتظار

Audio Settings ← **Music on Hold** ←

اضغط على **Change** لتنشيط/تعطيل هذه الوظيفة (☑ = نشط).

دعم جهاز تقوية الإشارة

باستخدام وحدة تقوية الإشارة، يمكنك زيادة النطاق وقوة الاستقبال للقاعدة. يلزم تنشيط وضع تقوية الإشارة من أجل ذلك. سوف يؤدي ذلك إلى إنهاء أي مكالمات جارية. المتطلبات الأساسية: تسجيل وحدة تقوية الإشارة.

Repeater Mode ← System ←

اضغط على **Change** لتنشيط/تعطيل وضع جهاز تقوية الإشارة (☑ = نشط).

أوقف تشغيل الهاتف وشغله مرة أخرى (← الصفحة ٤٢)، بمجرد تنشيط/تعطيل جهاز تقوية الإشارة.

يُرجى ملاحظة ما يلي

- ◆ يلغي **Eco Mode / Eco Mode+** (← الصفحة ٥٨) ودعم وحدة تقوية الإشارة كل منهم على حدة، بمعنى؛ أنه في حالة استخدام وحدة تقوية الإشارة، لا يمكنك استخدام **Eco Mode** أو **Eco Mode+**.
- ◆ يتم تعطيل إعداد الإرسال المشفر الافتراضي عند تنشيط وحدة تقوية الإشارة.

إعادة ضبط القاعدة وفقاً للإعدادات الافتراضية

عند استعادة الإعدادات:

◆ يتم استعادة التاريخ والوقت

◆ تظل الهوائيات مسجلة

◆ **Eco Mode** و **Eco Mode+** غير نشيط،

◆ لا تتم إعادة ضبط رمز PIN الخاص بالنظام.

Base Reset ← System ←  

أدخل رمز PIN الخاص بالنظام واضغط

على **OK**.



اضغط على مفتاح شاشة العرض.

Yes

حفظ رمز الوصول (رمز الخط الخارجي)

المتطلبات الأساسية: بالنسبة لـ PABX، قد تضطر لإدخال رمز وصول للمكالمات الخارجية، مثل "0".

Access Code ← Telephony ←

أدخل رمز الوصول أو غيره، بحد أقصى 3 أرقام.

اضغط على مفتاح شاشة العرض. **Save**

في حالة حفظ رمز وصول:

- ◆ يتم التثبيت المسبق لرمز الوصول عند الاتصال باستخدام قوائم المكالمات وقائمة آلة الرد وعند طلب الأرقام الخاصة بمراكز رسائل SMS التي قمت بإدخالها.
- ◆ عليك إدخال رمز الوصول عند الاتصال يدويًا وعند إدخال الدليل أو أرقام اتصال الطوارئ/الاتصال السريع أو أرقام مراكز SMS يدويًا.
- ◆ إذا قمت بنسخ رقم المستلم من الدليل عند إرسال SMS، يجب عليك حذف رمز الوصول.
- ◆ يتم حذف رمز وصول موجود باستخدام **<C**.

ضبط فترات الإيقاف المؤقت

تغيير الإيقاف المؤقت بعد تعطل الخط

يمكن تغيير طول فترة الإيقاف المؤقت التي يتم إدخالها بين الضغط على مفتاح التحدث **[M]** وإرسال الرقم.

لفتح القائمة الأساسية. **[C]**

[6 MNO] **[1 55]** **[# >]** **[5 ML]** **[0 0]** **[# >]** **[* 5]**

اضغط على المفاتيح.

أدخل رقم طول فترة الإيقاف المؤقت

(1 = 1 ثواني؛ 2 = 3 ثواني؛

3 = 7 ثواني)، ثم اضغط على **OK**.

توصيل القاعدة الأساسية إلى PABX

تعد الإعدادات التالية ضرورية فقط عندما يتطلبها PABX؛ انظر دليل مستخدم PABX.

لا يمكنك إرسال أو استقبال رسائل SMS على أنظمة PABX التي لا تدعم إظهار هوية المتصل.

تحديد وضع الاتصال وإعادة الاتصال

تتم الإشارة إلى الإعداد الحالي باستخدام **⊙**.

تغيير وضع الاتصال

يمكن اختيار أوضاع الاتصال التالية:

◆ النغمي (DTMF)

◆ الاتصال النبضي (PD).

Dialling Mode ← Telephony ←

حدد وضع الاتصال، ثم اضغط على **Select** (⊙ = محدد).

يرجى ملاحظة ما يلي

يعد الاتصال النغمي الآن (DTMF) أكثر أوضاع الاتصال شيوعاً. يستخدم وضع الاتصال النبضي (PD) فقط على بعض أجهزة PABX قديمة.

ضبط إعادة الاتصال

تم ضبط الهاتف الخاص بك مسبقاً على التشغيل على الاتصال الرئيسي. وللعمل على PABX، فقد يتعين عليك تغيير هذه القيمة. يُرجى الرجوع إلى دليل مستخدم PABX.

Recall ← Telephony ←

حدد إعادة الاتصال واضغط على **Select**

(⊙ = القيمة المحددة). القيم الممكنة هي:

80 مللي ثانية و 100 مللي ثانية و 120

مللي ثانية و 180 مللي ثانية و 200 مللي

ثانية و 300 مللي ثانية و 400 مللي ثانية

و 600 مللي ثانية و 800 مللي ثانية.

التبديل مؤقتًا إلى الاتصال النغمي (DTMF)

إذا كان PABX لا يزال يعمل من خلال الاتصال النبضي (DP) ولكنك تحتاج إلى الاتصال النغمي لاتصال ما (على سبيل المثال للاستماع إلى صندوق بريد الشبكة)، فسيُزَم الانتقال إلى الاتصال النغمي للاتصال.

المتطلبات الأساسية: أن تكون بصدد إجراء مكاملة أو تكون قد قمت بالفعل بالاتصال برقم خارجي. اضغط على مفتاح النجمة. *

بعد إنهاء الاتصال، يتم تنشيط الاتصال النبضي تلقائيًا مرة أخرى.

تغيير الإيقاف المؤقت بعد مفتاح إعادة الاتصال

يمكنك تغيير طول فترة الإيقاف المؤقت إذا كان PABX يتطلب ذلك (راجع دليل مستخدم PABX).

افتح القائمة الأساسية.

2 ABC 1 5 JK 0 3 * 4

اضغط على المفاتيح.

أدخل رقمًا لطول فترة الإيقاف المؤقت
(1 = 1 مللي ثانية؛ 2 = 1600 مللي ثانية؛ 3 = 3200 مللي ثانية) واضغط على OK.



تغيير الإيقاف المؤقت للاتصال (إيقاف مؤقت بعد رمز الوصول)

المتطلبات الأساسية: لقد قمت بحفظ رمز وصول (← الصفحة ٧٧).

افتح القائمة الأساسية.

1 5 JK 0 3 * 4

اضغط على المفاتيح.

أدخل رقم طول فترة الإيقاف المؤقت
(1 = 1 ثانية؛ 2 = 2 ثانية؛ 3 = 3 ثانية؛ 4 = 6 ثانية)
واضغط على OK.



لإدخال فترة الإيقاف المؤقت للاتصال: اضغط مع الاستمرار على R لمدة 2 ثانية. يظهر P على الشاشة.

خدمة العملاء والمساعدة

هل لديك أي أسئلة؟ كعميل Gigaset، يمكنك العثور على المساعدة بسرعة في دليل المستخدم هذا وفي قسم الخدمة الخاص بواجهة Gigaset على الإنترنت على الموقع www.gigaset.com/service.

يُرجى تسجيل هاتفك على الإنترنت بعد الشراء.

يمكننا ذلك من تزويدك بأفضل خدمة تتعلق بالأسئلة والمطالبة بالضمان. لكي تتصل بخدمة العملاء عبر البريد الإلكتروني، يُرجى استخدام نموذج الاتصال بالبريد الإلكتروني من بوابة Gigaset على الإنترنت بعد اختيار بلدك الأم.

يتوفر أيضاً ممثلونا على الخطوط الساخنة للهاتف للاستشارة.

| | |
|--------------------------|---------------------|
| الأردن | 009627606205670/1/2 |
| اسبانيا | 902103930 |
| أستراليا | 1300780878 |
| الإمارات العربية المتحدة | +97144458255/ |
| أندونيسيا | +97144458255 |
| أندونيسيا | (62-21) 0273813 |
| أندونيسيا | (62-21) 888806000 |
| اوكرانيا | +380-44-451-71-72 |
| ايرلندا | 1800777277 |
| إيطاليا | 199,10,11,10 |

(€ cent 8,36 + IVA al minuto da telefono fisso della rete Telecom Italia senza scatto alla ris-posta mentre per le chiamate effettuate attra-verso la rete di altri operatori fissi o mobili con-sultate le tariffe del vostro operatore)

| | |
|----------|-------------|
| البحرين | 97317311173 |
| البرازيل | 40033020 |

(grandes cidades e regiões metropolitanas - Custo de uma ligação local)

| | |
|---------------------------------|--------------------|
| | 800 888 3020 |
| (demais localidades - Gratuito) | |
| البرتغال | (351) 800 878 1223 |

(custo de uma chamada local)

| | |
|----------|--------------|
| بريطانيا | 08453670812 |
| بلجيكا | 078106679 |
| بلغاريا | +35929710666 |

(0.50 евро на минута от всички държави за стационарни телефони. За обаждания от мобилни телефони може да има други цени).

| | |
|-------------------|-----------------------|
| بوسنيا هيرزجوفينا | 033276649 |
| بولندا | 08014016 |
| تايوان | 0226624343 |
| تركيا | 0216599809 |
| جمهورية التشيك | +42023327727 |
| جمهورية سلوفاكيا | 0209682266 (4,428 sk) |
| جنوب أفريقيا | +27114613181 |
| دنمارك | +45030208600 |
| روسيا | 8(495)2281312 |
| رومانيا | +400212049130 |
| سربيا | 0800222111 |
| سلوفينيا | 014746336 |
| سنغافورة | 67309100 |

| | |
|--------|------------------------------|
| السويد | 08-750 99 11 |
| سويسرا | 0848212000 |
| الصين | 4002106007670 (11, يان صيني) |
| عمان | +968709281 |
| فرنسا | +33170706181 |

Coût d'un appel local depuis une ligne fixe France Télécom.

| | |
|-----------|--------------------------------|
| فنلندا | 0923113420 |
| فيتنام | 1900505416 |
| كرواتيا | 0124560500 (0,23 كونا كرواتية) |
| كندا | 1-866 247-8758 |
| كويت | +965022458737/22458738 |
| لبنان | +961124059/ |
| لوكسمبورج | +35280023811 |
| مالطا | (0,10 €) +390 2360 46789 |
| ماليزيا | +603-80767696 |
| ألمانيا | 01800 233 222 |

Der Anruf kostet Sie aus den deutschen Fest-netzen 0,14 € pro Minute. Anrufe aus den deut-schen Mobilfunknetzen kosten höchstens 0,42 € pro Minute.

المكسيك

| |
|---------------------------------------|
| (01800 999 GIGASET) 01800 999 4442738 |
|---------------------------------------|

النرويج (Opstartskost 89 øre + 15 øre pr minutt fra fastefone linje. For samtaler fra mobil vil det gjelde egne priser.)

| | |
|------------|----------------------------------------|
| النمسا | 004313113046 |
| نيوزيلاندا | 800 780 878 |
| الهند | الرجاء الرجوع إلى بطاقة الضمان المحلية |
| الخاص بك | هنغاريا (27 فورينت هنغاري) |
| هنغاريا | 06 44 71 14 06 |
| هولندا | 0900-3333102 |

(0,25 € فقط ورويو (vast net). Voor oproepen uit het mobiele netwerk kunnen andere prijzen gelden.)

| | |
|----------------------------|----------------|
| هونغ كونغ | 2763 023 |
| | 2389 7285 |
| الولايات المتحدة الأمريكية | 1-866 247-8758 |
| اليونان | 801-1000 500 |

(Χρέωση 0,0026 € το λεπτό για το σταθερό δίκτυο της Ελλάδας. Για κλήσεις από κινητό ίσως ισχύουν άλλες χρεώσεις)

يُرجى إضمار بيان الشراء عند الاتصال.

لا نتاح خدمات الاستبدال أو الإصلاح في البلاد التي لا يُباع فيها منتج الشركة لدى الموزعين المعتمدين.

الأسئلة والأجوبة

| |
|-----------------------------------------------------------------------------------------------------------------------------------------------------------------------------------------------------------------------------------------------------------------------------|
| <p>لا يمكنك سماع نغمة رنين/اتصال من شبكة الخط الثابت. لم يتم استخدام سلك الهاتف المرفق أو تم استبداله بأخر جديد مع عمل وصلات القابس بطريقة خاطئة. يُرجى دوماً استخدام سلك الهاتف المرفق أو التأكد من صحة وصلات القابس عند الشراء من تاجر التجزئة (← الصفحة ٨٨).</p> |
| <p>يتم إنهاء الاتصال دوماً بعد ٣٠ ثانية تقريباً. تنشيط/تعطيل وحدة تقوية الإشارة (← الصفحة ٧٥). تنشيط/تعطيل الهاتف (← الصفحة ٢٤).</p> |
| <p>صدور نغمة خطأ بعد المطالبة برمز PIN الخاص بالنظام. رمز PIN الخاص بالنظام الذي أدخلته غير صحيح. أعد ضبط رمز PIN الخاص بالنظام على ٠٠٠٠ (← الصفحة ٧٥).</p> |
| <p>نسيان رمز PIN الخاص بالنظام. أعد ضبط رمز PIN الخاص بالنظام على ٠٠٠٠ (← الصفحة ٧٥).</p> |
| <p>لا يستطيع الطرف الآخر سماعك. لقد قمت بالضغط على زر كتم الصوت (🔇). الهاتف "مكتم الصوت". أعد تنشيط الميكروفون (← الصفحة ٣٣).</p> |
| <p>لا يظهر رقم المتصل على الرغم من تمكين CLIP. لم يتم تمكين ميزة إرسال هوية المتصل. يجب أن يطلب المتصل تفعيل ميزة إظهار هوية المتصل (CLI). من مزود الشبكة لديه.</p> |
| <p>سماع نغمة خطأ عند كتابة أي إدخال. فشل الإجراء/إدخال غير صالح. كرر العملية. راقب شاشة العرض وارجع إلى دليل المستخدم إذا لزم الأمر.</p> |
| <p>لا يمكنك الاستماع إلى الرسائل الموجودة في بريد الشبكة. نظام PABX الخاص بك مضبوط للاتصال النبضي. قم بضبط PABX للاتصال النغمي.</p> |

إذا كانت لديك أي استفسارات حول استخدام الهاتف، فإننا نرحب بزيارتك لموقعنا على شبكة الإنترنت ٧/٢٤ ساعة على العنوان www.gigaset.com/service.
يحتوي الجدول أدناه على قائمة بالمشاكل الشائعة والحلول الممكنة.

| |
|----------------------------------------------------------------------------------------------------------------------------------------------------------------------------------------------------------------------------------------------------------------------------------------------------------|
| <p>مشكلات تسجيل أو اتصال باستخدام سماعة Bluetooth. إعادة ضبط سماعة Bluetooth (راجع دليل المستخدم الخاص بسماعتك). حذف بيانات التسجيل من الهاتف عند إلغاء تسجيل جهاز (← الصفحة ٦٧). تكرار عملية التسجيل (← الصفحة ٦٧).</p> |
| <p>الشاشة فارغة. ١. الهاتف قيد الإيقاف. أضغط مع الاستمرار على مفتاح إنهاء المكالمات (📞). ٢. البطارية فارغة. أشحن البطارية أو استبدلها (← الصفحة ١٤).</p> |
| <p>لا يتم عرض كافة عناصر القائمة. إن عرض القائمة مبسط. تنشيط عرض القائمة بالكامل (وضع الخبير 🛠️) (← الصفحة ٢٧).</p> |
| <p>يومض "No Base" على شاشة العرض. ١. الهاتف خارج نطاق القاعدة. أحرك الهاتف إلى مكان أقرب للقاعدة. ٢. القاعدة قيد الإيقاف. أفحص محول طاقة القاعدة (← الصفحة ١٢).</p> |
| <p>يومض "Please register handset" على شاشة العرض. لم يتم تسجيل الهاتف في القاعدة أو تم إلغاء تسجيل الهاتف. سجل الهاتف (← الصفحة ٦١).</p> |
| <p>الهاتف لا يرن. ١. نغمة الرنين قيد الإيقاف. تنشيط نغمة الرنين (← الصفحة ٧٢). ٢. تحويل المكالمات مضبوط على "All Calls". قم بتعطيل تحويل المكالمات (← الصفحة ٣٥). ٣. يرن الهاتف فقط في حالة إرسال رقم الهاتف. تنشيط نغمة الرنين للمكالمات غير المعروفة (← الصفحة ٧٢).</p> |

التصريح

هذا الجهاز مُعد للاتصال بالشبكات التناظرية خارج المنطقة الاقتصادية الأوروبية (EEA) (باستثناء سويسرا) على حسب الاعتماد المحلي.

تم أخذ المتطلبات الخاصة بالبلاد بعين الاعتبار.

نعلم نحن، شركة Gigaset Communications GmbH، أن هذا الجهاز يتوافق مع المتطلبات الأساسية واللوائح الأخرى الخاصة بالقرار 1999/5/CE.

تتوافر نسخة من إعلان المطالبة 1999/5/EC على هذا العنوان الإلكتروني:

www.gigaset.com/docs

CE 0682

فقط Gigaset SL400A

لم يتم عرض وقت خاص برسالة في قائمة المكالمات.

لم يتم ضبط التاريخ والوقت.

◀ ضبط التاريخ والوقت (← الصفحة ١٨).

يظن جهاز الرد الآلي "رمز PIN غير صحيح" أثناء التشغيل عن بعد.

١. رمز PIN الخاص بالنظام الذي أدخلته غير صحيح.

◀ قم بإدخال رمز PIN خاص بالنظام مرة أخرى.

٢. لا يزال رمز PIN الخاص بالنظام مضبوطاً على ٠٠٠٠.

◀ اضبط رمز PIN الخاص بالنظام على رقم آخر غير (← الصفحة ٧٥).

لا يسجل جهاز الرد الآلي أي رسالة /تحول الجهاز إلى وضع الرد فقط.

إمتلأت الذاكرة.

◀ احذف الرسائل القديمة.

◀ استمع إلى رسائل جديدة وقم بحذفها.

إخلاء المسؤولية

قد تحتوي بعض شاشات العرض على وحدات بكسل (عناصر الصورة)، والتي تظل نشطة أو غير نشطة. وبما أن وحدة البكسل مكونة من ثلاث وحدات بكسل فرعية (أحمر وأخضر وأزرق)، يمكن أن تختلف ألوان هذه الوحدات.

يعد ذلك أمراً طبيعياً تماماً ولا يشير إلى خطأ.

مراكز الخدمة (الشرق الأوسط)

الإمارات العربية المتحدة

هاتف: +٩٧١٤٤٤٥٨٢٥٥ / +٩٧١٤٤٤٥٨٢٥٤

نقاط التحصيل

www.technocare-prodigy.com

الكرامة

سي شيل للإلكترونيات

أمام مركز الكرامة

دبي، الإمارات العربية المتحدة

هاتف: ٣٩٧٩٢٢٨ - ٤ - ٠٠٩٧١

فاكس: ٣٩٦٦٢٠٥ - ٤ - ٠٠٩٧١

ديره

سوفنير موبابلز

شارع عمر بن الخطاب.

مقابل فندق غلف بيرل (فندق طاهر).

مقابل شارع البراحة.

هاتف: ٢٧٣٧٣٧٧ / ٢٧٣١٩١ - ٤ - ٠٠٩٧١

الشارقة

الخط الساخن للاتصالات

مركز صحارى

هاتف: ٣١٢١٢٦ - ٤ - ٠٠٩٧١٦٥

العين

فون ستيشن،

العين مول، مركز المدينة

هاتف: ٧٥١٥٥٨٨ - ٣ - ٠٩٧١

الفجيرة

المنزل،

شارع القرفة

شارع السوق الرئيسي،

هاتف: ٢٢٣٣٤٨٨ - ٩ - ٠٠٩٧١

عمان

الشركة العمانية الوطنية لخدمات الهواتف ذ.م.م.

ص.ب ٢٧٨٦ الركن البريدي: ١١٢، سلطنة عمان

هاتف: ٩٦٨٧٠٩٢٨١ تحويلة ٩/٢١/٧٥ فاكس: ٩٧٦٧٩١٠١٣ +

البريد الإلكتروني: isonts@omtel.net.om

قطر

MODERN HOME (البيت الحديث)

شارع سلوي الشرقي ٥١

مجمع المهيا، الدوحة

هاتف: ٤٢٥٧٨٤٤ / ٠٠٩٧٤٤٢٥٧٧٧٧

فاكس: ٤٣١٤٧٠٠ / ٠٠٩٧٤٤٣١٤٧٠٠

البحرين

مركز الصيانة المعتمد

شارع القصر القديم، المنامة

هاتف: ٠٠٩٧٣١٧٣١١١٧٣

البريد الإلكتروني: servicemanager@ashrafs.com.bh

مراكز خدمة السعودية:

شركة أحمد عبد الواحد

مركز الخدمة جدة:

الأمل بلازا (AL-AMAL PLAZA) شارع حائل

هاتف: ٦٥٠٠٢٨٢ - ٠٢، الداخلي: ٢٠٩

جدة السعودية

مركز الخدمة الرياض:

شارع العليا

هاتف: ٤٦٢٣٨٥٠ - ٠١، ٤٦٢٢٤٧٠/٠١

الرياض، السعودية.

مركز الخدمة الخبر:

شارع الخبر،

هاتف: ٨٩٥٢٣٥٩ - ٠٣، ٨٩٤٤١٩٣/٠٣

الخبر، السعودية.

المدينة المنورة

شارع العيون،

هاتف: ٨٣٨٧٩٣١ - ٤ - ٠٠٩٦٦٦

خميس مشيط

شارع الخاليدية

هاتف: ٢٢٣٠٧٧٢ - ٧ - ٠٠٩٦٦٦

تبوك:

الشارع الرئيسي

هاتف: ٤٢١٩٢٣٢ - ٤ - ٠٠٩٦٦٦

مراكز الخدمة (الشرق الأوسط)

الكويت

مركز الباطين للصيانة

محل رقم ٢٠٧

قبلة، مبنى ١١

السوق الكبير،

شارع فهد السالم

هاتف: ٠٠٩٦٥-٢٤٦٤٩٩٣

الاردن

شركة سدر للالكترونيات المنازل والمكاتب-ترونيكوم

شارع وصفي النل

مبنى رقم: ٨٠

الطابق الثاني

هاتف: ٠٠٩٦٢٦٥٦٢٥٤٦٠/١/٢

فاكس: ٠٠٩٦٢٦٥٦٢٥٤٦٣

لبنان

٣٠٦ جديدة سن الفيل بوليفارد،

هاتف/فاكس: ٠٠٩٦١١٢٤٠٢٥٩/٠٠٩٦١١٠-١٢٣٦١١٠

ضمان الشركة المصنعة (الشرق الأوسط)

عند شرائك منتج جيجاست الجديد، فإننا نضمن أن يكون هذا المنتج أصلياً من الشركة المصنعة ونقدم لك الضمان التالي:

نحن نضمن هذا المنتج ضد أعطال التصنيع لمدة سنتين كاملتين بدءاً من تاريخ الشراء، ما لم يذكر غير ذلك.

تكون فترة الضمان على وصلات وبطاريات أجهزة الهواتف اللاسلكية ٦ أشهر بدءاً من تاريخ الشراء.

سنقوم مراكز خدمة جيجاست للاتصالات المعتمدة باستبدال أو تصليح، عند الضرورة، أي قطعة/ قطعة تالفة مجاناً عند إبراز شهادة الضمان لدى مركز الخدمة المذكور بالخلف.

لا تقبل شهادة الضمان على الهاتف في الحالات التالية:

١. سوء الاستعمال، سوء العناية، الضرر المتعمد، الإهمال، الضرر بفعل السوائل، البرق، التصليح بشكل غير صحيح، الفحص، التعديل، بأي شكل بطريقة غير سليمة.
٢. وجود عيب ناتج عن عدم إتباع التعليمات الموجودة في كتيب أو مواصفات المنتج.
٣. في حالة التصليح من قبل أشخاص غير مخولين أو جهة غير مخولة يصبح الضمان باطلاً.
٤. وجود عيب ناتج عن استعمال إضافات غير معتمدة من مواد ملحقة تتعلق بجهاز الهاتف.
٥. إذا كانت شهادة الضمان غير موقعة أو مختومة من قبل موزع معتمد.
٦. أية شكاوى أخرى ناتجة عن أو مرتبطة بالجهاز ستستثنى من الضمان.

أفريقيا الجنوبية:

في حالة وجود مشكلة/استعلام/مطالبة ما بعد البيع يرجى الرجوع إلى نقطة البيع خاصتك. يجب عليك عرض دليل إثبات الشراء (الإيصال).

حماية بيئتنا

التخلص

لا يجب التخلص من البطاريات الفارغة ضمن النفايات المنزلية العامة. يرجى مراعاة القواعد المحلية للتخلص من النفايات والنفاصل التي يمكن الحصول عليها من السلطة المحلية الخاصة بك.

يجب التخلص من كافة الأجهزة الكهربائية والإلكترونية بشكل منفصل عن النفايات المنزلية العامة من خلال استخدام المواقع المخصصة من قبل السلطات المحلية.

إذا كان المنتج ملصق عليه هذا الرمز الذي يشير لحاوية نفايات مرسوم عليها علامة X، فإن هذا يعني أن المنتج متوافق مع إرشادات الاتحاد الأوروبي 2002/96/EC.



يساعد التخلص الصحيح من الأجهزة المستعملة وفصل مكوناتها على الحيلولة دون تعرض البيئة وصحة الإنسان للضرر المحتمل. يُعتبر ذلك شرطاً مسبقاً لإعادة استخدام وإعادة تدوير الأجهزة الإلكترونية والكهربائية المستخدمة.

للحصول على معلومات إضافية حول التخلص من الأجهزة المستخدمة، يرجى الاتصال بالسلطة المحلية أو خدمة جمع النفايات.

بيان عن مهمتنا البيئية

تحمل شركة Gigaset Communications GmbH مسؤولية اجتماعية وتبذل جهوداً من أجل عالم أفضل. يتم استخدام أفكارنا، التكنولوجيات الخاصة بنا وأفعالنا لخدمة الناس، المجتمع والبيئة. إن هدف نشاطنا على الصعيد العالمي هو المحافظة على المصادر الطبيعية المستدامة من أجل البشرية. نلتزم بالمسؤولية على منتجاتنا التي تشمل دورة حياة المنتج بأكملها. يتم تقييم تأثير المنتجات على البيئة، بما في ذلك تصنيعها، طرق الحصول عليها، توزيعها، استخدامها والتخلص منها، في مراحل تخطيط المنتجات والعمليات المتعلقة بها.

تتوافر معلومات إضافية عن منتجات وعمليات صديقة للبيئة على الموقع www.gigaset.com.

نظام الإدارة البيئية

Gigaset Communications GmbH هي شركة معتمدة بشهادات ISO 9001 و EN 14001.



ISO 14001 (البيئة): لقد تم منح الشهادة في سبتمبر ٢٠٠٧ من قبل

TüV SÜD Management Service GmbH.

ISO 9001 (الجودة): لقد تم منح الشهادة في ١٧/٠٢/١٩٩٤ من قبل

TüV SÜD Management Service GmbH.

المواصفات

البطاريات

التقنية: أيون الليثيوم (Li-Ion):

الجهد الكهربائي: ٣,٧ فولت

السعة: 750 mAh

النوع: V30145-K1310-X445

هذا الجهاز مزود ببطارية موصى باستخدامها. يتم استخدام بطارية أصلية فقط.

نتيجة للتقدم الدائم في تطوير البطاريات، يتم إجراء تحديثات دورية لقائمة البطاريات الموصى باستخدامها في قسم الأسئلة الشائعة بصفحات رعاية عملاء هاتف Gigaset على الإنترنت على العنوان:

www.gigaset.com/service

هذا الجهاز مزود ببطارية موصى باستخدامها.

أوقات تشغيل الهاتف/أوقات الشحن

يعتمد وقت تشغيل هاتف Gigaset على سعة البطارية وعمرها وطريقة استخدامها. (تعد كافة المدد هي أقصى مدد ممكنة).

| | |
|--------|---------------------------------------------------------|
| ٩٥/٢٣٠ | وقت الانتظار (بالساعات)* |
| ١٤ | مدة التحدث (بالساعات) |
| ١٢٠ | وقت التشغيل للكلمات يصل إلى ١,٥ ساعة في اليوم (ساعات)** |
| ٣ | وقت الشحن في الشاحن (بالساعات) |

* بدون إضاءة خلفية/بها

** بدون إضاءة خلفية للشاشة

("ضبط الإضاءة الخلفية لشاشة العرض" ← الصفحة ٧٠)

الملحق

العناية بهاتفك

أمسح القاعدة والشاحن والهاتف باستخدام قطعة من القماش المبلل (لا تستخدم منظفات أو قماش من الألياف الصناعية) أو قماش مضاد للكهرباء الاستاتيكية.

لا تستخدم قطعة قماش جافة لأنه قد يتسبب ذلك في تراكم الكهرباء الاستاتيكية.

وصول السوائل

إذا وصلت السوائل للهاتف:

١ أوقف تشغيل الهاتف وأخرج البطاريات على الفور.

٢ دع السائل يجف من الهاتف.

٣ جفف كافة الأجزاء برفق، ثم ضع الهاتف في مكان جاف ودافئ على أن يكون موضع البطارية مفتوحاً واتجاه لوحة المفاتيح لأسفل لمدة ٧٢ ساعة على الأقل (ليس في ميكروويف أو فرن أو ما إلى ذلك).

٤ لا تقم بتشغيل الهاتف مرة ثانية حتى يجف تماماً.

وبعدما يجف تماماً، سيكون بإمكانك استخدامه مرة ثانية بشكل طبيعي.

استهلاك طاقة القاعدة

الوصلات الموجودة على قابس الهاتف

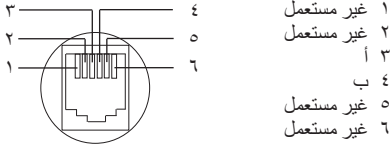

- ١ غير مستعمل
٢ غير مستعمل
٣ أ
٤ ب
٥ غير مستعمل
٦ غير مستعمل

كتابة نص وتحريره

تتطبق القواعد التالية عند كتابة نص:

- ◆ تم تخصيص عدة حروف وحروف خاصة على كل مفتاح بين [0 ب] و [9 wxyz].
- ◆ تحكم في المؤشر باستخدام [←] [→] [↩] [↪]. اضغط مع الاستمرار على [↩] أو [↪] لتحريك المؤشر كلمة تلو الأخرى.
- ◆ يتم إدراج الأحرف في موضع المؤشر.
- ◆ اضغط على مفتاح النجمة [* 5] لإظهار جدول الحروف الخاصة. حدد الحرف المطلوب، ثم اضغط على مفتاح شاشة العرض [Insert] لإدراج الحرف في موضع المؤشر.
- ◆ اضغط واستمر [0 ب] إلى [9 wxyz] لكي تدخل أرقام.
- ◆ اضغط على مفتاح الشاشة [C] لحذف الحرف الموجودة إلى يمين المؤشر. اضغط مع الاستمرار لحذف الكلمة الموجودة إلى يمين المؤشر.
- ◆ تتم كتابة الحرف الأول من اسم إدخال الدليل بنظام الأحرف الكبيرة متبوعًا بأحرف صغيرة تلقائيًا.

إعداد الأحرف الكبيرة الصغيرة أو الأرقام

اضغط بكثرة على مفتاح الشبكات [# =] وذلك لتغيير وضع إدخال النص.

| | |
|-----|--------------|
| 123 | كتابة أرقام |
| Abc | حروف كبيرة * |
| abc | حروف صغيرة |

* الحروف الأولى كبيرة، والبقية الأخرى بحروف صغيرة

يتم الإشارة للوضع النشط أسفل يمين الشاشة.

| | | |
|-----------------|-----------------|--------------------|
| SL400A | SL400 | |
| ١,٢ واط تقريبًا | ١,١ واط تقريبًا | في وضع الانتظار |
| ١,٣ واط تقريبًا | ١,٢ واط تقريبًا | أثناء إجراء مكالمة |

المواصفات العامة

DECT

| | |
|----------------------------------------------------------------------|---------------------------|
| مدموم | معيار DECT |
| مدموم | معيار GAP |
| ٦٠ قنوات مزدوجة | عدد القنوات |
| ١٨٨٠ - ١٩٠٠ ميگاهرتز | نطاق التردد اللاسلكي |
| وقت الإرسال المضاعف، طول الإطار ١٠ ملي ثانية | الطريقة المزدوجة |
| ١٠٠ هرتز | معدل التكرار النبضي |
| ٣٧٠ ميكروثانية | طول الإرسال النبضي |
| ١٧٢٨ كيلو هرتز | شبكة القناة |
| ١١٥٢ كيلو بت/ثانية | معدل بت |
| GFSK | GFSK |
| ٣٢ كيلو بت/ثانية | رمز اللغة |
| ١٠ ملي واط، متوسط مقدار الطاقة للقناة ٢٥٠ ميكرو وات الطاقة النبضية | طاقة الإرسال |
| حتى ٣٠٠ متر في الأماكن المفتوحة ويصل إلى ٥٠ مترًا في الأماكن المغلقة | النطاق |
| ٢٢٠ فولت ~ / ٥٠ هرتز | إمداد القاعدة بالطاقة |
| من ٥+ إلى ٤٥+ درجة مئوية؛ نسبة رطوبة من ٢٠٪ إلى ٧٥٪ | الظروف البيئية في التشغيل |
| DTMF (اتصال نغمي) / PD (اتصال نبضي) | وضع الاتصال |

Bluetooth

| | |
|----------------------------|----------------------|
| ٢٤٠٢-٢٤٨٠ ميگاهرتز | نطاق التردد اللاسلكي |
| ٤ ميكرو وات الطاقة النبضية | طاقة الإرسال |

الوصول لوظائف إضافية عبر واجهة جهاز كمبيوتر

لتمكين الهاتف من الاتصال بجهاز الكمبيوتر، يجب تثبيت برنامج "Gigaset QuickSync" على الكمبيوتر (يمكن التنزيل المجاني له على الموقع www.gigaset.com/gigasetSL400).

تحويل البيانات

بعد تثبيت برنامج "Gigaset QuickSync"، صل الهاتف بالكمبيوتر باستخدام Bluetooth (الصفحة ٦٦) أو كابل بيانات USB (الصفحة ٢٠).

يُرجى ملاحظة ما يلي

- ◆ إذا كان كابل بيانات USB متصلاً، لا يمكن إنشاء اتصال Bluetooth.
- ◆ إذا كان كابل بيانات USB متصلاً أثناء اتصال Bluetooth موجود، يتم إلغاء اتصال Bluetooth.

ابدا تشغيل برنامج "Gigaset QuickSync". يمكنك الآن:

- ◆ مزمنة دليل الهاتف مع برنامج Outlook
- ◆ تنزيل صور متصل (.bmp) من الكمبيوتر للهاتف
- ◆ تنزيل صور (.bmp) كشاشة توقف من الكمبيوتر للهاتف
- ◆ تنزيل أصوات (نغمات رنين) من الكمبيوتر للهاتف
- ◆ أثناء تحويل البيانات بين الهاتف والكمبيوتر، سترى **Data transfer in progress** على الشاشة.
- ◆ أثناء هذا الوقت، يتم تعطيل لوحة المفاتيح وسيتم تجاهل المكالمات الواردة.

كتابة رسالة SMS/أسماء

أدخل حروف مفردة/حروف خاصة بالضغط على المفتاح ذو الصلة.

يتم عرض الحروف الخاصة المعينة للمفتاح في سطر الاختيار أسفل يسار الشاشة. ويتم تحديد الحرف المحدد.

اضغط لفترة وجيزة على المفتاح عدة مرات متتالية لتحديد الحرف/الحرف الخاص المطلوب.

الرموز العادية

| | 1x | 2x | 3x | 4x | 5x | 6x | 7x | 8x | 9x | 10x |
|----------|----|----|----|----|----|----|----|----|----|-----|
| 1 (1) | 1 | | | | | | | | | |
| 2 (ABC) | a | b | c | 2 | ä | á | à | â | ã | ç |
| 3 (DEF) | d | e | f | 3 | ë | é | è | ê | | |
| 4 (GHI) | g | h | i | 4 | ï | í | ì | î | | |
| 5 (JKL) | j | k | l | 5 | | | | | | |
| 6 (MNOP) | m | n | o | 6 | ö | ñ | ó | ò | ô | õ |
| 7 (PQRS) | p | q | r | s | 7 | ß | | | | |
| 8 (TUV) | t | u | v | 8 | ü | ú | ù | û | | |
| 9 (WXYZ) | w | x | y | z | 9 | ÿ | ý | æ | ø | å |
| 0 (0) | 0 | . | , | ? | ! | ← | | | | |

(١) فراغ

(٢) فاصل أسطر

العربية

| | 1x | 2x | 3x | 4x | 5x | 6x | 7x | 8x | 9x | 10x | 11x |
|----------|----|----|----|----|----|----|----|----|----|-----|-----|
| 1 (1) | 1 | | | | | | | | | | |
| 2 (ABC) | a | b | c | 2 | ث | ج | ح | خ | | | |
| 3 (DEF) | d | e | f | 3 | ا | ب | ة | ت | أ | إ | آ |
| 4 (GHI) | g | h | i | 4 | ظ | ظ | ع | غ | | | |
| 5 (JKL) | j | k | l | 5 | س | ش | ص | ض | | | |
| 6 (MNOP) | m | n | o | 6 | د | ذ | ر | ز | | | |
| 7 (PQRS) | p | q | r | s | 7 | ي | ى | ء | | | |
| 8 (TUV) | t | u | v | 8 | م | ن | ه | و | ؤ | | |
| 9 (WXYZ) | w | x | y | z | 9 | ف | ق | ك | ل | | |
| 0 (0) | 0 | . | , | ؟ | ! | ← | | | | | |

(١) فراغ

(٢) فاصل أسطر

إكمال تحديث البرنامج الثابت

- إجراء في حالة وجود خطأ**
- ◀ في حالة فشل إجراء التحديث أو عدم عمل الهاتف الخاص بك بشكل غير صحيح عقب التحديث، كرر إجراء التحديث كما يلي:
 - ◀ ألق برنامج "Gigaset QuickSync" الموجود على الكمبيوتر.
 - ◀ أزل كابل بيانات USB من الهاتف.
 - ◀ أخرج البطارية (← الصفحة ١٤).
 - ◀ استبدل البطارية.
 - ◀ أكمل تحديث البرنامج الثابت كما هو مبين.
 - ◀ في حالة فشل إجراء التحديث عدة مرات أو لم يعد بإمكانك الاتصال بجهاز الكمبيوتر، قم بالآتي:
 - ◀ ألق برنامج "Gigaset QuickSync" الموجود على الكمبيوتر.
 - ◀ أزل كابل بيانات USB من الهاتف.
 - ◀ أخرج البطارية (← الصفحة ١٤).
 - ◀ اضغط مع الاستمرار على المفاتيح **4 GH** و **6 MNO** باستخدام إصبع الفهرسة والإصبع الأوسط.

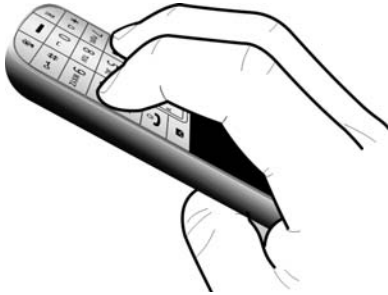

- ◀ استبدل البطارية.
- ◀ حرر الأزرار **4 GH** و **6 MNO** سيومض مفتاح الرسائل **✉** ومفتاح التحديث **↶** بشكل متبادل.
- ◀ أكمل تحديث البرنامج الثابت كما هو مبين.

- ◀ صل الهاتف الخاص بك بالكمبيوتر باستخدام كابل بيانات USB (← الصفحة ٢٠).
- ◀ ابدأ تشغيل برنامج "Gigaset QuickSync" على الكمبيوتر الخاص بك.
- ◀ أنشئ اتصال للهاتف.
- ◀ اختر **[Settings]** + **[Device properties]**
- ◀ افتح علامة التبويب **[Device]**.
- ◀ على **[Firmware update]**.
- ◀ يبدأ ذلك تحديث البرنامج الثابت.
- ◀ تستغرق عملية التحديث حوالي ١٠ دقائق (غير متضمنة زمن التنزيل). **لا تقطع العملية أو تفك كابل بيانات USB.**
- ◀ يتم تحميل البيانات مبدئياً من خادم التحديث الموجود على الإنترنت. تعتمد المدة الزمنية التي يستغرقها ذلك على سرعة اتصال الإنترنت.
- ◀ يتم إيقاف تشغيل شاشة الهاتف ومفتاح الرسائل **✉** ويبدأ مفتاح التحديث **↶** في الوميض.
- ◀ بمجرد اكتمال عملية التحديث، سيقوم الهاتف بإعادة التشغيل تلقائياً.

هواتف Gigaset

قم بترقية هاتفك Gigaset ليصبح نظام PABX لاسلكيًا:



هاتف Gigaset SL400

- ◆ إطار معدني أصلي
- ◆ إضاءة مفاتيح ذات جودة عالية
- ◆ شاشة ألوان 1,8 بوصة TFT
- ◆ mini USB و Bluetooth®
- ◆ دليل حتى vCard 500
- ◆ وقت تحدث/استعداد حتى 4س/230 من
- ◆ خط كبير لقوائم المكالمات والدليل
- ◆ جودة صوت رائعة في وضع مكبر الصوت:
- ◆ 4 إعدادات لوضع مكبر الصوت
- ◆ صور متصلين و عرض شرائح وشاشة توقف (ساعة تمثيلية ورقمية)
- ◆ تنزيل نغمات وتنزيل نغمات رنين
- ◆ وضع ECO DECT
- ◆ منبه
- ◆ تقويم مع جدول مواعيد
- ◆ وضع ليالي مع التحكم في تعطيل وقت نغمة الرنين
- ◆ خاصية عدم الإزعاج من مكالمات مجهولة
- ◆ مراقب الغرفة (هاتف الطفل)، وضع One Touch Call (الاتصال بللمسة واحدة)

www.gigaset.com/gigasetSL400

هاتف Gigaset S810H



- ◆ جودة صوت رائعة في وضع مكبر الصوت
- ◆ لوحة مفاتيح ذات جودة عالية مع إضاءة
- ◆ مفتاح +/- للتحكم المبسط في مستوى الصوت
- ◆ شاشة ألوان 1,8 بوصة TFT
- ◆ mini USB و Bluetooth®
- ◆ دليل حتى vCard 500
- ◆ وقت تحدث/استعداد حتى 3س/180 من، بطاريات قياسية
- ◆ خط كبير لقوائم المكالمات والدليل
- ◆ جودة صوت رائعة في وضع مكبر الصوت:
- ◆ 4 إعدادات لوضع مكبر الصوت
- ◆ صور متصلين وشاشة توقف (ساعة تمثيلية ورقمية)
- ◆ تنزيل نغمات رنين
- ◆ وضع ECO DECT
- ◆ منبه
- ◆ تقويم مع جدول مواعيد
- ◆ وضع ليالي مع التحكم في تعطيل وقت نغمة الرنين
- ◆ خاصية عدم الإزعاج من مكالمات مجهولة
- ◆ مراقب الغرفة (هاتف الطفل)، وضع One Touch Call (الاتصال بللمسة واحدة)
- ◆ رسائل SMS حتى 640 حرفاً

www.gigaset.com/gigasetS810h

هاتف Gigaset C610H



- ◆ إدارة الحياة الاجتماعية باستخدام مراقب الغرفة وتذكير اتعيد الميلاد، وضع
- ◆ One Touch Call (الاتصال بلمسة واحدة)
- ◆ برمجة فردية لنغمات الرنين باستخدام ٦ مجموعات VIP
- ◆ لوحة مفاتيح ذات جودة عالية مزودة بإضاءة
- ◆ شاشة ألوان ٨,١ بوصة TFT
- ◆ دليل حتى vCard 150
- ◆ وقت تحديث/استعداد حتى ٢س/١٨٠س، بطاريات قياسية
- ◆ خط كبير لقوائم المكالمات والدليل
- ◆ جودة صوت رائعة في وضع مكبر الصوت
- ◆ شاشة توقف (ساعة رقمية)
- ◆ وضع ECO DECT
- ◆ منبه
- ◆ وضع ليلى مع التحكم في تعطيل وقت نغمة الرنين
- ◆ خاصية عدم الإزعاج من مكالمات مجهولة
- ◆ مراقب الغرفة (هاتف الطفل)، وضع One Touch Call (الاتصال بلمسة واحدة)
- ◆ رسائل SMS حتى ٦٤٠ حرفاً

www.gigaset.com/gigasetc610h

هاتف Gigaset SL78H



- ◆ إطار معدني حقيقي
- ◆ لوحة مفاتيح عصرية مزودة بإضاءة ذات جودة عالية
- ◆ شاشة ألوان ٢,٢ بوصة TFT QVGA
- ◆ mini USB و Bluetooth®
- ◆ دليل حتى vCard 500
- ◆ وقت تحديث/استعداد حتى ٤س/٢٠٠س
- ◆ جودة صوت رائعة في وضع مكبر الصوت
- ◆ صور متصلين وعرض شرائح وشاشة توقف (ساعة تمثيلية ورقمية)
- ◆ تنزيل نغمات رنين
- ◆ وضع ECO DECT
- ◆ منبه
- ◆ تقويم مع جدول مواعيد
- ◆ وضع ليلى مع التحكم في تعطيل وقت نغمة الرنين
- ◆ مراقب الغرفة (هاتف الطفل)
- ◆ رسائل SMS حتى ٦٤٠ حرفاً

www.gigaset.com/gigasetsl78h



هاتف Gigaset E49H

- ◆ مقاوم للصدمات والغبار وريذاذ الماء
- ◆ لوحة مفاتيح صلبة مضبنة
- ◆ شاشة ملونة
- ◆ دليل حتى ١٥٠ إدخال
- ◆ وقت تحدث/استعداد حتى ١٢س/٢٥٠س،
- ◆ بطاريات قياسية
- ◆ جودة صوت رائعة في وضع مكبر الصوت
- ◆ شاشة توقف
- ◆ وضع ECO DECT
- ◆ منبه
- ◆ مراقب الغرفة (هاتف الطفل)
- ◆ رسائل SMS حتى ٦٤٠ حرفاً

www.gigaset.com/gigasete49h

مشبك حر البيدين L410 للهواتف اللاسلكية

- ◆ تحرك أثناء المكالمات بدون قيود
- ◆ مشبك حزام مفيد
- ◆ جودة صوت رائعة في وضع مكبر الصوت
- ◆ قم بتحويل المكالمات من الهاتف بسهولة
- ◆ الوزن ٣٠ غرام تقريباً
- ◆ وضع ECO DECT
- ◆ خمسة مستويات صوت مختلفة.
- ◆ معرفة الحالة بواسطة مؤشرات LED
- ◆ مدة تحدث/انتظار حتى ٥ ساعة/١٢٠ ساعة
- ◆ نطاق حتى ٥٠ مترًا في الأماكن المغلقة وحتى ٣٠٠ متر في الأماكن المفتوحة

www.gigaset.com/gigasetl410

وحدة Gigaset لتقوية الإشارة

يمكن استخدام وحدة Gigaset لتقوية الإشارة لزيادة نطاق الاستقبال الخاص بهاتف Gigaset والقاعدة الأساسية.

www.gigaset.com/gigasetrepeater



توافق

للمزيد من المعلومات حول ميزات الهاتف الخاصة بقواعد Gigaset، يرجى زيارة:

www.gigaset.com/compatibility

تتوفر كافة الملحقات والبطاريات لدى تجار التجزئة المتخصصين في بيع الهواتف.

استخدم الملحقات الأصلية فقط. سيساعد ذلك على تلافي المخاطر الصحية والإصابات الشخصية المحتملة، كما يضمن الالتزام بكافة القوانين المعنية.

Gigaset
Original
Accessories

تثبيت القاعدة على الحائط

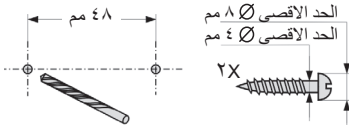

حوالي ٢,٥ مم



V

٤٧ (SMS) vCard

ا

- ٦٨، ٣٥ الاتصال السريع .
 ٧٧ الاتصال النبضي.
 ٧٨، ٧٧ الاتصال النغمي .
 ٣٠ الاتصال بلمسة واحدة .
 الاتصال
 ٦٨، ٣٧ الاتصال السريع .
 ٣٦ استخدام الدليل
 اجراء المكالمات
 ٣٠ الخارجية
 ٦٢ الداخلية
 اجراء مكالمات
 ٣٠ الخارجية
 ٦٢ الداخلية
 ٣١ قبول مكالمة
 ٨ الأجهزة الطبية
 الإدخال
 ٣٦ تحديد من الدليل .
 ٣٤ حفظ، تغيير (التحديد مسبقا)
 ٢٣ إدخالات غير صحيحة (التصحيح)
 ارسال
 ٣٧ إدخال دليل إلى الهاتف
 ٨٠ الأسئلة والأجوبة
 ٨٠ استكشاف الأخطاء العامة وإصلاحها
 ٥٠ استكشاف الأخطاء وإصلاحها (SMS)
 ٦٤ الاستماع إلى مكالمة .
 الاستماع
 الإعلام
 ٥٢ (جهاز الرد الآلي)
 ٥٢ الرسالة (جهاز الرد الآلي)
 ٨٨ استهلاك الطاقة
 الاسم
 ٦٤ الهاتف
 ٣٢ إظهار خط المتصل، ملاحظات
 ٣١ إظهار هوية المتصل .
 ٧٧ إعادة الاتصال
 إعداد
 ١١ قاعدة
 ١٤ الهاتف
 ٧٥ إعدادات النظام
 ٥٢ الإعلام (جهاز الرد الآلي)
 ٤٧ الإعلام بواسطة رسالة SMS
 ٦٢ أفضل قاعدة
 ٦٢ إلغاء التسجيل
 ٦٧ إلغاء تسجيل أجهزة (Bluetooth)

الفهرس

C

٣١ CLIP، CLI

E

٥٨ ECO DECT
 ٥٨ Eco mode
 ٥٨ Eco mode+

P

PABX

٤٩ SMS
 ٧٧ الاتصال بالقاعدة
 ٧٨ الانتقال إلى الاتصال النغمي .
 ٧٧ حالات إيقاف التشغيل
 ٧٧ حفظ رمز الوصول
 ٧٧ ضبط إعادة الاتصال
 ٧٧ ضبط وضع الاتصال
 ٧٧ PD (الاتصال النبضي).

S

٤٢ SMS
 ٤٧ vCard
 ٤٨ الإرسال إلى صندوق بريد شخصي
 ٤٤ الإرسال إلى عنوان بريد إلكتروني
 ٤٤ الإرسال كفاكس .
 ٥٠ استكشاف الأخطاء وإصلاحها .
 ٤٦ إعادة توجيه .
 ٤٧ الإعلام بواسطة رسالة SMS
 ٤٩ إلى PABXs
 ٤٨ تغيير صندوق البريد .
 ٤٣ تقرير الحالة .
 ٤٦، ٤٣ الحذف
 ٤٦ حفظ الرقم .
 ٤٨ حماية PIN .
 ٤٦ الرد على رسائل أو تحويلها .
 ٤٨ صناديق البريد
 ٤٥، ٤٠ قائمة الرسائل الواردة
 ٤٣ قائمة مسودات الرسائل .
 ٤٥ القبول
 ٤٦، ٤٣ القراءة
 ٨٨، ٤٢ الكتابة
 ٤٢ مربوط
 ٤٩ مركز خدمة إرسال نشط .
 ٥٠ مساعدة ذاتية مع إعلانات الأخطاء
 ٤٨ معرف صندوق البريد .

إنهاء

| | | | |
|----|---------------------|----|-------------------------|
| ٦٤ | الاستماع | ٣٠ | مكالمة |
| ٥٤ | التسجيل المزدوج | ٤٥ | أول رنة |
| ٥١ | جهاز الرد الآلي | | إيقاف مؤقت |
| ٢٤ | قفل لوحة المفاتيح | ٧٧ | بعد تعطل الخط |
| ٤٥ | كتم صوت نغمة الرنين | ٧٨ | بعد رمز الوصول |
| ٦٦ | مراقب الغرفة | ٧٨ | بعد مفتاح إعادة الاتصال |
| ٥٩ | موعد | ٧٢ | إيقاف مكالمة غير معروفة |

ب

| | | | |
|--------|------------------------------|--------|------------------------|
| ٧٤ | النغمات الإرشادية | ٣٦ | البحث في الدليل |
| ٢٤ | الهاتف | | بطارية |
| ٧٠ | وقت قبول المكالمة | ١٤ | الإدخال |
| ٦٨، ٦٧ | تغيير اسم الجهاز (Bluetooth) | ٦، ٥ | الرمز |
| | تغيير رمز PIN | ٦، ٥ | الشحن |
| ٧٥ | رمز PIN خاص بالنظام | ٦، ٥ | مفاتيح شاشة العرض |
| | تغيير | ٧٤ | النغمة |
| ٦٤ | اسم الهاتف | | بلوتوث |
| ٧٧ | حالات إيقاف التشغيل | ٦٧ | إلغاء تسجيل أجهزة |
| ٦٤ | الرقم الداخلي الخاص بالهاتف | ٣٧ | تحويل دليل (vCard) |
| ٦٦ | رقم الوجهة (مراقب الغرفة) | ٦٧ | تسجيل أجهزة |
| ٧٥ | رمز PIN خاص بالنظام | ٦٨، ٦٧ | تغيير اسم الجهاز |
| ٧١ | ضبط مستوى صوت المكبر | ٦٧ | تنشيط |
| ٦٩، ١٧ | لغة العرض | ٦٧ | قائمة الأجهزة المعروفة |
| ٧١ | مستوى صوت سماعة الأذن | ٣١ | قبول مكالمة |
| ٧١ | نغمة الرنين | ٨٦ | البيئة |
| ٧٧ | وضع الاتصال | | |
| ٥٩ | التقويم | | |
| ٣٣ | تلقائي | | |

ت

| | | | |
|--------|-------------------------------------------|----|-------------------------------------|
| ٣٣ | تحديد مزود الشبكة مسبقاً | ٦٦ | التحدث ثنائي الاتجاه (مراقب الغرفة) |
| ٣٩ | معاودة الاتصال | ٩٠ | تحديث البرنامج الثابت |
| ٧٠، ٣١ | وقت قبول المكالمة | ٩٠ | تحديث |
| | تنشيط | | تحديد مزود الشبكة مسبقاً |
| ٦٤ | الاستماع | ٣٣ | التحديد مسبقاً |
| ٥٤ | التسجيل المزدوج | | تحديد موقع |
| ٥٦ | جهاز الرد الآلي (التشغيل عن بُعد) | ٦٢ | الهاتف |
| ٥١ | جهاز الرد الآلي | ٧٢ | التحكم في الوقت (وضع ليلي) |
| ٢٤ | قفل لوحة المفاتيح | ٦٨ | تخصيص مفتاح رقم |
| ٤٥ | كتم صوت نغمة الرنين | ٨٦ | التخلص |
| ٦٥ | مراقب الغرفة | ٣٦ | الترتيب في الدليل |
| ٥٩ | موعد | ٦١ | التسجيل (الهاتف) |
| ٧٤ | النغمات الإرشادية | ٦٧ | تسجيل أجهزة (Bluetooth) |
| ٢٤ | الهاتف | | تسجيل |
| ٧٠ | وقت قبول المكالمة | ٥٤ | التسجيل المزدوج |
| ٤١ | تنشيط/تعطيل المصباح الوامض لمفتاح الرسائل | ٥٥ | التشغيل عن بعد |
| ٢٠ | توصيل سماعة الرأس | ٢٣ | تصحيح الإدخالات غير الصحيحة |
| | التوصيل | ٨١ | التصريح |
| ٧٧ | قاعدة بـ PABX | ٥٤ | تصفية المكالمات أثناء التسجيل |

د

| | |
|-------------------------------|----|
| داخلي | |
| إجراء المكالمات | ٦٢ |
| الاستماع | ٦٤ |
| تساور | ٦٣ |
| المكالمة الجماعية | ٦٣ |
| دليل المصدر | ٧٣ |
| الدليل | ٣٥ |
| إدارة الإدخالات | ٣٦ |
| إرسال إدخال/قائمة إلى الهاتف | ٣٧ |
| الاستخدام لإدخال الأرقام | ٣٨ |
| تحويل vCard (Bluetooth) | ٣٧ |
| ترتيب الإدخالات | ٣٦ |
| حفظ الإدخال | ٣٥ |
| حفظ الرقم الخاص بالمرسل (SMS) | ٤٦ |
| حفظ ذكرى سنوية | ٣٨ |
| الفتح | ٢٢ |
| نسخ رقم من النص | ٣٧ |

ذ

| | |
|-----------------|--------|
| ذاكرة | |
| دليل المصدر | ٧٣ |
| الدليل | ٣٧ |
| ذكرى سنوية | ٣٨ |
| تعطيل | ٣٨ |
| الحفظ في الدليل | ٣٨ |
| فائتة | ٦٠، ٤١ |

ر

| | |
|---------------------------|--------|
| ربطه انظر SMS | |
| الرسائل | ٥١ |
| الاستماع | ٥٢ |
| تحديد الرسالة كجديدة | ٥٣ |
| الحذف | ٥٣ |
| مفتاح | ٥ |
| نسخ رقم إلى الدليل | ٥٣ |
| رسالة صندوق بريد الشبكة | |
| عرض | ٥٧ |
| رسالة نصية، انظر SMS | |
| رعاية العملاء | ٧٩ |
| رقم الوجهة (مراقب الغرفة) | ٦٥ |
| رمز PIN خاص بالنظام | ٧٥ |
| رمز المنطقة | |
| ضبط رمز المنطقة الخاص بك | ٧٤ |
| رمز الوصول | ٧٧ |
| رمز | |
| جهاز الرد الآلي | ٥٤، ٥١ |
| رسالة SMS جديدة | ٤٥ |

ج

| | |
|-----------------------|--------|
| جهاز الرد الآلي | ٥١ |
| الاستماع إلى الرسائل | ٥٢ |
| الانتقال إلى الأمام | ٥٣ |
| الانتقال إلى الخلف | ٥٣ |
| تسجيل إعلام/ | |
| رسالة إرشادية | ٥١ |
| التشغيل عن بُعد | ٥٥ |
| التنشيط/التعطيل | ٥١ |
| حذف الرسائل | ٥٣ |
| وظيفة التخطي للخلف | ٥٦، ٥٣ |
| جهاز الرد الآلي، انظر | |
| صندوق بريد الشبكة | |
| جودة التسجيل | ٥٤ |

ح

| | |
|--------------------------|--------|
| حالة السكون (شاشة العرض) | ٢٤، ١٩ |
| حالة السكون | |
| إعادة إلى | ٢٤ |
| حذف | |
| إعلام | |

| | |
|-------------------------|----|
| خاص بجهاز الرد الآلي | ٥٢ |
| الحروف | ٢٣ |
| الرسالة | ٥٣ |
| حر اليدين | |
| ضبط وضع | ٧١ |
| مفتاح | ٥ |
| الحسابية (مراقب الغرفة) | ٦٦ |
| الحفظ (رمز الوصول) | ٧٧ |
| حماية الهاتف ضد الوصول | ٧٥ |
| حماية الوصول | ٧٥ |

خ

| | |
|-----------------------------|--------|
| خارجية | |
| الاتصال بمشارك | ٦٤ |
| الاختيار من جهاز الرد الآلي | ٥٣ |
| الإنهاء | ٣٠ |
| التسجيل المزدوج | ٥٤ |
| الخارجية | ٣٠ |
| الداخلية | ٦٢ |
| القبول (Bluetooth) | ٣١ |
| القبول | ٣١ |
| النقل (الاتصال) | ٦٤، ٦٣ |
| الخاص ب PABX | ٧٧ |
| خدمة العملاء والمساعدة | ٧٩ |
| خط كبير | ٧٠ |

| | |
|--------|----------------------------|
| ٦٩ | شاشة التوقف |
| ٦٩ | الضبط |
| ٦٩ | عرض شرائح |
| ٦٠ | فائنة |
| ٢٤، ١٩ | في وضع السكون |
| ٧٠ | مخطط الألوان |
| ٨٧ | العناية بهاتفك |
| ٤٤ | عنوان البريد الإلكتروني |
| ٣٨ | النسخ من الدليل |
| | عيد ميلاد، انظر ذكرى سنوية |

ف

| | |
|----|-----------------------------|
| | فائنة |
| ٦٠ | ذكرى سنوية |
| ٦٠ | موعد |
| ٤٤ | الفاكس (SMS) |
| ٧٨ | فترة الإيقاف المؤقت للاتصال |

ق

| | |
|--------|-----------------------------|
| ٤٥ | قائمة الرسائل الواردة (SMS) |
| ٤٠، ٣٩ | قائمة جهاز الرد الآلي |
| ٤٣ | قائمة مسودات الرسائل (SMS) |
| | قائمة |

| | |
|--------|-----------------------------|
| ٦٧ | أجهزة معروفة (Bluetooth) |
| ٤٠، ٣٩ | جهاز الرد الآلي |
| ٤٠ | صندوق بريد الشبكة |
| ٤٥، ٤٠ | قائمة الرسائل الواردة (SMS) |
| ٤٣ | قائمة مسودات رسائل SMS |
| ٣٩ | قوائم المكالمات |
| ٣٩ | المكالمات الفائنة |
| ٢٢ | الهواتف |
| | قائمة |

| | |
|----|--------------|
| ٢٣ | الاستخدام |
| ٢٢ | الفتح |
| ٢٧ | نظرة عامة |
| ٧٤ | نغمة الإنهاء |
| | قابس الهاتف |
| ٨٨ | وصلات القابس |
| | القاعدة |

| | |
|----|----------------------------------------|
| ٧٦ | إعادة الضبط وفقاً للإعدادات الافتراضية |
| ١١ | الإعداد |
| ٧٥ | الإعدادات |
| ٧٧ | إنشاء الاتصال ب PABX |
| ٦٢ | التغيير |
| ١٢ | التوصيل |
| ٧٥ | رمز PIN خاص بالنظام |
| ٢٤ | قفل لوحة المفاتيح |

| | |
|----|-------------------------------|
| ٥٢ | رسالة جديدة (جهاز الرد الآلي) |
| ٢٤ | قفل لوحة المفاتيح |
| ٤٠ | للرسائل الجديدة |
| ٦١ | المنبه |
| ٧٢ | نغمة الرنين |

س

| | |
|----|-----------------------|
| ٨ | سماعات الأذن الطبية |
| ٦٦ | سماعة رأس (Bluetooth) |

ش

| | |
|----|-------------|
| ٦٩ | شاشة التوقف |
|----|-------------|

ص

| | |
|--------|-------------------------|
| | صناديق البريد، انظر SMS |
| ٥٧ | صندوق بريد الشبكة |
| | صوت، انظر نغمة الرنين |
| ٧٣، ٣٥ | صورة المتصل |
| | صورة |
| ٧٣ | إعادة تسمية |
| ٧٣ | الحذف |
| ٧٣، ٣٥ | متصل |

ض

| | |
|--------|-----------------------------|
| ٢٩، ١٨ | ضبط التاريخ |
| ٢٩، ١٨ | ضبط الوقت |
| ٨٢ | الضمان |
| ٧٠ | الضوء الخلفي للوحة المفاتيح |
| | الضوء الخلفي |
| ٧٠ | العرض |
| ٧٠ | لوحة المفاتيح |

ع

| | |
|--------|-------------------------|
| | عرض القائمة |
| | مبسط |
| ٢٧ | مكتمل (وضع الخبير) |
| ٢٧ | عرض حالة الشحن |
| ٦، ٥ | عرض شرائح |
| ٦٩ | عرض موعد/ذكرى سنوية |
| ٦٠ | فائنت |
| | عرض |
| ٧٠ | الإضاءة الخلفية |
| ٦٩، ١٧ | تغيير لغة العرض |
| ٣٧ | دليل الذاكرة |
| ٧٣ | الذاكرة (دليل المصدر) |
| ٤١ | ذكريات سنوية فائنة |
| ٥٧ | رسالة صندوق بريد الشبكة |
| ٣١ | الرقم (CLIP، CLI) |

| | | | |
|-------|-------------------------------|------------|-------------------------------|
| ٢٢، ٥ | مفتاح التحكم | ٢٤ | تنشيط/تعطيل قفل لوحة المفاتيح |
| ٥ | مفتاح الحالة نعم/لا | ٣٩ | قوائم المكالمات |
| ٧ | مفتاح الحذف | | ك |
| ٥ | مفتاح الرسائل | ٤٢ | كتابة (SMS) |
| ٢٤، ٥ | مفتاح الشبكات | ٨٨ | كتابة نص وتحرير |
| ٥ | مفتاح النجمة | | كتم الصوت |
| ٣٠، ٥ | مفتاح إنهاء المكالمة | ٣٣ | كتم صوت الهاتف |
| ٥ | مفتاح حر اليمين | | ل |
| ٥ | مفتاح كتم الصوت | | اللغة |
| ٥٥، ٥ | الوصول السريع | ٦٩ | العرض |
| ٥٥، ٥ | مفتاح 1 (الوصول السريع) | ١٧ | اللغة، العرض |
| ٧٨، ٥ | مفتاح إعادة الاتصال | | م |
| ٣٠، ٥ | مفتاح التحدث | | مجاني |
| ٢٢، ٥ | مفتاح التحكم | ٣٨ | الإدخال مع الدليل |
| ٥ | مفتاح التسجيل | ٣٥ | الحفظ في الدليل |
| ٥ | مفتاح الحالة نعم/لا | ٣١ | عرض اسم المتصل (CLIP) |
| ٧ | مفتاح الحذف | ٦٥ | كرقم الوجهة لمراقب الغرفة |
| | مفتاح الرسائل | ٣٧ | النسخ إلى الدليل |
| | تنشيط/تعطيل المصباح | ٣٨ | النسخ من الدليل |
| ٤١ | فتح القائمة | ٤٦ | النسخ من نص رسالة SMS |
| ٤٥ | فتح القوائم | ٨٩، ٤٦، ٤٣ | مجموعة الأحرف المختارة |
| ٤٠ | مفتاح الشبكات | ١٠ | محتويات العبوة |
| ٢٤، ٥ | مفتاح المناداة | ٧٠ | مخطط الألوان |
| ٥ | مفتاح النجمة | ٥٤ | مدة التسجيل |
| ٥ | مفتاح إنهاء المكالمة | ٣٠ | مدة المكالمة |
| ٣٠، ٥ | مفتاح كتم الصوت | ٦٥ | مراقب الغرفة |
| ٥ | مفتاح | | مركز خدمة SMS |
| ٦٨ | تعيين لوظيفة أو رقم | ٤٩ | تغيير الرقم |
| ٣٩ | المكالمات الفائتة | ٤٩ | الضبط |
| ٦٣ | المكالمة التشاورية (الداخلية) | ٨٠ | مساعدة |
| ٦٣ | المكالمة الجماعية (الداخلية) | | مستوى الصوت |
| ٦٢ | المكالمة الجماعية | ٧١ | سماعة الأذن |
| ٦٢ | المكالمة الداخلية | ٧١ | مستوى صوت الهاتف حر اليمين |
| ٦٣ | المكالمة المنتظرة | ٧١ | مكبر الصوت |
| ٣٣ | مكالمة بمكالمة | ٧١ | نغمة الرنين |
| ٣٨ | مكالمة تذكير | ٧١ | مستوى صوت سماعة الأذن |
| ٥٤ | التحويل لجهاز الرد الآلي | ٣٩ | معاودة الاتصال يدويًا |
| ٦٣ | مكالمة منتظرة | ٣٩ | معاودة الاتصال |
| ٩١ | مكالمات | | معرف صندوق البريد، انظر SMS |
| ٦٢ | المناداة | ٧، ٥ | مفاتيح شاشة العرض |
| ٧٢ | المنبه الصامت | ٦٨ | التخصيص |
| ٦١ | المنبه | | مفاتيح |
| ٨ | مهايئ الطاقة | ٣٧ | الاتصال النبضي |
| ٨٧ | المواصفات | ٧، ٥ | مفاتيح شاشة العرض |
| ٥٩ | مواعيد | ٥ | مفتاح إعادة الاتصال |
| ٦٠ | إدارة | ٣٠، ٥ | مفتاح التحدث |
| ٦٠ | التنشيط/التعطيل | | |
| ٦٠ | الحذف | | |

| | |
|----|------------------|
| ٧٤ | النعمة الإرشادية |
| ٨٧ | وصول السوائل |
| ٢٤ | وضع السكن |

| | |
|----|-----------------|
| ٧٥ | موسيقى الانتظار |
| ٥ | الميكروفون |

ن

| | |
|--------|-----------------------------------------------|
| ٨٩ | واجهة الكمبيوتر |
| | وحدة تقوية الاستقبال، انظر وحدة تقوية الإشارة |
| ٧٥ | وحدة تقوية الإشارة |
| ٨٨ | وصلات القابس |
| ٢٠ | وصلة USB |
| | وصول سريع |
| ٥٥ | جهاز الرد الآلي |
| ٥٧ | صندوق بريد الشبكة |
| ٧٧ | وضع الاتصال |
| | وضع الإعلام (جهاز الرد الآلي) |
| ٥١ | وضع الخبير |
| ٢٧ | وضع الغفوة |
| ٦١ | وضع الهاتف |
| ٣٣ | وضع حر اليدين |
| ٣٣ | وضع حر اليدين |
| ٧١ | وضع ليلي انظر التحكم في الوقت |
| ٧٧ | الوظائف الخاصة |
| | وظيفة التخطي للخلف |
| ٥٦، ٥٣ | (جهاز الرد الآلي) |
| | وقت تشغيل الهاتف |
| ٦٥ | في وضع مراقب الغرفة |
| ٧٠، ٥٤ | وقت قبول المكالمات |

| | |
|----|-------------------------------------|
| ١١ | النطاق |
| ٧٤ | النعمة الإرشادية |
| ٧٤ | نعمة الإعلام |
| | نعمة الإشارة، انظر النعمة الإرشادية |
| ٧٤ | نعمة التأكيد |
| | نعمة التحذير، انظر النعمة الإرشادية |
| ٧٣ | نعمة التنبيه |
| ٧٤ | نعمة الخطأ |
| | نعمة الرنين |
| ٧١ | التغيير |
| ٧١ | ضبط مستوى الصوت |
| ٤٥ | كتم الصوت |

ه

| | |
|--------|----------------------------------------|
| ٦٥ | هاتف طفل |
| | هاتف |
| ٦١ | الاستخدام المتعدد |
| ٦٥ | استخدام مراقب الغرفة |
| ٧٤ | إعادة الضبط وفقاً للإعدادات الافتراضية |
| ١٤ | الإعداد للاستخدام |
| ٦٢، ٦١ | إلغاء تسجيل |
| ٦٢ | تحديد الموقع |
| ٦٣ | تحويل مكالمات |
| ٦٢ | التسجيل إلى قاعدة مختلفة |
| ٦١ | التسجيل |
| ٦٤ | تغيير الاسم |
| ٦٤ | تغيير الرقم الداخلي |
| ٦٤ | تغيير الرقم |
| ٦٢ | التغيير إلى أفضل استقبال |
| ٦٢ | التغيير إلى قاعدة مختلفة |
| ٢٤ | التنشيط/التعطيل |
| ٧٠ | خط كبير |
| ٦٩ | شاشة التوقف |
| ٧١ | ضبط مستوى صوت المكبر |
| ٦٨ | الضبط |
| ٧٠ | الضوء الخلفي للوحة المفاتيح |
| ٧٠ | عرض الإضاءة الخلفية |
| ٢٢ | القائمة |
| ٣٣ | كتم الصوت |
| ٦٩، ١٧ | لغة العرض |
| ٧٠ | مخطط الألوان |
| ٧١ | مستوى صوت سماعة الأذن |
| ٦٢ | المناداة |

| | |
|--------|----------------------------------------|
| ٦٥ | هاتف طفل |
| | هاتف |
| ٦١ | الاستخدام المتعدد |
| ٦٥ | استخدام مراقب الغرفة |
| ٧٤ | إعادة الضبط وفقاً للإعدادات الافتراضية |
| ١٤ | الإعداد للاستخدام |
| ٦٢، ٦١ | إلغاء تسجيل |
| ٦٢ | تحديد الموقع |
| ٦٣ | تحويل مكالمات |
| ٦٢ | التسجيل إلى قاعدة مختلفة |
| ٦١ | التسجيل |
| ٦٤ | تغيير الاسم |
| ٦٤ | تغيير الرقم الداخلي |
| ٦٤ | تغيير الرقم |
| ٦٢ | التغيير إلى أفضل استقبال |
| ٦٢ | التغيير إلى قاعدة مختلفة |
| ٢٤ | التنشيط/التعطيل |
| ٧٠ | خط كبير |
| ٦٩ | شاشة التوقف |
| ٧١ | ضبط مستوى صوت المكبر |
| ٦٨ | الضبط |
| ٧٠ | الضوء الخلفي للوحة المفاتيح |
| ٧٠ | عرض الإضاءة الخلفية |
| ٢٢ | القائمة |
| ٣٣ | كتم الصوت |
| ٦٩، ١٧ | لغة العرض |
| ٧٠ | مخطط الألوان |
| ٧١ | مستوى صوت سماعة الأذن |
| ٦٢ | المناداة |

Issued by

Gigaset Communications GmbH
Frankenstr. 2a, D-46395 Bocholt

© Gigaset Communications GmbH 2012

All rights reserved. Subject to availability.

Rights of modification reserved.

www.gigaset.com