

Gigaset

A510 IP

IP ve SABİT HATLI TELEFON

Tebrikler

Bir Gigaset satın alarak, kendisini bütünüyle sürdürülebilirliğe adanmış bir markayı seçmiş oldunuz. Bu ürünün ambalajı çevre dostudur!

Daha fazla bilgi için www.gigaset.com sitesini ziyaret edin.



GIGASET. INSPIRING CONVERSATION.
MADE IN GERMANY

Gigaset A510 IP – Sizin yüksek kaliteli refakatçiniz

Tebrikler – Son nesil bir Gigaset'i elinizde tutuyorsunuz.

Gigaset'iniz, telefon görüşmesinden daha fazlasına sahip:

Gigaset'inizi asistanının yardımı ile rahatça konfigüre edin

Asistan, sizi bildirim yapılmış olan mobil cihazların VoIP bağlantılarının konfigürasyonunda ve alma ve gönderme bağlantılarının dağıtılmasında destek olur.

Asistan eşliğinde konfigürasyon işlemi, mobil cihazda veya telefonun web konfigüratörü ile bilgisayar üzerinden yürütebilirsiniz.

Gigaset'iniz gerçek bir multi-line telefondur (telefon aynı bir telefon tesisatı gibi çalışır)

Altı adet mobil cihazını istasyonunuza kaydedebilirsiniz. Her mobil cihaza kendi telefon numarasını atayın.

Eternet ağ şebekesi

Gigaset'inizi eternet üzerinden bilgisayarınızla bağlayın. Gigaset'inizde ve bilgisayarınızda bulunan adres rehberini aynı güncellikte tutun.

150 kayıt alabilen telefon rehberi

Arayan numaraları ve isimleri telefon rehberine kaydedin (→ s. 62). Önemli girişleri VIP (Very Important Person) olarak işaretleyin. VIP aramalarını zil sesinden ve ekrandaki arka plan renginden tanırsınız (→ s. 63).

Eğer (her zaman) zil çalmasını istemiyorsanız

Aramalar için zaman kontrolünden (→ s. 80) faydalanın veya engellenmiş numaraları sadece sessiz konuma getirin (→ s. 80).

Diğer pratik notlar

Mevcut bir Gigaset mobil cihazının telefon rehberini aktarın (→ s. 64), kısayoldan faydalanın (→ s. 64) ve ekranın arka plan rengi ile kontrastını istediğiniz gibi ayarlayın (→ s. 77).

Çevre

Telefonla çevre bilincine sahip olarak görüşün – Gigaset Green Home. ECO DECT ürünlerimiz ile ilgili ayrıntılar için bakınız www.gigaset.com/service.

Telefonunuzla ilgili diğer bilgiler için internet'teki şu adrese bakın:

www.gigaset.com/gigasetA510IP.

Lütfen Gigaset telefonunuzu satın aldıktan hemen sonra şu adres üzerinden kaydedin:

www.gigaset.com/service – böylece sorularınız veya garanti hizmetleri konusunda size bir o kadar hızlı yardımcı olabiliriz!

Telefonunuzu kullanırken sorularınız olursa, arıza giderme önerilerini okuyun (→ s. 124) veya müşteri hizmetlerimize başvurun (→ s. 124).

Yeni telefonunuzu güle güle kullanın!

İçerik

Gigaset A510 IP – Sizin yüksek kaliteli refakatçiniz	1
Genel bakış	5
Ekran simgeleri	6
Ekran tuşları	7
Ana menü simgeleri	7
Baz istasyonuna kısa genel bakış	8
Güvenlik uyarıları	9
İlk adımlar	10
Ambalaj içeriğinin kontrolü	10
Mobil cihazın ilk çalıştırılması	12
Ekran dilini değiştirme	15
Baz istasyonunu kurma	16
Baz istasyonunu bağlama	17
Telefonun çalıştırılması – kurulum asistanı	22
Tarih ve saat	33
Nasıl devam edeceksiniz	34
Telefonun kullanılması	35
Kumanda tuşu	35
Tuş alanındaki tuşlar	35
Yanlış girişlerin düzeltilmesi	35
Menü yönetimi	36
Mobil cihazın açılması/kapatılması	37
Tuş kilidinin açılması/kapatılması	37
Kullanım kılavuzundaki kullanma talimatlarının gösterilmesi	38
Menüye genel bakış	40
Telefon görüşmesi	42
Harici arama	42
Görüşmeyi bitirme	45
Arama cevaplama	45
Telefon numarası aktarımı	46
Telefon numarası göstergesi ile ilgili uyarılar (CLIP)	47
Gigaset HDSP – mükemmel ses kalitesinde telefon görüşmesi	48
Hoparlör fonksiyonunu açma/kapatma	48
Mobil cihazı sessiz moda alma	49
Şebeke hizmetleri ile telefon görüşmesi	50
Tüm aramalar için genel ayar	50
Bir sonraki görüşme için ayarlar	54
Bir harici görüşme esnasında aksiyonlar	54
Aramadan sonraki fonksiyonlar	57

Listeleri kullanma	58
Tekrar arama listesi	58
Mesaj tuşunun işlevi	59
Arama listesi	60
Telefon rehberlerini kullanmak	62
Yerel telefon rehberi	62
Ağ şebeke telesekreterini kullanma	66
Ağ şebeke telesekreterini açma/kapatma, numara girişi	66
Bir ağ şebeke telesekreterini hızlı arama için belirlemek	67
Enerji Tasarrufu için ECO DECT	69
Telsiz performansını düşürme (radyo dalgası)	69
Mobil cihazı çalar saat olarak kullanmak	70
Birden fazla mobil cihaz kullanımı	71
Mobil cihazları kaydetme	71
Mobil cihazların kaydını silme	71
Mobil cihazı arama ("çağrı")	72
Dahili arama	72
Bir mobil cihazın ismini değiştirmek	75
Bir mobil cihazın dahili numarasının değiştirilmesi	75
Mobil cihazı ayarlama	76
Ekran dilini değiştirme	76
Ekranı/ekran koruyucuyu ayarlama	76
Ekran/renk ve kontrastını ayarlama	77
Fonksiyonlara hızlı erişim	77
Otomatik cevaplama açma/kapatma	78
Hoparlör/ahize ses düzeyini değiştirme	78
Zil seslerini değiştirme	79
Mobil cihaza teslimat ayarlarını geri yükleme	81
Baz istasyonunu ayarlama	82
Tarih ve saatin ayarlanması	82
Telefonu izinsiz erişimlere karşı koruma	82
Bekleme melodisini açma/kapatma	83
Baz istasyonunun IP adresini LAN'da ayarlama	83
VoIP bağlantılarını konfigüre etmek, verici ve alıcı bağlantılarını atamak	85
VoIP şebeke operatörü ayarlarının otomatik olarak güncellenmesi	86
Telefon ürün yazılımı güncellemesi	86
Repeater (güçlendirici) desteği	87
Baz istasyonunun yeniden başlatılması	88
Baz istasyonuna teslimat ayarlarını geri yükleme	88
Baz istasyonunun MAC adresini sorgulama	89

Baz istasyonunu telefon santraline bağlama	90
Arama yöntemleri ve Flaş zamanı (sabit hat)	90
Ön kodu rakamı (Santral kod rakamı) kaydetme	91
Bekleme sürelerini ayarlama	92
Geçici olarak tonlu aramaya (MFV) geçme	92
Telefonu web konfigüratörü üzerinden ayarlamak	93
Bilgisayarı telefonun web konfigüratörüne bağlama	94
Web konfigüratöründe kaydetme/kayıt silme	96
Web konfigüratörü sayfalarının yapısı	98
Web konfigüratör menüsü	102
Web konfigüratörü fonksiyonları	103
Müşteri Hizmeti ve Yardım	121
Sorular ve cevaplar	124
Gigaset VoIP telefonlarının Network Address Translation'a (NAT) sahip Router ile işletimine yönelik uyarılar	127
VoIP durum kodu	129
Servis bilgisinin sorgulanması	132
Onay	133
Garantie A510IP	134
Çevre	137
Ek	138
Bakım	138
Sıvıyla temas	138
Tasıma Sırasında Dikkat Edilecek Hususlar:	138
Teknik veriler	139
Metin yazma ve düzeltme	141
Sözlük	143
Aksesuar	156
Baz istasyonunun duvara montajı	160
Şarj istasyonunun duvar montajı	160
İndeks	161

Genel bakış



- 1 **Alış gücü** (→ s. 33)
Eco Modu+ Etkinleştirildiğinde (→ s. 69)
sembol değişiyor.
- 2 **Kumanda tuşu** (→ s. 35)
Mikrofonu sessiz moda getirin (→ s. 49)
- 3 **Cevaplama/hoparlör tuşu**
yanıp sönüyor: gelen arama;
yanıyorsa: Hoparlörden görüşme devrede;
görüşmeyi kabul etme; dinleme modunda:
Tekrar arama listesini açmak (kısaca basın);
Bağlantı listesini açmak (uzunca basın);
→ s. 42)
görüşme sırasında: Ahizeli görüşme ile
hoparlörle görüşme arasında geçiş (→ s. 48)
- 4 **Tuş 1**
Ağ şebeke telesekreterini arama (uzunca
basın)
- 5 **Yıldız tuşu**
Zil seslerini açma/kapatma (uzunca basın);
varolan bağlantıda: Darbeli arama/tonlu
arama arasında geçiş (kısaca basın)
- 6 **Mesaj tuşu** (→ s. 59)
Arayanlar ve mesaj listelerine erişim;
yanıp sönüyor: yeni mesaj veya yeni arama
- 7 **Mikrofon**
- 8 **R tuşu**
- Danışma (Flaş)
- Arama duraksama girin (uzunca basın)
- 9 **Kare tuşu**
Tuş kilidini açma/kapatma (bekleme modunda
uzun süreli basın);
Büyük/küçük harf ve rakam yazma arasında
geçiş
- 10 **Bitirme, açma/kapatma tuşu**
Görüşmeyi bitirme; işlevi iptal etme; bir menü
düzeyi geri gitme (kısaca basın); bekleme
konumuna dönme (uzunca basın); mobil
cihazı açma/kapatma (bekleme konumunda
uzunca basın)
- 11 **Ekran tuşları** (→ s. 7)
- 12 Bekleme modunda ekran
- 13 **Pillerin şarj durumu** (→ s. 33)

Uyarı

Ekran dilini değiştirmek için, aynı s. 15 ile s. 76
anlatıldığı gibi devam edin.

Ekran simgeleri

Ayarlara ve telefonunuzun işletim durumuna bağlı olarak aşağıdaki simgeler gösterilir:

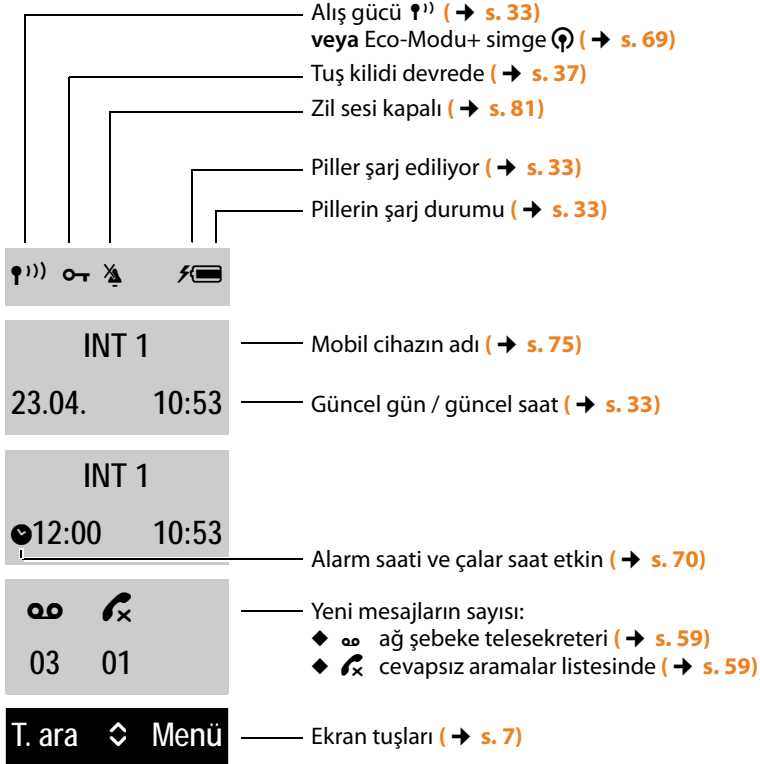

Harici bir arama sırasında ekran:

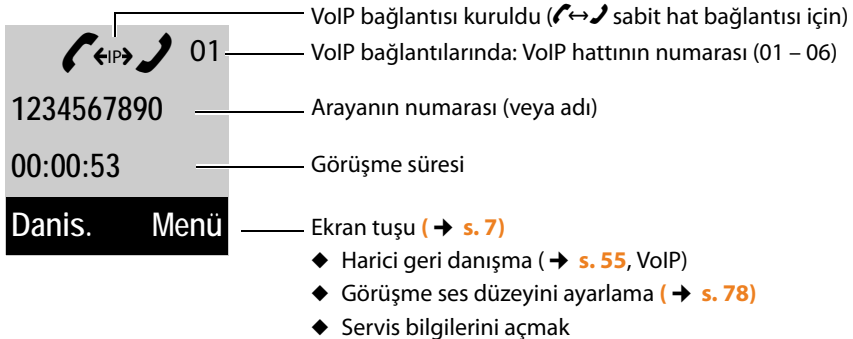

Diğer ekran simgeleri:

Bağlantı kurulması



Bağlantı kuruldu

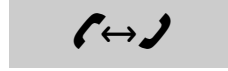

Bağlantı kurmak mümkün değil veya bağlantı kesildi



Harici arama (→ s. 45)



Dahili arama (→ s. 72)



Alarm (→ s. 70)



Bilgi



Sorgulama



Lütfen bekleyin ...



İşlem uygulandı



İşlem başarısız



Ekran tuşları

Ekran tuşlarının fonksiyonları, kullanım durumuna göre değişir. Örnek:

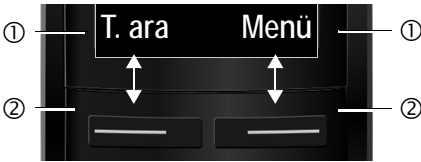

- ① Ekran tuşlarının güncel fonksiyonu
- ② Ekran tuşları

Önemli ekran tuşları şunlardır:

T. ara	Tekrar arama listesini açma.
Menü	Duruma bağlı bir menü açma.
OK	Seçimi onayla.
Sil	Silme tuşu: Karakterleri tek tek sağdan sola doğru silme.
Geri	Bir menü düzeyi geri gitme veya işlemi iptal etme.

Ana menü simgeleri

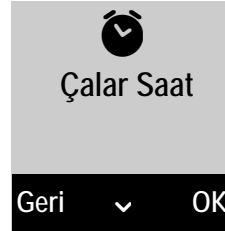

- Seçili Servisler
- Cevrimici Kisiler
- Çalar Saat
- Sesli Mesaj (Ağ şebeke telesekreteri)
- Ayarlar

Menü yönetimi ile ilgili bilgiler → s. 36
Menüye genel bakış → s. 40

Baz istasyonuna kısa genel bakış

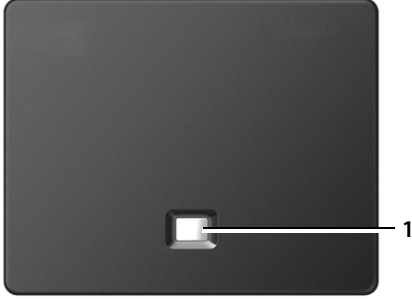

Baz istasyonu tuşu

1 Çağrı tuşu

Yanıyor:

Ağ şebekesi etkin (örn. telefon LAN/internet ile bağlı)

Yanıp sönüyor:

Veri aktarımı etkin (örn. Router/sunucu)

Kısaca basın:

Çağrı başlatma, IP adresini mobil cihazda görüntüleme

Uzunca basın:

Baz istasyonunu bildirim moduna geçirmek

Güvenlik bilgileri



- Telefonu kullanmaya başlamadan önce güvenlik bilgilerini ve kullanım kılavuzunu okuyun.
- Çocuklarınızı teslimat içeriği ve cihaz kullanımındaki olası tehlikeler açısından bilgilendirin.
- Cihaz, bir elektrik kesintisi sırasında çalışmaz. Acil çağrı da yapılamaz.
- **Tuş/ekran kilidi devredeyken, acil durum numaraları aranamaz.**



Kullanım Hatalarına İlişkin Bilgiler



Cihazı, patlama tehlikesi bulunan ortamlarda, örn. boya/cila atölyelerinde kullanmayın.



Cihazlar sıçrayan sulara karşı korumalı değildir. Bu nedenle banyo veya duş gibi nemli ortamlara koymayınız.



Sadece cihazda belirtilen adaptörü kullanınız.

LAN bağlantısı için sadece teslimat kapsamında bulunan kabloyu ve bunun için sadece uygun görülen yerlerdeki yuvaları kullanın.



Kullanım sırasında insan veya çevre sağlığına tehlikeli veya zararlı olabilecek durumlara ilişkin uyarılar



Telefon çaldığında veya hoparlör üzerinden görüşme fonksiyonunu etkinleştirdiğinizde, el cihazının arka kısmını kulağınıza tutmayın. Aksi halde ağır, kalıcı işitme hasarları oluşabilir.

Gigaset ürününüz piyasada bulunan birçok dijital işitme cihazıyla uyumludur. Ancak her işitme cihazıyla sorunsuz bir çalışma garanti edilemez.

Telefon analog işitme cihazlarında rahatsız edici seslere (hışırtı veya ıslık sesi) neden olabilir veya buna aşırı yüklenebilir. Problem oluşması halinde işitme cihazı akustik uzmanına başvurun.



Gigaset cihazınızı başkasına verdiğinizde bu kullanma kılavuzunu da birlikte verin.



Diğer telsiz hizmetlerine zarar verebileceğinden arızalı cihazları kullanmayın veya Yetkili Servis'inde onarımını yaptırın.



Ekran çatlak veya kırıkta cihazı kullanmayın. Kırık cam veya sentetik madde, ellerinizi veya yüzünüzü yaralayabilir. Cihazı servise tamire verin.



Tıbbi cihazların çalışması etkilenebilir. Telefonu kullanacağınız ortamın teknik koşullarına dikkat edin, örn. doktor muayenehanesi.

Eğer tıbbi cihazlar (örn. bir kalp pili) kullanıyorsanız, lütfen cihazın üreticisinden bilgi alınız. Burada, cihazların çok yüksek frekanslı enerjilere karşı ne kadar dayanıklı olduğu konusunda bilgi edinebilirsiniz (Gigaset ürünleri hakkında bilgi edinmek için „Teknik özelliklere“ bakınız).



İşitme duyusunda kayıp meydana gelmesini önlemek için, uzun süreli olarak yüksek sesle müzik dinlemekten kaçınınız.

İlk adımlar

Ambalaj içeriğinin kontrolü



- 1 **Baz istasyonu** Gigaset A510 IP
- 2 Baz istasyonunu elektrik şebekesine bağlamak için bir ağı adaptörü
- 3 Baz istasyonunu analog sabit hatla bağlamak için bir telefon kablosu (TAE RJ11 6 kutuplu; yassı kablo) – ülke/servis sağlayıcısına bağlı olarak **3a** veya **3b**
- 4 Baz istasyonunun LAN'a/internet'e bağlanması için bir ethernet kablosu (2 RJ45 western modüler fişli Cat 5)
- 5 **Bir mobil cihaz** Gigaset A510H
- 6 Mobil cihaz için iki şarjlı pil (şarj edilmemiş)
- 7 Mobil cihaz için bir pil kapağı
- 8 Mobil cihaz için bir şarj istasyonu
- 9 Şarj istasyonunu elektrik şebekesine bağlamak için bir adaptör
- 10 Bir kısa talimat ve bir CD

Ürün yazılımı güncellemeleri

Gigaset'iniz için iyileştirilmiş yazılım veya yeni fonksiyonlar mevcut olduğunda, baz istasyonunuza yükleyebileceğiniz (→ s. 86) ürün yazılımının güncellemeleri kullanıma sunulacaktır. Bununla beraber telefonun kullanımı hakkında değişiklik yapıldığında, mevcut kullanım kılavuzunun yeni versiyonunu veya kullanım kılavuzu değişikliklerini şu internet adresinden alabilirsiniz

www.gigaset.com/gigaset510ip.

Güncel olarak yüklü olan ürün yazılım versiyonu → s. 132.

Mobil cihazın ilk çalıştırılması

Ekran yüzeyi bir folyo ile korunmaktadır.
Lütfen koruyucu folyoyu çıkarın!

Şarjlı pilleri takın ve pil kapağını kapatın

Dikkat

Sadece Gigaset Communications GmbH şirketinin tavsiye ettiği şarjlı pilleri (→ s. 139) kullanın, ya ni kesinlikle normal pil (şarj edilemeyen) piller kullanmayın, aksi takdirde ciddi sağlık sorunları ve maddi hasar oluşabilir. Örneğin bataryaların veya şarjlı pillerin muhafazası zarar görebilir veya şarjlı piller patlayabilir. Bunun dışında cihazda fonksiyon arızaları veya cihazda hasarlar ortaya çıkabilir.

- ▶ Şarjlı pilleri kutuplarını gözeterek doğru yerleştirin. Kutup yönleri pil yuvasında belirtilmiştir.

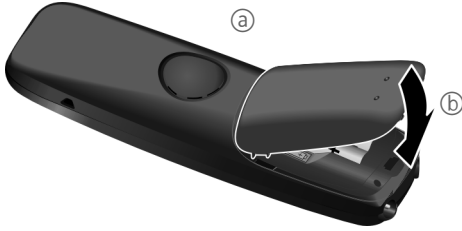

- ▶ Pil kapağını önce yukarıdan takın (a).
- ▶ Daha sonra kapak yerine oturuncaya kadar aşağıya bastırın (b).

Eğer pil kapağını tekrar açmak zoradaysanız, örneğin pilleri değiştirmek için, gövdedeki çentiği kavrayın ve pil kapağını yukarı doğru çekin.



Şarj istasyonunun bağlanması

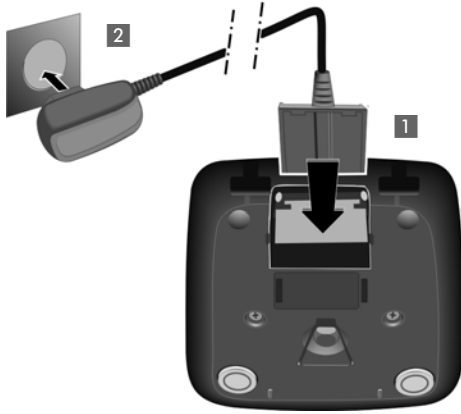

- ▶ Adaptörün yassı soketini bağlayın **1**.
- ▶ Adaptörü prize takın **2**.

Soketi şarj istasyonundan çekmeniz gerektiğinde:

- ▶ Önce adaptörü elektrik şebekesinden ayırın.
- ▶ Daha sonra kilit açma düğmesi **3**'e basın ve soket **4**'ü çıkarın.

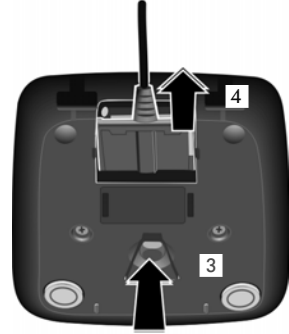

Mobil cihazı şarj istasyonuna yerleştirme

- ▶ Mobil cihazı, **ekranı öne gelecek şekilde** şarj istasyonuna yerleştirin.

Her mobil cihaz üretim merkezinden, baz istasyonuna kaydedilmiş olarak çıkar. Bu nedenle kayıt yapmanıza gerek yoktur. Mobil cihazınızı başka bir baz istasyonunda kullanmak isterseniz veya kendi baz istasyonunuzda ilave mobil cihazları kullanacaksanız, ilgili mobil cihazı manuel olarak kaydetmeniz gerekir → **s. 71**.

Pillerin şarj olması için mobil cihazı şarj istasyonunda bırakın.

Uyarı

Mobil cihaz sadece bunun için öngörülen şarj istasyonuna yerleştirilmelidir.

Pillerin ilk kez şarj ve deşarj edilmesi

Şarj durumunun doğru bir şekilde görüntülenmesi için şarjlı pillerin önce tamamen şarj edilmesi ve tamamen boşaltılması gerekir.

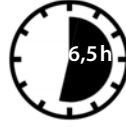

- ▶ Bunun için mobil cihazı **6,5** saat süreyle şarj istasyonuna yerleştirin.
- ▶ Şarj ettikten sonra mobil cihazı şarj istasyonundan alın ve ancak şarjlı piller **tamamen boşaldığında** tekrar şarj istasyonuna yerleştirin.

Uyarılar

- ◆ Mobil cihaz üretim merkezinden baz istasyonuna kaydedilmiş olarak çıkar. **Birden fazla mobil cihazı** olan bir model satın aldıysanız, tüm mobil cihazlar baz istasyonuna kaydedilmiştir. Bu nedenle kayıt yapmanıza gerek yoktur. Buna rağmen mobil cihaz baz istasyonunda kayıtlı bulunmuyorsa (**Lütfen Kaydedin** göstergesi yanıp sönüyor), lütfen mobil cihazı manüel olarak kaydedin → **s. 71**.
- ◆ İlk şarj ve deşarjdan sonra, mobil cihazınızı her görüşmeden sonra şarj istasyonuna geri koyabilirsiniz.
- ◆ Şarjlı pilleri mobil cihazdan her çıkarıp geri taktığınızda, şarj ve deşarj işlemini daima tekrarlayın.
- ◆ Şarj olma esnasında şarjlı piller ısınabilir. Bu tehlikeli değildir.
- ◆ Şarjlı pillerin şarj olma kapasitesi, teknik koşullar yüzünden bir süre sonra azalır.

Ekran dilini deęiřtirme

Anlamadıęınız bir dil ayarlı ise, ekran dilini deęiřtirin.

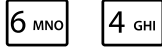

► Kumanda tuřunun saę alt kenarının üzerine basın.

► **6 MNO** ve **4 GHI** tuřlarına **yavařça** peř peř basın.

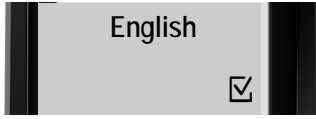

Dil ayarı ile ilgili ekran gorntlenir. Ayarlanmıř dil (rn. İngilizce) seęilmiřtir



► Kumanda tuřu  sembolnn alt kenarının zerine basın ...



... ekranda istenen dil gorntlenene kadar basın, rn. Fransızca.

► Dili seęmek iin, **OK** gostergesi altındaki ekran tuřuna basın.



Seęim  ile gostерilir.

► Bekleme konumuna geri donmek iin bitirme tuřu  sembolne **uzunca** basın.

Baz istasyonunu kurma

Baz istasyonu kapalı, +5 °C ile +45 °C arası sıcaklığa sahip ortamlarda kullanılmak üzere tasarlanmıştır.

- ▶ Baz istasyonunu evin veya dairenin merkezi bir yerine yerleştirin.

Uyarı

Baz istasyonunun kapsama alanına dikkat edin. Kapsama alanı açık alanlarda 300 m, binalarda 50 m kadardır. **Eco Modu** (→ s. 69) açık olduğunda erişim mesafesi azalır.

Normal şartlarda cihazın ayakları buldukları yüzeyde iz bırakmazlar. Fakat mobilyalarda kullanılan cila ve polisajların çeşitliliği göz önünde bulundurulduğunda, temas sırasında yerleştirilen yüzeyde iz kalmayacağı temin edilemez.

Dikkat

- ◆ Telefonu asla aşağıdaki etkilere maruz bırakmayın: Isı kaynakları, doğrudan güneş ışığı, diğer elektrikli cihazlar.
- ◆ Gigaset'inizi nem, toz, buhar ve tahriş edici sıvılara karşı koruyun.

Baz istasyonunu bağlama

Aşağıdaki resimde genel bir bakış ile baz istasyonunun tüm bağlantıları gösterilmektedir. Her bir bağlantı aşağıda detaylı olarak anlatılmaktadır. Telefonunuzla sabit hat ve VoIP üzerinden görüşme yapabilmemiz için baz istasyonunu sabit hat ve internetle bağlamanız gerekir, aşağıdaki resme bakın.

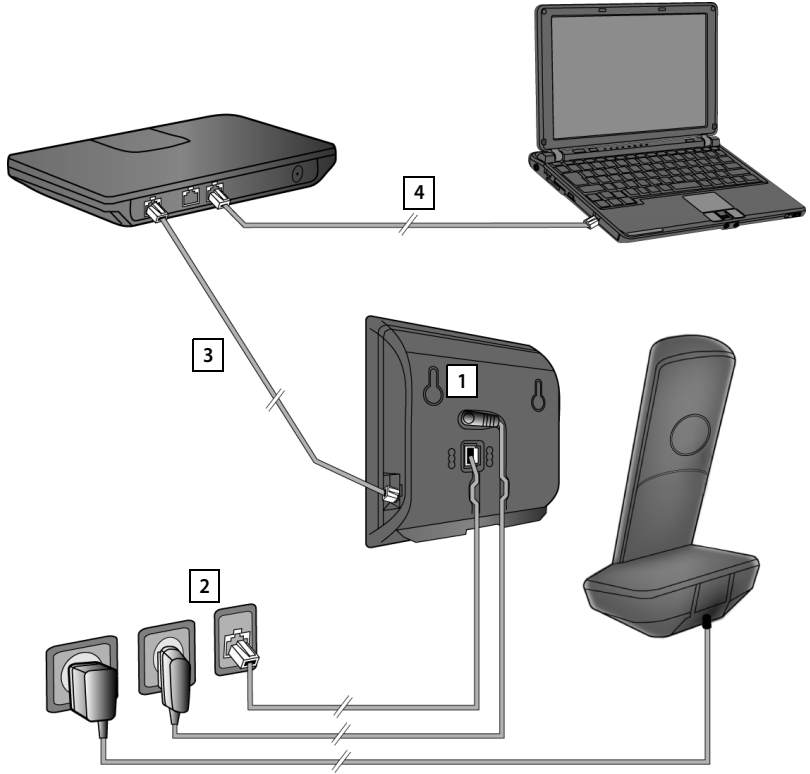

Aşağıdaki adımları verilen sıralamaya göre uygulayın:

- 1 Telefon kablosunu ve elektrik kablosunu baz istasyonuna bağlayın.
- 2 Baz istasyonunu telefon ağına ve elektrik şebekesine bağlayın.
- 3 İnternete bağlamak üzere Router'ı baz istasyonuna (bağlantı Router ve modem veya modem entegre edilmiş bir Router üzerinden) ve baz istasyonunun web konfigüratörüne konfigürasyonu için bağlayın.
- 4 Bilgisayarı Router ile bağlayın.

1. Telefon ve elektrik kablosunu baz istasyonuna bağlayın

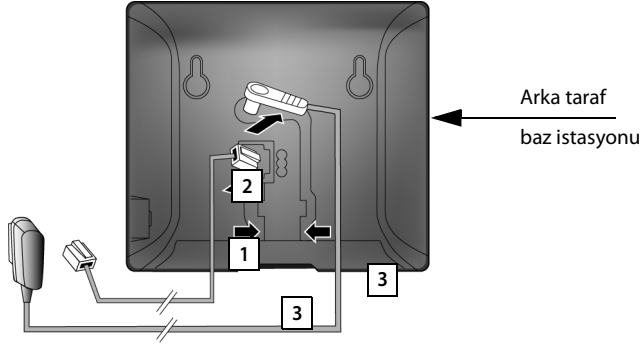

- 1 Telefon kablosunu (RJ11 soketli bağlantı kablosu) baz istasyonu arka tarafındaki bağlantı yuvasına takın.
- 2 Adaptörün elektrik kablosunu baz istasyonu arka tarafındaki üst bağlantı yuvasına takın.
- 3 Her iki kabloyu bunlar için öngörülen kablo kanallarına yerleştirin.

Dikkat

Sadece **ambalaj** içinde bulunan ağ kablosu ve telefon kablosunu kullanın. Telefon kablolarının soket tahsisi değişik olabilir (soket tahsisi → **s. 140**).

2. Baz istasyonunu sabit hatta ve elektrik şebekesine bağlama

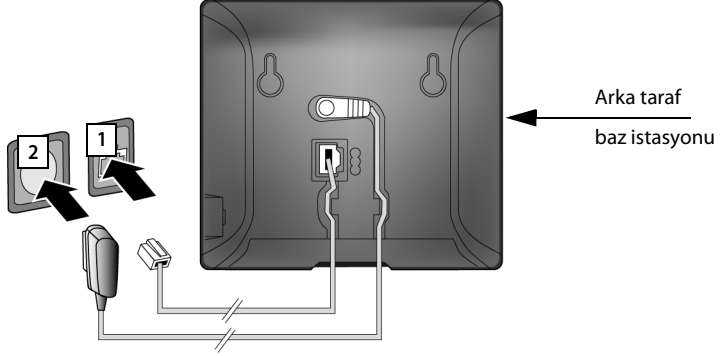

- 1 Telefon kablosunu sabit hat bağlantısına takın.
- 2 Bundan **sonra** adaptörü prize takın.

Dikkat

Telefon elektrik bağlantısı olmadan çalışmayacağından, elektrik kablosu **daima takılı** olmalıdır.

Şimdi telefonunuz ile sabit hat üzerinden telefon edebilir ve sabit hat numaranızdan ulaşabilirsiniz!

3. Baz istasyonunu Router (internet) ile bağlama

Gizlilik politikası

Cihaz Router'e bağlandığında, cihazların konfigürasyonunu kolaylaştırmak ve internet sunucuları arasında iletişimi kolaylaştırmak için otomatik olarak Gigaset Support Server ile bağlantı kurar.

Bu amaçla cihaz günde bir defa aşağıdaki cihaza özel bilgileri gönderir:

- ◆ Seri numarası / cihaz numarası
- ◆ MAC adresi
- ◆ Lan içinde Gigaset'in özel IP adresi / bağlantı noktası numaraları
- ◆ Cihaz ismi
- ◆ Yazılım sürümü

Support sunucusunda varolan mevcut cihaza özel bilgiler ile bağlantı kurulur:

- ◆ sistematik / cihaza özgü şifreler

Diğer Gigaset.net service ile bağlantılı kayıtlı verilerin bilgilerine, internette

www.gigaset.net/myaccount adresi üzerinden ulaşabilirsiniz.

Baz istasyonunuzu bir Router ile bağlayabilmeniz için baz istasyonunuz bir LAN bağlantısına sahiptir.

Bir Router'e olan bağlantı internet üzerinden VoIP telefon görüşmesi yapılabilmesi için (Voice over Internet Protocol) gereklidir. Sizin seçeceğiniz bir veya değişik VoIP servis sağlayıcısından telefonunuz için altı hesaba kadar hesap açabilir ve telefonunuza konfigüre edebilirsiniz.

Router'e olan bağlantı ayrıca telefonun aşağıdaki gibi verim özellikleri için gereklidir:

- ◆ İnternette telefonunuza ait yazılımın yeni sürümü çıktığında, bilgilendirilmek istiyorsunuz.
- ◆ Telefonunuzun internetin zaman sunucusundan tarih ve zamanı almasını istiyorsunuz.
- ◆ Telefonunuzda bilgilendirme servisini (örn. hava durumu tahmini) istiyorsunuz.

Telefonu web konfigüratörü üzerinden ayarlamak istiyorsanız, Router'e ayrıca bir bilgisayar bağlayın.

İnternet bağlantısı için bir modem üzerinden (gerekli durumlarda Router içine entegredir) internete bağlı bir Router cihazına ihtiyacınız vardır.

Uyarı

İnternet üzerinden telefon edebilmek için Flatrate'li veya Volumrate'li bir geniş bant internet bağlantısına (örn. DSL) (önerilir) ve telefonunuzu internet ile bağlayacak bir Router'e ihtiyacınız vardır. Tavsiye edilen Router'lerin bir listesini aşağıdaki internet adresinde bulabilirsiniz:

www.gigaset.com/service

Burada FAQ sayfasını açın ve Gigaset IP telefonunuzu seçin. Örn. bir "Router" arayın.

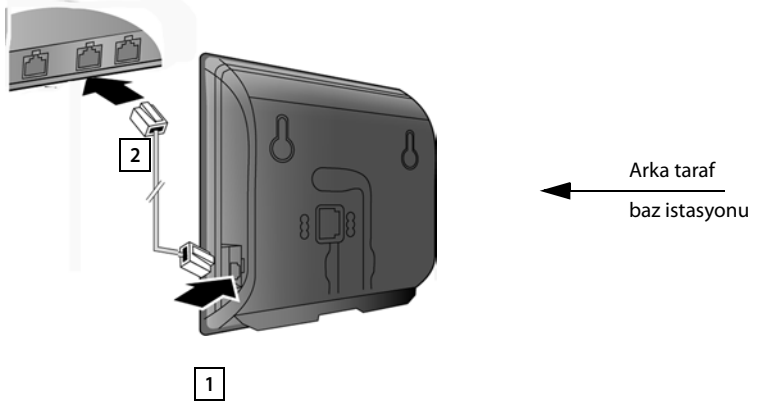

- 1 Ethernet kablosunun bir soketini (2 RJ45 Western Modüler fişli Cat 5) baz istasyonunun kenarındaki LAN bağlantı yuvasına takın.
- 2 Ethernet kablosunun ikinci soketini Router'in LAN bağlantısına takın.

Kablolar telefon ve Router arasında bağlantı olarak takıldıktan ve Router açıldıktan sonra, baz istasyonunun ön tarafındaki tuş yanar (çağrı tuşu).

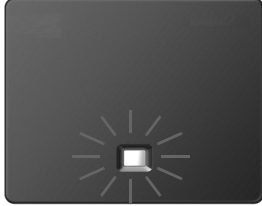

Telefonun çalıştırılması – kurulum asistanı

Oto konfigürasyon:

Bazı VoIP sağlayıcılarında VoIP ayarlarının konfigürasyonu otomatikleştirilmiştir. Bunun için sağlayıcı VoIP erişimi için gereken tüm verileri içeren bir konfigürasyon dosyası sunar (genel VoIP sağlayıcı verileri ve sizin özel hesap bilgileriniz). Telefonunuz için bu dosyayı, internette bir konfigürasyon sunucusundan indirilmek üzere kullanıma sunar.

Servis sağlayıcısından bir konfigürasyon kodu alırsınız.

Telefonunuzun kurulum asistanı (→ s. 22) gerekli yerde kodu girmenizi isteyecektir. Tüm gerekli VoIP verileri otomatik olarak telefonunuza yüklenecektir.

Konfigürasyon verisinin aktarımı sadece güvenli bağlantı üzerinden yapılır (TLS kimlik doğrulama). TLS kimlik doğrulama yapılmadığında, mesaj tuşu  yanar. Mesaj tuşuna bastığınızda **Sertif. hatası - Web yapılan diricisindeki sertifikaları kontrol edin** bildirimi görüntülenir. Bildirimi onaylamak için sağ ekran tuşuna basın.

Web konfigüratörünüze giriş yapın (→ s. 96).

Web sitesi **Security** (→ s. 104) sayfasından, bağlantının neden kurulamadığını ve ne yapmanız gerektiğini öğrenebilirsiniz.

Konfigürasyon verisinin yüklenmesinde hata oluştuysa (örn. konfigürasyon sunucusuna erişilemediğinde) telefon, verileri hatasız olarak indirene kadar bağlantı kurmaya çalışır.

Telefonda henüz VoIP bağlantıları oluşturulmadıysa ve asistan henüz çalıştırılmadıysa, kurulum asistanını başlatabilirsiniz. Onunla telefonunuzun tüm gerekli ayarlarını yapabilirsiniz.

Kurulum asistanı çerçevesinde art arda iki ayrı asistan çalışır:

- 1 VoIP asistanı
- 2 Bağlantı asistanı

Kurulum asistanını çalıştırma



Mobil cihazın şarjlı pilleri yeteri kadar şarj olduğunda, mobil cihazınızın mesaj  tuşu yanar (mobil cihazı şarj istasyonuna yerleştirdikten yakl. 20 dakika sonra).

- ▶  mesaj tuşuna basın.

1. VoIP asistanı – VoIP ayarlamaları yapmak

Aşağıdaki göstergeyi görürsünüz:



İnternet üzerinden (VoIP) internet, sabit hat ya da mobil telefon şebekesi içindeki herhangi bir görüşmeyle telefon görüşmesi yapabilmemiz için VoIP standard SIP destekleyen bir VoIP servis sağlayıcısının verdiği hizmetlere ihtiyacınız vardır.

Önkoşul: Bir VoIP servis sağlayıcısına kayıt yaptırmışsanız (örn. bilgisayarınız üzerinden) ve en az bir VoIP hesabı (IP hesabı) açtırmışsanız.

VoIP'tan yararlanabilmemiz için, erişim bilgilerinizi VoIP hesabına girmek zorundasınız. Gerekli bilgileri VoIP servis sağlayıcısından alırsınız. Bunlar:

Ya:

- ◆ Sizin kullanıcı adınızdır (VoIP servis sağlayıcısından istendiğinde).
IP hesabınızın kullanıcı ismidir (Caller-ID), genellikle telefon numaranız ile aynıdır.
- ◆ Kullanıcı kimliğiniz veya hesap isminiz
- ◆ VoIP servis sağlayıcısındaki (login) şifreniz
- ◆ VoIP servis sağlayıcısının genel ayarları (Sunucu adresleri vs.)

Veya:

- ◆ Bir otomatik konfigürasyon kodu (Activation Code)

Gigaset telefonunuzun bağlantı asistanı giriş sırasında sizi destekler.

Uyarı

Toplam altı adete kadar VoIP bağlantısını konfigüre edebilirsiniz. Telefonunuzu ilk çalıştırmada önce bir VoIP bağlantı konfigürasyonu yapabilirsiniz. Diğer VoIP bağlantılarının konfigürasyonunu daha sonra VoIP asistanı (→ s. 85) veya web konfigüratörü ile yapabilirsiniz.

VoIP asistanı başlatmak

Önkoşul: Telefonunuz Router ile bağlı durumdadır. Router cihazının internet bağlantısı vardır (→ s. 20).

- ▶ VoIP asistanını başlatmak için **Evet** sağ ekran tuşuna basın.



Ekranda VoIP asistanının bilgileri görüntülenir.

- ▶ Sayfalarda geçiş yapmak için alttaki  tuşuna basın.
- ▶ Devam etmek için **OK** ekran tuşuna basın.



Aşağıdaki ekranlarda konfigürasyon yapılabilen IP bağlantıları (IP 1 arası IP 6) gösterilir. Konfigürasyonu yapılmış VoIP bağlantıları ile işaretlenmiştir.

- ▶ Gerekirse bağlantı kurabilmek için kumanda tuşu  sembolüne basın.
- ▶ Devam etmek için **OK** ekran tuşuna basın.

Aşağıdaki göstergeyi görürsünüz:



VoIP servis sağlayıcısından bir **giriş ismi/parolası** ve gerekiyorsa kullanıcı adı aldıysanız:

- ▶ Ekran göstergesi altındaki **Hayir** tuşuna basın.
- ▶ Diğer bilgiler için bölüm: "**VoIP servis sağlayıcısı verilerinin indirilmesi**" → s. 27.

VoIP servis sağlayıcınızdan bir **otomatik konfigürasyon kodu** (Activation Code) aldıysanız:

- ▶ Ekran göstergesi altındaki **Evet** tuşuna basın.
- ▶ Diğer bilgiler için bölüm: "**Otomatik konfigürasyon kodunu girin**" → s. 26.

İnternet bağlantısı yok:

Telefonunuzun VoIP servis sağlayıcısına kaydını yapabilmemiz için telefonun bir internet bağlantısına ihtiyacı vardır. Bir bağlantı kurulamadığında, aşağıdaki bildirimler görüntülenir:

- ◆ Telefonunuz Router'e bağlanamadığında, **IP adresi mevcut değil** mesajı gösterilir.

Router ile baz istasyonu arasındaki soket bağlantısını ve Router'in ayarını kontrol edin.

Telefonuz için IP adresinin dinamik bağlantısı önceden ayarlıdır. Router'inizin telefonu "tanıması" için Router cihazında IP adresinin dinamik bağlantısının etkinleştirilmiş olması, yani Router cihazının DHCP sunucusu ayarlanmış olması gerekir. Router cihazının DHCP sunucusu etkinleştirilemiyorsa, telefona sabit bir IP adresi atamanız gerekir (→ s. 83).

- ◆ Telefonunuz internete bağlanamadığında, **İnternet bağlan. yok** mesajı gösterilir.

IP sunucusu ara sıra kullanıma açık olmayabilir. Bu durumda daha sonra bir bağlantı oluşturmaya çalışın.

Veya: Router ile modem arasındaki soket bağlantısını veya DSL bağlantısını ve Router'de bulunan ayarları kontrol edin.

- ▶ **OK** tuşuna bastığınızda, VoIP asistanı iptal edilir.

IP bağlantısının konfigürasyonunu yapmak için daha sonra asistanı menü üzerinden çalıştırmalısınız.

Otomatik konfigürasyon kodunu girin



- ▶ Servis sağlayıcınızdan aldığınız oto konfigürasyon kodunu klavye üzerinden girin (maks. 32 karakter). Yanlış bir karakter girdiğinizde bunu sol ekran tuşuna basarak silebilirsiniz.
- ▶ Ekran göstergesi altındaki **OK** tuşuna basın.

VoIP telefon görüşmesi için gerekli bütün veriler doğrudan internet üzerinden telefonunuza yüklenir.

Tüm veriler başarılı olarak telefonunuza yüklendiğinde, ekranda **IP hesabi kayıtlı** görüntülenir.

- ▶ Diğer bilgiler için bölüm: "**2. Bağlantı asistanı**"; s. 30.

VoIP servis sağlayıcısı verilerinin indirilmesi

Bağlantı asistanı internet ortamında Gigaset konfigürasyon sunucusuyla bir bağlantı kurar. Burada çeşitli VoIP servis sağlayıcılarına ait genel erişim bilgilerini içeren çeşitli profiller yüklemeye hazır olarak bulunmaktadır.

Kısa bir süre sonra aşağıdaki bildirimleri görürsünüz:



Bir ülke listesi indirilir.

- ▶  kumanda tuşunun ekranda telefonu kullanmak istediğiniz ülke görüntülenene kadar üstüne ve altına defalarca basın.

- ▶ Ekran göstergesi altındaki **OK** tuşuna basın. Seçiminiz onaylanır.



Konfigürasyon sunucusunda genel giriş bilgileriyle profil sunan VoIP servis sağlayıcılarının bir listesi yüklenir.

- ▶ VoIP servis sağlayıcınız ekranda görüntülenene kadar  kumanda tuşunun altına veya üstüne defalarca basın.
- ▶ Ekran göstergesi altındaki **OK** tuşuna basın. Seçiminiz onaylanır.

VoIP servis sağlayıcınızın genel giriş yapma bilgileri indirilir ve telefona kaydedilir.

Servis sağlayıcınızın verilerini indiremediniz

Eğer servis sağlayıcınız listede bulunmuyorsa, ya ni genel veriler indirilmeye sunulmamışsa, VoIP asistan bağlantısını sonlandırarak şu şekilde hareket edin:

- ▶ Ekranda **Yardımcıyı durdur?** görüntülenene kadar kapatma tuşu  sembolüne birkaç defa **kısaca** basın ve sonra ekran tuşuna **Evet** basın.

VoIP servis sağlayıcınızın gerekli ayarlarını ve IP hesabını web konfigüratörü üzerinden yapmalısınız. Genel sağlayıcı verilerini VoIP sağlayıcınızdan alırsınız.

VoIP bağlantısının alıcı/verici bağlantısı olarak atanmasını daha sonraki bir zamanda web konfigüratörü üzerinden değiştirebilirsiniz.

VoIP hesabınızın kullanıcı bilgilerini girin

Şimdi sizden VoIP hesabınız için kişisel erişim bilgilerini girmeniz istenir.

Bu işlem servis sağlayıcısına bağlıdır:

◆ Kullanici Kimligi (giriş ismi), şifresi, Kullanici İsmi

Dikkat ...

... erişim bilgilerini girerken doğru büyük/küçük yazıma dikkat edin!

Büyük/küçük yazımı ve rakam girişi arasında geçiş yapmak için, **[⇄]** tuşuna basın (gerekiyorsa bir kaç kez). Büyük harf, küçük harf veya rakam yazma modlarından hangisinin etkin olduğu ekranda gösterilir.

Yanlış girilmiş karakterleri **[S]** altındaki sol ekran tuşuyla silebilirsiniz. İmlecin solundaki karakter silinir.

Kumanda tuşu **[↵]** ile giriş alanı içinde gezebilirsiniz (yukarı/aşağı basın).



▶ Klavye üzerinden, VoIP servis sağlayıcısından aldığınız kullanıcı adınızı girin.

▶ Ekran göstergesi altındaki **OK** tuşuna basın.



▶ Klavye üzerinden şifrenizi girin.

▶ Ekran göstergesi altındaki **OK** tuşuna basın.



- ▶ Klayve üzerinden, VoIP servis sağlayıcısından aldığınız kullanıcı adınızı girin.
- ▶ Ekran göstergesi altındaki **OK** tuşuna basın.



Tüm gerekli girişleri yaptığınızda VoIP asistanı, telefonu VoIP servis sağlayıcısına kayıt etmeye çalışacaktır.

Başarılı kayıt sonrasında "IP hesabı kayıtlı" mesajı gösterilir.
VoIP asistanı başlatılır.

2. Bağlantı asistanı

Bağlantı asistanı ile daha önce konfigüre edilmiş bağlantıları (sabit hat bağlantısı ve VoIP bağlantılarını → s. 23) kaydı yapılan mobil cihazlara alıcı ve gerekirse verici bağlantısı olarak atayabilirsiniz.

- ◆ **Alıcı bağlantıları**, sizin aranabilmeniz için verilen telefon numaralarıdır (bağlantılar). Gelen aramalar sadece kendine ait olan bağlantının alıcı bağlantısı olarak atanan mobil cihazlara yönlendirilir.
- ◆ **Verici bağlantıları** harici görüşme yaptığınız bağlantılardır. Faturalama verici bağlantısı üzerinden servis sağlayıcısı tarafından gerçekleşir. Her mobil cihaza bir bağlantıyı verici bağlantısı olarak sabit atayabilirsiniz.
- ◆ Telefonunuzun her bağlantısı (telefon numarası) aynı zamanda verici ve alıcı bağlantısı olabilir. Her bağlantıyı birden fazla dahili görüşmeçiye verici ve alıcı bağlantısı olarak atayabilirsiniz.

Standart atama

Mobil cihazlara kayıt esnasında/ilk çalıştırılmasında, konfigürasyonu yapılan bağlantılar alıcı bağlantısı olarak ve sabit hat bağlantısı verici bağlantısı olarak atanır.

Bağlantı asistanını başlatma

a.



- ▶ **Mobil cihazın** verici ve alıcı bağlantısı ayarını dahili isim INT 1 ile değiştirmek isterseniz **Evet** ekran tuşuna basın.
- ▶ Bu mobil cihaz için ayar değişikliği yapmak istemiyorsanız, **Hayır** ekran tuşuna basın.

b.



İlgili mobil cihazda buna atanan güncel alıcı bağlantısı görüntülenir.

Gerekirse liste sayfalarında geçiş yapmak için alttaki  kumanda tuşuna basmalısınız.

- ▶ Alıcı bağlantı seçeneğini değiştirmek istiyorsanız, **Degis.** ekran tuşuna basın.
- ▶ Alıcı bağlantılarının atamasını değiştirmek istemiyorsanız **OK** ekran tuşuna basın.

OK bastığınızda, → **e.** ile devam edilir

Değistir bastığınızda, aşağıdakiler görüntülenir:

c.



Mobil cihazda VoIP bağlantısına görüşmeler IP1 iletilmek istenmiyorsa:

- ▶ **Sağ** (veya sol)  kumanda tuşuna, **Hyr.** ayarı yapmak için basın.



d.



- ▶ Bir sonraki bağlantı seçeneğine geçmek için **altta** bulunan kumanda tuşu  sembolüne basın. Yukarıda anlatıldığı gibi **Evt.** veya **Hyr.** ayarlayın.
- ▶ Her bağlantı için tüm adımları tekrar edin.
- ▶ Mobil cihazın ayarlamasını sonlandırmak için **OK** ekran tuşuna basın.

Kontrol için alıcı bağlantılarının güncellenmiş listesi görüntü ekranında gösterilir.

Atamayı onaylamak için ekran tuşu **OK** sembolüne basın.

e.



Mobil cihazda, cihaza güncel ayarlanan gönderme bağlantısı gösterilir: **Sabit Hat**.

- ▶ Ayar değişikliği yapmak istemiyorsanız, **OK** ekran tuşuna basın. Aşağıdaki adımları atlayın.
- ▶ Ayar değişikliği yapmak istiyorsanız **Değis.** ekran tuşuna basın.

f.





Mobil cihazın başka bir bağlantı/numara üzerinden arama yapmasını istediğinizde:

- ▶ Arzu edilen bağlantı gösterilene kadar **sağdaki** kumanda tuşu  sembolüne uzunca basın (örnek IP1).



- ▶ Ayarlamayı kayıt etmek için ekran tuşu **OK** sembolüne basın.

Telefon numarasını tuşlayıp kısa süreli açma tuşu  sembolüne bastığınızda, seçilmiş olan bağlantı, mobil cihazda standart gönderme bağlantısı olarak kullanılacaktır.

Her zaman görüşme yapmak için başka bir bağlantı seçme olanağınız vardır. **uzunca**  cevaplama tuşuna bastığınızda, kullanıma sunulan mevcut bağlantı seçeneklerinin bir listesi görüntülenir (→ s. 42).

Belirli standart bir verici bağlantısı yerine mobil cihaza **Her çağr. seç** atayabilirsiniz. Bundan dolayı mobil cihazda her görüşmede, görüşmenin yapılacağı bağlantıyı seçmeniz gerekir (→ s. 43).

Baz istasyonunda birden fazla mobil cihaz kayıtlıysa, sizden bu mobil cihazlara alıcı ve verici bağlantısı atamanız istenecektir. Ekranda aşağıdaki veri gösteriliyor:

Baglanti ata INT1?

- ▶ a. ile f. arası adımları, bildirim yapılmış her mobil cihaz için uygulayın.



Başarılı ayarlamalardan sonra kısa süreliğine aşağıdaki ekran göstergesi gelir:







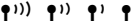

Kurulumun bitimi

Asistanı  mesaj tuşu üzerinden başlattıysanız, mobil cihaz dinlenme moduna geçiş yapar (dinlenme modu için bir örnek):

Ekran göstergeleri

- ◆ Baz ünitesi ile mobil cihaz arasında sinyal bağlantısı:
 - iyi ile düşük arası: 
 - sinyal alışı yok: 

Eco Modu+ (s. 69) etkinse,  gösterilir.

- ◆ Pillerin şarj durumu:
 -  % 66 üzerinde şarj
 -  % 34 ve % 66 arası şarj
 -  % 11 ile % 33 arası şarj
 -  % 11 şarj
 -  yanıp sönüyor: Şarjlı pil neredeyse boş (10 dakikanın altında konuşma süresi)
 -  yanıyor: Piller şarj ediliyor
- ◆ INT 1
Mobil cihazın dahili adı (s. 75)

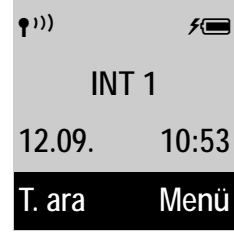

Uyarı

Telefonunuz ve onun sistem ayarlarını yetkisiz erişimlerden korumak için yalnızca sizin bildiğiniz dört haneli rakamsal kod – PIN kodu girebilirsiniz. Bu kodu mobil cihazları kaydetme/kaydını silme veya telefonunuzun VoIP veya LAN ayarlarını değiştirmeden önce girmek zorundasınız.

Teslimat esnasında PIN 0000 (4 x Sıfır) olarak önceden ayarlanmıştır.

PIN'i nasıl değiştireceğiniz, → s. 83.

Tarih ve saat

Tarih ve saati ayarlamamanın iki olanağı vardır:

- ◆ Teslimat durumunda telefonunuz tarih ve saati bir zaman sunucusundan alacak şekilde ayarlanmıştır, internete bağlı olması şartı ile.
Zaman sunucusunun senkronizasyonunu web konfigüratörü ile başlatabilir ve kapatabilirsiniz (→ s. 114).
- ◆ Kaydı yapılmış bir mobil cihazın menüsü üzerinden de saat ve tarih ayarını manüel olarak değiştirebilirsiniz (→ s. 82).

Tarih ve saat örn. gelen aramaların tam saatinin arama listelerinde ve başka listelerde görüntülenmesi veya çalar saati kullanmak için gereklidir.

Nasıl devam edeceksiniz

Telefonunuzu başarılı bir şekilde çalıştırdıktan sonra, büyük olasılıkla onu kendi kişisel ihtiyaçlarınıza göre ayarlamak istersiniz. En önemli konuları hızlı bir şekilde bulmak için, aşağıdaki kılavuzu kullanın.

Henüz menü yönlendirmeli cihazları, örn. diğer Gigaset telefonlar, kullanılmadıysanız, önce "**Telefonun kullanılması**" → s. 35 bölümünü okuyun.

Bilgileri ...

... burada bulabilirsiniz.

Harici arama yapmak çağrı kabul etmek



s. 42

Zil sesi melodisinin ve zil sesi düzeyinin ayarlanması



s. 79

Eco Modu ayarlama



s. 69

Varolan Gigaset mobil cihazları kaydetmek ve bunların telefon rehberi kayıtlarını yeni mobil cihaza aktarmak



**s. 71
s. 64**

Diğer VoIP hesaplarını kaydedilmesi



s. 85

Telefonu bir telefon tesisatında çalıştırma



s. 90

Telefonu web konfigüratörü ile ayarlama



s. 93

Telefonun kullanılması





Kumanda tuşu

Aşağıda, kumanda tuşunun ilgili kullanım durumlarında basmanız gereken tarafı siyahla işaretlenmiştir (yukarı, aşağı, sağ, sol), örn. "kumanda tuşunun sağ kenarına basma" için .



Kumanda tuşunun çeşitli fonksiyonları vardır:







Mobil cihaz bekleme konumundayken

-  Ana menü açılır.
-  **Kısaca basın:** Mobil cihazın telefon rehberini açın.
-  Mobil cihazların listesini açma.
-  Mobil cihazın konuşma ses seviyesinin (→ **s. 78**) ayarlanması için menüyü görüntüleyin.





Menülerde ve listelerde

-  /  satır satır yukarı/aşağı kaydırma.





Giriş alanlarında

Kumanda tuşuyla imleci yukarı , aşağı , sağa  veya sola  hareket ettirebilirsiniz.

Harici görüşme sırasında

-  Mikrofonu sessiz moda getirin.
-  Telefon rehberini açın.
-  Dahili danışmayı başlatın.
-  Ahize veya hoparlör ses düzeyini değiştirir.

Tuş alanındaki tuşlar

-  /  /  vb.
Mobil cihazda görüntülenen tuşa basın.
-  Rakamları veya harfleri girin.

Yanlış girişlerin düzeltilmesi

Giriş alanlarındaki yanlış karakterleri düzeltmek için, kumanda tuşuyla yanlış girişe doğru ilerleyin. Ardından:

- ◆ **Sil** ekran tuşu ile **karaktere uzunca basarak kelimeyi** imlecin solundan silin,
- ◆ İmlece karakter ekleme,
- ◆ işaretli (yanıp sönen) karakterin, örn. saati ve tarihi girerken, üzerine yazabilirsiniz.

Menü yönetimi



Telefonunuzda yer alan fonksiyonlar, çeşitli düzeylerden oluşan bir menü aracılığıyla size sunulur (Menüye genel bakış → s. 40).

Ana menü (ilk menü düzeyi)

- ▶ Ana menüyü açmak için mobil cihazın bekleme durumunda ekran tuşuna **Menü** veya sağ kontrol tuşuna  basın.

Ana menüdeki fonksiyonlar, simgeler ve adlara sahip liste olarak görüntülenir (sağdaki örnek).

Bir fonksiyonu seçme

- ▶  kumanda tuşuna basarak bir fonksiyondan diğerine geçebilirsiniz. Seçilebilir fonksiyon ekranda görünür.
- ▶ **OK** tuşuna veya sağ  ekran tuşuna basarak gösterilen fonksiyonu seçersiniz. Buna ait alt menü açılır, bunun ilk kaydı gösterilir.

Eğer **Geri** ekran tuşuna veya **kısaca** bitirme tuşuna  basacak olursanız, ekran bekleme konumuna geri döner.

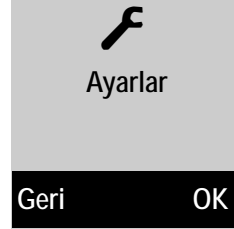

Alt menüler

Alt menüdeki fonksiyonlar isimlerle gösterilir.

Bir fonksiyonu seçme

- ▶  kumanda tuşuna basarak bir fonksiyondan diğerine geçebilirsiniz. Fonksiyon her defasında ekranda görünür.
- ▶ **OK** ekran tuşuna basmak suretiyle, gösterilen fonksiyonu seçersiniz. Buna ait alt menü açılır, bunun ilk kaydı gösterilir.

Ekran tuşuna **Geri** veya bitirme tuşuna  **kısaca** basarsanız, önceki menü düzeyine geri dönersiniz veya işlemi yarıda kesersiniz.

OK ekran tuşuna basarak onaylamadığınız ayarlar kaybolur.

Bekleme moduna dönülmesi

Menüdeki belirli bir noktadan:

- ▶ Bitirme tuşuna  **uzunca** basın veya
- ▶ hiçbir tuşa basmayın: 2 dakika sonra ekran **otomatik** olarak bekleme konumuna geçer.

Bekleme konumundaki ekranı için bir örnek, s. 33'de gösterilmiştir.

Mobil cihazın açılması/kapatılması



Mobil cihazı kapatmak için bekleme konumunda bitirme tuşuna **uzunca** basın (onay sesi).
Yeniden açmak için, bitirme tuşuna bir kez daha **uzunca** basın.

Tuş kilidinin açılması/kapatılması

Tuş kilidi, telefonun istenmeden kullanılmasını önler.



Tuş kilidini açmak veya kapatmak için, bekleme modunda kare tuşuna **uzun** süreli basın. Onay sesi duyulur.

Tuş kilidi devredeyse, tuşa bastığınızda bir not görürsünüz.

Arandığınızda tuş kilidi otomatik olarak kapatılır. Görüşme bittikten sonra tekrar devreye girer.

Uyarı

Tuş kilidi devredeyse acil çağrı numaraları da aranamaz.

Kullanım kılavuzundaki kullanma talimatlarının gösterilmesi

Kullanım talimatları kısaltılmış olarak belirtilir, örn:

Menü ▶  **Ayarlar** ▶ **Eco Modu+** (☑ = açık)

▶ Bu, aşağıdaki şekilde hareket etmeniz anlamına gelir:



▶ Ana menüyü açmak için, **Menü** göstergesi altındaki ekran tuşuna basın.



▶ Kumanda tuşu  sembolünün alt kenarının üzerine basın ...



... ekranda **Ayarlar** menü noktası görüntülenene kadar.

▶ Girişleri kaydetmek için, **OK** göstergesi altındaki ekran tuşuna basın.



▶ Kumanda tuşu  sembolünün alt kenarının üzerine basın ...



... ekranda **Eco Modu+** menü noktası görüntülenene kadar.

- ▶ Fonksiyonu açmak veya kapatmak için **OK** göstergesi altındaki ekran tuşuna basın (☑ = açık).

- ▶ Önceki menü düzeyine geri dönmek için, **Geri** altındaki ekran tuşuna basın. **veya** bekleme moduna geri dönmek için,  bitirme tuşunun üzerine **uzunca** basın.

Menüye genel bakış

Menü girişleri kısmen alt kısımlara bölünmüşlerdir. Sayfa sayıları, kullanım kılavuzundaki açıklamalara işaret etmektedir.

Ana menünün açılması: Telefon bekleme modundayken ekran tuşu **Menü** sembolüne basın.

Seçili Servisler

Otomatik Geri Arama	Yalnızca sabit hat	→ s. 57
Sonr. Bilinmey. Çağrı		→ s. 54
Çağrı Yönlendirme	Dahili Hat	Telefonda konfigürasyonu yapılmış VoIP bağlantıları görüntülenir.
	Sabit Hat	
	IP1	
	IP2	
	:	
IP6		
Çağrı Bekletme		→ s. 53
Tüm Bilinmeyen Çağrılar		→ s. 50
Aktar (ECT)		→ s. 57

Çalar Saat

Etkinletirme	→ s. 70
Uyanma zamanı	→ s. 70

Sesli Mesaj

Mesajları Oynat	Yerel Telesekr. Sa. Hat	→ s. 68
	Yerel Telesekr. IP1	→ s. 66
	:	
Yerel Telesekr. IP6		
Sebeke Gelen Kutuları	Yerel Telesekr. Sa. Hat	→ s. 66
	Yerel Telesekr. IP1	
	:	
	Yerel Telesekr. IP6	
Tus1'i Ayarla	Yerel Telesekr. Sa. Hat	→ s. 67
	Yerel Telesekr. IP1	
	:	
	Yerel Telesekr. IP6	

**Ayarlar**

Tarih/Saat		→ s. 82
Ses Ayarları	Çagrı Seviyesi	→ s. 78
	Zil sesi düzeyi	→ s. 79
	Uyari tonlari	→ s. 81
	Pil Zayıf	→ s. 81
	Zil Sesleri (Ahize)	→ s. 79
Ekran	Ekran koruyucu	→ s. 76
	Renk Semalari	→ s. 77
	Kontrast	→ s. 77
Dil seçimi		→ s. 76
Kayıt	El cihazı kaydı	→ s. 71
	El cihazını iptal et	→ s. 71
Telefon	Otomatik cevaplama	→ s. 78
	VoIP Asistani	→ s. 85
	Çagrı Listesi Türü	→ s. 60
	Arama yöntemi	→ s. 90
	Geri Arama	→ s. 90
	Ön kod	→ s. 91
	Bekleme Müziği	→ s. 83
Sistem	El cihazı-Reset	→ s. 81
	Baz Reset	→ s. 88
	Baz Yen. Baslat.	→ s. 88
	Repeater Modu	→ s. 87
	Yerel Ağ	→ s. 83
	Yazılım Güncellemesi	→ s. 86
	Sistem PIN	→ s. 83
	Eco Modu	→ s. 69
Eco Modu+	→ s. 69	

Telefon görüşmesi

Uyarı

Baz istasyonunuz üzerinden 3 harici telefon görüşmesine kadar, ikisi VoIP ve biri sabit hat üzerinden olmak üzere paralel görüşme yürütebilirsiniz.

Harici arama

Harici aramalar kamuya açık telefon şebekesine (sabit hat) yapılan veya internet üzerinden yapılan aramalardır (VoIP).

Harici bir görüşme yapmak için telefonunuza bir bağlantıyı, verici bağlantısı olarak seçmeniz gerekir. Aşağıdaki seçenekler vardır:

- ◆ Mobil cihaza bir bağlantıyı verici bağlantısı olarak sabit atamanız.
- ◆ Mobil cihazda standart olarak her aramada bir verici bağlantısı seçimi yapabilirsiniz. Uzunca  cevaplama tuşuna bastığınızda, telefonun kullanıma sunulan mevcut verici bağlantı seçeneklerinin bir listesi görüntülenir.

Sabit atan verici bağlantısı

Önkoşul:

Mobil cihaza bir bağlantı (sabit hat veya VoIP bağlantısı) verici bağlantısı sabit olarak atanmıştır.



Numarayı girin ve **kısaca** cevaplama tuşuna basın. Çevrilen numara (**→ s. 110**) için bir arama kuralı bulunmuyorsa, numara mobil cihazın verici bağlantısı üzerinden aranır. Bir arama kuralı bulunuyorsa, numara arama kuralında belirlenen bağlantı üzerinden aranır. Telefon numarası bir arama kuralı tarafından kilitlendiyse, aranmaz. **Mümkün değil!** mesajı görüntüleniyor.

Veya:



Cevaplama tuşuna **uzunca** basın ve bağlantıyı seçin.

Ara

Ekran tuşuna basın.



Numarayı girin. Numara son rakamın girişinden yaklaşık 3,5 saniye sonra aranır.

Ekranında aranan numara ve kullanılan verici bağlantısı görüntülenir (örn. **ile IP2**). Mevcutsa, sizin ayarladığınız bağlantının ismi görüntülenir. Bunun dışında standart isim görüntülenir.

Bir VoIP bağlantısının yapılandırılmasından sonra, kullanılan VoIP hattının numarası ekranın sağ yukarısında görüntülenir (**IP2 için 02**).



ile IP2

12345678

Bitir

Menü

Uyarılar

- ◆ VoIP üzerinden sabit hattı aradığınızda, gerekirse şehir içi görüşmelerde de alan kodunu girmeniz gerekebilir (VoIP sağlayıcınıza bağlı). Alan kodunu konfigüratöre kaydettiğinizde alan kodunu girmeniz gerekmez ve **Predial area code for local calls via VoIP** opsiyonunu etkinleştirebilirsiniz (bkz.web konfigüratörü).
- ◆ **Automatic Fallback to Fixed Line** opsiyonunu web konfigüratörü ile etkinleştirdiyse ve VoIP üzerinden bağlantı kurma girişimi hata veriyorsa, bağlantının otomatik olarak sabit hat üzerinden kurulması girişiminde bulunulur.

Her aramada bağlantı seçeneği

Önkoşul: Mobil cihaza verici bağlantısı yerine "**Her çağr. seç**" opsiyonu atanmıştır.



Numarayı girin ve cevaplama tuşuna basın. Telefonunuzun tüm bağlantılarının listesi görüntülenir.



Bağlantıyı seçin.



Ekran tuşuna basın.

Aranan telefon numarası için bir arama kuralı belirlenmişse (→ **s. 110**), arama kuralında belirtilen bağlantı kullanılır.

Uyarılar

- ◆ Bitirme tuşuyla aramayı sonlandırabilirsiniz.
- ◆ Görüşme sırasında ekranda görüşme süresi görüntülenir.
- ◆ Telefon rehberiyle (**s. 62**), aramalar listesiyle ve tekrar arama listesiyle (**s. 58**) arama yapıldığında, numaraların tekrar tuşlanması gerekmez.

Ekran tuşunda bağlantı listesi kullanma

Önkoşul: Tüm konfigürasyonlu bağlantıları içeren bir listeyi ekran tuşuna atadıysanız (→ **s. 77**).



Sel.Cn. Ekran tuşuna basın ve bağlantıyı seçin.



Ara / **Ara** Cevaplama tuşu veya ekran tuşuna basın.



Numarayı girin. Numara son rakamın girişinden yaklaşık 3,5 saniye sonra aranır.

Telefon numarası için belirlenmiş arama kuralı göz ardı ediliyor. İstisna: Arama kuralında kilitliyse, VoIP bağlantısında etkindir (sabit hatta değil).

IP adresini görüntüleme (sağlayıcıya bağlı)

VoIP üzerinden bir telefon numarası yerine bir IP adresini de arayabilirsiniz.

- ▶ Yıldız tuşuna [*] basarak IP adresinin sayı gruplarını birbirlerinden ayırabilirsiniz (örn. 149*246*122*28).
- ▶ Gerekliyse [#] kare tuşuna basarak görüşme yaptığınız kişinin SIP Port numarasını IP adresine ekleyebilirsiniz (örn. 149*246*122*28#5060).

VoIP servis sağlayıcınız IP adreslerinin aranmasını desteklemiyorsa, adresin her bir parçası normal telefon numarası olarak yorumlanır.

Acil numaraları arama

Telefonunuzda acil çağrı numaraları için arama kuralları önceden ayarlanmamışsa, arama kurallarını kendinizin belirlemesi gerekir. Acil çağrı numaraları için, onları desteklediğini bildiğiniz bir bağlantı düzenleyin. Sabit hatta acil çağrı numaraları her zaman desteklenir.

Dikkat: Acil çağrı numaraları için arama kuralları tespit edilmemiş ve otomatik bir alan kodu ayarlanmışsa, alan kodu acil çağrı numarası bir VoIP bağlantısı üzerinden arandığında, acil çağrı numaralarının da önüne geçirilir.

Aranan kişinin numarasının görüntülenmesi (COLP)

Önkoşullar:

- ◆ Servis sağlayıcınız COLP özelliğini desteklediğinde (Connected Line Identification Presentation). Gerekliyse COLP özelliğini sağlayıcınızda etkinleştirmeniz gerekebilir (konu hakkında servis sağlayıcınızdan bilgi alın).
- ◆ Aranana kişi COLR (Connected Line Identification Restriction) özelliğini etkinleştirmemiştir.

Giden aramalarda, aramanın kabul edildiği bağlantının numarası mobil cihazın ekranında görüntülenir.

Görüntülenen arama numarası aradığınız numaradan ayrılabilir. Örnekler:

- ◆ Aranana kişi bir arama numarası aktarma işlevini etkinleştirmiştir.
- ◆ Arama, aramayı devralma işlevi yardımıyla telefon santralindeki bir başka bağlantı üzerinden alınmıştır.

Eğer telefon rehberinde bu arama numarası için bir giriş varsa, ilişkili isim ekranda görüntülenir.

Uyarılar

- ◆ Geçiş yapmada, konferans görüşmeler ve danışma işlemlerinde de aranan numara yerine erişilen bağlantının numarası (veya buna ait isim) görüntülenir.
- ◆ Arama numaralarını telefon rehberine ve tekrar arama listesine alırken, aranan numara (görüntülenen numara değil) devralınır.

Görüşmeyi bitirme



Bitirme tuşuna basın.

Arama cevaplama

Gelen bir arama üç ayrı şekilde birden sinyalize edilir: zil sesiyle, bir ekran göstergesiyle ve cevaplama/hoparlör tuşu ile.

Uyarı

Sadece mobil cihaza atanmış alıcı bağlantılarına yönelik aramalar sinyalize edilir.

Baz istasyonunuzda VoIP bağlantıları konfigüre edildiye, özellikle şunlar geçerlidir:

- ◆ Telefonunuzda alıcı bağlantılarının açık atamasını yapmadıysanız, gelen tüm aramalar tüm kaydı yapılmış mobil cihazlarda sinyalize edilirler. Standart olarak tüm kullanıma hazır bağlantılar tüm mobil cihazlara alıcı bağlantısı olarak atanır.
- ◆ Bağlantıların mobil cihazları ve alıcı bağlantıları arasındaki atamasını açıkça yaptıysanız ve aynı zamanda hiç bir mobil cihaza alıcı bağlantısı olarak atamadıysanız, bu bağlantıya gelen aramalar hiçbir mobil cihazda sinyalize edilmezler.
- ◆ Bir arama telefonun hiçbir bağlantısına atanamıyorsa, bu arama tüm mobil cihazlarda sinyalize edilirler (örn. bir IP adresi üzerinden gerçekleşen bir bağlantı).

Aramayı cevaplamak için seçenekleriniz şunlardır:

- ▶ cevaplama tuşuna basın.
- ▶ Mobil cihaz şarj istasyonunda ise ve **Otomatik cevaplama** fonksiyonu etkinse (→ s. 78), mobil cihazı şarj istasyonundan aldığınızda, gelen arama otomatik olarak kabul edilir.
- ▶ Sabit hat bağlantısına yapılan aramada: **Kabul** ekran tuşuna basın.

Zil sesi sizi rahatsız ederse **Sessiz** ekran tuşuna basın. Aramayı, ekranda görüntülediği sürece kabul edebilirsiniz.

Kapatma tuşuna veya **Reddet** ekran tuşuna bastığınızda, VoIP bağlantısına yapılan bir arama reddedilir. Sabit hatta bağlantısına yapılan bir aramada cevaplama tuşuna bastığınızda, **Sessiz** konumundaki gibi sadece zil sesi kapatılır.

Telefon numarası aktarımı

Gelen aramalarda arayan kişinin telefon numarası ekranda, aşağıdaki önkoşullar yerine getirildiğinde görüntülenir:

- ◆ Şebeke operatörünüz CLIP, CLI destekliyordur.
 - CLI (Calling Line Identification): Arayan kişinin telefon numarası aktarılır.
 - CLIP (Calling Line Identification Presentation): Arayan kişinin telefon numarası görüntülenir.
- ◆ Şebeke operatörünüzde CLIP talep ettiniz.
- ◆ Arayan kişi şebeke operatöründen CLI talep etmiş.

Arama göstergesi

Arayanın numarası telefon rehberinizde kayıtlıysa, numara ait olduğu telefon rehberi girişinde değiştirilir.

Ekran göstergesine bakarak, aramanın hangi alıcı bağlantısını hedeflediğini görebilirsiniz.

Gösterge örneği:

Sabit hat bağlantısına
yapılan aramada

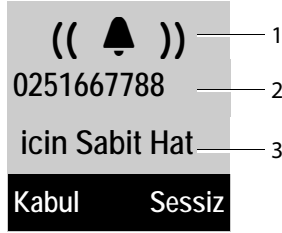

VoIP bağlantısına
yapılan aramada

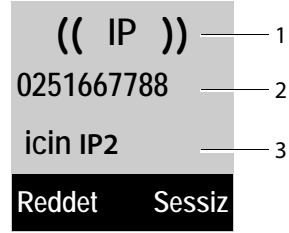

Numara yerine aşağıdakiler gösterilir:

- ◆ **Harici Çağrı**, eğer numara aktarılmadıysa.
- ◆ **Gizli çağrı**, eğer arayan kişi telefon numarası aktarımını engellediyse (s. 50).
- ◆ **Gizli çağrı**, arayan kişi telefon numarası aktarımı talimatını vermediyse.

Telefon numarası göstergesi ile ilgili uyarılar (CLIP)

Gigaset telefonunuz teslimat durumunda, arayanın telefon numarası ekranda gösterilecek şekilde ayarlanmıştır. Gigaset telefonunuzda ayrıca başka ayarlar yapmanıza gerek yoktur.

Ancak telefon numarası yine de gösterilmeyecek olursa, bunun sebepleri şunlar olabilir:

- ◆ Servis sağlayıcınıza CLIP talimatı vermemiş olabilirsiniz veya
- ◆ Telefonunuz, tüm bilgileri aktarmayan bir entegre telefon santraline (Gateway) sahip bir telefon santrali/bir aktarıcı üzerinden bağlantılıdır.

Telefonunuz bir telefon santrali/bir Gateway üzerinden mi bağlanmış?

Bunu, telefon ile telefon ev bağlantısı arasında başka bir cihazın örn. bir TK santrali, bir Gateway vs. bulunmasından anlayabilirsiniz. Genellikle burada sıfırlama yeterli olur:

- ▶ Telefon santralinizin fişini kısa süreliğine çekin! Ardından tekrar takın ve cihazın yeniden başlatılmasını bekleyin.

Telefon numarası halen gösterilmiyorsa

- ▶ Telefon santralinizin ayarlarını telefon numarası gösterimi (CLIP) bakımından kontrol edin ve gerekiyorsa bu fonksiyonu etkinleştirin. Bunun için cihazın kullanım kılavuzunda CLIP'i arayın (veya arayan numarası aktarım, arama göstergesi vs. gibi alternatif bir tanımlamada ...). Gerekiyorsa bu santralin üreticisinden bilgi alınız.

Eğer bu şekilde de başarılı olamıyorsanız, belki de bu telefon numarasının şebeke operatörü CLIP hizmetini sunmuyor olabilir.

Telefon numarası gösterimi şebeke operatöründen talep edilmiş mi?

- ▶ Operatörünüzün telefon numarası gösterimini (CLIP) destekleyip desteklemediğini ve fonksiyonun sizin için açılıp açılmadığını kontrol edin. Gerekiyorsa operatörünüzden bilgi alınız.

Konuyla ilgili diğer bilgiler için bakınız Gigaset ana sayfası:

www.gigaset.com/service

Gigaset HDSP – mükemmel ses kalitesinde telefon görüşmesi



Gigaset telefonunuz geniş bant kodlamayı destekler G.722. Telefonunuzla mükemmel ses kalitesinde (High Definition Sound Performance) VoIP üzerinden telefon görüşmesi yapabilirsiniz.

Geniş bant destekli mobil cihazları baz istasyonunuza kaydettiğinizde, bu mobil cihazlar arasındaki dahili görüşmeler aynı şekilde geniş bant üzerinden yapılır.

Baz istasyonunuzda geniş bant bağlantılar için ön koşullar aşağıdaki gibidir:

◆ **Dahili görüşmelerde:**

İlgili mobil cihazlar geniş banda uyumlu olmalıdırlar, ya ni G.722 kodlamasını desteklemelidirler.

◆ **VoIP üzerinden yapılan harici görüşmelerde:**

- Görüşmeyi geniş bantı destekleyen bir mobil cihazdan yapıyorsunuz.
- Giden aramalar için Codec G.722'yi seçtiniz.
- VoIP servis sağlayıcınız geniş bant bağlantılarını destekliyordur.
- Karşı görüşmecinin telefonu G.722 kodlamayı destekliyor ve geniş bant bağlantısının kurulmasını onaylıyor.

Hoparlör fonksiyonunu açma/kapatma

Hoparlör üzerinden görüşme sırasında mobil cihazı kulağınıza tutmak yerine, örn. masanın üzerine bırakabilirsiniz. Böylece örn. başkaları da telefon görüşmesine katılabilirler.

Uyarı

Görüşmeyi üçüncü bir kişiye dinletiyorsanız, bunu görüştüğünüz kişiye bildirmeniz gerekir.

Bir görüşme sırasında hoparlörü açıp kapatabilirsiniz:



Hoparlör tuşuna basın.

Tuşa her basıldığında ahize ve hoparlör işletimi arasında geçiş yapılır. Hoparlörle konuşma devredeyse, tuş yanar.

Mobil cihazı görüşme sırasında şarj istasyonuna koymak isterseniz:

▶ Mobil cihazı yerleştirirken hoparlör tuşunu 2 saniye daha basılı tutun.

Konuşma ses düzeyini değiştirmek için, → **s. 78**.

Mobil cihazı sessiz moda alma

Mobil cihazınızın mikrofonunu bir harici görüşme esnasında (aynı zamanda bir konferans görüşmesi veya aracılık yaparken) kapatabilirsiniz. Görüştüğünüz kişiler artık sizi duymaz. Fakat siz görüştüğünüz kişiyi duymaya devam edebilirsiniz.

Önkoşul: Harici bir görüşme yürütüyorsunuz.





Mobil cihazı sessiz moda getirmek için kontrol tuşunun **sağına** basın. Ekranda **Mikrofon kapatıldı** görüntülenir.

Sessiz modu iptal etmek için tekrar  tuşuna basın.

Mikrofonu kapatma esnasında, bekleyen bir görüşme geldiğinde, bu görüşme alışıldığı gibi akustik olarak sinyalize edilir. Fakat bu arama ekranda, mikrofon fonksiyonu tekrar etkinleştirildiğinde görüntülenir.

Uyarı

Mikrofonu kapatma esnasında, aşağıdaki durumlar dışında, mobil cihazın tuşları devre dışı bırakılır:

- ◆ kumanda tuşunun üst kısmından ahize ve hoparlör görüşme sesini ayarlayabilirsiniz
- ◆ kumanda tuşunun sağ tarafı (mikrofon kapatmasını devre dışı bırakma)
- ◆  kapatma tuşu ile görüşmeyi sonlandırabilirsiniz
- ◆  cevaplama tuşu ile hoparlörü açıp kapatabilirsiniz

Şebeke hizmetleri ile telefon görüşmesi

Şebeke hizmetleri, şebeke operatörünüzün size sunduğu fonksiyonlardır.

Lütfen dikkate alın:

- ◆ **Seçili Servisler** menüsü aynı anda iki mobil cihazda birden açılmaz. Gerektiğinde negatif onay sesi duyarsınız.
- ◆ Bazı şebeke hizmetlerini sadece sabit hat sunucunuzu yetkilendirdiğiniz zaman kullanabilirsiniz (gerekt. ilave masraf).
- ▶ **Bunlarla ilgili sorunlarda lütfen şebeke operatörünüze danışın.**

Tüm aramalar için genel ayar

Gizli numaralı arama- numara gösterimini engelleme

Telefon numaranızın görünmesini engelleyebilirsiniz (CLIR = Calling Line Identification Restriction). Artık telefon numaranız aranan kişinin telefonunda görüntülenmez. Gizli arama yaparsınız.

Önkoşullar:

- ◆ Sabit hat bağlantısı üzerinden yapılan gizli aramalar için sabit hat operatörünüzü konuyla ilişkili hizmet (hizmet özelliği) için yetkilendirmelisiniz.
- ◆ Gizli aramalar yalnızca sunucunun "gizli arama" özelliğini desteklediği VoIP bağlantıları üzerinden yapılabilir. Gerekirse VoIP bağlantılarınızın sunucularında fonksiyonu etkin hale getirmelisiniz.

Tüm aramalar için "gizli arama" işlevini daimi açıp/kapatma

İşlev açıldığında telefon numarası hem sabit hat üzerinden hem de VoIP bağlantısı üzerinden yapılan aramalarda gösterilmez. Numara engelleme işlevi tüm kayıtlı mobil cihazlar için etkin durumdadır.

Menü ▶ **Seçili Servisler** ▶ **Tüm Bilinmeyen Çağrılar**
Seçin ve **OK** sembolüne basın (☑ = açık).

Geçici olarak telefon numarası gösterimini bir sonraki arama için nasıl engelleyebileceğiniz, → **s. 54**.

Genel arama yönlendirme (Yönlendirme)

Birbirinden

- ◆ dahili telefon yönlendirme ve
- ◆ harici numaraya telefon yönlendirme ayırt edilir.

Harici bağlantıya telefon yönlendirme

Telefon yönlendirme işleminde, gelen aramalar harici bağlantı hattına yönlendirilir. Telefon yönlendirmeyi (AWS), bundan dolayı mobil cihaza alıcı bağlantısı olarak atanan her bağlantı (sabit hat numarası ve VoIP bağlantısı) için bağlantıya özel ayarlayabilirsiniz.

Önkoşul: VoIP sağlayıcınız arama yönlendirme işlevini destekler.

Menü ▶ **Seçili Servisler** ▶ **Çağrı Yönlendirme**

Telefonunuzda konfigüre ve etkinleştirilen alıcı bağlantısı listesi ve **Dahili Hat** gösterilir.

- ▶ Etkinleştirmek veya devre dışı bırakmak istediğiniz bir arama yönlendirme bağlantısı için alıcı bağlantısı seçin ve **OK** sembolüne basın.
- ▶ Çok satırlı girişi değiştirme:

Durum

Arama yönlendirmeyi açmak/kapatmak için kumanda tuşunun sağ veya sol kısmına basın.

Tel. numarası

Yönlendirmenin yapılacağı numarayı girin. Her bağlantı için bir sabit hat, VoIP ya da mobil telefon numarası belirtebilirsiniz.

Kosul

Tüm Çağrılar / Cevapsızsa / Mesgulse seçin.

Tüm Çağrılar: Aramalar anında yönlendirilir, bundan dolayı telefonunuzda bu bağlantıya aramalar sinyalize edilmez.

Cevapsızsa: Zilin uzun süre çalmasından sonra telefon açılmazsa aramalar yönlendirilir.

Mesgulse: Eğer sizin tarafınızda hat meşgul ise, gelen aramalar yönlendirilir.

Gönder Ekran tuşuna basın.

Sabit hat bağlantısının yönlendirilmesinde:

Telefon yönlendirmeyi etkinleştirmek/devre dışı bırakmak için telefon hattında bir bağlantı oluşturulur.

- ▶ Sabit hattan aldığınız onaydan sonra bitirme tuşu **☒** sembolüne basın.

Lütfen unutmayın

Telefon numaranızın yönlendirilmesinde ilave masraflar çıkabilir. Servis sağlayıcınızdan bilgi alın.

Dahili arama yönlendirme

Mobil cihazınıza gelen tüm **harici** aramaların sinyalizasyonunu, başka bir mobil cihaza yönlendirebilirsiniz.

Menü ▶ **Seçili Servisler** ▶ **Çağrı Yönlendirme**

Dahili Hat Seçin ve **OK** tuşuna basın.

▶ Çok satırlı girişi değiştirme:

Durum

Arama yönlendirmeyi açmak/kapatmak için kumanda tuşunun sağ veya sol kısmına basın.

El cihazına

Hedef mobil cihazı seçmek için kumanda tuşunda sağ ve sola basın.

Daha önceden bir arama yönlendirme (AWS) ayarlanmadıysa veya daha önceden ayarlanmış mobil cihaz artık bildirim dışıysa **Ahizes.** gösterilir.

Zil gecikmesi

Bir arama doğrudan değil de, gecikmeli olarak yönlendirilecekse, gecikmenin süresini seçin (**Yok**, **10 san.**, **20 san.** veya **30 san.**). **Yok** girerseniz, telefon görüşmesi mobil cihazda sinyalize edilmez ve doğrudan yönlendirilir.

OK Ekran tuşuna basın.

Dahili arama yönlendirme (AWS) sadece tek basamaklıdır, bundan dolayı mobil cihaz (örn. MC1) için olan aramalar, aktive edilmiş arama yönlendirme (AWS) yapılan başka bir mobil cihaza (örn. MC2'ye) yönlendirilmez. Aramalar mobil cihaz MC1'de sinyalize edilir.

Uyarılar

- ◆ Mobil cihaz için yönlendirilen bir arama, arama listelerine kayıt edilir.
- ◆ Sadece mobil cihaza atanmış olan alıcı bağlantısına gelen bir arama, ulaşılamayan bir mobil cihaza yönlendirildiğinde (örn. mobil cihaz kapalı), kısa bir süre içinde reddedilir.

Harici arama esnasında arama bekletmeyi açıp kapatmak

Etkinleştirilmiş fonksiyonda harici görüşme esnasında, hatta başka bir harici arayanın olduğunu bildiren bir sinyal sesi duyarsınız. CLIP özelliğine sahipseniz, bekleyen aramanın telefon numarası veya bu numaraya ait telefon rehberi kaydı ekranda gösterilir. Arayan serbest sinyali duyar.

Kapatılan bir fonksiyonda, başka bir telefon görüşmesi yaptığınız esnada, bu bağlantı için sadece siz atandıysanız, arayan meşgul sinyalini duyar.

Arama bekletmeyi açma/kapatma

VoIP üzerinden yapılan görüşmelerde önkoşul: Telefonunuzda paralel VoIP bağlantılarına izin verilmişse (teslimat ayarı; ayar web konfigüratörü üzerinden değiştirilebilir).

Menü ▶ **Seçili Servisler** ▶ **Çagrı Bekletme**

Arama bekletmeyi aktive etmek için Aç. / Kapalı seçin.

▶ **Gönder** ekran tuşuna basın.

Arama bekleme fonksiyonu tüm bildirim yapılmış mobil cihazların bağlantıları için açılır veya kapatılır.

Sabit hat bağlantı fonksiyonunun açılması/kapatılması için telefon gerekli şifreyi göndermek amacı ile bir aracı ile bağlantı kurar.

▶ Sabit hattan aldığınız onaydan sonra bitirme tuşu **☎** sembolüne basın.

Görüşme devretmeyi açmak/kapatmak – ECT (Explicit Call Transfer – VoIP)

Fonksiyon kapalıyken bitirme tuşu **☎** sembolüne basarak (→ s. 56), VoIP bağlantısının iki harici görüşme partnerini birbirine bağlayabilirsiniz. Bunun için ön koşul olarak bir VoIP bağlantınız üzerinden harici görüşme yapmanız ve harici karşı soru başlatmanızdır.

Mobil cihazınız ile bu fonksiyonu açabilir/kapatabilirsiniz.

Menü ▶ **Seçili Servisler**

Aktar (ECT) Seçin ve **OK** sembolüne basın (**☑** = açık).

Uyarı

Bir VoIP bağlantısında görüşme aktarma/ yönlendirme için web konfigüratörü üzerinden diğer ayarları yapabilirsiniz (→ s. 113)

Bir sonraki görüşme için ayarlar

Bir sonraki arama için "gizli arama" işlevini etkinleştirmek (VoIP)

Telefon numaranızın aktarımını bir sonraki görüşme için engelleyebilirsiniz (CLIR = Calling Line Identification Restriction). Ayar tüm VoIP telefon numaraları için geçerlidir.

Bekleme modunda:

Menü ▶  **Seçili Servisler** ▶ **Sonr. Bilinmey. Çağrı**
Seçin ve **OK** tuşuna basın.

 Telefon numarasını girin veya telefon rehberinden alın.

Ara Ekran tuşuna basın. Numara aranır.

Telefon numarası göstergesini genellikle tüm aramalar için engelleyebilirsiniz

→ [s. 50](#).

Bir harici görüşme esnasında aksiyonlar

Lütfen dikkat edin

Paralel IP bağlantılarına izin verilmişse, VoIP telefon görüşmeleri için aşağıda sıralanan hizmetler sunulmaktadır.

Bekletmeyi kabul etme (VoIP)

Harici bir görüşme yapıyorsunuz ve bekletme uyarı sesini duydunuz.

Telefon numarası aktarımı ile:

Kabul Ekran tuşuna basın.

Telefon numarası aktarımı yok (sabit hat):

Menü ▶ **Çağ. Bekletmeyi Kabul Et**

VoIP: Beklemede olan görüşmeyi kabul ettiğinizde, her iki görüşmeci arasında geçiş yapabilirsiniz ("**Aracılık**" → [s. 56](#)) veya her ikisiyle aynı anda görüşebilirsiniz ("**Konferans**" → [s. 56](#)).

Uyarılar

- ◆ CLIP özelliği yoksa, bekleyen arama sadece bir sinyal sesiyle bildirilir.
- ◆ Bekletmeye alınan dahili arama ekranda gösterilir. Dahili aramayı ne kabul ne de reddedebilirsiniz.
- ◆ Bekleyen harici bir aramayı, dahili bir görüşme esnasında nasıl kabul edebileceğiniz, → [s. 74](#).



Beklemeyi reddetme (VoIP)

Uyarı sesini duyuyorsunuz, fakat arayan kişiyle görüşmek istemiyorsunuz.

Reddet Ekran tuşuna basın.

Bekleyen aramayı yapan kişi meşgul sesini duyar.

Uyarı

Varolan görüşmeyi sonlandırmak ve ikinci görüşmeyi kabul etmek için bitirme tuşu  sembolüne ve sonra açma tuşu  sembolüne de basabilirsiniz.

Harici geri danışma

Harici, ikinci bir kişiyi telefonla arayabilirsiniz. Birinci görüşme hatta tutulur.

Harici bir görüşme sırasında:

Danış. Ekran tuşuna basın.

O ana kadar yapılan görüşme hatta tutulur. Karşı görüşmeci anons veya bir bekletme melodisi duyar.



Görüşme yapılacak ikinci kişinin telefon numarasını girin.

Telefon numarası aranır. İkinci görüşmeciye bağlanırsınız.

Aranan kişi cevap vermiyorsa veya ikinci görüşmeci ile telefon görüşmesini sonlandırmak ve birinci görüşmeciye geri dönmek istiyorsanız ekran tuşu **Bitir** sembolüne basın.

Geri danışma görüşmesi aynı birinci görüşmenin yapıldığı verici bağlantısı üzerinden gerçekleşir.

Uyarı

İkinci görüşmecinin telefon numarasını telefon rehberinden, tekrar arama listesinden veya mobil cihazın arama listesinden alabilirsiniz.

Geri danışmayı sonlandırma

Menü ▶ **Çagriyi Bitir**

Tekrar birinci görüşmeciye bağlanırsınız.

Bir geri danışmayı bitirme tuşu  sembolüne basarak da sonlandırabilirsiniz. Bağlantı kısa süreli olarak kesilir ve bir tekrar arama alırsınız. Ahizeyi açtıktan sonra tekrar birinci görüşmeciye bağlanırsınız. VoIP bağlantısı için önkoşul: Görüşme aktarımı, kapatma ile etkinleştirilemedi ("ECT" → **s. 53** ve "**VoIP üzerinden arama yönlendirmesini (görüşme iletimi) yapılandırma**" → **s. 113**).

Aracılık

İki kişiyle dönüşümlü olarak konuşabilirsiniz (aracılık yapma).

Önkoşul: Harici bir görüşme yapıyorsunuz ve ikinci bir kişiyi aradınız (geri danışma) veya bekleyen bir katılımcıyı kabul ettiniz.

▶  ile görüşmeye katılanlar arasında geçiş yapabilirsiniz.

Görüşme yaptığınız kişi ekranda > ile simgelenir.

O anki etkin olan görüşmeyi bitirme

Menü ▶ **Çağrıyı Bitir**

Tekrar beklemekte olan görüşmeciye bağlanırsınız.

Konferans

İki görüşmeciyle aynı anda telefon görüşmesi yapabilirsiniz.

Önkoşul: Harici bir görüşme yapıyorsunuz ve ikinci bir görüşmeciye aradınız (dahili ve harici geri danışma) veya beklemede olan bir harici görüşmeciye kabul ettiniz.

▶ **Konfe.** ekran tuşuna basın.

Siz ve her iki görüşmeci (ikisi de > olarak simgelenir) birbirlerini aynı anda duyabilir ve birbirleri ile konuşabilirler.

Konferansı sonlandırma

▶ **Kisisel** ekran tuşuna basın.

"Aracılık yapma" konumuna geri döndünüz. Konferansı başlattığınız görüşmeciye tekrar bağlanırsınız.

Veya:

 Her iki görüşmeciyle de konuşmayı sonlandırmak için bitirme tuşuna basın.

Görüştüğünüz kişilerden her biri, bitirme tuşuna basarak veya ahizeyi kapatarak konferanstaki katılımını sonlandırabilir.

Görüşmeleri aktarmak

Görüşmeyi dahili bir katılımcıya aktarma

Harici bir görüşme yapıyorsunuz ve görüşmeyi başka bir mobil cihaza aktarmak istiyorsunuz.

► **Dahili** geri danışma oluşturma (→ s. 55).

 Görüşmeyi bitirmek için bu sembole basın (karşı taraf açmadan önce).

Görüşmeyi harici olarak aktarmak (VoIP)– ECT (Explicit Call Transfer)

VoIP bağlantısı üzerinden **harici** bir görüşme yapmaktasınız ve görüşmeyi harici bir görüşmeciye aktarmak istiyorsunuz.

Önkoşul: Hizmet özelliği bağlı olunan ağ şebeke operatörü tarafından desteklenir.

Web konfigüratörü yardımı ile VoIP için **Transfer Call by On-Hook** fonksiyonunu etkinleştirdiyse "VoIP üzerinden arama yönlendirmesini (görüşme iletimi) yapılandırma" → s. 113).

 Görüşmeyi bitirmek için bu sembole basın (karşı taraf açmadan önce).

Aramadan sonraki fonksiyonlar

Son kaçırılan görüşmeciye geri aramak (sabit hat)

Sabit hat numaranıza yapılmış ve kabul edilmemiş son aramanın numarasını, numaranın ekranda gösterilip gösterilmemesinden bağımsız olarak geri arayabilirsiniz.

Menü ►  **Seçili Servisler** ► **Otomatik Geri Arama**

Numara telefonun sabit hat bağlantısı üzerinden aranır.

► Telefon şebekesinden aldığınız onaydan sonra bitirme tuşu  sembolüne basın.

Listeleri kullanma



Kullanıma sunulanlar:

- ◆ Tekrar arama listesi,
- ◆ Arama listeleri,
- ◆ Ağ şebeke telesekreteri



Tekrar arama listesi

Tekrar arama listesinde, mobil cihazdan aranan son on telefon numarası (en fazla 32 rakam) bulunur. Numaralardan biri telefon rehberinde kayıtlıysa, numaraya ait isim görüntülenir.

Manuel tekrar arama

-  Cevaplama tuşuna **kısaca** basın.
veya
- T. ara** ekran tuşuna basın.
-  Girişi seçin.
-  Cevaplama tuşuna basın. Numara aranır.

Tekrar arama listesi girişlerini yönetme

-  Cevaplama tuşuna **kısa** basın.
veya
- T. ara** ekran tuşuna basın.
-  Girişi seçin.
- Menü** Menüye girin.

 ile aşağıdaki işlevleri seçebilirsiniz:

Numarayı Kullan

(Telefon rehberindeki gibi, → **s. 63**)

Rehbere Kopyala (→ **Numarayı telefon rehberine kaydetme, s. 62**)

Girişi Sil

Seçilen girişi silme.

Listeyi Sil

Tekrar arama listesindeki **bütün** girişleri silme.

Mesaj tuşunun işlevi

Listeleri görüntüleme

☑ mesaj tuşuyla aşağıdaki listeleri görüntüleyebilirsiniz:

- ◆ Ağ şebeke telesekreteri; ağ şebeke operatörünüz, bu fonksiyonu destekliorsa ve ağ şebeke telesekreteri hızlı aramaya ayarlıysa (→ s. 67).
- ◆ Aramalar listesi

Listelerden birine **yeni giriş** geldiği anda bir uyarı sesi duyulur.

Bekleme modunda yeni girişin türüne bağlı olarak ekranda bir sembol gösterilir:

Sembol Yeni mesaj...

∞ ... Ağ şebeke telesekreterinde

📞 ... Cevapsız aramalar listesinde

Yeni girişlerin sayısı, ilgili simgenin alt tarafında gösterilir.



Uyarı

Aramalar ağ şebeke telesekreterinde kaydedilmişse, gerekli ayarlar yapıldığında bir mesaj alırsınız (şebeke operatörünüzün kullanım kılavuzuna bakınız).

Mesaj tuşu ☑ sembolüne bastıktan sonra, mesaj içeren tüm listeleri ve ağ şebeke telesekreter listesini görürsünüz.

Liste, yeni girişler (1) sayısı ve eski, okunmuş girişler (2) sayısı gösterilir. Arayan listesinde ikinci rakam, tüm eski aramaların listelerini verir (örnek):



📞 ile bir liste seçin. Açmak için **OK** tuşuna basın.

Mesaj tuşunun yanıp sönmesini kapatma/açma

Web konfigüratör ile  mesaj tuşunun hangi mesaj türünde yanıp söneceğini ayarlayabilirsiniz.

Arama listesi

Önkoşul: Telefon numarası aktarımı (CLIP, s. 46)

Baz istasyonu aramalar listesinde şu girişler için kayıt yapar:

- ◆ cevaplanan çağrılar
- ◆ cevapsız çağrılar
- ◆ giden çağrılar

Cevaplanan ve cevapsız çağrıların listeleri son 30 girişi içerirler. Giden çağrı listesi son 60 girişi içerir.

Mobil cihazınızda cevapsız çağrı veya tüm aramalar listesini, dört ayrı listede görüntüleyebilirsiniz.

Aramalar listesinin türünü ayarlama

Menü ▶  **Ayarlar** ▶ **Telefon** ▶ **Çağrı Listesi Türü**

Cevapsız çağrılar / Tüm çağrılar

Seçin ve **OK** tuşuna basın ( = açık).

 **Uzunca** basın (bekleme modu).

Liste türünü değiştirdiğinizde, aramalar listesindeki girişler kalır.

Arama listesini aç

Bekleme modundayken aramalar listesini  mesaj tuşuyla açın.

Şu liste türünde **Cevapsız çağrılar:**

 ▶ **Cevapsız çağrılar**



Şu liste türünde **Tüm çağrılar:**

 ▶ **Çağrı Listesi** ▶ **Tüm çağrılar / Yapılan Çağrılar / Kabul Edilen Çağrı / Cevapsız Çağrı.**

Liste girişi

Liste girişleri örneği:

Yeni çağrı 02
1234567890
28.06. 08:34
Göster ^ Menü

- ◆ Girişin durumu
 - **Yeni çağrı:** yeni cevapsız arama.
 - **Eski çağrı:** önceden okunmuş giriş.
 - **G.Çağrı:** arama kabul edilmiş.
 - **Yapılan:** giden çağrılar
 - ◆ Girişin sıra numarası
 - ◆ Arayanın numarası veya adı
 - ◆ Aramanın yapıldığı tarih ve saat (ayarlıysa → **s. 33**).
 - ▶ Ekran tuşu **Göster** sembolüne bastığınızda, giriş ile ilgili diğer bilgiler gösterilir, örn. cevapsız çağrıların düştüğü alıcı bağlantısı.
 - ▶ Aşağıdaki fonksiyonları seçmek için, **Menü** ekran tuşuna basın:
 - Rehber Kopyala**
(→ **Numarayı telefon rehberine kaydetme, s. 62**)
 - Girisi Sil**
Seçilen girişi silmek.
 - Listeyi Sil**
Listedeki tüm girişleri silme.
 - ▶ Seçilen, çağrı yapan kişiyi geri aramak için cevaplama tuşuna  basın, Aşağıdaki seçenekler vardır:
 - ▶ **Kısaca** cevaplama tuşu  sembolüne bastığınızda numara, mobil cihazınızın gönderme bağlantısından aranır.
 - Veya:
 - ▶ Çağrı yapanı kendi kullandığı bağlantı üzerinden aramak istediğinizde (bu **Göster** sembolüne bastığınızda görüntülenecektir):
Cevaplama tuşu  sembolüne **uzunca** basın. Bağlantıyı listeden seçin. Ekran tuşu **Ara** sembolüne uzunca basın.
- Aramalar listesinden çıktığında, tüm okunan girişler "eski" olarak tanımlanırlar.

Telefon rehberlerini kullanmak

Kullanıma sunulanlar:

- ◆ Mobil cihazınızın yerel telefon rehberi,

Yerel telefon rehberi

Telefon rehberine toplam 150 giriş kaydedebilirsiniz.

Telefon rehberini bireysel olarak kendi mobil cihazınızda kullanılmak üzere oluşturabilirsiniz. Ancak listeleri/girişleri başka mobil cihazlarına gönderebilirsiniz (s. 64).

Uyarı

Telefon rehberinden bir numaraya hızlı erişim için (kısayol) numarayı bir tuşa atayabilirsiniz (→ **Kısayol tuşlarının kullanımı, s. 64**).

Telefon rehberine şunları kaydedebilirsiniz

- ◆ Numaralar ve bunlara ait isimler,
- ◆ VIP arayan melodisi ve VIP rengi.

Bekleme modundayken veya harici telefon görüşmesi yaparken, telefon rehberini  tuşuyla açarsınız.

Girişlerin uzunluğu

Numara: her biri için en fazla 32 rakam
İsim: her biri için en fazla 16 karakter

Numarayı telefon rehberine kaydetme

 ► **Menü** ► **Yeni Giriş**

 Numarayı girin ve **OK** tuşuna basın.

 İsmi girin ve **OK** tuşuna basın.

Telefon rehberi girişlerindeki sıralama

Telefon rehberi girişleri genellikle isimlerine göre alfabetik olarak sıralanır. Boşluk ve rakamlar bu sırada birinci önceliğe sahiptir.

Sıralama düzeni şöyledir:



- 1 Boşluk
- 2 Rakamlar (0-9)
- 3 Harfler (alfabetik sırayla)
- 4 Diğer karakterler

Girişlerin alfabetik sıralanmasını istemiyorsanız, isminin başına bir boşluk veya rakam ekleyebilirsiniz. Böylece bu girişler telefon rehberinin başına alınır.



Telefon rehberi kaydını seçme

 Telefon rehberini açın.

Aşağıdaki seçenekler vardır:

- ◆ Aradığınız isme ulaşıncaya kadar  tuşuyla giriş ilerleyin.
- ◆ İsmi ilk karakterini girin, gerekirse  tuşu ile giriş ilerleyin.

Telefon rehberiyle arama



 ▶  (giriş seçin)

 Cevaplama tuşuna basın.

Veya görüşmede:

OK Ekran tuşuna basın.

Telefon rehberi kayıtlarını yönetme

 ▶  (giriş seçin)

Menü Ekran tuşuna basın.

 ile aşağıdaki işlevleri seçebilirsiniz:

Yeni Giriş

Yeni giriş oluşturun (→ **Numarayı telefon rehberine kaydetme, s. 62**).

VIP Arayan Melodi

Özel zil sesi melodisi atamak suretiyle telefon rehberi girişini VIP (Very Important Person) olarak işaretleyin. Giriş telefon rehberinde **VIP** simgesiyle işaretlenir. VIP aramalarını zil sesinden tanırırsınız.

VIP Arayan Renk

Özel arka plan rengi atamak suretiyle telefon rehberi girişini VIP (Very Important Person) olarak işaretleyin. Giriş telefon rehberinde bu arka plan rengiyle gösterilir ve **VIP** simgesiyle işaretlenir. VIP aramalarını arka plan renginden anlayabilirsiniz.

Kaydı Düzenle

Gerekliyse numarayı değiştirin ve **OK** tuşuna basın.

Gerekliyse adı değiştirin ve **OK** tuşuna basın.

Numarayı Kullan

Kaydedilmiş bir numarayı değiştirin veya ekleme yapın ve sonra  ile seçin veya yeni giriş olarak kaydedin; bunun için numara gösterildikten sonra:

Menü ▶ **Rehbere Kopyala** ▶ **OK**

Uyarı

Bu fonksiyon ile telefon rehberinden bir kaç numarayı birbiri ile bağlantılandırabilirsiniz (örn. numaraya sahip Call-by-Call numarası).

Girisi Sil

Seçilen girişi silin.

Telefon rehberlerini kullanmak

Girisi Gönder

Bir mobil cihaza tek bir giriş gönderme (→ **Telefon rehberini başka bir mobil cihaza aktarma, s. 64**).

Listeyi Sil

Tüm telefon rehberi girişlerinin silinmesi.

Listeyi Gönder

Bir mobil cihaza komple telefon rehberini gönderme (→ **Telefon rehberini başka bir mobil cihaza aktarma, s. 64**).

Kisayol

Kisayol için güncel girişi bir tuşun üzerine atama (→ **Kisayol tuşlarının kullanımı, s. 64**).

Kisayol tuşlarının kullanımı

Telefon rehberinden girişleri [0...] ve [2...] ile [9...] tuşlarına atayabilirsiniz:

[📞] ▶ [📞] (giriş seçme) ▶ **Menü** ▶ **Kisayol** ▶ [📞] (girişin üzerine kaydedileceği tuşa basın)

Seçmek için ilgili kısayol tuşuna uzunca basın.

Telefon rehberini başka bir mobil cihaza aktarma

Başka mobil cihazlarının telefon rehberi girişlerini yeni mobil cihazınıza aktarabilirsiniz – eski mobil cihazlarının girişleri de aktarılabilir.

Önkoşullar:

- ◆ Alıcı ve gönderen mobil cihaz aynı baz istasyonuna tanıtılmış olmalıdır.
- ◆ Diğer mobil cihaz ve baz istasyonu telefon rehberi girişlerini gönderebilir ve alabilir.

[📞] ▶ [📞] (giriş seçin) ▶ **Menü** (menüyü açın)

Girisi Gönder / Listeyi Gönder

Seçin ve **OK** tuşuna basın.

[📞] Alıcı mobil cihazın dahili numarasını seçin ve **OK** tuşuna basın.

Giris kopyalandı Sonraki giriş? sorusunu **OK** şeklinde cevaplayarak, sırayla birçok girişi tek tek aktarabilirsiniz.

Başarılı aktarma ekrandaki bir mesaj ile gösterilir. Onay sesi duyulur.

Lütfen dikkate alın:

- ◆ Telefon numaraları aynı olan girişler, alıcı cihazdaki mevcut girişlerin üzerine yazılmaz.
- ◆ Telefon çaldığında veya alıcı mobil cihazın hafızası dolduğunda aktarım kesilir.
- ◆ Girişlere atanan VIP melodileri ve renkler aktarılmaz.

Bir mobil cihazdan telefon rehberi girişlerini alma

Önkoşul: Mobil cihaz bekleme modunda bulunur.

- ▶ Aynı mobil cihazın kullanım kılavuzunda anlatıldığı gibi, mobil cihazda telefon rehberi girişlerinin aktarımını başlatın.

Başarılı bir aktarımda, mobil cihazın ekranında ne kadar giriş (o anki zamana kadar) alındığı gösterilir.

Ekrandaki numarayı telefon rehberine devralma

Bir listede örn. arayanlar listesinde veya tekrar arama listesinde görüntülenen numaraları adres rehberine devralabilirsiniz.

Bir numara görüntülenir:

Menü ▶ **Rehbere Kopyala**

- ▶ Girişi tamamlayın (→ **Numarayı telefon rehberine kaydetme, s. 62**).

Numarayı telefon rehberinden devralma

Bazı kullanım durumlarında (örn. bir harici arama durumunda veya arama hazırlığı sırasında), bir numarayı devralmak için telefon rehberini açabilirsiniz. Mobil cihazınızın bekleme modunda olması gerekmez.



Telefon rehberini açın.



Girişi seçin ve **OK** tuşuna basın.

Ağ řebeke telesekreterini kullanma

Bazı řebeke operatörleri internet ağında ağ řebeke telesekreterleri sunmaktadırlar. Her sabit hat bağlantınız ve her VoIP bağlantınız için bir ağ řebeke telesekreteri kurmalısınız.

Bu ağ řebeke telesekreterlerinin numaralarını telefona kayıt etmelisiniz.

Sabit hat bağlantınız için ağ řebeke telesekreterini, sabit hat řebeke operatörünüzden **talep etmeniz** gerekir.

VoIP bağlantılarının ağ řebeke telesekreterlerini mobil cihaz ile web konfigürasyonu üzerinden kapatıp açabilirsiniz.

Ağ řebeke telesekreterini açma/kapatma, numara giriři

Mobil cihazda, mobil cihaza ait olan alma bağlantısının ağ řebeke telesekreterini yönetebilirsiniz.

Menü ▶  **Sesli Mesaj** ▶ **Sebeke Gelen Kutulari**

Mobil cihaza alma bağlantısı olarak atanan bağlantıların listesi (VoIP ve sabit hat) görüntülenir. řunlar görüntülenir **Yerel Telesekr. : xxx**, burada xxx, bağlantının standart ismi ile deęiřtirilir (**Yerel Telesekr. : IP1** arası **Yerel Telesekr. : IP6**, **Yerel Telesekr. : Sa. Hat**).



Mobil cihaza birden fazla alma bağlantısı atandıęında: Bağlantıyı seçin ve **OK** sembolüne basın.

Bir VoIP bağlantısı seçtiniz:

▶ Çok satırlı giriři deęiřtirme:

Durum



sembolü ile ağ řebeke telesekreterinin açma/kapatmasını **Aç./Kapalı** seçin.

Ag Posta Kut.

Mobil cihazda, cihaza güncel ayarlanan ağ řebeke telesekreteri bağlantısının numarası görüntülenir:

Gerekirse ağ řebeke telesekreterinin numarasını girin veya deęiřtirin.

Bazı VoIP sağlayıcılarında ağ řebeke telesekreterinizin genel VoIP sağlayıcısı verileri, indirme esnasında baz istasyonuna yüklenir ve **Ag Posta Kut.** altında görüntülenir.

▶ **OK** ekran tuşuna basın.

Sabit hat bağlantısı seçtiniz:



Ağ řebeke telesekreterinin numarasını girin veya deęiřtirin.



Ekran tuşuna basın.

Sabit hat bağlantısının ağ řebeke telesekreterini, mobil cihaz üzerinden açıp kapatamazsınız. Ağ řebeke telesekreterinin nasıl açılıp kapatılacağı hakkındaki bilgileri, lütfen řebeke operatöründen alın.

Bir ağ şebeke telesekreterini hızlı arama için belirlemek

Hızlı aramada ağ şebeke telesekreterini doğrudan seçebilirsiniz.

1 tuşuna atama yapma, atamayı değiştirme

Hızlı arama ayarı mobil cihaza özeldir. Her bildirim yapılmış mobil cihazın  tuşuna farklı bir ağ şebeke telesekreteri atayabilirsiniz.

Teslimat durumunda telesekreter için hızlı arama önceden ayarlanmamıştır.

 **Uzunca**  tuşuna basın.

Veya:

 ►  **Sesli Mesaj** ► **Tus1'i Ayarla**

Mobil cihaza alma bağlantısı olarak atanan VoIP hattı ve sabit hat bağlantılarının listesi görüntülenir. Sabit hat bağlantısı için **Yerel Telesekr. : Sa. Hat** ve VoIP bağlantıları için **Yerel Telesekr. : IP1** arası **Yerel Telesekr. : IP6** gösterilir.

 Girişi seçin ve  tuşuna basın ( = açık).

Eğer seçilen şebeke telesekreteri için bir numara kaydedilmişse, hızlı arama etkinleştirilir.

 Kapatma tuşuna **uzunca** basın (dinlenme modu).

Ağ şebeke telesekreteri için bir numara kaydedilmemişse, ağ şebeke telesekreteri için bir numara girmeniz istenecektir.

 Ağ şebeke telesekreterinin numarasını girin.

 Ekran tuşuna basın.

 Kapatma tuşuna **uzunca** basın (dinlenme modu).

Hızlı arama devreye girer.

Ağ şebeke telesekreterini hızlı arama ile arama

 **Tuşuna uzunca** basın.

Hızlı arama için bir ağ şebeke telesekreteri ayarlamışsanız, doğrudan bu ağ şebeke telesekreterine bağlanırsınız. Hoparlör fonksiyonu devreye girer.

 Gerekliyorsa hoparlör fonksiyonunu kapatın.

Şebeke telesekreterinin anonsunu sesli duyarsınız.

Bir Gigaset mobil cihazında dinlenme modundayken yeni mesajların görüntülenmesi

Mobil cihazın kendi alma bağlantısına atanan ağ şebeke telesekreterinde yeni bir mesaj varsa, dinlenme modundaki ekranda genellikle  sembolü ve yeni mesajların sayısı görüntülenir.

Ağ şebeke telesekreterini arama

Mesaj tuşu sembolü üzerinden

Mesaj tuşu  sembolüne bastığınızda aşağıda belirtilen koşulları yerine getiren her şebeke telesekreteri için bir liste bulursunuz:

- ◆ Ait olan bağlantılar mobil cihaza alma bağlantısı olarak atanmıştır ve
- ◆ ağ şebeke telesekreterinin numarası telefonda kayıtlıdır.

Liste üzerinden ağ şebeke telesekreterlerini doğrudan arayabilir ve mesajları dinleyebilirsiniz.

 Mesaj tuşuna basın.

Pos. Kut. IP 1 / .../ Pos. Kut. IP 6 / Posta Kutusu

Şebeke telesekreteri girişini seçin ve **OK** tuşuna basın.

Menü üzerinden

Önkoşul: Ağ şebeke telesekreterinin numarası telefonda kayıtlıdır.

Menü ▶  **Sesli Mesaj** ▶ **Mesajları Oynat**

Yerel Telesekr. : IP1 / .../ Yerel Telesekr. : IP6 / Yerel Telesekr. : Sa. Hat

Şebeke telesekreteri girişini seçin ve **OK** tuşuna basın.

Her iki durumda doğrudan ağ şebeke telesekreterine bağlanırsınız ve telesekreterin anonsunu duyarsınız. Mesajların sunumunu genel olarak mobil cihazın klavyesi üzerinden kumanda edebilirsiniz (rakamsal kodlar). Anonsa dikkat edin.

Notlar

- ◆ Ağ şebeke telesekreteri otomatik olarak ilişkili bağlantı üzerinden aranır. Telefonunuz için tanımlanmış otomatik bir bölge alan kodu önceden **ayarlanmaz**.
- ◆ Ağ şebeke telesekreteri mesajlarının sunumunu genel olarak mobil cihazın klavyesi üzerinden kumanda edebilirsiniz (rakamsal kodlar). VoIP için rakamsal kodların nasıl DTMF sinyallerine dönüştürülmesi ve yollanması gerektiğini saptamanız gerekmektedir. (→ **s. 112**).
- VoIP sağlayıcınızın hangi tip DTMF aktarımını desteklediğini öğrenin.

Enerji Tasarrufu için ECO DECT



ECO DECT düşük miktardaki elektrik tüketimi ve düşük telsiz performansı içindir.

Telsiz performansını düşürme (radyo dalgası)

Normal işletimde (teslimat durumu):

Cihaz, teslimat durumunda azami erişim alanına ayarlanmıştır. Bununla beraber mükemmel bir telsiz yönetimi temin edilmektedir. Bekleme modunda mobil cihaz sinyal alamaz (radyo dalgasız). Sadece baz istasyonu, mobil cihaz irtibatını düşük telsiz sinyalleri ile sağlar. Konuşma esnasında telsiz gücü, mobil cihaz ile baz istasyonu arasındaki mesafeye göre, otomatik olarak ayarlanır. Baz istasyonuna olan mesafe ne kadar az ise, telsiz alıcı gücünde da o kadar düşük olur.

Telsiz alıcı gücünü daha da azaltabilirsiniz:

1) Erişim alanını azaltın ve telsiz alıcı gücünü bu sayede % 80'e kadar düşürün

Birçok evde, ofislerde, bürolarda vb. mekanlarda, azami erişime gerek yoktur. Ayar **Eco Modu** açtığınızda, görüşme esnasında telsiz alıcı gücü yarı erişim mesafesinde % 80'e kadar düşer.

Menü ▶ Ayarlar ▶ Eco Modu

OK Ekran tuşu (☑ = düşürülmüş erişim mesafesi).

Erişim mesafesi için ekran göstergesi → **s. 33**.

2) DECT bekleme modunda telsiz modülünü devre dışı bırakın (eko mod+)



Eco Modu+ ayarı ile baz istasyonunun telsiz sinyallerini bekleme modundayken tamamen kapatabilirsiniz.

Menü ▶ Ayarlar ▶ Eco Modu+

OK Ekran tuşuna basın (☑ = açık).

Kapatılmış telsiz modülündeyken, bekleme ekran göstergesinde alıcı gücü sembolü yerine  sembolü gösterilir.

Uyarılar

- ◆ **Eco Modu+** avantajlarından yararlanmak için tüm mobil cihazların bu performans özelliğini desteklemesi gerekir.
- ◆ Telsiz bağlantısı sadece gelen veya giden çağrılarda otomatik olarak yapılandırılır. Bağlantı yapılanması bundan dolayı yaklaşık 2 saniye gecikir.
- ◆ Bir mobil cihazın gelen bir çağrı durumunda, baz istasyonuna olan telsiz bağlantısını hızlı yapılandırabilmesi için, baz istasyonunu sıkça "dinlemelidir" yani çevreyi taramalıdır. Bu elektrik sarfiyatını artırır ve mobil cihazın hazırda bulunma ve konuşma süresini kısaltır.
- ◆ Etkinleştirilmiş **Eco Modu+** (radyo dalgasız) durumunda, mobil cihazda erişim mesafesi göstergesi/ erişim alarmı fonksiyonu devreye girmez. Erişebilirliği kontrol etmek için, telefon hattını meşgul etmelisiniz:  cevaplama tuşuna uzunca basın. Serbest işaretini duyarsınız.
- ◆ Baz istasyonuna **Eco Modu+** bu performans özelliğini desteklemeyen bir mobil cihaz tanımlandığında, **Eco Modu+** otomatik olarak kapatılır, (erişim mesafesi göstergesi ) mobil cihazlarda açılır). Bu mobil cihazın tekrar çıkışı yapıldığında, **Eco Modu+** otomatik olarak açılır.

Mobil cihazı çalar saat olarak kullanmak

Önkoşul: Tarih ve saat ayarlanmış olmalıdır (s. 33).

Çalar saati açma/kapama

Menü ▶ **Çalar Saat** ▶ **Etkinletirme** ( = açık)

Çalar saati etkinleştirdiğinizde, alarm saatinin ayarı için menü otomatik olarak açılır. Ekranda  simgesi ve alarm saati gösterilir.

Bir uyandırma alarmı ekranda, ( → s. 6) seçilen zil sesi düzeyi ve melodisi (s. 79) ile birlikte bildirilir. Uyandırma alarmı 60 saniye boyunca çalar. Hiçbir tuşa basılmazsa, uyandırma alarmı beş dakika arayla iki kez tekrarlanır ve ardından kapanır.

Bir telefon görüşmesi esnasında, uyandırma alarmı sadece kısa bir sesle bildirilir.

Alarm zamanını ayarlama

Menü ▶ **Çalar Saat** ▶ **Uyanma zamanı**



Alarm zamanını saat ve dakika olarak girin ve **OK** tuşuna basın.

Çalar saati kapatma/erteleme (uyku modu)

Önkoşul: Bir uyanma alarmının çalması.

Kapalı

Ekran tuşuna basın. Uyanma alarmı kapatılır.

veya

Ertele

Ekran tuşuna veya herhangi bir tuşa basın. Uyanma alarmı kapatılır ve 5 dakika sonra tekrarlanır. İkinci tekrardan sonra uyanma alarmı tümüyle kapatılır.

Birden fazla mobil cihaz kullanımı

Mobil cihazları kaydetme

Baz istasyonunuza toplam altı mobil cihaz kaydedebilirsiniz. Mobil cihazın kaydını **hem** baz istasyonunda **hem de** mobil cihazda başlatmanız gerekir. Her ikisi **60 saniye** içerisinde gerçekleşmelidir.

- ▶ **Baz istasyonunda:** Kayıt/ çağrı tuşuna **uzunca** (yakl. 3 san.) basın.
- ▶ **A510H mobil cihazda** (diğer mobil cihazlar için "uyarılara" bakın):

- ▶ Ekran tuşu **Kaydet** sembolüne basın
veya

Menü ▶ **Ayarlar** ▶ **Kayıt** ▶ **El cihazı kaydı**

- ▶ Sistem PIN kodu (teslimat ayarı: **0000**) girin ve **OK** sembolüne basın.
Baz istasyonu ile bağlantı kurulur, bu işlem biraz uzun sürebilir.

Başarılı kayıt işlemi ekranda görünür. Mobil cihazı menü üzerinden **Ayarlar** ayarlayın (→ **s. 23**).

Uyarılar

- ◆ Altı mobil cihaz baz istasyonuna kayıtlı ise (tüm dahili numaralar alındıysa), mobil cihaz dahili numara 6 rakamı ile (**INT 6**) eskisinin yerine geçer. Bu başarılı sonuç vermediğinde, örn. mobil cihazın baz istasyonuna etkin bir bağlantısı varsa (örn. bir görüşme veya menü erişimi), bu duruma uygun bir bildiri verilir.
- ◆ **Diğer Gigaset mobil cihazlarda** ve başka GAP'a uyumlu cihazlarda, mobil cihazın kayıt işlemini buna uygun olan kullanma kılavuzuna göre başlatın.

Mobil cihazların kaydını silme

Her Gigaset mobil cihazından diğer bir tanıtılmış mobil cihazının kaydını silebilirsiniz.

Menü ▶ **Ayarlar** ▶ **Kayıt** ▶ **El cihazını iptal et**



Kayıt silinmesi gereken mobil cihazı seçin ve **OK** basın.
(Şu anda kullanmakta olduğunuz mobil cihaz, < ile işaretlenmiştir.)



Gerekirse sistem PIN'i girin ve **OK** basın.



Ekran tuşuna basın.



Mobil cihazı arama ("çağrı")

- ▶ Baz istasyonunda kayıt/çağrı tuşuna (→ **s. 8**) **kısaca** basın.

Tüm kaydı yapılan mobil cihazların aynı anda zilleri çalar ("çağrı"), bu durum zil sesleri kapalı olsa dahi söz konusudur.

Mobil cihazların ekranlarında baz istasyonunun güncel (yerel) **IP adresi** görüntülenir.

Aramayı sonlandırma

- ▶ **Baz istasyonunda:** Baz istasyonundaki kayıt/çağrı tuşuna tekrar **kısaca** basın veya
- ▶ **Mobil cihazda:** Cevaplama tuşu , kapatma tuşu  veya ekran tuşu **Sessiz** sembolüne basın, veya
- ▶ **Eylem yok:** Yaklaşık 30 san. sonra arama çağrısı (Paging) **otomatik** olarak sonlandırılır.



Uyarılar

- ◆ Gelen harici bir arama çağrı işlevini kesintiye uğratmaz.
- ◆ Mobil cihazlar arasında iki dahili bağlantı mevcutsa, paging çağrısı olanaksızdır.
- ◆ Bir paging çağrısı, zil sesi daimi olarak kapatılan mobil cihazlarda dahi akustik olarak sinyalize edilir.



Dahili arama

Baz istasyonuna birçok mobil cihaz kaydettiğinizde, ücretsiz olarak **dahili** telefon görüşmeleri yapabilirsiniz.

Belirli bir mobil cihaz arama

-  Dahili görüşmeyi başlatın.
-  Mobil cihazın numarasını girin.

veya:

-  Dahili görüşmeyi başlatın.
-  Mobil cihazı seçin.
-  Cevaplama tuşuna basın.

Tüm mobil cihazları arama ("toplu çağrı")

 Tuşuna **uzunca** basın.

veya:

 Dahili görüşmeyi başlatın.

 Yıldız tuşuna basın

veya:

 Dahili görüşmeyi başlatın.

Tümünü ara

Seçin ve

 Cevaplama tuşuna basın.

Tüm mobil cihazlar aranır.

Görüşmeyi bitirme

 Bitirme tuşuna basın.

Görüşmeyi başka bir mobil cihaza aktarma/ dahili danışmalar

Harici bir görüşmeciyle telefon görüşmesi yapabilir ve aynı zamanda dahili bir görüşmeciyi arayabilir ve görüşmeyi aktarabilir veya bir konuyu danışabilirsiniz.

 Mobil cihazların listesini açma.
Harici görüşmeci hatta tutulur.

 Mobil cihazı veya **Tümünü ara** seçin ve **OK** tuşuna basın.

Dahili görüşmeci cevap vermiyorsa:

Bitir Ekran tuşuna basın. Tekrar harici görüşmeciye bağlanırsınız.

Dahili görüşmeci cevap verdiyse:

► Gerekirse harici görüşmeyi bildirin.

ya

 Bitirme tuşuna basın. Harici görüşme diğer mobil cihaza aktarılır.

veya

Menü Menüye girin.

Çağrıyı Bitir

Seçin ve **OK** tuşuna basın. Tekrar harici görüşmeciye bağlanırsınız.

Aktarma yaparken, dahili görüşmeci ahizeyi kaldırmadan kapatma tuşu  sembolüne basabilirsiniz.

Dahili görüşmeci cevap vermezse veya meşgulse, arama otomatik olarak size geri döner.

Bekleyen aramayı kabul etmek

Dahili bir görüşme sırasında **harici** bir arama geldiğinde, araya girme sesini (kısa ses) duyarsınız. Numara aktarımında ekranda görüşmecinin numarası görüntülenir.

Harici aramayı reddetme

Reddet Ekran tuşuna basın.

Arama bekletme sesi kapatılır. Dahili görüşmeciyile bağlantınız devam eder.

VoIP bağlantısı aramalarında: Harici görüşmeci meşgul sesini veya duruma göre uygun olan anonsu duyar (sunucuya özel).

Sabit hat aramalarında:

Telefon görüşmesi diğer kaydedilen mobil cihazlarda sinyalizе edilmeye devam eder.

Harici görüşmeyi kabul etmek/ dahili görüşmeyi tutmak

Kabul /  Ekran tuşu veya cevaplama tuşuna basın.

Harici görüşmeciye bağlanırsınız. Dahili görüşme **tutulur**.

Dahili/harici bir görüşme esnasında bekleyen dahili görüşmeci

Bir dahili görüşmeci sizi bir dahili veya harici görüşme esnasında aradığında, bu görüşmeci ekranda görüntülenir (dahili bekleyen görüşmeci) Dahili aramayı ne kabul ne de reddedebiliyorsunuz.



Herhangi bir tuşa bastığınızda, gösterge ekrandan kaybolur.

Dahili görüşmeyi kabul edebilmek için o ana kadar yapılan görüşmeyi sonlandırdınız. Dahili görüşme her zamanki gibi sinyalizе edilir. Görüşmeyi kabul edebilirsiniz.

Konferans oluşturma

Harici bir görüşmeci ile görüşme yapıyorsunuz ve dahili bir danışma oluşturduunuz veya dahili bir görüşme esnasında harici bir görüşmeyi kabul ettiniz.

Aşağıdaki seçenekleriniz vardır:

- ◆ Her iki görüşmeci arasında aracılık yapabilirsiniz:
 - ▶  ile görüşmeye katılanlar arasında geçiş yapabilirsiniz (aracılık).
 - ◆ Bir konferans görüşmesi oluşturmak:
 - ▶ Konferansı başlatmak için **Konfe.** ekran tuşuna basın.
 - ◆ Konferansı bitirme
 - ▶ Aracılık yapmaya geri dönmek için ekran tuşu **Kisise!** sembolüne basın.
- Veya:
- ▶ **Dahili** bir görüşmeci kapatma tuşu  sembolüne bastığınızda, görüşmeye katılan diğer mobil cihaz ile harici görüşmeci arasındaki bağlantı devam eder.

Bir mobil cihazın ismini deęiřtirmek

Kayıt esnasında otomatik olarak isimler "INT 1", "INT 2" vs. gibi verilir. Bu isimleri deęiřtirebilirsiniz. İsim en fazla 10 haneli olabilir. Deęiřtirilen isim her mobil cihazın listesinde gorntlenir.

 Mobil cihazların listelerini aın. Kendi mobil cihazınız < ile iřaretlidir.

 Mobil cihazı sein.

Men Menye girin.

Yeni isim ver

Sein ve **OK** tuřuna basın.

 İsim girin.

OK Ekran tuřuna basın.

Bir mobil cihazın dahili numarasının deęiřtirilmesi

Bir mobil cihaz kaydedilirken mobil cihaza **otomatik** olarak en dřk 1 ile 6 rakamı arası boř dahili numara verilir. Tm numaralar doluyrsa, 6. numaranın mobil cihazı bekleme modundayrsa, bu numara zerine yazılır. (1 ile 6) numara arası kaydedilen tm mobil cihazlarının dahili numaralarını deęiřtirebilirsiniz.



 Mobil cihazların listelerini aın. Kendi mobil cihazınız < ile iřaretlidir.

Men Menye girin.

El Cihazı No. Ata

Sein ve **OK** tuřuna basın.

 Gerekirse mobil cihazı sein.

 /  Dahili numarayı sein veya girin.

  Gerekirse bir bařka mobil cihaza gein ve numarayı sein vs.

OK Ekran tuřuna basarak giriři kaydedin.

Bir dahili numara iki kez verilmiřse, hata sinyali duyarsınız.

► Prosedr bir boř numara ile tekrar edin.

Mobil cihazı ayarlama

Mobil cihazınız önceden ayarlanmıştır. Ayarları isteğiniz doğrultusunda değiştirebilirsiniz.

Ekran dilini değiştirme

Ekran metinlerini farklı dillerde görüntüleyebilirsiniz.

Menü ▶ **Ayarlar** ▶ **Dil seçimi**

Güncel dil ile işaretlenmiştir.

Dili seçin ve **OK** tuşuna basın.

Yanlışlıkla anlamadığınız bir dili seçtiyseniz:

▶

Doğru dili seçin ve **OK** tuşuna basın.

Ekranı/ekran koruyucuyu ayarlama

Menü ▶ **Ayarlar** ▶ **Ekran** ▶ **Ekran koruyucu**

Ekran koruyucu bekleme modundayken göstergenin yerine görüntülenir. **Ekran Koruy. Yok, Dijital saat** ve **Live Ticker** arasında seçim yapabilirsiniz.

Live Ticker, sadece telefonunuzda web konfigüratörü üzerinden bilgi hizmetleri etkinleştirildiğinde kullanıma sunulur (→ [s. 114](#)).

Live Ticker durumunda: Mobil cihazın bekleme moduna geçmesinden yaklaşık 10 saniye sonra bir dijital saat ve (işlev mevcutsa) internette gelen metin bilgileri görüntülenir (örn. hava durumu bilgileri, RSS-Feeds). Metin şeklindeki bilgiler dijital saatin altında yürüyen yazı şeklinde görüntülenir.

Metin bilgileri önce bir kez görüntülenir. Daha sonra yalnızca dijital saat görüntülenir.

Metin bilgilerinin görüntülenmesi aşağıda belirtilen durumlarda yeniden başlatılır, eğer:

- ◆ Yeni bilgileri geliyorsa veya
- ◆ Mobil cihazı şarj istasyonundan alıyor ya da şarj istasyonuna yerleştiriyorsanız
- ◆ Mobil cihazdaki herhangi bir tuşa basarsanız.

Ekran aydınlatıcı açılır.

Metin bilgilerini kişiye özel oluşturabilirsiniz (→ "**Bilgi hizmetleri**", [s. 114](#)). Hava tahmini önceden ayarlanmıştır.

Uyarılar

- ◆ Ekran koruyucu **Live Ticker** ayarlamışsanız ve telefon etmek veya mobil cihazda ayarlama yapmak istiyorsanız, gerekirse ilk tuş kullanımını tekrar etmeniz gerekir (ana menüyü açmak için örn. iki kez **Menü** tuşuna basın). Tuşa ilk kez bastığınızda metin bilgilerinin görüntülenmesi etkinleşir.
- ◆ Ekran koruyucu belirli durumlarda, örn. görüşme sırasında veya mobil cihazın kaydı iptal edildiğinde görüntülenmez.
- ◆ Ekran koruyucu ekranın göstergesini engellediğinde kısaca kapatma tuşu  sembolüne basarak saat ve tarih göstergeli bekleme modu ekranını görüntüleyebilirsiniz.

Ekran/renk ve kontrastını ayarlama

Menü ▶ **Ayarlar** ▶ **Ekran**

Aşağıdaki seçenekler vardır:

Renk Semalari

Ekranın arka plan aydınlatmasının farklı renklerde gösterilmesini sağlayabilirsiniz. Dört renk şeması bulunur.

Kontrast

Dokuz kontrast kademesi bulunur.

Fonksiyonlara hızlı erişim

Mobil cihazınızın sol ekran tuşuna, **T. ara** fonksiyonu (tekrar arama listesini açın) daha önce atanmıştır. Atamayı değiştirebilirsiniz, yani ekran tuşuna bir başka fonksiyon atayabilirsiniz.

Böylece bu fonksiyonların başlatılması tek tuşa basılarak gerçekleşir.

Önkoşul: Mobil cihazın baz istasyonuna bir bağlantısı olması.

- ▶ Mobil cihaz bekleme modundayken sol ekran tuşuna **uzunca** basın. Yapılabilir tuş atamalarının listesi görüntülenir.
- ▶ Kumanda tuşu  ile bir fonksiyon seçin ve **OK** tuşuna basın.

Ekran tuşlarına atamak üzere aşağıdaki fonksiyon seçenekleri vardır:

Hat Seçimi

Telefonunuzun bağlantılar listesi için tuş ataması yapmak.

Her görüşmede verici bağlantılarının listesinden seçim yapın (→ **s. 43**).

Ekran tuşu: **Sel.Cn.**

Çağrı Listeleri

Arama listesini açma.

Ekran tuşu: **Çağrılar**

Numarayı Gizle (VoIP)

Bir sonraki aramada telefon numarası aktarımını gizleme (→ **s. 54**):

Menü ▶  **Seçili Servisler** ▶ **Sonr. Bilinmey. Çağrı**

Ekran tuşu: **Gizli**

Çağrı Yönlendirme

Önkoşul: Şebeke operatörünüz arama yönlendirme işlevini destekliyordur.

Arama aktarmayı ayarlama ve etkinleştirmek/ devre dışı bırakma menüsünü bir tuşa atamak (→ s. 51):

Menü ▶  **Seçili Servisler** ▶ **Çağrı Yönlendirme**

Ekran tuşu: **ÇağYön**

Ekran tuşunun en alt ekran satırında seçilen fonksiyon gösterilir. Böylece bir fonksiyonun başlatılması tek tuşa basılarak gerçekleşir. Mobil cihaz baz istasyonu kapsama alanının dışında bulunuyorsa veya baz istasyonu elektrik şebekesine bağlı değilse, bekleme modundayken, sol ekran tuşu üzerinde **T. ara** gösterilir.

Fonksiyonu başlatma

Mobil cihaz bekleme modundayken:

▶ Ekran tuşuna **kısaca** basın.

Alt menü açılır, fonksiyon yürütülür.

Otomatik cevaplamaı açma/kapatma

Bu işlevi etkinleştirdiğinizde, gelen aramayı cevaplamak için mobil cihazı şarj istasyonundan almanız yeterlidir, ayrıca cevaplama tuşu  sembolüne basmanız gerekmez.

Menü ▶ **Ayarlar** ▶ **Telefon** ▶ **Otomatik cevaplama**

OK Ekran tuşuna basın ( = açık).

Hoparlör/ahize ses düzeyini değiştirme



Ses düzeyini ahizesiz görüşme ve hoparlör sesi için beş kademedede ayarlayabilirsiniz.

Bekleme modunda:

 ▶ **Çağrı Seviyesi**



Kulaklık Ses Düzeyi / Ellerserbest Ses Düzeyi

Seçin ve **OK** tuşuna basın.

 Ses düzeyini ayarlama (ör n. ses düzeyi 3 = ).

OK Ayarı kaydetmek için ekran tuşuna basın.

Ahize üzerinden veya hoparlör modunda bir görüşme sırasında:

 Kontrol tuşuna basarak ilgili ses düzeyini ayarlamak için menüyü doğrudan çağırabilirsiniz.  ile ahize veya hoparlör ses seviyesini ayarlayabilirsiniz.

Ayar yakl. 3 saniye sonra otomatik olarak kaydedilir veya **OK** ekran tuşuna basarak kaydedin.

Uyarı

Görüşme ses düzeyini menü üzerinden de ayarlayabilirsiniz.

Menü ▶ **Ayarlar** ▶ **Ses Ayarları** ayarlayın.

Zil seslerini deęiřtirme

◆ Ses düzeyi:

Beř ses düzeyi (örn. ses düzeyi 3 = ■■■) ile "artan" ses düzeyi (ses düzeyi her zil çalıřıyla yükselir 6 = ■■■■■) arasında seçim yapabilirsiniz.

◆ Zil sesleri:

Önceden yüklenmiř bir zil sesi ve melodi listesinden seçim yapabilirsiniz.

Ařaęıdaki fonksiyonlar için farklı zil sesleri ayarlayabilirsiniz:

◆ Dahili aramalar için

◆ Çalar saat için

◆ Telefonun her bir alıcı baęlantısına harici aramalar için (Sabit Hat, IP1 ile IP6 arası)

Zil sesi seviyesini ayarlama

Ses düzeyi tüm sinyal verme türleri için aynıdır.

Bekleme modunda:

 ▶ Zil sesi düzeyi

 Ses düzeyini ayarlama.

OK Ayarı kaydetmek için ekran tuřuna basın.

Uyarı

Zil ses düzeyini menü üzerinden de

Menü ▶ **Ayarlar** ▶ **Ses Ayarlari** ayarlayabilirsiniz.

Zil sesi melodisini ayarlama

Zil sesi melodisini harici aramalar, dahili aramalar ve çalar saat için ayrı olarak ayarlayın.

Dahili aramalar ve çalar saat için

Bekleme modunda:

 ▶ Zil Sesleri (Ahize)

Dahili çağrılar / Çalar saat

Seçin ve **OK** tuřuna basın.

 Melodi seçin ve **OK** tuřuna basın (= seçili).

Harici aramalar için

Bekleme modunda:

 ► **Zil Sesleri (Ahize)**

Harici Çağrılar

Seçin ve **OK** tuşuna basın.

 ile aşağıdaki işlevleri seçebilirsiniz:

Melodiler

Alıcı bağlantısını seçin ve **OK** basın. Zil sesi melodisini yukarıda açıklandığı gibi ayarlayın.

Süre Kontrolü

Telefonunuzun istemediğiniz bir zamanda, harici aramalar sırasında çalmaması için gereken bir zaman aralığı girebilirsiniz, örn. geceleri.

Etkinleştirme **OK** ile devreye sokun veya kapatın (= devrede)

Ayarlar

Zil sesi kapalı: /Zil sesi kapalı:

Saati her defasında 4 haneli girin.

Uyarı

Telefon rehberinde ayrı bir melodi/arka plan rengi atadığınız arayan kişilerde (VIP), telefonunuz bu zaman aralığında da çalacaktır.

Bilinmeyen çağ. sessi. alma

Telefonunuza gizli numaralı aramalar geldiğinde, mobil cihazınızda zilin devre dışı bırakılmasını ayarlayabilirsiniz. Arama sadece ekranda gösterilir.

İşlevi **Bilinmeyen çağ. sessi. alma** **OK** ile açın veya kapatın (= devrede).

Uyarı

Zil melodilerini menü üzerinden de

Menü ► **Ayarlar** ► **Ses Ayarları** ayarlayabilirsiniz.



Zil sesini açma/kapatma

Bu arada

- ◆ bekleme modunda veya bir arama sırasında telefonu açmadan önce zil sesini sürekli olarak kapatabilirsiniz
- ◆ zil sesini sadece geçerli arama için kapatma.

Bir arama esnasında tekrar açma mümkün değildir.

Zil sesini sürekli olarak kapatma

 Yıldız tuşuna **uzunca** basın. Ekranda  sembolü görüntülenir.

Zil sesini tekrar açma

 Yıldız tuşuna **uzunca** basın.

Güncel çağrılar için zil sesinin kapatılması

Sessiz Ekran tuşuna basın.

Uyarı seslerini/şarj uyarı sesini açma/kapatma

Mobil cihazınız farklı işlemlerde ve durumlarda sizi sesli olarak uyarır. Bunları birbirinden bağımsız bir şekilde açıp kapatabilirsiniz:

◆ Uyarı tonları

- **Onay sesi:** bir giriş/ayardan sonra ve çağrı listesine yeni bir giriş olduğunda
- **Hata sesi:** hatalı girişlerde
- **Tuş sesi:** Her tuş kullanımı bir ses ile onaylanır.

◆ Pil Zayıf

Pilin şarj edilmesi gerekir.

► Uyarı tonları / Pil Zayıf

Seçin ve **OK** ile açın veya kapatın (= açık).

Bir menünün sonunda sayfa atlama sırasında **menü sonu sesi** kapatılamaz.

Mobil cihaza teslimat ayarlarını geri yükleme

Kendi yaptığınız ayarları ve değişiklikleri silebilirsiniz.

Aşağıdaki ayarlar, geri alma işleminden **etkilenmezler:**

- ◆ Mobil cihazın baz istasyona kaydedilmesi
- ◆ Tarih ve saat
- ◆ Telefon defteri girişleri, çağrı listeleri

Menü ► **Ayarlar** ► **Sistem** ► **El cihazı-Reset**

OK Sorgulamayı onaylama.

Baz istasyonunu ayarlama

Baz istasyonunu kayıtlı bir Gigaset mobil cihazla ayarlayabilirsiniz.

Tarih ve saatin ayarlanması

Tarih ve saat örn. gelen çağrılarda saatin tam gösterimi için gereklidir.

Tarih ve saati ayarlamamanın iki olanağı vardır:

- ◆ Baz istasyonunuz, tarih ve saati internet sunucusu üzerinden, internete bağlı olma ve bir zaman sunucusu ile senkronizasyonun açık olması kaydı ile üstlenir. (Teslimat durumu; → s. 114).
- ◆ Kaydı yapılmış bir mobil cihazın menüsü üzerinden de saat ve tarih ayarını manüel olarak değiştirebilirsiniz.

Baz istasyonunuz yeni zamanı alır ve tüm kaydı yapılan mobil cihazlara yükler.

Mobil cihazda tarih ve saat ayarı

Mobil cihazda tarih ve zaman henüz ayarlanmadıysa, ekran tuşu **Zaman** görüntülenir.

Zaman Ekran tuşuna basın.

Veya:

Menü ▶ **Ayarlar** ▶ **Tarih/Saat**

▶ Çok satırlı girişi değiştirme:

Tarihi girin:

Klavye üzerinden gün, ay ve seneyi 8 haneli olarak girin, 14.01.2011 tarihi için örn. **1** **4** **0** **1** **2** **0** **1** **1**, ve **OK** tuşuna basın.

Saati Girin:

Saat ve dakikayı 4 haneli olarak klavye üzerinden girin, örn. saat 07:15:00 için **0** **7** **1** **5**.

▶ Ayarlamayı kaydetmek için ekran tuşu **OK** sembolüne basın.

Telefonu izinsiz erişimlere karşı koruma

Sadece sizin bildiğiniz sistem koduyla telefonun sistem ayarlarını koruyun. Bir sistem PIN'i **0000 rakamından farklı olarak** ayarlandıysa, bunu aynı zamanda mobil cihazın kaydedilmesi ve silinmesinde, yerel ağ şebekesinin ayarlarının değiştirilmesinde, ürün yazılımı güncellemesinde veya teslimat ayarının geri getirilmesinde girmeniz gerekir.

Uyarı

Telefonun PIN kodu 0000 ise (teslimat ayarı), sadece baz istasyonu ayarının silinmesinde ve mobil cihazların kaydedilmesinde PIN kodunu girmeniz istenecektir.

Sistem PIN kodunu deęiřtirme

Telefonun ayarlanmış 4 haneli sistem PIN kodunu (teslimat ayarı: 0000), yalnızca sizin bildiđiniz 4 haneli bir PIN kodu ile deęiřtirebilirsiniz.

Menü ▶ **Ayarlar** ▶ **Sistem** ▶ **Sistem PIN**



Güncel sistem PIN kodu 0000 rakamından farklı ise:
Güncel sistem PIN kodunu girin ve **OK** sembolüne basın.



Yeni sistem PIN kodunu girin.



Ekran tuřuna basın.

Bekleme melodisini açma/kapatma

Menü ▶ **Ayarlar** ▶ **Telefon** ▶ **Bekleme Müzięi**

OK tuřuna basarak bekleme melodisini açın veya kapatın (☑= açık).

Baz istasyonunun IP adresini LAN'da ayarlama

Önkořul: Baz istasyonunun bir Router veya bir bilgisayar ile bağlanmış olması (→ s. 20).

LAN'ın telefonunuzu "tanıması" için bir IP adresine ihtiyaç vardır.

IP adresi telefona (Router tarafından) otomatik veya manüel olarak atanabilir.

- ◆ **Dinamik** atamada, Router'e ait DHCP sunucusu telefona otomatik olarak IP adresi atar. IP adresi Router ayarına göre deęiřebilir.
- ◆ **Manüel/statik** atamalarda telefona sabit IP adresi atarsınız. Bu sizin ađ Őebeke yapısına baęlı olarak gerekli olabilir (örn. telefon doğrudan bilgisayar ile bağlandığında).

Uyarı

IP adresinin dinamik bağlantısı için Router'deki DHCP sunucusunun çalışıyor olması gerekir. Router'in kullanma talimatını okuyun.

Menü ▶ **Ayarlar** ▶ **Sistem** ▶ **Yerel Ağ**



Sistem PIN kodu 0000 rakamından farklı ise: Sistem PIN kodunu girin ve **OK** tuřuna basın.

▶ Çok satırlı giriři deęiřtirme:

IP adresi türü

Statik veya **Dinamik** seçin.

IP adresi türü Dinamik durumunda:

IP adresi, Alt ağ maskesi, DNS sunucusu ve Vars. Ağ gecidi alanları telefonun Router'den aldığı ayarları gösterir. Bu ayarlar deęiřtirilemez.

IP adresi türü Statik durumunda:

Ařaęıdaki alanlara IP adresi ve alt ağ maskesini aynı zamanda standart Gateway'i ve DNS sunucusunu manüel olarak belirlemeniz gerekir.

Baz istasyonunu ayarlama

IP adresi türü Statik durumunda:

IP adresi(1/2)

Telefona atanacak olan (güncel ayarı değiştirme) IP adresinin ilk iki bileşenini girin.

Ön ayar olarak 192.168 rakamı girilmiştir.

IP adresine dair bilgileri sözlükten alabilirsiniz (→ [s. 149](#)).

IP adresi(2/2)

Telefona atanacak olan (güncel ayarı değiştirme) IP adresinin ilk iki bileşenini girin.

Ön ayar olarak 001.002. rakamı girilmiştir.

Alt ağ maskesi (1/2), Alt ağ maskesi (2/2)

Telefona atanacak olan alt ağ maskesini girin (geçerli ayarın üzerine yaz).

Ön ayar olarak 255.255.255.0 rakamı girilmiştir.

Alt ağ maskesinin bilgilerini sözlükten alabilirsiniz (→ [s. 143](#)).

Varsayılan Ağ gecidi (1/2), Varsayılan Ağ gecidi (2/2)

Yerel şebekenin internetle bağlı olduğu standart Gateway'in (→ [s. 147](#)) IP adresini girin. Bu genelde yerel (özel) Router'inizin IP adresidir (örn. 192.168.1.1). Telefonunuzun internete girebilmesi için bu bilgi gereklidir.

Ön ayar olarak 192.168.1.1 rakamı girilmiştir.

DNS sunu.(1/2), DNS sunucusu (2/2)

Tercih edilen DNS sunucusunun IP adresini girin. DNS sunucusu (Domain Name System, → [s. 145](#)) bağlantı kurma esnasında bir sunucunun sembolik ismini (DNS ismi), sunucunun resmi IP adresi olarak değiştirir.

Buraya Router'inizin IP adresini girebilirsiniz. Router, telefonun adres sorgularını DNS sunucusuna aktarır.

Ön ayar olarak 192.168.1.1 rakamı girilmiştir.

▶ Ayarlamayı kaydetmek için **OK** sembolüne basın.

Uyarı

Yerel ağ şebekesi için ayarlamaları web konfigüratörü üzerinden de yapabilirsiniz (→ [s. 103](#)).

VoIP bağlantılarını konfigüre etmek, verici ve alıcı bağlantılarını atamak

Telefonunuzda altı VoIP bağlantısına kadar bağlantı konfigüre edebilirsiniz, yani telefonunuza altı VoIP telefon numarasını atayabilirsiniz.

Her bir VoIP telefon bağlantısı için bir VoIP şebeke operatörüne IP hesabı (VoIP-Account) kurmanız gerekir. Bu IP hesabının giriş bilgilerini telefona kayıt etmelisiniz.

VoIP telefon numaralarını kaydı yapılan mobil cihazlara verici ve alıcı bağlantısı olarak atayabilirsiniz.

VoIP bağlantılarının konfigürasyonunda ve mobil cihazlara atamalarda, VoIP asistanı sizi destekleyecektir:

Menü ▶ **Ayarlar** ▶ **Telefon** ▶ **VoIP Asistanı**

VoIP asistanının diğer işlemleri, **s. 23** kısmında anlatılmıştır.

VoIP asistanının her uygulanmasında **bir** VoIP bağlantısını (IP hesabı) konfigüre edebilir, konfigürasyonunu değiştirebilirsiniz.

- ▶ Başka bir VoIP bağlantısını konfigüre etmek, konfigürasyonunu değiştirmek istediğinizde, VoIP asistanını yeniden başlatın,

Uyarılar

- ◆ VoIP bağlantılarını web konfigüratörü üzerinden de konfigüre edebilir ve yönetebilirsiniz (→ **s. 106**).
- ◆ Mobil cihazlara verici ve alıcı bağlantı atamasını, web konfigüratörü üzerinden değiştirebilirsiniz (→ **s. 109**).

Numara atama:

- ◆ Yeni bir bağlantı konfigürasyonu yapıldığında, bu tüm mobil cihazlara otomatik olarak alıcı bağlantısı olarak atanır.
- ◆ Sabit hat bağlantısı kayıt esnasında tüm mobil cihazlara verici bağlantısı olarak ve baz istasyonunun tüm bağlantılarına alıcı bağlantısı otomatik olarak atanır.
- ◆ Bir mobil cihaza verici bağlantısı olarak atanan VoIP bağlantısı silindiğinde veya devre dışı bırakıldığında, mobil cihaza sabit bağlantı verici bağlantısı olarak atanır.
- ◆ Bir bağlantı hiç bir dahili görüşmeciye alıcı bağlantısı olarak atanmadıysa, çağrılar bu bağlantıda sinyalize edilmezler.

VoIP Őebeke operat6ru ayarlarının otomatik olarak g¼ncellenmesi

Telefonun web konfig¼rat6ru ¼zerinden telefonunuza y¼klenen VoIP Őebeke operat6r ayarları (Őebeke operat6ru profili) iŐin otomatik versiyon kontrol¼n¼ etkinleŐtirebilirsiniz (→ s. 107).

VoIP Őebeke operat6r ayar verilerinin ilk y¼klenmesinde, telefonunuz g¼nl¼k olarak VoIP Őebeke operat6r¼n¼z¼n internet konfig¼rasyon sunucusunda, dosyaların g¼ncel versiyonlarının kullanıma hazır olup olmadıĐını kontrol eder.

Yeni Őebeke operat6ru verileri mevcutsa, mobil cihazın bekleme ekranında **Yeni profil kullanılabilir** mesajı g6sterilir. Mesaj tuŐu  yanıp s6n¼yor.



TuŐuna basın.



AŐaĐıdaki sorgulamayı onaylamak iŐin bu ekran tuŐuna basın.



Sistem PIN kodu 0000 rakamından farklı ise: Sistem PIN kodunu girin ve **OK** tuŐuna basın.

VoIP Őebeke operat6r¼n¼z¼n yeni bilgileri indirilir ve telefona kaydedilir.

Profil g¼ncellemesi sadece o anda baŐka bir profil veya ¼r¼n yazılımı g¼ncellemesi yapılmadıĐında baŐlatılır.

Telefon ¼r¼n yazılımı g¼ncellemesi

6nkoŐul: Telefonun internet ile baĐlantılı olması (yani bir Router'e baĐlı olması, → s. 20).

İhtiyaŐ duyulduĐunda telefonunuzun ¼r¼n yazılımını g¼ncelleyebilirsiniz

Standart olarak ¼r¼n yazılımının g¼ncellenmesi doĐrudan internetten indirilir.

Konuyla iliŐkili web sayfası telefonunuza 6nceden kaydedilmiŐtir.

6nkoŐul:

Telefon bekleme modundaydı, yani:

- ◆ Telefon edilmiyor.
- ◆ Kayıtlı mobil cihazlar arasında dahili bir baĐlantı bulunmuyor.
- ◆ HiŐbir mobil cihazda baz istasyonunun men¼s¼ aŐık deĐil.

¼r¼n yazılımı g¼ncellemesini man¼el olarak baŐlatmak



Ayarlar ▶ **Sistem** ▶ **Yazılım G¼ncellemesi**

SeŐin ve **OK** tuŐuna basın.



Sistem PIN kodu 0000 rakamından farklı ise: Sistem PIN kodunu girin ve **OK** tuŐuna basın.

Telefon internet ile baĐlantı kurar.



¼r¼n yazılımını baŐlatmak iŐin bu ekran tuŐuna basın.

Uyarılar

- ◆ Ürün yazılım güncellemesi, DSL bağlantınızın kalitesine bağlı olarak 6 dakikaya kadar sürebilir.
- ◆ İnternette güncelleme yapılırken, ürün yazılımının bir yeni sürümünün kullanıma sunulup sunulmadığı incelenir. Böyle bir durum söz konusu değilse, işlem kesilir ve konuya ilişkin bir bildirim gönderilir.
- ◆ Güncelleme esnasında mobil cihazların, baz istasyonuna olan bağlantıları kısa süre için kesilir. Baz istasyonu yeniden başlatılır.
- ◆ Web konfigüratörü üzerinden ürün yazılımını geri alabilirsiniz, yani bir önceki ürün yazılım versiyonunu veya ürün teslimat ayarında mevcut olan ayarı, tekrar telefona yükleyebilirsiniz.

Otomatik ürün yazılımı güncellemesi

Telefonunuz günlük olarak internet konfigürasyon sunucusunda yeni bir ürün yazılımının kullanıma sunulup sunulmadığını kontrol eder. Bu durum söz konusu olursa, mobil cihazın bekleme ekranında **Yeni belleni mevcut** mesajı gösterilir.



Tuşuna basın.



Aşağıdaki sorgulamayı onaylamak için bu ekran tuşuna basın.



Sistem PIN kodu 0000 rakamından farklı ise: Sistem PIN kodunu girin ve

OK tuşuna basın.

Ürün yazılımı telefonunuza yüklenir.

Uyarı

Telefonunuz yeni bir ürün yazılımına yönelik sorgulamada internete bağlı değilse (örn. Router kapatılmış olduğu için) sorgulama, telefon yeniden internete bağlandığında yapılır.

Otomatik sürüm kontrolünü, web konfigüratörünüz üzerinden devre dışı bırakabilirsiniz.

Repeater (güçlendirici) desteği

Repeater ile telefonunuzun alıcı gücünü ve kapsama alanını büyütebilirsiniz. Bunun için Repeater işlevini etkinleştirmeniz gerekir. Bu esnada yapılan telefon görüşmeleri kesilir.

Önkoşul: Eco modu(+) kapalı.

Menü ▶ **Ayarlar** ▶ **Sistem** ▶ **Repeater Modu**



Repeater işlevini kapatıp açmak için (✓= açık) bu ekran tuşuna basın.

OK Ekran tuşuna basarak sorgulamayı onaylayın.

Uyarılar

- ◆ Repeater desteği ve **Eco Modu / Eco Modu+** (→ s. 69) birbirlerini karşılıklı olarak devre dışı bırakırlar, yani her iki fonksiyon aynı anda kullanılamaz.
- ◆ Üretici tarafından etkinleştirilmiş şifreli aktarım, bir Repeater işletiminin etkinleştirilmesi sırasında devre dışı bırakılır.

Baz istasyonunun yeniden başlatılması

Mobil cihaz bekleme modundayken:

Menü ▶ **Ayarlar** ▶ **Sistem** ▶ **Baz Yen. Baslat.**

Baz istasyonunun ürün yazılımı kapanır ve tekrar başlatılır. Bu işlem yaklaşık 20 saniye sürer.

Baz istasyonuna teslimat ayarlarını geri yükleme

Bireysel ayarlar geri alınır.

Baz istasyonunu menü üzerinden geri alma

Geri alma durumunda

- ◆ mobil cihazlar kayıtlı kalır,
- ◆ sistem PIN kodu geri alınmaz.

Özellikle aşağıdaki işaretli ayarlar teslimat ayarına geri alınır, ("*") işaretli ayarları web konfigüratörü üzerinden yapın):

- ◆ Girişi yapılan VoIP bağlantıları (silinir)
- ◆ Alıcı ve verici bağlantılarının atanması
- ◆ VoIP bağlantıları için audio ayarları *)
- ◆ DTMF ayarları *)
- ◆ Yerel ağ şebekesi için ayarlar
- ◆ Mobil cihazların isimleri
- ◆ **Eco Modu** kapatılır
- ◆ **Eco Modu+** kapatılır
- ◆ Telefon sistemine yapılacak bağlantı ayarları
- ◆ Rakam ve ekran tuşlarına aynı zamanda **[]** tuşuna atama yapılması.
- ◆ Şebeke sunucuları için yapılacak ayarlar: Telefon aktarımları (bir görüşmede şebeke operatörünüz tarafından etkinleştirilen/ devre dışı bırakılan sabit hat hizmetleri dışında)

Aşağıdaki listeler silinir:

- ◆ Arama listeleri

Menü ▶ **Ayarlar** ▶ **Sistem** ▶ **Baz Reset**

[] Sistem PIN kodunu girin ve **OK** tuşuna basın.

OK Ekran tuşuna basın.

Geri alma işleminden sonra baz istasyonu yeniden başlatılır. Yeniden başlatma yaklaşık 10 saniye sürer.

Yükleme asistanı başlatılır (→ s. 22).

Baz istasyonunu, baz istasyonu üzerindeki tuşla geri alma

Baz istasyonunun menü üzerinden geri alınmasında olduğu gibi, tüm bireysel ayarları geri alınır. Ayrıca **sistem PIN kodu "0000"** değerine geri alınır ve teslimat kapsamında kaydedilmiş tüm **mobil cihazların kaydı silinir**.

Uyarı

Mobil cihazları, ayarların geri alınmasından sonra gerektiğinde nasıl yeniden kaydedeceğiniz, → **s. 71**.

- ▶ Baz istasyonunun kablo bağlantılarını Router'a (→ **s. 20**) ve sabit hatta (→ **s. 18**) bağlayın.
- ▶ Baz istasyonunun adaptörünü prizden çekin (→ **s. 18**).
- ▶ Adaptörü prize takarken Kayıt/ çağrı tuşuna (→ **s. 8**) basın ve **basılı tutun**.
- ▶ Kayıt/ çağrı tuşunu en az 10 saniye kadar basılı tutmaya devam edin.
- ▶ Kayıt/ çağrı tuşunu bırakın. Baz istasyonu şimdi geri alınmaktadır.

Baz istasyonunun MAC adresini sorgulama

Ağ şebekenizin yapısına bağlı olarak, baz istasyonunuzun MAC adresini örn. Router'ınızın erişim listesine kaydetmek zorunda kalabilirsiniz. Baz istasyonunuzun MAC adresini sorgulayabilirsiniz.

Bekleme modunda:

Menü

Menüyü açın.

* 0 # -> 0 5 # -> 2 abs 0

Tuşlara ard arda basın. MAC adresi görüntülenir.

Geri

Bekleme moduna geri dönme.

Baz istasyonunu telefon santraline bağlama

Bu ayarlar yalnızca telefon santraliniz bunu gerektirdiğinde gereklidir, bkz. telefon santrali kullanım kılavuzu.

Arama yöntemleri ve Flaş zamanı (sabit hat)

Arama yöntemini değiştirme

Arama yöntemini ayarlamak için şu olanaklara sahipsiniz:

- ◆ Tonlu arama (DTMF),
- ◆ Darbeli arama yöntemi (Darbeli arama).

Menü ▶ **Ayarlar** ▶ **Telefon** ▶ **Arama yöntemi**

 Arama yöntemini seçin ve **OK** sembolüne basın (☑ = seçildi).

Uyarı

Tonlu arama (MFV) modern, en yaygın arama yöntemidir. Darbeli arama yöntemi (IWV) artık sadece çok az sayıda eski telefon sistemleri için kullanılır.

Etkin olan darbeli arama yönteminden (IWV) zaman zaman (bir görüşme yapmak için) tonlu aramaya geçiş yapabilirsiniz (→ **s. 92**).

Flaş süresini ayarlama

Telefonunuz, teslimat durumunda ana hat üzerinde çalıştırılmak üzere ayarlanmıştır. Telefon santrallerinde çalıştırmak için bu değerin değiştirilmesi gerekebilir, telefonunuzun kullanım kılavuzuna bakın.

Menü ▶ **Ayarlar** ▶ **Telefon** ▶ **Geri Arama**

 Flaş zamanını seçin ve **OK** basın (☑ = ayarlan değer). Olası değerler şunlardır: 80 ms, 100 ms, 120 ms, 180 ms, 250 ms, 300 ms, 400 ms, 600 ms, 800 ms.

Ön kodu rakamı (Santral kod rakamı) kaydetme

İki ön kod rakamı kaydedebilirsiniz: Birini sabit hat için diğerini de VoIP üzerinden aramalar için.

Önkoşul: Telefon santralimize harici aramalar için telefon numarasından önce bir ön kod rakamı girmeniz gerekir, örn. "0".

Menü ▶ **Ayarlar** ▶ **Telefon** ▶ **Ön kod**

▶ Çok satırlı girişi değiştirme:

Harici hatta eris:

Sabit hat üzerinden arama: Ön kodu en fazla 3 haneli olarak girin veya değiştirin.

Sunun için:

Sabit hat üzerinden aramalarda, ön kodun ne zaman kullanılacağını girin:

Çağrı Listesi

Ön kod otomatik olarak şu listelerden seçilerek numaranın önüne eklenir:

- Kabul edilen çağrılar listesi,
- Kabul edilmeyen çağrılar listesi,

Tüm Çağrılar

Ön kod her aranan numaranın önüne eklenir.

Kapalı

Sabit hat için ön kod devre dışı bırakılır. Ön kod hiç bir telefon numarasının önüne eklenmez.

Erisim IP hattı:

VoIP bağlantısı üzerinden arama için: Ön kodu en fazla 3 haneli olarak girin veya değiştirin.

Sunun için:

VoIP bağlantısı üzerinden yapılacak aramalarda, ön kodun ne zaman kullanılacağını girin:

Çağrı Listesi

cevaplanmayan çağrı listesinden, cevaplanan çağrı listesinden seçimlerde.

Tüm Çağrılar

Mobil cihaz ile aranan tüm numaralarda.

Kapalı

VoIP bağlantısı üzerinden yapılacak görüşmelerde ön kod girilmemelidir.

OK Ekran tuşuna basın.

Açıklama







- ◆ Ön kod hiçbir zaman acil telefon hatlarının önüne eklenmez.

Bekleme sürelerini ayarlama

Hat kullanımından sonraki bekleme süresini değiştirme

 cevaplama tuşuna basılması ve numaranın gönderilmesi arasına eklenen bekleme süresini değiştirebilirsiniz.

Menü Ana menüyü açın.

   0  5   1  6







Tuşlara ard arda basın.

 Bekleme süresi için rakam girin (1 = 1 sn.; 2 = 3 sn.; 3 = 7 sn.) ve **OK** tuşuna basın.

R tuşundan sonra bekleme süresini değiştirme

Telefon santraliniz gerektiriyorsa, bekleme süresini değiştirebilirsiniz (bkz. telefon santralinin kullanım kılavuzu).

Menü Ana menüyü açın.







   0  5   1  2

Tuşlara ard arda basın.

 Bekleme süresi için rakam girin (1 = 800 ms; 2 = 1600 ms; 3 = 3200 ms) ve **OK** tuşuna basın.

Arama bekletmeyi (ön koddan sonra bekleme süresi) değiştirme

Menü Ana menüyü açın.

   0  5   1  1

Tuşlara ard arda basın.

 Bekletme için rakamlara (1 = 1 san.; 2 = 2 san.; 3 = 3 san.; 4 = 6 san.) girin ve **OK** basın.

Arama bekleme süresi ekleme: Tuşa  2 san. süresince basın. Ekranda P görünür.

Geçici olarak tonlu aramaya (MFV) geçme

Telefon santraliniz darbeli arama (Pulse) ile çalışıyorsa, ancak bir bağlantı için (örn. ağ şebeke telesekreterini dinlemek) tonlu arama yöntemi gerekiyorsa, görüşme için tonlu aramaya geçmelisiniz.

Önkoşul: O sırada bir görüşme yapıyor olmalı veya harici bir numarayı aramış olmalısınız.

 Yıldız tuşuna basın.

Telefonu kapattıktan sonra otomatik olarak tekrar darbeli arama etkinleşir.

Telefonu web konfigüratörü üzerinden ayarlamak

Gigaset telefonunuzun web konfigüratörü, telefonunuzun ayarlarını rahat bir şekilde bilgisayarda yürütmenizi sağlar.

- ◆ Telefon üzerinden yürütülebilen ayarları, alternatif olarak bilgisayarınızın web tarayıcısı üzerinden de yürütebilirsiniz, örn. VoIP bağlantılarının konfigürasyonu, ürün yazılımı güncellemeleri yaptırabilir veya eko modu çalıştırabilirsiniz.
- ◆ Mobil cihaz üzerinden yapılması olanaksız olan ek ayarları yürütebilirsiniz, örn. telefonun şirket ağına olan özel bağlantı koşullarını oluşturmada veya VoIP bağlantılarının görüşme kalitesinin etkilenebilmesinde.
- ◆ İnternette belirli hizmetlerin erişiminde gerekli olan verileri baz istasyonunuza kaydedebilirsiniz. Bu hizmetler arasında kamuya açık ve online kişisel telefon rehberlerine veya bir zaman sunucusunun tarih ve saat senkronizasyonu bulunur.
- ◆ Telefonunuzun konfigürasyon verilerini bilgisayarda güvenlik altına alabilir ve hata durumunda tekrar telefona yükleyebilirsiniz.
- ◆ Kaydı yapılan Gigaset mobil cihazların telefon/adres rehberlerini yönetebilirsiniz (bilgisayarda güvenliğe alma, birbirleri veya adres rehberi ile bilgisayarda kıyaslama).

Aşağıda kullanıma sunulan web konfigüratörü fonksiyonlarının bir listesini ve web konfigüratörünün sayfalarına olan navigasyon yollarını bulabilirsiniz. Web sayfalarının detaylı anlatımını ve gerekli girişleri, web konfigüratörünün online yardımında bulabilirsiniz (→ [s. 101](#)).

Bilgisayarı telefonun web konfigüratörüne bağlama

Önkoşullar:

- ◆ Bilgisayarda standart web tarayıcısı yüklenmiştir, örn. Internet Explorer sürüm 7 ve sürüm 8 (XP ve Win 7), Firefox sürüm 3.6.x ve 4.x, veya Apple Safari sürüm 5.0.x (Windows ve MacOS).
- ◆ Telefon ve bilgisayar bir Router üzerinden birbirine bağlıdır. Mevcut Firewall ayarları bilgisayar ile telefon arasındaki iletişime izin veriyordur.

Bilgisayarınızı telefonun web konfigüratörü ile bağlamak için iki seçeneğiniz vardır:

- ◆ Yerel ağ telefonunun IP adresi üzerinden;
- ◆ Service Gigaset-config üzerinden, telefon ve bilgisayar internet ile bağlı olduğunda (→ s. 95).

Uyarılar

- ◆ VoIP servis sağlayıcınıza bağlı olarak web konfigüratöründe belirli ayarları değiştiremeyebilirsiniz.
- ◆ Web konfigüratöründe ayar yaptığınız sırada telefon bloke **edilmez**. Telefonunuzla paralel görüşme yapabilir veya mobil cihazda ayarları değiştirebilirsiniz.
- ◆ Web konfigüratörüne bağlı olduğunuz sürece web konfigüratörü diğer kullanıcılar için bloke edilir. Aynı anda birden fazla erişim olanaklı değildir.

Telefonun IP adresi üzerinden bağlantı kurma

- ▶ Kaydı yapılmış bir mobil cihazda telefonun güncel IP adresini tespit edin: Baz istasyonundaki kayıt/çağrı tuşuna **kısaca** bastığınızda telefonun güncel IP adresi mobil cihazın ekranında görüntülenir. IP adresinin dinamik atamasını etkinleştirdiyse telefonunuzun IP adresi değişebilir (→ s. 83).

Dikkat

IP adresinin dört bölümünden biri art arda sıfırlar (örn. 002) içeriyorsa web tarayıcısının adres alanına bu sıfırları girmemelisiniz. Aksi takdirde web tarayıcısı web konfigüratörü ile bağlantı kuramaz.

Örnek: Telefonda IP adresi 192.168.002.002 görüntüleniyor. Adres alanına 192.168.2.2 girmelisiniz.

- ▶ Bilgisayarınızda web tarayıcısını başlatın.
- ▶ Web tarayıcısının adres alanına **http://** ve telefonun güncel IP adresini girin (örnek: http://192.168.2.2).
- ▶ Return (geri) tuşuna basın.

Telefonun web konfigüratörü ile bağlantı kurulur.

Gigaset-config üzerinden bağlantı kurma

Önkoşul: Telefonunuz ve bilgisayarınız internete bağlıdır.

- ▶ Bilgisayarınızda web tarayıcısını başlatın.
- ▶ Web tarayıcısının adres alanına şu URL'yi girin:
<http://www.gigaset-config.com>
- ▶ Return (geri) tuşuna basın.

Bağlantının, telefonunuza aktarıldığına dair bir mesaj alırsınız.

İnternet bağlantınız üzerinden birden fazla Gigaset telefonuna erişilebiliyorsa, hangi telefona aktarılmak istediğiniz sorulur.

Bağlantı başarıyla aktarıldıktan sonra web tarayıcısında, web konfigüratörünün **Login** web sayfası görüntülenir.

Uyarı

Bilgisayarınız ve web konfigüratörü arasındaki bağlantı yereldir (LAN bağlantısı). Sadece bağlantı kurulumu internet üzerinden gerçekleştir.

Web konfigüratöründe kaydetme/kayıt silme

Önkoşul: Telefonunuz ve bilgisayarınız internete bağlıdır.

Kayıt yapma, arabirim dilini ayarlama

Bağlantı başarıyla kurulduktan sonra web tarayıcısında **Login** web sayfası görüntülenir.

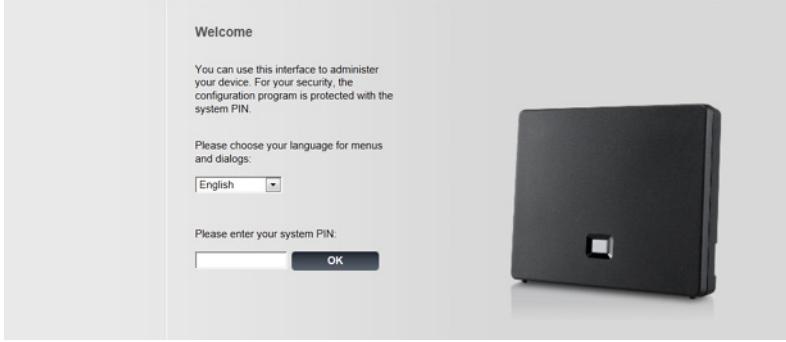

Resim 1 Giriş sayfası

Web konfigüratörün menülerinin ve diyaloglarının görüntüleneceği dili seçebilirsiniz. Web sayfasının üst alanında güncel olarak ayarlı olan dil görüntülenir.

- ▶ Gerekirse kullanılabilir dillerin listesini açmak için üzerine tıklayın.
- ▶ Dil seçin.

Web sitesi seçilen dilde tekrar yüklenir. Web konfigüratörünün web sitesinde seçilen dil konfigüratörün sunucusundan baz istasyonuna yüklendiğinden dolayı, gerekirse bu işlem biraz zaman alabilir.

- ▶ Web sitesinin alt alanına telefonunuzun sistem PIN kodunu girin (teslimat ayar durumu: 0000), böylece web konfigüratörünün fonksiyonlarına erişebilirsiniz.
- ▶ **OK** kumanda yüzeyine tıklayın.

Başarıyla kayıt olduktan sonra web konfigüratörüne dair genel bilgi içeren web sitesi **Home** açılır.

Yanlış bir sistem PIN kodu girdiğinizde, bununla ilgili bir mesaj görüntülenir. Sizden PIN kodunu yeniden girmeniz istenir.

Üç kez sistem PIN kodunu yanlış girerseniz PIN kodu alanı kısa süreliğine bloke edilir (grileşir). Bundan sonra her yanlış PIN kodu girişinde blokaj süresi iki katına çıkar.

Uyarılar

- ◆ Telefonda halen "0000" sistem PIN kodu ayarlı ise (teslimat uyarı), kayıt yapılırken, cihazın güvenilir olmadığı ve PIN kodunun değiştirilmesi gerektiği bildirilir. Bu güvenlik uyarısını aşağıdaki kayıt işlemlerinde "**Don't show this security advice again.**" opsiyonunu etkinleştirerek kapatabilirsiniz. İletişimi kapatmak için **OK** tıklayın.
- ◆ Uzun süre (yakl. 10 dakika) giriş yapmazsanız kaydınızı otomatik olarak iptal edilir. Bir dahaki giriş denemenizde veya bir web sayfası açmaya çalıştığınızda **Login** web sayfası görüntülenir. Tekrar kaydolmak için yeniden sistem PIN kodunu girin.
- ◆ Otomatik çıkıştan önce yaptığınız girişleri telefonunuza kaydetmediyseniz, bu girişler kaybolur.

Çıkış

Web konfigüratörünün her web sayfasında sağ üstte menü çubuğunda (→ **s. 98**) **Log Off** komutu vardır. Web konfigüratöründen çıkmak için **Log Off** üzerine tıklayın.

Dikkat

Web konfigüratörü ile olan bağlantıyı kesmek için daima **Log Off** komutunu kullanın. Örn. web tarayıcısını, kaydı iptal etmeden kapatırsanız web konfigüratörü erişimi birkaç dakika bloke edilebilir.

Web konfigüratörü sayfalarının yapısı

Web konfigüratör sayfaları (web sayfaları) **Resim 2** gösterilen kumanda elemanlarını içerirler (örnek).

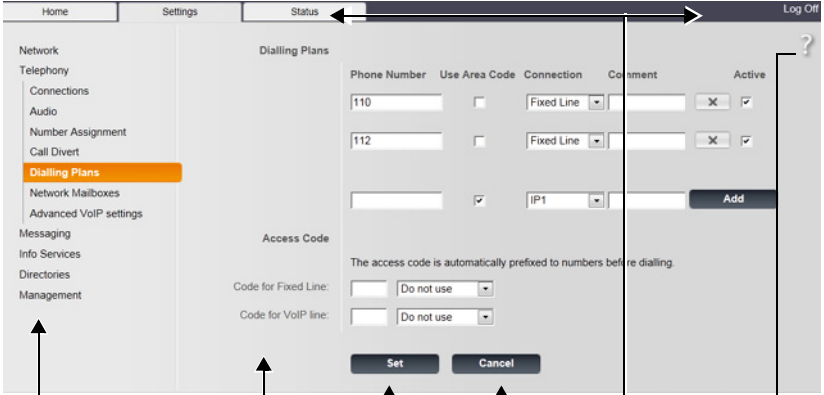

Navigasyon alanı Çalışma alanı Kumanda yüzeyleri Menü çubuğu Yardım

Resim 2 Bir web konfigüratörü sayfasının yapısını gösteren örnek

Menü çubuğu

Menü çubuğunda web konfigüratörünün menüleri kayıtlı sekme sayfaları şeklinde sunulur.

Aşağıdaki menüler kullanılabilir:

Home

Web konfigüratörüne kaydolduktan sonra ana sayfa açılır. Web konfigüratörü işlevlerine ilişkin bazı bilgiler içerir.

Telefonda henüz bir VoIP bağlantısı konfigürasyonu yapılmadıysa, sizi VoIP bağlantılarının konfigürasyonunda destekleyen bir asistanın ana sayfasından doğrudan başlatabilirsiniz. **Quick Start Wizard** üzerine tıklayın.

Settings

Menü üzerinden telefonda ayar yapabilirsiniz.

Settings menüsüne tıkladığınızda (→ s. 99) navigasyon alanında bu menüye ait fonksiyonun listesi görüntülenir.

Status

Menü, telefonunuz ve bağlantıları hakkında bilgiler vermektedir.

Log Off

Menü çubuğunun sağında her web sayfasında **Log Off** fonksiyonunu bulursunuz.

Uyarı

Web konfigüratörü menülerine genel bakış → s. 102.

Navigasyon alanı

Navigasyon alanında, menü çubuğunda seçilen menülerin (→ s. 98) fonksiyonları listelenir.

Bir fonksiyona tıkladığınızda, çalışma alanında bilgiler ve/veya girişleriniz için alanlar içeren ilgili sayfa açılır. Seçilen fonksiyon turuncu işaretlenmiştir.

Bir fonksiyona ait alt fonksiyonlar varsa, fonksiyona tıkladığınızda bunlar fonksiyonun altında görüntülenir (örnekte **Telephony**) tıklayın.

Çalışma alanında ilk alt fonksiyona (turuncu işaretli) ilişkin sayfa görüntülenir.

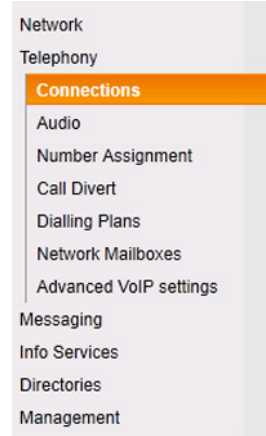

Çalışma alanı

Navigasyon alanında, seçilen fonksiyona bağlı olarak, bilgiler veya diyalog alanları görüntülenir. Bu diyalog alanları üzerinden telefonunuzun ayarlarını yapabilir veya değiştirebilirsiniz.

Değişiklik yapma

Ayarlar giriş alanları, listeler veya opsiyonlar üzerinden yapılır.

- ◆ Bir alanda olası değerlere ilişkin kısıtlamalar olabilir, örn. azami karakter sayısı, özel karakterlerin veya belirli değer aralıklarının girilmesi.
- ◆ Kumanda yüzeyine tıklayarak bir listeyi açabilirsiniz. Önceden ayarlanan değerler arasından seçim yapabilirsiniz.
- ◆ İki çeşit opsiyon vardır:
 - Opsiyon seçenekleri: Listede bir veya birden fazla seçenek etkinleştirebilirsiniz. Etkin opsiyonlar ile, etkin olmayanlar ile işaretlenmişlerdir. üzerine tıklayarak bir opsiyonu etkinleştirebilirsiniz. Listedeki diğer opsiyonların durumu değişmez. Opsiyonu devre dışı bırakmak için tıklayın.
 - Alternatif opsiyonlar (seçim şalteri). Listenin etkin opsiyonu ile, etkin olmayanı ile işaretlenmişlerdir. üzerine tıklayarak bir opsiyonu etkinleştirebilirsiniz. Daha önce etkin olan opsiyon iptal edilir. Bir opsiyonu ancak başka bir opsiyonu etkinleştirerek devre dışı bırakabilirsiniz.

Kiril ve Türkçe karakterlerini girmek için

Aşağıdaki veriler bir alana girilecek olan karakterlerin maksimum sayısına yöneliktir, latin alfabesi ve rakamlar (1 karakter = 1 Byte), yani 1 karakter 1 Byte demektir.

Fakat Kiril ve Türk karakterlerinin her birinin 2 Byte'a ihtiyacı vardır, yani örn. alan uzunluğu 16 karakter alan alana sadece 8 kiril veya Türkçe karakter girebilirsiniz.

Bir alana fazla karakter girmeniz halinde, giriş silinir (telefona kaydedilmez). "Eski" alan içeriği (veya standart ayar) etkin kalır ve web sayfası güncellenirken yeniden görüntülenir. Uyarı/geri bildirim verilmez.

Değişiklikleri devralma

Bir sayfada değişiklik yaptığınızda yeni ayarı, telefonda **Set** kumanda yüzeyine tıklayarak etkinleştirebilirsiniz.

Bir alana yaptığınız giriş o alan için geçerli kurallara uygun değilse ilgili bir mesaj verilir. Bu durumda giriş işlemini tekrarlayabilirsiniz.

Dikkat

Henüz telefona kaydetmediğiniz değişiklikler, başka bir web sayfasına geçtiğinizde veya web konfigüratörü bağlantısı kesildiğinde, örn. zaman aşımı nedeniyle kesinti (→ **s. 97**) kaybolur.

Kumanda yüzeyleri

Çalışma alanının alt kısmında kumanda yüzeyleri görüntülenir. Bir web sitesinin fonksiyonuna bağlı olarak değişik kumanda yüzeyleri görüntülenir. Bu kumanda yüzeylerinin fonksiyonları web konfigüratörünün online yardımında anlatılır. En önemli kumanda yüzeyleri şunlardır:

Cancel

Web sayfasında yapılan değişiklikleri silme ve web sayfasını telefonda güncel olarak kayıtlı ayarlarla yeniden yükleme.

Set

Web sitesinde yapılan değişiklikleri telefona kaydetme.

Yardım

Web konfigüratörünün çoğu sayfasında üst sağda bir soru işareti bulursunuz. Bu soru işaretine tıkladığınızda, ayrı bir pencerede bu web sitesine dair online yardım açılır.

Yardım sayfaları doğrudan konfigürasyon sunucusu tarafından indirilir.

Uyarı

Yardım sayfalarının hatasız görüntülenmesi için gerekirse tarayıcınızın ayarlarını değiştirmeniz gerekir. Örn. Internet Explorer ve Firefox'ta aşağıdaki ayarlardır:

- ▶ Yardım için engellenen etkin içeriklere izin verin (sağ fare tuşu ile tarayıcı penceresinin bilgi çubuğuna tıklayın).
- ▶ Sayfalara kendi yazı tiplerinizin kullanımına izin verin veya Arial yazı tipini standart yazı tipi olarak ayarlayın (genel opsiyon).

Yarımda görüntüleme araçları

Yarı italik yazı

Menü fonksiyonları, giriş alanı isimleri ve opsiyonlar gibi yüzey terimleri.

(Yarı italik yazı)

Kumanda yüzeyleri.

[Bu yardım üzerinden](#) ▶ / [bu yardım üzerinden](#) ▼

Mavi, alt çizgili bir metin gizli bir metni gösterir.

Bu "Link'e" bir kez tıkladığınızda, gizlenen metin gösterilir. Link'in sonundaki ok işareti 90° döner.

[Bu yardima dair](#) ▼ sekmesine tıkladığınızda metin tekrar kapatılır.

Telephony > Dialling Plans

Bir web konfigüratörü fonksiyonuna navigasyon.

"Telephony ▶ Dialling Plans" gösterimi bu kullanım kılavuzundaki gibiyse (→ **Web sayfalarını açma** daha aşağıda)

Yardım içinde arama

Yardım penceresine tıklatın ve **Ctrl** ve **F** tuşlarına basın. Bir arama diyalogu açılır.

Web sayfalarını açma

Aşağıda web konfigüratörünün fonksiyonların tek tek navigasyonu kısaca gösterilmiştir.

Örnek

Arama kurallarını belirleme:

Settings ▶ Telephony ▶ Dialling Plans

Kaydılduktan sonra web sayfasını açmak için şu şekilde hareket edin:

- ▶ Menü çubuğunda **Settings** menüsüne tıklayın.
- ▶ Navigasyon alanında **Telephony** fonksiyonuna tıklayın.
Navigasyon ağacında **Telephony**'nın alt fonksiyonları görüntülenir.
- ▶ **Dialling Plans** alt fonksiyona tıklayın.

Web konfigüratör menüsü

Home			
Settings	Network	IP Configuration	→ s. 103
		Security	→ s. 104
	Telephony	Connections	→ s. 105
		Audio	→ s. 107
		Number Assignment	→ s. 109
		Call Divert	→ s. 112
		Dialling Plans	→ s. 110
		Network Mailboxes	→ s. 111
		Advanced VoIP Settings	→ s. 112
		Messaging	MWI Light
	Info Services		→ s. 114
	Directories	Directory Transfer	→ s. 115
	Management	Date & Time	→ s. 114
		Local Settings	→ s. 117
		Miscellaneous	→ s. 118
Reboot & Reset		→ s. 118	
Save & Restore		→ s. 117	
Firmware Update	→ s. 119		
Status	Device	→ s. 120	
	Connections	→ s. 120	

Web konfigüratörü fonksiyonları

Baz istasyonunu yerel ağa (LAN/Router) bağlamak

LAN bağlantısına dair fonksiyonları aşağıdaki web sitesinde bulabilirsiniz:

Settings ▶ Network ▶ IP Configuration

Birçok bireysel durumda telefonun Router ile bağlantısına veya yerel ağa özel ayar yapılması gerekmez. Teslimat durumunda telefonuz için IP adresinin dinamik bağlantısı önceden ayarlıdır (DHCP). Router'iniz telefonu "tanıması" için Router cihazında IP adresinin dinamik bağlantısının etkinleştirilmiş olması, yani Router cihazının DHCP sunucusu ayarlanmış olması gerekir.

Router cihazının DHCP sunucusu etkinleştirilemiyorsa/etkinleştirilmesi istenmiyorsa, telefona sabit bir IP adresi atamanız gerekir (→ [s. 83](#)). Router'da telefon için Port-Forwarding veya DMZ düzenlenmişse sabit IP adresi alınması mantıklıdır.

Statik bir IP adresinin ataması mobil cihaz üzerinden de mümkündür.

Web konfigüratörü üzerinden diğer ayarları da yürütebilirsiniz, bu ayarlar telefonun büyük bir ağa bağlanmasında (şirket veya organizasyon çapında) veya web konfigüratörü üzerinden uzaktan yönetim durumunda yapabilirsiniz. Şunu yapabilirsiniz:

- ◆ Tagged VLAN'a erişim için **VLAN Identifier / VLAN Priority** bırakın.
- ◆ LAN dışında web konfigüratörüne olan bilgisayarınızın bağlantısına izin verin.

Dikkat

- ◆ Erişim yetkisinin başka ağlarla genişletilmesi izinsiz erişim riskini artırır. O nedenle uzaktan erişimi, artık ihtiyaç duymadığınızda, iptal etmeniz tavsiye edilir.
- ◆ Web konfigüratörüne diğer ağlardan erişim sadece Router'iniz hizmet koşullarını "dışarıdan" telefonun port 80'e iletilmesinde mümkündür (standardport). Bunun için Router'inizin kullanım kılavuzunu okuyun.

Güvenlik ayarlarının yürütülmesi – TLS kimlik doğrulama yönetimi

Telefon internette TLS (Transport Layer Security) güvenlik protokolü ile veri bağlantılarının güvenli şekilde oluşturulmasını destekler. TLS'te telefon sertifikalar ile sunucuyu tespit eder. Bu sertifikalar baz istasyonunda kayıtlı olmalıdır.

TLS sertifikalarını şu web sitesi üzerinden yönetebilirsiniz:

Settings ▶ Network ▶ Security

Bu sayfada **Server Certificates / CA Certificates** listelerini bulursunuz. Baz istasyonunda kayıtlı olan sertifikaları içerirler. Sertifikalar ya baz istasyonunun teslimat durumunda kayıtlıdır veya kendiniz tarafından web sitesi **Security** üzerinden baz istasyonuna yüklenmişlerdir.

Invalid Certificates listesinde bir bağlantı oluşturmasında sertifika denetimini olumlu geçiremeyen sertifikaları ve **Server Certificates / CA Certificates** listelerinde geçersiz olan sertifikaları bulursunuz (ör.n. geçerlilik süresi bitenler).

Baz istasyonunuzdan sertifikaları çıkarabilir ve yeni sertifikalar ekleyebilirsiniz veya geçersiz sertifikaları kabul edebilir veya etmeyebilirsiniz.

İnternette telefonun sunucuda olan sertifikayı kabul etmemesinden dolayı, veri sunucusuna bağlantı oluşturulamıyorsa, sizden **Security** web sitesini açmanız istenecektir.

Bağlantı oluşturulmasında kullanılan sertifikayı **Invalid Certificates** listesinde bulursunuz. Sertifikayı işaretleyerek ve [**Details**] kumanda alanına tıklayarak, sertifika ile ilgili bilgileri görüntüleyebilirsiniz. Ayrıca sertifikanın kimden (sertifikanın verildiği yer) ve kimin için oluşturulmuş olduğu ve geçerlilik süresi yer alır.

Bilgilerden yola çıkarak, sertifikayı kabul edebilir veya etmeyebilirsiniz.

Sertifikayı kabul ettiğinizde, tipine göre **Server Certificates / CA Certificates** listelerine devralınır (süresi geçmiş olsa bile). Bu sertifikayla yine bir sunucu giriş yaptığında, bu bağlantı hemen kabul edilir.

Sertifikayı reddettiğinizde, sertifika (**rejected**) ilavesi ile **Server Certificates** listesine devralınır. Bu sertifikayla yine bir sunucu giriş yaptığında, bu bağlantı hemen reddedilir.

Baz istasyonunun bağlantılarını yönetme; bağlantı etkinleştirme/ devre dışı bırakma

Baz istasyonunuzun bağlantılarını şu web sitesi üzerinden yönetebilirsiniz:

Settings ▶ Telephony ▶ Connections

Bu web sitesinde her türlü bağlantıların bir listesi ve sizin durumunuz (örn. bağlı, giriş yapıldı) görüntülenir:

◆ Fixed Line Connection

Sabit hat bağlantınızı konfigüre etmeniz gerekmez. Telefonunuz sabit hatta bağlanır bağlanmaz, sabit hat bağlantınızdan telefon edebilir veya aranabilirsiniz.

Ait olan kumanda alanına **[Edit]** tıkladığınızda **Dialling mode** ve için **Recall time** sabit hat bağlantı ismini ve ayarını değiştirebilirsiniz.

Belirtilen isim örn. sabit hat bağlantısına gelen bir aramada, kaydı yapılan tüm mobil cihazlarda ve arama listesinde görüntülenir.

Telefonunuz, teslimat durumunda ana hat üzerinde çalıştırılmak üzere flaş ayarı yapılmıştır. Telefonu telefon tesisatına bağladığınızda gerekirse bu ayarı değiştirmelisiniz (telefon tesisatınızın kullanım kılavuzuna bakın). Flaş zamanı, hat kesintisinin süresini belirtir. Bu aracının veya TK tesisatının kumanda sinyalleri tarafından bildirilir (görüşme aktarımı, danışma görüşmesinde bağlantı kurma vs.).

◆ IP Connection

Telefonunuza altı adete kadar VoIP bağlantısı (VoIP telefon numaraları) atayabilirsiniz. Her bir VoIP telefon numarası için bir VoIP servis sağlayıcınızda bir VoIP hesabı açmalısınız. Her bir hesaba ilişkin erişim verilerini ve ilgili VoIP servis sağlayıcılarını telefona kaydetmelisiniz.

Bağlantı konfigürasyonunu yapmak ve yönetmek üzere her VoIP bağlantısı için bir liste girişi mevcuttur.

Bunun için ilgili kumanda alanına **[Edit]** tıklayın.

VoIP bağlantıları konfigüre etme, silme

VoIP bağlantılarını konfigüre etmek ve silmek için şu web sitesini açın

Settings ▶ Telephony ▶ Connections

VoIP bağlantısı liste girişinin arkasındaki kumanda alanına **[Edit]** tıklayın.

Aşağıdaki alanları içeren bir web sitesi açılır:

- ◆ **VoIP Configuration / Profile Download**
- ◆ **Personal Provider Data**
- ◆ **General data for your service provider**
- ◆ **Network data for your service provider**

Bu alanlara ilişkin detaylı bilgileri, bu web sayfasının online yardımında bulabilirsiniz. Soru işaretine  tıkladığınızda (web sitesinin sağ üstünde), online yardım açılır.

Bir VoIP bağlantısını konfigüre etmek için değişik imkanlar vardır:

- ◆ Bazı sağlayıcılar oto konfigürasyon koduna sahip oto konfigürasyonu destekler. Bu durumda sadece konfigürasyon asistanını başlatmanız gerekir (kumanda alanı **Start Configuration Assistant**). Sizden konfigürasyon kodunu girmeniz istenir. Tüm gerekli VoIP verileri yukarıda belirtilen alanlara yüklenirler. Konfigürasyon tamamlanmıştır.
- ◆ Çoğu servis sağlayıcıları için konfigürasyon sunucusunda, servis sağlayıcı profilleri altında genel sunucu verileri kullanıma sunulmuştur. Bunları konfigürasyon asistanı ile telefonunuza yükleyebilirsiniz. Bunun için **Start Configuration Assistant** kumanda yüzeyine tıklayın. Asistan sizden ülkenizi ve servis sağlayıcınızı seçmenizi isteyecektir. Sonra servis sağlayıcı verileri **General data for your service provider** ve **Network data for your service provider** alanına yüklenir.

Ayrıca kişisel hesap bilgilerinizi asistana devretmeniz gerekir.

İstisnai durumlarda **Network data for your service provider** alanındaki ayarları birde Router'in ayarlarına uyarlamanız gerekebilir:

- Giden aramalarda görüşmeyi yaptığınız kişiyi duyamıyorsanız, gerekirse Outbound-Proxy sunucu modu ile STUN kullanımı arasında gidip gelmelisiniz. STUN veya Outbound sunucusu, giden veri paketlerinde telefonunuzun kişisel IP adresinin ve bunun kamuya açık IP adresinin yerine geçer. Telefonunuzu simetrik NAT'lı bir Router ardında çalıştırıyorsanız STUN kullanılamaz.
- Gelen aramalar için bazen erişilebilir değilseniz, gerekirse değeri **NAT refresh time** gibi uyarlamalısınız: Router'de telefon için ne Port-Forwarding etkinleştirilmemiş ne de DMZ kurulmamışsa, telefonun erişilebilirliği için NAT'ın (Router'de) Routing tablosuna giriş yapılmalıdır. Girişin Routing tablosunda saklanması için telefon, kaydını belirli zaman aralıklarında (**NAT refresh time**) onaylamalıdır.

- ◆ Servis sağlayıcınız için servis sağlayıcı profili mevcut değil.

Bu durumda **Personal Provider Data**, **General data for your service provider** ve **Network data for your service provider** alanlardaki ayarları kendiniz yürütmelisiniz. Verileri VoIP servis sağlayıcınız üzerinden alırsınız.

Servis sağlayıcıları güncellemelerinin otomatik kontrolünü etkinleştirmek/devre dışı bırakmak, profili güncellemek

Kontrolün etkinleştirilmesi/devre dışı bırakmak veya aramayı başlatmak için şu web sitesini açın

Settings ▶ Telephony ▶ Connections

Aşağıdaki seçenekler vardır:

◆ Otomatik kontrolü etkinleştirmek/devre dışı bırakmak

Automatic check for profile updates opsiyonu ile profil güncellemelerini etkinleştirebilir/devre dışı bırakabilirsiniz.

Etkinleştirilmiş sürüm kontrolünde, telefon her gün Gigaset yapılandırma sunucusunda telefon ürün yazılımı veya servis sağlayıcı profilleri için yeni versiyonlar mevcut olup olmadığını kontrol eder.

Servis sağlayıcı profilinin yeni yazılım güncellemesi mevcut olduğunda, kaydı yapılan mobil cihazın bekleme ekranında ilgili mesaj gösterilir. Ürün yazılımın güncellemesini mobil cihazlardan birinde başlatabilirsiniz (→ s. 86).

Uyarı

Telefon, kontrolün yapılacağı sırada internete bağlı değilse (örn. Router kapalı olduğu için) kontrol, telefon internete bağlanırsa gerçekleştirilir.

◆ Servis sağlayıcı profilini güncellemek

Servis sağlayıcı profilini doğrudan güncellemek için **Update Profile** kumanda alanına tıklayın. Telefon tüm yüklenen profiller için yeni güncellemelerin kullanıma sunulup sunulmadığını doğrudan kontrol eder. Gerekirse güncellemelerini telefona yükleyebilirsiniz.

Görüşme kalitesinin VoIP bağlantılarında optimizasyonu

VoIP bağlantılarındaki görüşme kalitesinin iyileştirilmesini aşağıdaki web sitesinde bulabilirsiniz:

Settings ▶ Telephony ▶ Audio

VoIP bağlantılarının görüşme kalitesi, büyük oranda veri aktarımı için kullanılan **görüşme kodlayıcısı-kod çözücüsü** ve DSL bağlantınızın mevcut **bant genişliği** tarafından belirlenir.

Görüşme kodlayıcısı-kod çözücüsü ile görüşme verileri dijitalleştiriliyor (kodlanıyor / kodlar çözülüyor) ve sıkıştırılıyor. "Daha iyi bir" kodlayıcı-kod çözücü (daha iyi görüşme kalitesi) daha fazla veri aktarılması gerektiği anlamına gelir, yani görüşme verilerinin kusursuz aktarımı için daha büyük bant genişliğine sahip bir DSL bağlantısı gereklidir.

Telefonunuzun kullanmasını istediğiniz (DSL bağlantınızın bant genişliğini göz önünde bulundurarak) görüşme kodlayıcısını-kod çözücüsünü seçerek ve VoIP bağlantısı kurulurken kodlayıcı-kod çözücü önerme sırasını belirleyerek görüşme kalitesini etkileyebilirsiniz.

Kullanılan Codec'ler için telefonunuzda standart ayarlar kayıtlıdır, biri daha düşük, biri daha yüksek bant genişliklerinin optimizasyon ayarı için.

Telefonu web konfigüratörü üzerinden ayarlamak

Telefonunuzun tüm VoIP bağlantıları için bu standart ayarlardan birini seçebilirsiniz. DSL bağlantınız daha düşük bant genişliğine sahipse, görüşme kalitesinin yükseltilmesi için ilave olarak paralel bir VoIP bağlantısını devre dışı bırakabilirsiniz.

Görüşme Codec'leri ayarlarını kendinizde yapabilirsiniz, bunun için telefonunuzun her VoIP bağlantısına kullanılacak görüşme Codec'lerini seçebilir ve bunların bir VoIP bağlantısının yapılandırma esnasında hangi sırayla önerilmeleri gerektiğini belirleyebilirsiniz.

Şu görüşme Codec'leri telefonunuz tarafından desteklenmektedir:

G.722

Çok iyi görüşme kalitesi. **Geniş bantlı** görüşme Codec'i G.722 G.711 ile aynı bit hızıyla (her görüşme bağlantısı için 64 Kbit/s), fakat daha yüksek örnekleme oranıyla çalışır. Böylece daha yüksek frekanslar verilir. O nedenle görüşme sesi, diğer Codec'lere göre daha net ve iyidir (High Definition Sound Performance).

G.711 a law / G.711 µ law

Çok iyi görüşme kalitesi (ISDN ile kıyaslanabilir). Gerekli bant genişliği her görüşme bağlantısı için 64 Kbit/s'dir.

G.726

İyi görüşme kalitesi (G.711'den daha kötü, fakat G.729'dakinden daha iyi). Telefonunuz G.726'yı her görüşme bağlantısı için 32 Kbit/s'lik aktarma oranıyla destekler.

G.729

Orta seviyeli görüşme kalitesi. Gerekli bant genişliği her görüşme bağlantısı için 8 Kbit/s'den küçüktür/eşittir.

İlaveten bant genişliği ve aktarma kapasitesi tasarrufu yapmak için **G.729** Codec'i kullanan VoIP bağlantılarında konuşma aralarında görüşme paketlerinin aktarımını engelleyebilirsiniz ("Sessizliğin engellenmesi"). Görüştüğünüz kişi çevrenizdeki sesler yerine alıcıda oluşturulan sentetik bir uğultu duyar (opsiyon: **Enable Annex B for codec G.729**).

Uyarı

Görüşme kalitesinin iyi olması için şuna dikkat edin:

- ◆ VoIP üzerinden telefon görüşmesi yaparken internette başka işlemler yapmayın (örn. internette gezinmek).
- ◆ Kullanılan dil Codec'ine göre ve şebeke yüküne bağlı olarak ses gecikmeleri olabileceğini unutmayın.

Verici ve alıcı bağlantısı atamak

Numara ataması için şu web sitesini açın:

Settings ▶ Telephony ▶ Number Assignment

Kayıd yapılmış mobil cihazlara verici ve alıcı bağlantıları atayın.

Şunlara dikkat edilmelidir:

- ◆ Sabit hat bağlantısı kayıt esnasında tüm mobil cihazlara verici bağlantısı olarak ve baz istasyonunun tüm bağlantılarına alıcı bağlantısı otomatik olarak atanır.
- ◆ Her mobil cihaza ya sabit verici bağlantısı veya bağlantı seçeneği atayabilirsiniz. Bağlantı seçeneğinde her görüşmede, hangi bağlantının kullanılacağını seçersiniz.
- ◆ Kayıtlı her mobil cihaza Gigaset.net numarası sabit verici bağlantısı olarak atanmıştır. Sonunda #9 bulunan her numara Gigaset.net üzerinden aranır.

Uyarı

Bazı telefon numaraları için verici bağlantısı atamasını, bu telefon numaralarının arama kurallarını belirleyerek, atlayabilirsiniz.

Sabit hat bağlantısını yedek verici bağlantısı olarak etkinleştirme

Telefonunuzda sabit hat bağlantısını yedek bağlantı olarak etkinleştirebilirsiniz.

Eğer VoIP üzerinden bir bağlantı kurma girişimi sonuç vermediyse, danışmadan bağlantı girişimi otomatik olarak sabit hat üzerinden yapılır.

Şu durumlarda yedek bağlantı kullanılır:

- ◆ VoIP hatlarınız doluysa
- ◆ Telefonun internet ile bağlantısı yoksa (örn. doğrudan Router/Switch bağlantısı yoksa veya yanlış IP konfigürasyonunda).

Yedek bağlantının etkinleştirilmesini şu web sitesinden bulabilirsiniz:

Settings ▶ Telephony ▶ Number Assignment

Call yöneticisi için ayarları belirleme

Bilgisayardan aradığınız görüşmenin hangi VoIP bağlantısından ve mobil cihazdan yapılandırılacağını belirleyin.

Opsiyonları şu web sitesinde bulursunuz:

Settings ▶ Telephony ▶ Number Assignment

Kullanıcıya özel belirlenmiş arama kuralları – telefon görüşmesi için kuralları belirleme

Kişisel arama kurallarını şu web sitesinde **Dialling Plans** alanında belirleyebilirsiniz:

Settings ▶ Telephony ▶ Dialling Plans

Aşağıdaki arama kurallarını belirleyebilirsiniz:

- ◆ Belirli telefon numaraları için aramak istediğiniz ve görüşmelerin faturalandırılacağı bağlantıyı (sabit hat bağlantısı, VoIP bağlantısı) belirleyin. Sadece birkaç rakam girerseniz (örn. alan, ülke veya GSM kodu), bu rakamlarla başlayan tüm telefon numaraları seçilen bağlantı üzerinden çevrilir.
- ◆ Belirli telefon numaralarını bloke ettiğinizde telefonunuz VoIP bağlantısı ile bu telefon numaralarıyla bağlantı kurmaz (örn. 0190'lı veya 0900'lü numaralar).

Arama kuralları kayıtlı tüm mobil cihazları için geçerlidir. Verici bağlantılarının ayarı, arama kurallarına tabi numaraların seçiminde, geçersizdir.

Arama kurallarını ihtiyaç olduğunda etkinleştirebilir ve devre dışı bırakabilirsiniz.

Uyarı

Blokajlı istisnai arama kuralları dışında, bağlantı seçimini mobil cihazın ekran tuşuna atadıysanız ve aramadan önce açıkça bir verici bağlantısını mevcut bağlantıların listesinden seçtiyseniz, bunlar geçersizdir. Şayet bir arama kuralında bir blokaj koyulduysa, bu VoIP bağlantılarında (sabit hatta değil) geçerlidir.

İpuçları:

- ◆ Sabit hattınızın ve VoIP servis sağlayıcınızın uzak görüşme (özellikle yurt dışı) tarifelerini karşılaştırın ve özel olarak ülkeler/bölgeler için hangi bağlantının kullanılacağını belirleyin, örn. **Phone Number** "0033" için ayarlanan bir arama kuralı Fransa'ya yapılan tüm aramalar için geçerlidir.
- ◆ Arama kurallarıyla Call-by-Call numarasıyla başlayan numaraların daima sabit hat bağlantınız üzerinden aranması gerektiğini belirleyin. Bunun için Call-by-Call numarasını **Phone Number** alanına girin.

Uyarı

Arama kuralları kesişirse daima daha uygun olan arama kuralı kullanılır.

Örnek:

"02" numarası ve bir ikinci "023" numarası için bir arama kuralı var. "0231 ..." çevrildiğinde ikinci arama kuralı kullanılır, "0208..." çevrildiğinde ilk arama kuralı kullanılır.

Örnekler

GSM şebekesindeki tüm aramalar B servis sağlayıcısındaki VoIP bağlantınız üzerinden gerçekleştirilmesi gerekmektedir. Cep telefonu ağlarındaki numaralar 017. 015 ve 016 ile başlarlar.

Arama kuralları:

Phone Number = 017 Connection = IP3, servis sağlayıcı B

aynı zamanda "015" ve "016" ile ilgili arama kuralları.

Acil çağrı numaraları

Acil çağrı numaraları önceden ayarlanmamışsa kendiniz acil çağrı numaraları için arama kuralları oluşturmalı ve bunlar için acil çağrı numaralarını desteklediğini bildiğiniz bir bağlantı atamalısınız.

Alan kodu – telefon tesisatına bağlanmasında arama kuralının etkinleştirilmesi

Telefonunuz bir telefon tesisatına bağlı ise, gerekirse harici aramalarda, numaranın önüne alan kodu girmelisiniz (AKZ= çıkış kodu, örn. "0").

Her sabit hat ve VoIP bağlantısı için bir alan kodu kaydedin ve rakamın ne zaman telefon numarasının önüne otomatik olarak girileceğini, VoIP bağlantıları ve sabit hat bağlantıları için ayrı ayrı belirleyin.

Use always, Do not use ve **Use for call lists** arasından seçim yapabilirsiniz (sadece arama listesinden yapılan aramalarda).

Bu ayarı şu web sitesinde **Access Code** alanında bulursunuz:

Settings ▶ Telephony ▶ Dialling Plans

Ağ şebeke telesekreterini açma/kapatma, giriş yapma

Telefonunuzun tüm bağlantılarının ağ şebeke telesekreterler listesini şu web sitesinde bulursunuz:

Settings ▶ Telephony ▶ Network Mailboxes

Bu listeye ağ şebeke telesekreterlerinin telefon numaralarını girebilirsiniz.

Bu liste üzerinden tüm konfigürasyonu yapılmış VoIP bağlantıları ağ şebeke telesekreterlerinin listesini açıp kapatabilirsiniz.

VoIP telefon görüşmeleri için özel ayarların yapılması

VoIP bağlantıları için görüşme aktarmayı etkinleştirme

Görüşme aktarma ayarını şu web sitesinde bulursunuz:

Settings ▶ Telephony ▶ Call Divert

Aramaları VoIP bağlantılarınıza aktarabilirsiniz.

VoIP bağlantılarınıza gelen aramaları istediğiniz harici bir numaraya yönlendirebilirsiniz (VoIP, sabit hat veya GSM numarası). Yönlendirme VoIP üzerinden gerçekleştirilir.

Her VoIP bağlantınız için (VoIP hesabı), aramaların ait olan VoIP telefon numarasına ne zaman ve aktarılıp aktarılamayacağını belirleyebilirsiniz.

DTMF/MFV sinyalizasyonunun türünü VoIP için ayarlama

DTMF/MFV sinyalizasyon ayarlarını şu web sitesi **DTMF over VoIP connections** alanından alabilirsiniz:

Settings ▶ Telephony ▶ Advanced VoIP Settings

DTMF sinyalizasyonu (**D**ual **T**one **M**ulti **F**requency), Almanca'da MFV-Signalisierung (MFV sinyalizasyonu) (**Ç**oklu**f**rekans arama**y**öntemi), örn. ağ şebeke telesekreterinin rakam kodları ile sorgulaması veya kumandası, otomatik bilgilendirme sistemlerinin kumandası veya telesekreterin uzaktan kumandası için gereklidir.

VoIP üzerinden DTMF/MFV sinyalleri göndermek için, tuş kodlarının nasıl dönüştürüleceğini ve nasıl gönderileceğini belirlemelisiniz: görüşme kanalında duyulabilir bir bilgi şeklinde veya "SIP Bilgi" mesajı şeklinde. VoIP servis sağlayıcınızdan ne tür DTMF/MFV aktarımını desteklediği konusunda bilgi alın.

Telefonunuzu her aramada güncel alınan bir Codec'in uygun DTMF sinyalizasyonunu ayarlayacak şekilde ayarlayabilirsiniz (**Automatic negotiation of DTMF transmission**).

Veya DTMF/MFV sinyalizasyon türünü açıkça belirleyebilirsiniz:

- ◆ **Audio** veya **RFC 2833**, DTMF/MFV sinyallerinin akustik şekilde (dil paketlerinde) iletilmeleri gerektiğinde.
- ◆ **SIP Info**, DTMF sinyalleri kod olarak iletilmeleri gerektiğinde.

Uyarı

- ◆ DTMF/MFV sinyalizasyonu için yapılan ayarlar tüm VoIP bağlantıları (VoIP hesapları) için geçerlidir.
- ◆ Geniş bantlı bağlantılarda (G.722 Codec kullanılmaktadır) DTMF sinyalleri audio yoluyla (**Audio**) aktarılamaz.

VoIP üzerinden arama yönlendirmesini (görüşme iletimi) yapılandırma

Arama yönlendirme ayarlarını şu web sitesi **Call Transfer** alanından alabilirsiniz:

Settings ▶ Telephony ▶ Advanced VoIP Settings

Bir VoIP bağlantınızda harici bir görüşmeciyi ikinci bir harici görüşmeci ile bağlayabilirsiniz (servis sağlayıcısına bağlı). Bunun için ikinci harici görüşmeciyle bir harici danışma yapılandırın ve ikinci görüşmeci cevap verdiğinde mobil cihazın R tuşuna basın. Görüşme yönlendirilir.

Görüşme yönlendirme ayarlarını aşağıdaki gibi tamamlayabilir veya değiştirebilirsiniz:

- ◆ Görüşme yönlendirmeyi ahizeyi kapatarak etkinleştirebilirsiniz. Her iki görüşmeci birbiri ile mobil cihazın kapatma  tuşuna bastığınızda bağlanırlar. Sizin, görüşmecilerle olan bağlantılarınız kesilir.
- ◆ Doğrudan görüşme yönlendirmeyi etkinleştirebilirsiniz. İkinci görüşmeci cevap vermeden önce görüşmecileri birbirleriyle bağlayabilirsiniz.
- ◆ R tuşuna başka işlev özelliği atamak istediğinizde (→ "**VoIP için R tuşunun işlevini belirleme (Hook Flash)**"), R tuşu ile arama yönlendirmeyi devre dışı bırakabilirsiniz,

VoIP için R tuşunun işlevini belirleme (Hook Flash)

R tuşunun fonksiyonunu şu web sitesi üzerinden belirleyebilirsiniz:

Settings ▶ Telephony ▶ Advanced VoIP Settings

VoIP servis sağlayıcınız özel hizmetleri destekliyor olabilir. Bu tür bir hizmetten yararlanmak için telefon, SIP sunucusuna belirli bir sinyal (veri paketi) göndermeli. Bu "Sinyali" mobil cihazlara R fonksiyonu olarak atayabilirsiniz. **Önkoşul:** R tuşu arama yönlendirme için kullanılmaz (teslimat ayarı, yukarıya bkz.).

VoIP görüşmesi sırasında bu tuşa bastığınızda, sinyal gönderilir. Bunun için DTMF sinyalizasyonu telefonda SIP bilgi mesajları üzerinden etkinleştirilmiş olması gerekir (yukarıya bkz.).

VoIP için yerel iletişim portları belirleme

İletişim portlarının ayarlarını şu web sitesinde bulursunuz:

Settings ▶ Telephony ▶ Advanced VoIP Settings

VoIP telefon görüşmelerinde şu iletişim portları kullanılır:

◆ SIP port

Telefonun (SIP) sinyalizasyon verilerini alan İletişim portu. Teslimat durumunda SIP sinyalizasyonu için standart port numarası 5060 olarak ayarlanmıştır.

◆ RTP port

Her bir VoIP bağlantısı için ardışık iki RTP portu (ardışık port numaraları) gereklidir. Bir port üzerinden görüşme verileri ve diğeri üzerinden yönetim verileri alınır. Teslimat durumunda görüşme iletimi için 5004 port numarası ayarlanmıştır.

Bu ayarlamalarda değişiklik yapma sadece port numaralarının LAN içinde diğeri görüşmeciler tarafından kullanıldığında gereklidir. Bu durumda farklı sabit port numaraları veya SIP ve RTP portu için port numara aralıkları belirleyebilirsiniz.

Telefonu web konfigüratörü üzerinden ayarlamak

Aynı NAT'lı Router'de birden fazla VoIP telefonları çalıştırılacaksa, rastgele seçilen Port'ların kullanımı mantıklı olacaktır. Router'ın NAT'ının gelen aramaları ve görüşme verilerini sadece bir telefona (adreslenen) aktarabilmesi için telefonlar farklı portlar kullanılmalıdır. SIP ve RTP Port için Port'ların seçileceği Port numara aralığını web konfigüratörü üzerinden belirleyin.

İnternet hizmetlerine erişim için ayarlar

Aşağıdaki internet hizmetlerini telefonunuzda kullanabilirsiniz.

◆ Bilgi hizmetleri

Metin bilgilerini seçilen bir bilgi hizmeti yolu ile mobil cihazın dinlenme ekranında görüntüleyebilirsiniz. Bunun için mobil cihazda **Live Ticker** ekran koruyucusunu ayarlamaz gerekir. Onun için hava tahmini önceden ayarlanmıştır.

Ayrıca bir Gigaset mobil cihazı C... (C59H sonrası), SL... veya S... (S79H sonrası) baz istasyonunuzda kaydettiğinizde, bu mobil cihazla internetin online içeriklerinden bilgileri yükleyebilirsiniz (hava durumu tahmini, haber yayınları vs.) yani telefona özel hazırlanmış bilgi hizmetleri (aplikasyon) talep edebilirsiniz. Bu bilgi hizmetlerini mobil cihazın menüsü üzerinden alabilirsiniz.

Bu bilgi hizmetlerini telefonunuzda etkinleştirdiğinizde, ekran koruyucuyu **Live Ticker** ve bilgi merkezini kullanabilirsiniz.

Bunun için şu web konfigüratör sitesindeki **Activate Info Services** opsiyonu kullanılır:

Settings ▶ Info Services

Gigaset.netweb sitesi üzerinden kişisel ekran koruyucu **Live Ticker** ve bilgi merkezi hizmetlerinizi oluşturabilirsiniz. Gigaset.net sitesine (URL ve kişisel hesap verileri) erişimi yine bu web sitesinde bulursunuz.

◆ Baz istasyonunun senkronizasyonunu zaman sunucusuyla yönetmek

Teslimat durumunda telefonunuz, tarih ve saati internette bir zaman sunucusundan alacak şekilde ayarlanmıştır.

Zaman sunucusu için ayar değişiklikleri ve senkronizasyonun etkinleştirilmesi ve devre dışı bırakılması şu web sitesi üzerinden gerçekleşir:

Settings ▶ Management ▶ Date & Time

Mobil cihaz telefon rehberlerinin bilgisayara/bilgisayardan yüklenmesi, silinmesi

Telefon/adres rehberi (aşağıda her ikisi için "telefon rehberi" kullanılmıştır) işlemlerini şu web sitesinden bulabilirsiniz:

Settings ▶ Directories ▶ Directory Transfer

Kayıtlı mobil cihazların telefon rehberlerini düzenlemek üzere web yapılandırıcısı, aşağıdaki seçenekleri sunar.

- ◆ Telefon rehberlerini bir bilgisayara kaydedin. Girişler bilgisayara vCard formatıyla bir vcf dosyası içerisinde kaydedilir. Bu verileri her kaydı yapılan mobil cihaza yükleyebilirsiniz. Telefon rehberi girişlerini bilgisayarınızdaki adres rehberinize de devralabilirsiniz.
- ◆ Bilgisayar adres rehberinizdeki kayıtları mobil cihazların telefon rehberlerine aktarın. Kayıtları vcf dosyalarına (vCard'lar) aktarın ve bunları web konfigüratörü ile mobil cihazların telefon rehberlerine devralın.
- ◆ Mobil cihazdaki telefon rehberini silin.
Örn. telefon rehberi verisini (vcf verisi) bilgisayarınızda işlediyseniz ve bu modifiye edilmiş telefon rehberini mobil cihaza yüklemek istiyorsanız, güncel telefon rehberini aynı zamanda aktarımdan önce mobil cihazdan silebilirsiniz.
İpucu: Silmeden önce güncel telefon rehberini bilgisayarınızda saklayın. Bunu, modifiye edilen telefon rehberinin mobil cihaza formatlama hatalarından dolayı veya tam olarak yüklenemediğinde, tekrar yükleyebilirsiniz.

Uyarılar

- ◆ vCard formatına (vcf) ilişkin bilgileri internette örn. şu adreste bulabilirsiniz:
www.en.wikipedia.org/wiki/VCard (İngilizce) veya
www.de.wikipedia.org/wiki/VCard (Almanca)
(web sayfasının navigasyon alanında sol alt kısımda dil seçeneğini ayarlayabilirsiniz)
- ◆ Birden fazla giriş içeren bilgisayara kayıtlı telefon rehberini (vcf dosyası) Microsoft Outlook™ adres rehberine devralmak istiyorsanız şunlara dikkat etmelisiniz:
Microsoft Outlook™ sadece vcf dosyasındaki ilk (telefon rehberi) girişi adres rehberine devralır.

Aktarma kuralları

Vcf dosyasından mobil cihaza yüklenen telefon rehberi girişleri telefon rehberine eklenir. Bir isme ilişkin önceden bir giriş mevcutsa, bu giriş tamamlanır veya aynı isimle bir başka bir giriş oluşturulur. Hiçbir telefon numarasının üzerine yazılmaz veya silinmez.

Uyarı

Cihaz tipine bağlı olarak telefon rehberinde aynı isimle her vCard için 3 adete kadar giriş oluşturulur – her kayıtlı numara için bir giriş.

Telefon rehberi dosyasının içeriği (vcf dosyası)

Aşağıdaki veriler (eğer mevcutsa) bir telefon rehberi girişi için vcf dosyasına yazılır veya bir vcf dosyasından mobil cihaz telefon rehberine devralınır:

- ◆ Soyad
- ◆ İsim
- ◆ Numara
- ◆ Numara (iş yeri)
- ◆ Numara (GSM)
- ◆ E-posta adresi
- ◆ Yıldönümü tarihini (JJJJ-MM-TT) ve hatırlatma zamanını (HH:MM) bir "T" ile ayırın (örnek: 2008-12-24T11:00).

Bir vCard'ın içerebileceği diğer bilgiler mobil cihaz telefon rehberine devralınmaz.

vCard formatlı bir giriş örneği:

```
BEGIN (BAŞLANGIÇ):VCARD
VERSİYON:2.1
N (İSİM):örnek bayan;Anna
TEL;HOME (EV TELEFONU):1 234567890
TEL;WORK (İŞ TELEFONU):0299123456
TEL;CELL (CEP TELEFONU):0175987654321
EMAIL (E-POSTA):anna@musterfrau.de
BDAY (BAŞLANGIÇ TARİHİ):2008-12-24T11:00
END (BİTİŞ):VCARD
```

Yeni mesaj geldiğinde mesaj tuşunun yanıp sönmesini etkinleştirme/devreden çıkarma

Mobil cihaza özel olarak gelen mesajın türüne göre,  mesaj tuşunun ne zaman yanıp sönmesi gerektiğini ayarlayabilirsiniz.

Aşağıdaki mesaj türüne göre, mesaj tuşunun yanıp sönmesini ayrı ayrı kapatıp/ açabilirsiniz:

Missed calls, Network Mailboxes

Ayarları şu web sitesi üzerinden yapabilirsiniz:

Settings ▶ Messaging ▶ MWI Light

Ülke-/ikamet yerine özel baz istasyonu ayarlarını yapmak, ön kod girişi

VoIP üzerinden sabit hattı aradığınızda, gerekirse şehir içi görüşmelerde de alan kodunu girmeniz gerekebilir (VoIP servis sağlayıcınıza bağlı). Kendi şehir kodunuzun girişini şunları uyguladığınızda girmeniz gerekmeyecektir:

- ◆ Telefonunuzu kullandığınız, bulunduğunuz yerin tam alan kodunu (uluslararası alan kodu ile) telefon konfigürasyon listesine girin ve
- ◆ Alan kodunun opsiyon yoluyla 0 rakamı ile başlamayan her aranan numaranın önüne (listede veya telefon rehberinde bulunan numaralarda da) gelecek şekilde belirleyin.

Bu ayarları şu web sitesinde bulursunuz:

Settings ▶ Management ▶ Local Settings

Sistem ayarını güvelik altına alma ve tekrar alıştırma

Baz istasyonunuzun konfigürasyon tamamlanmasından sonra ve her konfigürasyon değişikliğinde, güncel baz istasyonu ayarlarını bilgisayarda (Suffix .cfg) kaydedebilirsiniz.

Ayarları istemeden değiştirdiğinizde veya baz istasyonu telefonunu hata dolayısı ile sıfırladığınızda (baz reset), daha önce bilgisayarınıza kaydetmiş olduğunuz güvenli veriyi tekrar telefonunuza yükleyebilirsiniz.

.cfg verisi aynı zamanda şunları içerir:

- ◆ yerel ağ için ayarlar (IP konfigürasyonu),
- ◆ ayarlanan bağlantıların (VoIP) verileri,
- ◆ alıcı ve verici bağlantılarının atanması,
- ◆ ön kod,
- ◆ ağ şebeke telesekreterinin numarası,
- ◆ internet hizmetlerinin ayarları,
- ◆ ECO DECT ayarları.

Sistem ayarlarının güvenliğe alınmasını ve tekrar oluşturulmasını şu web sitesi üzerinden yapabilirsiniz:

Settings ▶ Management ▶ Save & Restore

Baz istasyonunu yeniden başlatma ve tüm cihaz ayarlarını sıfırlama

- ◆ Telefonunuz beklediğiniz gibi çalışmadığında, tekrar başlatabilirsiniz. Problemler çoğunlukla bu şekilde çözülürler.
- ◆ Ayrıca telefonunuzun tüm ayarlarını, cihazı elektrik şebekesinden ayırmadan, teslimat ayarına geri getirebilirsiniz, örn. cihazınızı bir üçüncü kişiye devrederken veya sistem PIN kodunuzu unuttuysanız. Baz istasyonunun tüm kişisel ayarları ve sistem PIN kodu teslimat ayarına geri getirilir ve bu teslimat kapsamı içinde bulunan tüm mobil cihazlar silinir.
Baz istasyonunu bir hata dolayısı ile veya unutulan bir sistem PIN kodundan dolayı geri aldıysanız, gerekirse bilgisayarda kayıtlı olan (→ "**Sistem ayarını güvelik altına alma ve tekrar alıştırma**", s. 117) tekrar baz istasyonuna geri yükleyebilirsiniz.

Yeniden başlatmayı ve Reset'i şu web sitesi üzerinden başlatabilirsiniz:

Settings ▶ Management ▶ Reboot & Reset

Baz istasyonu ayarını değiştirme, mobil cihazları kaydetme

Web konfigüratörü üzerinden şunları yapabilirsiniz:

- ◆ Baz istasyonuna mobil cihazı kaydetmek için baz istasyonunu kayıt etme moduna getirmek. Bu ayarlama aynı baz istasyonunun ön tarafında bulunan giriş/Paging tuşuna uzunca basılması gibidir.
- ◆ Eco mod veya Eco mod+ açmak veya kapatmak. Eco mod için bakınız s. 69.
- ◆ Telefonunuzun sistem PIN kodu (→ s. 82) değişimi.
- ◆ Baz istasyonunun ön tarafında bulunan giriş/Paging tuşunun LED'ini açmak/kapatmak. LED'in anlamı için bakınız s. 8.
- ◆ Mobil cihazda VoIP durum mesajlarının görüntülenmesini açmak veya kapatmak.

Baz istasyonu ayarını şu web sitesinde bulursunuz:

Settings ▶ Management ▶ Miscellaneous

Baz istasyonunun ürün yazılımını güncellemek/ ürün yazılım güncellemesini sıfırlamak, otomatik yazılım güncellemelerini açmak/kapatmak

Ürün yazılımı güncellemeleri ve sürüm düşürmeyi şu web sitesi üzerinden başlatabilirsiniz:

Settings ▶ Management ▶ Firmware Update

İnternette bir konfigürasyon sunucusunda, baz istasyonu ürün yazılımı için düzenli olarak güncellemeler ve VoIP bağlantılarınız için servis sağlayıcı profilleri (genel servis sağlayıcı verileri) kullanıma sunulur. İhtiyaç duyulduğunda yazılım güncellemelerini baz istasyonuna yükleyebilirsiniz. Bu sunucunun URL'si baz istasyonunda kayıtlıdır.

Aşağıdaki seçenekler vardır:

◆ Ürün yazılım güncellemesini başlatma

Yeni bir baz istasyonu ürün yazılımı kullanıma sunulduğunda, bu yazılım baz istasyonuna yüklenir ve baz istasyonu tekrar başlatılır. Bir ürün yazılımı güncellemesi yaklaşık 6 dakika sürer. Aynı zamanda süre, DSL bağlantınızın bant genişliğine bağlıdır.

◆ Otomatik versiyon kontrolünü etkinleştirme/devre dışı bırakma

Versiyon kontrolü etkinleştirildiğinde, telefon her gün Gigaset konfigürasyon sunucusunda, telefon ürün yazılımı veya şebeke operatörü profilleri (genel şebeke operatörü verileri) için yeni versiyonlar mevcut olup olmadığını kontrol eder.

Telefon, kontrolün yapılacağı sırada internete bağlı değilse (örn. Router kapalı olduğu için) kontrol, telefon internete bağlanır bağlanmaz gerçekleştirilir.

Yeni yazılım güncellemesi mevcut olduğunda, kaydı yapılan mobil cihazın bekleme ekranında ilgili mesaj gösterilir. Ürün yazılımın güncellemesini mobil cihazlardan birinde başlatabilirsiniz.

◆ Ürün yazılımını sıfırlamak

Aşağıdaki seçenekler vardır:

- Baz istasyonunda en son güncellemeden önce yüklenmiş olan ürün yazılımı sürümünü, tekrar telefona yüklemek.
- Teslimat durumunda baz istasyonunda yüklenmiş olan ürün yazılımı sürümünü, tekrar telefona geri yüklemek.

Seçilen ürün yazılımı tekrar telefona yüklenir, bununla beraber güncel ürün yazılımı değiştirilir.

Telefonun durumunu ve bağlantılarını görüntülemek

Status sekmesinde, diğer bilgilerin yanında, aşağıdaki bilgiler de görüntülenir:

Status ▶ Device

- ◆ Baz istasyonunun IP ve MAC adresi
- ◆ Güncel olarak yüklü olan ürün yazılım versiyonu
Versiyon aşağıdaki format şeklinde gösterilir: aabbbxxyyyz.
aa telefonun ürün varyasyonunu belirtir,
bbb ürün yazılımının versiyonu ve xx altversiyonu (yyyz sadece servisi ilgilendirir).
420200000 verisi, versiyon 20 ürün yazılımının güncel olarak baz istasyonuna yüklendiğini gösterir.
- ◆ Kaydedilmiş mobil cihazların bir listesi

Status ▶ Connections

Telefonunuzun her bağlantısı için şunlar görüntülenir:

- ◆ Connection Type (Sabit hat, VoIP)
- ◆ Bağlantının adı
- ◆ Bağlantının durumu (giriş yapılmış, bağlanmış vs.)
- ◆ Telefon aktarma durumu:

Müşteri Hizmeti ve Yardım

Gigaset Müşteri Hizmetiyle çözüm aşamasına adım adım ilerleme
www.gigaset.com/service



Müşteri Hizmeti sayfalarımızı ziyaret edin:

www.gigaset.com/service

Bu sayfalarda diğerlerinin yanısıra bulabileceğiniz:

- ◆ Sorular ve Cevaplar
- ◆ Yazılım ve Kullanım Kılavuzlarını ücretsiz indirme imkanı
- ◆ Uyumluluk testleri



Müşteri Hizmeti çalışanlarımızla irtibata geçin:

Sorular ve Cevaplar sayfasında sorununuza çözüm bulamadınız mı?
Her zaman yardıma hazırız ...

... e-mailimiz: www.gigaset.com/contact

... telefonumuz:

Son kullanıcı için +90 212 888 6346

Bayi için +90 212 888 6347

Lütfen faturanızı hazır bulundurun.

Gigaset ürünlerinin, yurtiçinde yetkili bir bayiden satın alınmadıkları takdirde, milli telefon şebekesiyle tam uyumlu olamayabileceklerine dikkatinizi çekeriz. Telefonun dış ambalajında CE işaretinin yanında ve taban yüzünün alt kısmında ilgili cihaz ve aksesuarlarının hangi ülkede/lerde kullanıma uygun oldukları açık olarak belirtilmiştir.

Cihaz veya aksesuarlarının yukarıdaki uyarıya, kullanım kılavuzu veya ürünün üstünde belirtilen bilgilerle uyumlu olarak kullanılmaması Garanti koşullarına dahil (onarım ve ürün değişimi) bazı hakların kaybına yol açabilir.

DSL ve VoIP erişimiyle ilgili sorularınız için lütfen ilgili servis sağlayıcısı ile irtibata geçin.

Üretici Firma Adı ve Adresi

Gigaset Communications GmbH
 Frankenstr. 2a
 D-46395 Bocholt
 ALMANYA
 Telefon: +49 2871 910
 e-posta: www.gigaset.com

İthalatçı Firma

Gigaset İletişim Cihazları A. Ş.
 Yakacak Cad. No: 111 22 No. lu Bina
 34870 Kartal
 İSTANBUL
 216 459 34 61
www.gigaset.com/tr

Cihaz Kullanım Ömrü

Cihazın kullanım ömrü 7 yıldır.¹

Uygunluk Değerlendirme Kuruluşu

CETECOM ICT Service GmbH
 Untertürkheimer Straße 6 - 10
 66117 Saarbrücken
 GERMANY

Telefon: + 49 (0) 6 81 5 98-0

Faks: + 49 (0) 6 81 5 98-90 75

e-posta: info@ict.cetecom.de

Çağrı Merkezimiz

Müşteri Hattı: +90 212 888 6346

Bayi Hattı: +90 212 888 6347

Faks: 0 216 459 39 66

¹ Üretici firma, üretim tarihinden itibaren 7 yıl boyunca cihaz ile ilgili teknik servis desteği sağlamakla yükümlüdür.

MERKEZ SERVİSLERİMİZ:

TELESERVICE INTERNATIONAL TELEFON ONARIM VE TİC. LTD. ŞTİ.

İSTANBUL

Telefon No: 0216 458 9797

HYB No: 34-HYB-1030

Adres: BAĞLARBAŞI MAH.ATATÜRK CAD. NO:134
MALTEPE

Şehir: İSTANBUL

ANKARA

Telefon No: 0216 458 9797

HYB No: 34-HYB-1089

Adres: NECATİBEY CAD. NO:82/B SİHIYE-ÇANKAYA

Şehir: ANKARA

İSTANBUL

Telefon No: 0216 458 9797

HYB No: 34-HYB-2583

Adres: BAĞLARBAŞI MAH. ATATÜRK CAD. ÇAĞLA
SOK. NO:9 MALTEPE

Şehir: İSTANBUL

İZMİR

Telefon No: 0216 458 9797

HYB No: 34-HYB-1599

Adres: İSMET KAPTAN MAH.ŞAİR EŞREF BULVARI
NO: 30/A KONAĞÇANKAYA

Şehir: İZMİR

DİĞER SERVİS NOKTALARIMIZ:

CESA BİLİŞİM TEKNOLOJİLERİ SANAYİ VE TİCARET
LTD. ŞTİ.

Telefon No: 0212 252 2222

HYB No: 34-HYB-12617

Adres: KUŞTEPE MAH. LEYLAK SK. MURAT İŞ
MERKEZİ B BLOK 1.BODRUM D:02-A ŞİŞLİ

Şehir: İSTANBUL

ÇAĞRI ELEKTRONİK

Telefon No: 0352 231 5107

HYB No: 38-HYB-281

Adres: FATİH MAH.METE CADDESİ NO: 58

Şehir: KAYSERİ

ABDULVAHAP YILDIRIM - YILDIRIM ELEKTRONİK

Telefon No: 0422 321 7911

HYB No: 44-HYB-248

Adres: NURİYE MAH.MİMAR SİNAN CAD. NO:85

Şehir: MALATYA

DİLARA BİLGİSAYAR VE ELKETRONİK SANAYİ
EĞİTİM VE TİCARET

Telefon No: 0246 232 6199

HYB No: 32-HYB-312

Adres: 6 MART ATATÜRK CAD. NO:15

Şehir: ISPARTA

ADAR BİLGİSAYAR - RECEP BOĞA

Telefon No: 0482 312 5599

HYB No: 21-HYB-3215

Adres: KOÇHİSAR MAHALLESİ 341.SOKAK NO: 6 /
KIZILTEPE

Şehir: MARDİN

DOĞANAY ELEKTRONİK

Telefon No: 0384 212 3411

HYB No: 50-HYB-79

Adres: GÜZELYURT MAH. ÜRGÜP CAD. DAMLA
SK. BİLGİN APT. NO:2

Şehir: NEVŞEHİR

ASSOS KARTUŞ TONER DOLUM MERKEZİ - SELİM
ÇELİKDEMİR

Telefon No: 0276 223 6813

HYB No: 03-HYB-1411

Adres: KURTULUŞ MAHALLESİ HAKKI YAĞCI
CADDESİ NO:21

Şehir: UŞAK

HASAN CANDAN - CANDAN ELEKTRONİK

Telefon No: 0386 213 5766

HYB No: 38-HYB-3815

Adres: YILDIRIM BEYAZIT MAH.FATİH CADDESİ

RÜYA APT.168/G MELİKGAZI

Şehir: KAYSERİ

BEHRET ELEKTRONİK

Telefon No: 0352 231 1502

HYB No: 38-HYB-4004

Adres: SAHABİYE MAHALLESİ FEVZİ FEVZİOĞLU
CADDESİ NO:34/A

Şehir: KAYSERİ

İBRAHİMOĞLU İSİTMA SOĞUTMA 2 -

ABDÜRRAHMAN YILDIZ

Telefon No: 0482 312 5599

HYB No: 21-HYB-3214

Adres: CUMHURİYET MAHALLESİ 8 MART PARKI

KARŞISI NO: 120 / KIZILTEPE

Şehir: MARDİN

İNViTE TEKNOLOJİ

Telefon No: 0422 323 5545

HYres: HAMİDİYE MAH.İLTER SOK.NO 7/2

SeB No: 44-HYB-3687

Adhir: MALATYA

KIRMIZI BİLGİSAYAR DONANIM YAZILIM

OTOMASYON BİLİŞİM

REKLAM VE GÜVENLİK SİSTEMLERİ

Telefon No: 0246 223 5769

HYB No: 32-HYB-375

Adres: KUTLUBEY MAH. ESKİ ADLİYE KARŞISI

ŞÜKRAN SİTESİ NO. 1/3

Şehir: ISPARTA

PELİN ELEKTRONİK VE UYDU SİSTEMLERİ SANAYİ

DIŞ TİCARET LİMİTED ŞİRKETİ

Telefon No: 0212 486 3588

HYB No: 34-HYB-12440

Adres: ORGANİZE SANAYİ BÖLG.TÜMSAN

SAN.SİT.2.KISIM C BLOK K.2 NO.26

KÜÇÜKÇEKMECE

Şehir: İSTANBUL

TAYLAN ORHAN

Telefon No: 0 352 222 0174

HYB No: 38-HYB-2491

Adres: ERCİYESEVLER MAH. 30 AĞUSTOS

CAD. NO:9-1

Şehir: KAYSERİ

TEKNOTEL TEKN. ÜRNLERİ İNŞ. TRU. ELEKT. DAN.

TELEKOMMUNİKASYON İTH. İHR. SAN VE TİC.

Telefon No: 0352 223 9293

HYB No: 38-HYB-3940

Adres: FEVZİ ÇAKMAK MAHALLESİ HİLAL

CADDESİ NO:19/A

Şehir: KAYSERİ

YAVUZ BİLGİSAYAR-NALAN YAVUZ

Telefon No: 903805262665

HYB No: 54-HYB-780

Adres: BEYCİLER MAH. 1579. SOK. NO: 8/1

Şehir: DÜZCE

YEDİVEREN BİLİŞİM BİLGİSAYAR ELEKTRONİK

LİMİTED ŞİRKETİ

Telefon No: 02762121010

HYB No: 03-HYB-1287

Adres: KURTULUŞ MH MEYDAN SOKAK NO: 6

Şehir: UŞAK

Sorular ve cevaplar

Telefonunuzu kullanırken soru sormak istediğinizde, www.gigaset.com/service internet adresindeki servisimizle günün 24 saati hizmetinizdeyiz. Ayrıca aşağıdaki tabloda hata giderilmesi ile ilgili adımlar listelenmiştir.

<p>Ekran hiçbir şey göstermiyor.</p> <ol style="list-style-type: none">1. Mobil cihaz açılmamıştır.<ul style="list-style-type: none">▶ Bitirme tuşu  sembolüne uzunca basın.2. Pil tükenmiştir.<ul style="list-style-type: none">▶ Pili şarj edin veya değiştirin (s. 12).
<p>Ekranında şu yanıp söner "Baz".</p> <ol style="list-style-type: none">1. Mobil cihaz baz istasyonu erişimi dışında.<ul style="list-style-type: none">▶ Mobil cihaz ile baz istasyonu arasındaki mesafeyi küçültün.2. Eco Modu açık olduğundan baz istasyonunun erişim mesafesi daralmıştır.<ul style="list-style-type: none">▶ Eco Modunu kapatın (s. 69) veya mobil cihazını ile baz istasyonu arasındaki mesafeyi düşürün.3. Baz istasyonu devrede değil.<ul style="list-style-type: none">▶ Baz istasyonunun adaptörünü kontrol edin (s. 18).4. Şu an ürün yazılımı güncellemesi yapılıyor.<ul style="list-style-type: none">▶ Güncelleme bitinceye kadar bekleyin.5. Mobil cihaz henüz baz istasyonuna kaydedilmedi veya kaydı silindi.<ul style="list-style-type: none">▶ Mobil cihazı kaydetme (s. 71).
<p>Mobil cihaz çalıyor.</p> <ol style="list-style-type: none">1. Zil sesi kapatılmıştır.<ul style="list-style-type: none">▶ Zil sesini açın (s. 81).2. Arama yönlendirme "Tüm Çağrılar" olarak ayarlanmış.<ul style="list-style-type: none">▶ Arama yönlendirmeyi kapatın (→ s. 51).3. Aramanın geldiği bağlantı, mobil cihaza alıcı bağlantısı olarak atanmamış.<ul style="list-style-type: none">▶ Alıcı bağlantılarının atamasını değiştirin (→ ağ konfigüratörü, s. 109).4. Telefon sadece numara aktarıldığında çalışıyor.<ul style="list-style-type: none">▶ Gizli aramalar için zil sesini açın (s. 80).
<p>Sabit hattın zil sesi/çevir sesi duyulmuyor.</p> <p>Cihazla birlikte verilen telefon kablosu kullanılmamıştır veya onun yerine fiş düzeni farklı olan yeni bir kablo takılmıştır veya telefon kablosu arızalıdır.</p> <ul style="list-style-type: none">▶ Lütfen daima cihazla birlikte verilen telefon kablosunu kullanın veya yeni kablo satın alırken soket yerleşiminin doğru olmasına dikkat edin (s. 140).
<p>Bağlantı süreli yakl. 30 saniye sonra kesiliyor.</p> <p>Tekrarlayıcı etkinleştirildi veya devre dışı bırakıldı (s. 87).</p> <ul style="list-style-type: none">▶ Mobil cihazı kapatın ve tekrar açın (s. 37).
<p>Birkaç ağ hizmeti belirtildiği gibi çalışmıyor.</p> <p>Çalışma özellikleri etkin değil.</p> <ul style="list-style-type: none">▶ Ağ şebeke operatöründen bilgi alın.
<p>Sistem PIN kodu girişinde hata sinyali.</p> <p>Girdiğiniz sistem PIN kodu yanlıştır.</p> <ul style="list-style-type: none">▶ Sistem PIN kodunu tekrar girin.

<p>Sistem PIN kodu unutuldu.</p> <p>▶ Sistem PIN kodunu 0000'a geri alın (s. 89).</p>
<p>Görüşüğünüz kişi sesinizi duyamıyor.</p> <p>Bir görüşme sırasında sessizleştirme tuşu  sembolüne bastınız. Mobil cihaz "sessiz moda geçmiştir".</p> <p>▶ Mikrofonu tekrar açın (s. 49).</p>
<p>CLIP özelliğine rağmen arayanın numarası ekranda görüntülenmiyor.</p> <p>Telefon numarası aktarımı etkinleştirilmemiştir.</p> <p>▶ Arayan kişi, şebeke operatörüne başvurarak telefon numarası aktarımını (CLI özelliği) açtırmalıdır.</p> <p>Telefon numarası göstergesi ile ilgili uyarıları dikkate alın → s. 47.</p>
<p>Giriş sırasında bir hata sesi duyuyorsunuz.</p> <p>İşlem başarısız/giriş hatalı.</p> <p>▶ İşlemi tekrar edin. Bu sırada ekrana dikkat edin ve gerekirse kullanım kılavuzunu tekrar okuyun.</p>
<p>Ağ şebeke telesekreterini dinleyemiyorsunuz.</p> <p>Telefonunuz tuşlu aramaya ayarlanmıştır.</p> <p>▶ Telefonu tonlu aramaya (DTMF) ayarlayın.</p>
<p>Arayanlar listesinde bir mesaj için zaman bilgisi verilmemiş.</p> <p>Tarih ve saat ayarlanmamış.</p> <p>▶ Tarihi/saati ayarlayın veya ▶ internette zamanlı bir sunucunun senkronizasyonunu web konfigüratörü ile başlatın.</p>
<p>Bir ürün yazılımı güncellemesi ya da bir VoIP-Profil yüklemesi yapılamıyor.</p> <ol style="list-style-type: none"> 1. Ekranda Su anda mümkün değil! görüntüleniyorsa, VoIP hatları doludur veya indirme/güncelleme yapılmamıştır. ▶ İşlemi daha sonra tekrarlayın. 2. Ekranda Dosya okunamıyor görüntüleniyorsa ürün yazılımı geçersiz olabilir. ▶ Lütfen önceden ayarlanmış Gigaset konfigürasyon sunucusu tarafından kullanılan sunulan ürün yazılımını kullanın. 3. Ekranda Sunucuya erişim yok mesajı görünüyorsa, yükleme sunucusu erişilebilir değildir. ▶ Sunucuya şu an erişilemiyor. İşlemi daha sonra tekrarlayın. ▶ Önceden ayarlanmış sunucu adresini değiştirdiniz. Adresi düzeltin. Gerekliyse baz istasyonu ayarını geri alın. 4. Ekranda Aktarma hatası XXX görünüyorsa, dosya aktarımında bir hata oluşmuştur. XXX için bir HTTP hata kodu gösterilir. ▶ İşlemi tekrarlayın. Eğer hata yeniden ortaya çıkıyorsa, servisi arayın. 5. Ekranda IP ayarlarını kontrol edin! mesajı görünüyorsa, muhtemelen telefonunuzun internet bağlantısı yoktur. ▶ Baz istasyonu ve Router ve yine Router ve internet arasındaki kablo bağlantılarını kontrol edin. ▶ Telefonun LAN ile bağlı olup olmadığını, ya ni telefonun IP-adresi altında erişilebilir olup olmadığını kontrol edin.

PC'nizin Web-Browser işlevi üzerinden telefonla bağlantı kuramıyorsunuz.

- ▶ Bağlantı kurulurken girilen yerel telefon IP adresini kontrol edin. IP adresini mobil cihazda sorgulayabilirsiniz. (s. 83).
- ▶ PC ile baz istasyonu arasındaki bağlantıları kontrol edin. Örneğin PC üzerinden baz istasyonuna bir ping-komutu verin (ping <yerel IP baz istasyonu adresi>).
- ▶ Telefona Secure http (https://...) üzerinden ulaşmayı deneriniz. http://... üzerinden yeniden deneyin.

Sorumluluk muafiyeti

Bazı ekranlar etkin veya etkin olmayan pikseller (görüntü noktaları) içerebilir. Bu normaldir ve bir hatalı fonksiyon belirtisi değildir.

Gigaset VoIP telefonlarının Network Address Translation'a (NAT) sahip Router ile işletimine yönelik uyarılar

Genel olarak bir Gigaset VoIP telefonunun NAT'ye sahip Router ile işletiminde, özel telefon veya Router konfigürasyonuna gerek yoktur. Bu bölümde anlatılan konfigürasyon ayarlarını, sadece aşağıda sıralanan problemler yaşandığında yapmalısınız.

NAT kaynaklı tipik problemler

- ◆ VoIP üzerinden gelen aramalar olanaksız. Sizin VoIP telefon numaralarınız aranıyor, fakat size ulaşamıyor.
- ◆ VoIP üzerinden yapılan aramalar bağlanamıyor.
- ◆ Konuştuğunuz kişiyle bağlantı kurulmakta, fakat onu duyamamaktasınız veya o sizi duyamamakta.

Olası çözüm

- 1 Telefonunuzda (→ "**1.VoIP telefonunda SIP ve RTP için port numarası değiştirme**") iletişim portunun port numarasını değiştirin (SIP- ve RTP portlar).
- 2 Bazı durumlarda Router'de telefonun iletişim portlarında ayrıca Port-Forwarding (port izni veya port iletimi de denir) belirlenmesi gerekir (→ "**2. Router'de Port-Forwarding ayarlaması**", s. 128).

1.VoIP telefonunda SIP ve RTP için port numarası değiştirme

VoIP telefonunuzda SIP ve RTP portu ve başkaları için (yerel) port numaraları (1024 ile 49152 arası) belirleyin,

- ◆ bunlar LAN içinde başka hiçbir Host'ta veya yazılımda kullanılmıyor olmalıdır ve
- ◆ zaten kullanılmakta olan (ve telefonda önceden ayarı yapılmış olan) SIP ve RTP port numaralarından çok farklı olmalıdır.

Bu uygulama Router'e bağlanmış başka VoIP telefonları varsa, çok yararlıdır.

VoIP telefonunuzda SIP ve RTP port numaralarını şu şekilde değiştirebilirsiniz:

- ▶ PC'nizin Browser'ini telefonun web konfigüratörü ile bağlayın ve giriş yapın.
- ▶ Web sitesi **Settings ▶ Telephony ▶ Advanced VoIP Settings** sayfasını açın ve SIP ve RTP port ayarlarını değiştirin (→ s. 113).

Port numaralarını daha kolay aklınızda tutabilmeniz için (örn. Router'in konfigürasyonu için), standart ayarlama ile benzeşen port numaraları seçebilirsiniz, örn.:

SIP port	49060	yerine	5060
RTP port	49004'ten 49010'a kadar	yerine	5004'ten 5010'a kadar

- ▶ Telefondaki değişiklikleri kayıt edin.
- ▶ Aktif VoIP bağlantılarının tekrar kayıt edilmesini bekleyin. Bunun için web sitesi **Settings ▶ Telephony ▶ Connections** portalına gidin, burada VoIP bağlantılarınız **Status** görüntülenir.
- ▶ Eski problemin hala var olup olmadığını kontrol edin. Problem hala devam ediyorsa 2. adımı uygulayın.

2. Router'de Port-Forwarding ayarlaması

WAN arabiriminde de sizin ayarlamış olduğunuz SIP ve RTP port numaralarının kamuya açık IP adresi ile kullanılması için SIP ve RTP portları Port-Forwarding kurallarına göre Router'de belirlenmelidir.

Router'de Port-Forwarding'i böyle belirleyebilirsiniz:

Aşağıda kullanılan terimler, Router'e bağlı değişebilir.

Bir portun onaylanması için aşağıdaki bilgileri girmeniz gerekir (örnek).

Protokol	Kamuya açık port	Yerel port	Yerel Host (IP)	
UDP	49060	49060	192.168.2.10	SIP için
UDP	49004 – 49010	49004 – 49010	192.168.2.10	RTP için

Protokol

Kullanılan protokol olarak **UDP** belirtin.

Kamuya açık port

WAN arabiriminde port numaraları/ port numaraları aralığı

Yerel port

SIP ve RTP port için telefonda ayarlanmış port numaraları.

Gigaset VoIP telefonlarının yeni ürün yazılımı sürümünde, RTP port aralığı ayarlanabiliyor. Router'de bu aralık için de buna uygun Port-Forwarding belirlenmesi gerekir.

Yerel Host (IP)

LAN içinde telefonunuzun yerel IP-adresi. Baz istasyonundaki çağrı tuşuna kısa süreli bastığınızda, telefonun güncel IP adresi mobil cihazın ekranında görüntülenir.

Router'in Port-Forwarding'i uygulayabilmesi için Router'in DHCP ayarının yapıldığından ve bundan dolayı telefona hep aynı IP adresinin atandığından emin olun. Bu yüzden DHCP, telefona atanan IP adresini çalışma esnasında değiştirmez. Veya telefona sabit bir (statik) IP adresi atayın. Fakat IP adresinin DHCP için ayrılmış olan adres aralığında olmamasına ve diğer LAN kullanıcılarına atanmamış olduğuna dikkat edin.

VoIP durum kodu

Aşağıdaki tablolarda önemli VoIP durum kodlarının ve bildirimlerinin anlamlarını bulacaksınız.

Durum kodu	Anlamı
0x31	IP konfigürasyon hatası: IP domain kaydı yok.
0x33	IP konfigürasyon hatası: SIP kullanıcı ismi (Saglayıcı Veri Kullanıcı Kimliği) kaydı yok. Baz istasyonuna uzantıyla bir bağlantı konfigürasyonu yapılmadıysa, örneğin hat uzantısıyla yapılan seçim görünür.
0x34	IP konfigürasyon hatası: SIP şifresi (Saglayıcı verisi şifresi) kaydedilmemiş.
0x300	Aranılan kişiye birden fazla telefon bağlantısı ile erişilebiliyor. Eğer VoIP sunucusu bunu destekliorsa, durum kodu yanında telefon bağlantılarının bir listesi iletilir. Arayan kişi istediği bağlantıyla bağlanmayı seçebilir.
0x301	Sürekli olarak yönlendiriliyor. Aranan kişiye artık bu numarayla erişilemiyor. Yeni numara telefona bir durum koduyla birlikte iletilir. Telefon bundan sonra artık eski numarayı kullanmaz, doğrudan yeni adresle bağlantı kurar.
0x302	Geçici olarak yönlendiriliyor. Telefona, aranan kişinin bağlantı kurulan numara altında erişilebilir olmadığı bildirilir. Yönlendirme süresi zamansal olarak sınırlandırılmıştır. Yönlendirme süresi telefona ayrıca bildirilir.
0x305	Sorgulama bir başka "Proxy-sunucusuna" örneğin sorgulama yükünü dengelemek için yönlendirilir. Telefon aynı sorgulamayı bir kez daha bir başka Proxy sunucusuna yöneltilir. Bu işlemde tek başına adresin yönlendirilmesi söz konusu değildir.
0x380	Başka servis: Sorgulama ya da çağrı iletilmemiştir. Fakat telefona çağrının halen bağlanabilmesi için başka hangi olasılıkların bulunduğu bildirilir.
0x400	Yanlış çağrı
0x401	Yetkilendirilmemiştir
0x403	Talep edilen hizmet VoIP sağlayıcı tarafından desteklenmiyor.
0x404	Yanlış çağrı numarası. Bu numara altında bağlantı yok. Örnek: VoIP sağlayıcınız şehir içi telefon görüşmelerini desteklememesine karşın, bir şehir içi görüşmede, şehir telefon kodunu çevirmediniz.
0x405	Bu yönleme izin verilmemiştir.
0x406	Kabul edilemez. Talep edilen hizmet sunulamaz.
0x407	Proxy yetkilendirilmesi zorunludur.
0x408	Aranılan kişiye erişilemiyor (örneğin hesap iptal edilmiş).
0x410	Talep edilen hizmet, VoIP sağlayıcısı tarafından verilmiyor.
0x413	Mesaj çok uzun.

Durum kodu	Anlamı
0x414	URI çok uzun.
0x415	Sorgulama formatı desteklenmiyor.
0x416	URI hatalı
0x420	Yanlış sonlandırma
0x421	Yanlış sonlandırma
0x423	Talep edilen hizmet VoIP sağlayıcı tarafından desteklenmiyor.
0x480	Aranan numaraya geçici olarak erişilemiyor.
0x481	Çağrı alıcısına erişilemiyor.
0x482	Çift hizmet sorgusu
0x483	Çok fazla "Hops": Yöneltilen sorgulama reddedilmiştir, çünkü hizmet sunucusu (Proxy) bu sorgunun bir çok hizmet sunucusu üzerinden yapıldığına karar vermiştir. Sorgunun asıl göndericisi azami sayıyı önceden tespit ediyor.
0x484	Yanlış telefon numarası: Bir çok durumda bu yanıt, telefon numarası içindeki bir ya da birden fazla numaranın unutulmuş olduğu anlamına gelir.
0x485	Çağrı yapılan URI net değil ve VoIP sağlayıcısı tarafından işleme alınamıyor.
0x486	Aranan kişi meşgul.
0x487	Genel hata: Çağrı gerçekleşmeden kesildi. Durum kodu kesilme sinyalinin alındığını onaylıyor.
0x488	Medya tanımlaması içindeki veriler uyumlu olmadığından, sunucu soruyu işleme koyamaz.
0x491	Sunucu, bir önceki sorgulama bitirilir bitirilmez sorgulamanın işleme alınacağını bildiriyor.
0x493	Telefon ileti şifrelemesini çözemediğinden, sunucu sorgulamayı reddediyor. Gönderici, sunucunun ya da alıcı telefonunun çözemeyeceği şifreleme yöntemi kullanıyor.
0x500	Proxy ya da karşı taraf, sorgulama esnasında sorgulamanın bundan sonraki uygulamasını olanaksız kılan bir hata buldu. Arayan ya da telefon bu durumda bir hata gösterir ve bir kaç saniye sonra sorgulamayı tekrarlar. Kaç saniye sonra sorgulamanın tekrarlanabileceği bilgisi, gerekiyorsa karşı taraftan, arayana ya da telefona aktarılır.
0x501	Alıcı arayanın sorguladığı işlevselliğe sahip olmadığından, sorgulama alıcı tarafından işleme alınamıyor. Eğer alıcı sorgulamayı algılıyor, fakat göndericinin gerekli haklara sahip olmaması ya da sorgulamaya güncel durumda izin verilmediği için sorgulamayı işleme almıyorsa, 501 yerine bir 405 kodu gönderilir.
0x502	Bu hata kodunu gönderen karşı taraf, bir Proxy ya da bir Gateway'dir ve kendi Gateway'inden bu sorgulamanın kimin üzerinden gerçekleştirileceği hakkında geçerli bir yanıt almamıştır.
0x503	Sorgulama karşı taraf ya da Proxy tarafından halen işleme alınamıyor, çünkü sunucu ya aşırı yoğun ya da onarılıyor. Sorgulamanın ön görülebilir bir süre içinde tekrarlanabilmesi olanağı varsa, sunucu bunu, aramayı yapana veya telefona bildirir.

Durum kodu	Anlamı
0x504	Gateway'de sürenin aşılması
0x505	Sunucu sorgulamayı reddediyor, çünkü bildirilen SIP protokolünün sürüm numarası en az bu sorgulamaya katılan sunucu ya da SIP cihazının kullandığı sürümle uyumlu değildir.
0x515	İleti uygun görülen azami büyüklüğü aştığından, sunucu sorgulamayı reddediyor.
0x600	Aranan kişi meşgul.
0x603	Aranan kişi çağrışı reddetti.
0x604	Aranan URI mevcut değil.
0x606	İletişim ayarları kabul edilmiyor.
0x701	Aranan çağrışı bitirdi.
0x703	Zaman aşımı nedeniyle bağlantı kesildi.
0x704	Bir SIP hatası nedeniyle bağlantı kesildi.
0x705	Yanlış arama sesi
0x706	Bağlantı kurulumu yok
0x751	Meşgul işareti: Arayan ve aranan arasında Codec uyumu yok.
0x810	Genel Socket Layer hatası: Kullanıcı yetkilendirilmemiş.
0x811	Genel Socket Layer hatası: Yanlış Socket numarası
0x812	Genel Socket Layer hatası: Socket bağlanmadı.
0x813	Genel Socket Layer hatası: Bellek hatası
0x814	Genel Socket Layer hatası: Socket mevcut değil- IP ayarlarını kontrolü /bağlantı sorunu/VoIP bağlantısı hatalı.
0x815	Genel Socket Layer hatası: Socket arabiriminde yasal olmayan kullanım.

Servis bilgisinin sorgulanması

Gerekirse müşteri servisi için baz istasyonunuzun servis bilgilerine ihtiyacınız vardır.

Önkoşul: Harici bir görüşme kurmaya çalışıyorsunuz veya harici bir görüşme yapıyorsunuz).

Uyarı

Gerekirse ekranda **Menü** görüntülene kadar birkaç saniye beklemeniz gerekir.

Menü ► Servis Bilgisi

OK ile seçimi onaylayın.

 ile aşağıdaki bilgileri/işlevleri seçebilirsiniz:

- 1: Baz istasyonunun seri numarası (RFPI)
- 2: Kullanılan mobil cihazın IPU'isi (International Portable User Identity)
- 3: Servis çalışanını baz istasyonunun ayarları (ondalık sistem tanımlaması içinde) hakkında bilgilendirir; örneğin, bildirilen mobil cihaz sayısı hakkında, Repeater işletimi.
- 4: Model (1 ile 2 arası rakamlar),
Telefon ürün yazılımı (3 ile 5 arası rakamlar).
- 6: Baz istasyonunun cihaz numarası. Servis çalışanı için diğer bilgileri içermektedir.

Sistem kilidini gönder

(sadece cihazın sağlayıcı tarafından engellendiği zaman)

OK ile seçimi onaylayın.

Uygun bir kodla, gerekiyorsa sağlayıcıya özel cihaz engellemesini kaldırabilirsiniz.

Profili güncelle

OK ile seçimi onaylayın.

VoIP sunucularınızın güncel profilleri (tüm konfigürasyonu yapılmış VoIP bağlantılarının genel sağlayıcı verileri) otomatik olarak telefonunuza yüklenir. Tüm VoIP bağlantıları için genel ayarlar, internette bulunan tüm profiller için güncellenir.

Yapılandırma

Bu opsiyonu sadece servis çalışanı sizden bunu seçmenizi istediğinde seçin.

Onay

Bu cihaz, Türkiye'deki telefon şebekesinin analog bağlantısı için öngörölmüştür.

IP üzerinden telefon görüşmesi (VOIP) yerel ađ bağlantısı (LAN) üzerinden mümkündür (IEE 802.3).

Servis sağlayıcınızın arayüzüne bađlı olarak, ek bir modem gerekebilir.

Daha fazla bilgi için İnternet servis sağlayıcınız ile görüşünüz.

Ülkelere özgü özellikler göz önünde bulundurulmuştur.

Gigaset Communications GmbH, bu cihazın 1999/5/EC Yönergesinin temel şartlarına ve diđer ilgili kurallarına uyduđunu beyan eder.

CE 0682

Garantie A510IP

GARANTİ BELGESİ

<p>Üretici veya İthalatçı Firmanın: Unvanı: Gigaset İletişim Cihazları A.Ş. Adresi: Yakacık Cad. No:111 Siemens Kampüs 22 No.'lu bina 34870 Kartal / İstanbul Telefonu: (0216) 459 34 61 Faks: (0216) 459 39 66 e-posta: Yetkilinin İmzası: Firmanın Kaşesi:</p>	<p>Satıcı Firmanın: Unvanı: Adresi: Telefonu: Faks: e-posta: Fatura Tarih ve Sayısı: Teslim Tarihi ve Yeri: Yetkilinin İmzası: Firmanın Kaşesi:</p>
---	--

GIGASET İLETİŞİM CİHAZLARI A.Ş.
Yakacık Cad. NO 111 22 No'lu Bina
Kartal/İSTANBUL
Kartal V.D.: 3950881691

Malın

<p>Cinsi: Sabit Hatlı Telefon Markası: Gigaset Modeli: A510IP</p>	<p>Garanti Süresi: 2 YIL Azami Tamir Süresi: 20 İŞGÜNÜ Bandrol ve Seri No:</p>
--	---

GARANTİ ŞARTLARI

- 1) Garanti süresi, malın teslim tarihinden itibaren başlar ve **2 yıldır**.
- 2) Malın bütün parçaları dahil olmak üzere tamamı garanti kapsamındadır.
- 3) Malın ayıplı olduğunun anlaşılması durumunda tüketici, 6502 sayılı Tüketicinin Korunması Hakkında Kanununun 11 inci maddesinde yer alan;
a Sözleşmeden dönme,
b Satış bedelinden indirim isteme,
c Ücretsiz onarılmasını isteme,
ç Satılanın ayıpsız bir misli ile değiştirilmesini isteme,
haklarından birini kullanabilir.
- 4) **Tüketicinin bu haklardan ücretsiz onarım hakkını** seçmesi durumunda satıcı; işçilik masrafı, değiştirilen parça bedeli ya da başka herhangi bir ad altında hiçbir ücret talep etmeksizin malın onarımını yapmak veya yaptırmakla yükümlüdür. Tüketici ücretsiz onarım hakkını üretici veya ithalatçıya karşı da kullanabilir. Satıcı, üretici ve ithalatçı tüketicinin bu hakkını kullanmasından müteselsilen sorumludur.
- 5) Tüketicinin, **ücretsiz onarım hakkını** kullanması halinde malın;
- Garanti süresi içinde tekrar arızalanması,
- Tamiri için gereken azami sürenin aşılması,
- Tamirinin mümkün olmadığını, yetkili servis istasyonu, satıcı, üretici veya ithalatçı tarafından bir raporla belirlenmesi durumlarında;
tüketici malın bedel iadesini, ayıp oranında bedel indirimini veya imkân varsa malın ayıpsız misli ile değiştirilmesini satıcıdan talep edebilir. Satıcı, tüketicinin talebini reddedemez. Bu talebin yerine getirilmemesi durumunda satıcı, üretici ve ithalatçı müteselsilen sorumludur.
- 6) Malın tamir süresi **20 iş gününü** geçemez. Bu süre, garanti süresi içerisinde mala ilişkin arızanın yetkili servis istasyonuna veya satıcıya bildirim tarihi, garanti süresi dışında ise malın yetkili servis istasyonuna teslim tarihinden itibaren başlar. Malın arızasının **10 iş günü** içerisinde giderilememesi halinde, üretici veya ithalatçı; malın tamiri tamamlanıncaya kadar, benzer özelliklere sahip başka bir malı tüketicinin kullanımına tahsis etmek zorundadır. Malın garanti süresi içerisinde arızalanması durumunda, tamirde geçen süre garanti süresine eklenir.
- 7) Malın kullanma kılavuzunda yer alan hususlara aykırı kullanılmasından kaynaklanan arızalar garanti kapsamı dışındadır.
- 8) Tüketici, garantiden doğan haklarının kullanılması ile ilgili olarak çıkabilecek uyuşmazlıklarda yerleşim yerinin bulunduğu veya tüketici işleminin yapıldığı yerdeki **Tüketici Hakem Heyetine veya Tüketici Mahkemesine** başvurabilir.
- 9) Satıcı tarafından bu **Garanti Belgesinin** verilmemesi durumunda, tüketici **Gümrük ve Ticaret Bakanlığı Tüketicinin Korunması ve Piyasa Gözetimi Genel Müdürlüğüne** başvurabilir.

Gigaset

Uygunluk Bildirimi

„Gigaset A510 IP“ Türkçe Versiyonu DECT standardına uygun telsiz telefon

Biz, **Gigaset Communications GmbH - Frankenstrasse 2 - 46395 Bocholt - Germany**

- Yukarıda belirtilen ürünün CETECOM ICT Services GmbH tarafından sertifikayla onaylanmış Tam Kalite Güvencesi Sistemimize göre üretildiğini ve aşağıdaki yönergeye uygun olduğunu beyan ederiz:

Annex V, Directive 1999/5/EC (R&TTE)

Bu ürün aşağıdaki standartlara uygundur:

- Madde 3.1 a) Güvenlik: **EN 60950-1**
(ile eşdeğer 2006/95/EC)
- Madde 3.1 a) EMF/SAR: **EN 62479; EN 62311**
(AB Konseyi Tavsiyesi 1999/519/EC)
- Madde 3.1 a) Acoustic Şok: **ITU-T P360**
(yalnızca taşınabilir parçalar için)
- Madde 3.1 b) EMC: **EN 301 489-1; EN 301 489-6**
(ile eşdeğer 2004/108/EC)
- Madde 3.2 Radyo/telsiz: **EN 301 406**

- Yukarıda belirtilen ürünün aşağıdaki yönergeye uygun olduğunu beyan ederiz:

Directive 2009/125/EC (enerji ile ilgili ürünlerin çevreye duyarlılığı)

Bu ürün aşağıdaki regülasyonlara uygundur:

- Harici güç kaynakları: **Regülasyon (EC) No 278/2009**
- Hazır bekleme ve kapalı mod: **Regülasyon (EC) No 1275/2008** **Tabi değildir**

Ürün Avrupa Onay İşareti CE ve yetkili kuruluşu belirten 0682 koduyla etiketlenmiştir.

Ürün üzerinde yapılan yetki dışı değişiklikler bu beyanı geçersiz kılar.

Gigaset Communications GmbH
Frankenstr. 2 · 46395 Bocholt
Germany

.....
Mr. Alt
Senior Approvals Manager

Gigaset

Declaration of Conformity (DoC) for

„Gigaset A510 IP“ Turkish Version
Cordless Telephone according to DECT Standard

We, **Gigaset Communications GmbH - Frankenstrasse 2 - 46395 Bocholt - Germany**

- declare under our sole responsibility, that the mentioned product to which the declaration relates is manufactured according to our Full Quality Assurance System, certified by CETECOM ICT Services GmbH, in conformity with the essential requirements and other relevant requirements of the

R&TTE Directive 1999/5/EC (Annex V)

The product is in conformity with the following standards and/or other normative documents:

- Art. 3.1 a) Safety: **EN 60950-1**
(equivalent to 2006/95/EC)
- Art. 3.1 a) EMF/SAR: **EN 62479; EN 62311**
(Council Recommendation 1999/519/EC)
- Art. 3.1 a) Acoustic Shock: **ITU-T P360**
- Art. 3.1 b) EMC: **EN 301 489-1; EN 301 489-6**
(equivalent to 2004/108/EC)
- Art. 3.2 Radio: **EN 301 406**

- declare under our sole responsibility, that the mentioned product is in conformity with the

Directive 2009/125/EC (codesign requirements for energy-related products)

The product is in conformity with the following regulations:

- External power supplies: **Regulation (EC) No 278/2009**
- Standby and off mode: **Regulation (EC) No 1275/2008** **Not applicable**

The product is labelled with the European approvals marking CE and the 0682 for the Notified Body.

Any unauthorized modification of the product voids this declaration.

Gigaset Communications GmbH
Frankenstr. 2 · 46395 Bocholt
Germany

.....
Mr. Alt
Senior Approvals Manager

Çevre

Çevre modelimiz

Biz Gigaset Communications GmbH olarak toplumsal sorumluluk taşıyoruz ve daha iyi bir dünya için çaba gösteriyoruz. Fikirlerimiz, teknolojilerimiz ve davranışlarımız insanlara, topluma ve çevreye hizmet etmektedir. Dünya genelindeki faaliyetlerimizin hedefi, insanların yaşam temellerinin kalıcı olarak güvence altına alınmasıdır. Biz, bir ürünün bütün kullanım ömrünü kapsayan bir ürün sorumluluğuna inanıyoruz. Daha ürün ve proses planlaması aşamasında bile üretim, tedarik, satış, kullanım, servis ve atığa çıkartma işlemleri dahil olmak üzere, ürünlerin çevre üzerindeki etkileri değerlendirilmektedir.

Çevre dostu ürünler ve prosesler hakkında internette www.gigaset.com adresinden de bilgi alabilirsiniz.

Çevre yönetim sistemi



Gigaset Communications GmbH uluslararası ISO 14001 ve ISO 9001 standartlarına göre sertifikalıdır.

ISO 14001 (Çevre): Eylül 2007'den bu yana TÜV SÜD Management Service GmbH tarafından sertifikalıdır.

ISO 9001 (Kalite): 17.02.1994'ten bu yana TÜV SÜD Management Service GmbH tarafından sertifikalıdır.

Bertaraf

Piller normal ev çöpüne atılmamalıdır. Bunun için yerel atık toplama düzenlemelerini dikkate alın. Buna ilişkin bilgileri belediyenizden veya ürünü satın aldığınız mağazadan öğrenebilirsiniz.

Tüm elektrikli ve elektronik cihazlar, normal ev çöpünden ayrı bir şekilde, yasaların öngördüğü yerlerde toplanarak atılmalıdır.



Eğer üzeri çarpı işareti ile çizilmiş çöp kovasından oluşan bu simge bir ürün üzerinde kullanılmışsa, söz konusu ürün 2002/96/EC sayılı Avrupa Birliği direktifine tabidir.

Kullanılmayan eski cihazların yasalara uygun biçimde elden çıkarılması ve ayrı bir yerde toplanması, olası çevre ve sağlık sorunlarını önlemeyi hedefler. Bu işlem, eski elektrikli ve elektronik

cihazların geri dönüşüm yoluyla yeniden kullanıma kazandırılması için şarttır.

Eski cihazların yasalara uygun biçimde elden çıkarılmasına ilişkin ayrıntılı bilgi için, belediyenin ilgili birimlerine veya ürünü aldığınız satıcıya başvurabilirsiniz.

AEEE Yönetmeliği

AEEE Yönetmeliğine Uygundur.

Bakım

Baz istasyonunu, şarj istasyonunu ve el cihazı **nemli** bir bezle (deterjan kullanmadan) veya antistatik bezle silin.

Asla kuru bez kullanmayın. Aksi halde cihazınız statik elektrikle yüklenebilir.

Parlak yüzeylerdeki bozukluklar, cep telefonların ekranlar parlatılarak, dikkatli bir eklede giderilebilir.

Yüksek parlaklığa sahip yüzeylerde oluşan olumsuz durumlar telefonlarının yüzeyleri parlatılarak giderilebilir.

Sıvıyla temas

El cihazı sıvıyla temas ettiğinde:

1. **El cihazını kapatın ve derhal pilleri çıkarın.**
2. Sıvının el cihazından dışarı akmasını sağlayın.
3. Tüm parçaları kurulaşın ve ardından el cihazı **en az 72 saat** pil yuvası açık ve tuş takımı aşağı bakacak şekilde, kuru ve sıcak bir yerde saklayın (mikrodalga fırın, ocak gibi yerlere **asla** koymayın).
4. **El cihazını ancak kuruduğunda tekrar açın.**

Tam olarak kuruduktan sonra cihaz genellikle yeniden çalışır hale gelir.

Tasıma Sırasında Dikkat Edilecek Hususlar:

- ◆ Tasıma esnasında nemli ve/veya ıslak zeminlerde, yağmur altında bırakılmamalıdır.
- ◆ Nakliye sırasında, ortam sıcaklığı $-10^{\circ}/+80^{\circ}$ arasında bulunmalıdır.
- ◆ Taşıma ve nakliye sırasında oluşacak hasarlar garanti kapsamına girmez.
- ◆ İçinde ki kabloları zedelenecek şekilde sarmayın.

Periyodik Bakım Gerektirmesi Durumunda Periyodik Bakımın Yapılacağı Zaman Aralıkları ile Kimin Tarafından Yapılması Gerektiğine İlişkin Bilgiler

- ◆ Cihazınızın içerisinde periyodik bakım yapılabilecek bir kısım yoktur.

Malın enerji tüketimi açısından verimli kullanımına ilişkin bilgiler

- ◆ Cihazınızın bu kullanım kılavuzunda belirtilen çevresel karakteristiklere uygun ortamlarda çalıştırılması gerekmektedir.

Ara yüz Kriteri

- ◆ Türkiye alt yapısına uygundur

Teknik veriler

Piller

Teknoloji: Nikel Metal Hidrit (NiMH)

Boyut: AAA (Micro, HR03)

Gerilim: 1,2 V

Kapasite: 550 - 1000 mAh

Cihaz iki adet onaylanmış pille birlikte teslim edilir.

Mobil cihazın çalışması/şarj süreleri

Bu Gigaset 1000 mAh kapasiteye kadar pilleri şarj edebilir. Özel yüksek performanslı pillerin veya yüksek kapasitelere sahip pillerin kullanımı, kablosuz telefonlar için mantıklı değildir.

Gigaset telefonunuzun çalışma süresi, pillerin kapasitesi, kullanım süresi ve kullanıcı davranışlarına bağlıdır. (Bekleme süresi/konuşma süresi/çalışma süresi azami bilgilerdir, şarj süreleri tipik değerlerdir).

	Kapasite (mAh) yakl.			
	550	700	800	1000
Bekleme süresi (saat)	220	255	290	360
Konuşma süresi (saat)	20	23	27	33
Günde 1,5 saat konuşma durumunda çalışma süresi (saat)				
Eco Modu+ hariç / Eco Modu+ ile	130 / 90	150 / 105	170 / 120	210 / 150
Baz istasyonunda şarj süresi (saat)	6,5	7,5	8,5	10,5
Şarj istasyonunda şarj süresi (saat)	5,5	6,5	7	9

Pil teknolojisi hızla geliştiğinden, önerilen pillerin listesi Gigaset Müşteri Hizmetleri sayfalarının SSS bölümünde düzenli olarak güncellenir:

www.gigaset.com/service

Baz istasyonunun güç tüketimi

Bekleme modunda: yaklaşık 1,2 Watt

Görüşme sırasında: yaklaşık 1,3 Watt

Genel teknik veriler

DECT Standardı	desteklenir
GAP Standardı	desteklenir
Kanal sayısı	60 dubleks kanal
Radio frekansı aralığı	1880–1900 MHz
Dubleks yöntemi	Çoklu süre, 10 ms çerçeve uzunluğu
Gönderme palsinin tekrar frekansı	100 Hz
Gönderme palsinin uzunluğu	370 µs
Kanal yerleştirme	1728 kHz
Bit oranı	1152 kbit/sn
Modülasyon	GFSK
Dil kodlaması	32 kbit/sn
Verici gücü	10 mW kanal başına ortalama güç, 250 mW pals gücü
Kapsama alanı	Açık alanda en çok 300 m, binalarda en çok 50 m
Baz istasyonu akım beslemesi	230 V ~/50 Hz
Çalışma sırasında ortam koşulları	+5 °C ile +45 °C; % 20 ile % 75 arası bağıll hava nemi
Arama yöntemi	MFV (tonlu arama)/IWW (darbeli arama)

Telefon soketinin soket yerleşimi

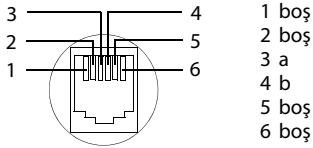

Metin yazma ve düzeltme

Metin oluştururken şu kurallar geçerlidir:

- ◆ [0_] ile [9=] arası, ayrıca [*] ve [#~] arası her tuşa, birçok harf ve karakter atanmıştır.
- ◆ İmleç (Cursor) [↩] [↪] [↵] [↶] ile yönlendirilir.
- ◆ Karakterler imlecin yanına eklenir.
- ◆ İmlecin sol tarafındaki **karakteri** silmek için ekran tuşuna [Sil] basın.
- ◆ Telefon rehberine kayıt yaparken soyadın ilk harfi otomatik olarak büyük yazılır, küçük harfler takip eder.

Büyük harf, küçük harf veya rakam yazma ayarı

Metin girişi modunu değiştirmek için kare tuşuna [#~] peş peşe basın.

123	Rakam yazma
Abc	Büyük yazım *
abc	Küçük yazım

* 1. Harf büyük, diğer hepsi küçük

Etkin mod, modun değiştirilmesi sırasında ekranda sol alt kısımda gösterilir.

İsim yazma

- ▶ İlgili tuşa basarak harfleri/karakterleri tek tek girin.

Tuşa atanmış olan karakterler ekranda sol altta bir seçenek satırında gösterilir. Seçilen karakter belirgindir.

- ▶ İstediyiniz harfe/karaktere atlamak için tuşa birçok defa peş peşe **kısaca** basın.

Standart yazı

	1x	2x	3x	4x	5x	6x	7x	8x	9x	10x	11x	12x	13x	14x	15x	16x
[1=]	1	€	£	\$	¥	¤										
[2=]	a	b	c	2	ä	á	à	â	ã	ç						
[3=]	d	e	f	3	ë	é	è	ê								
[4=]	g	h	i	4	ï	í	ì	î								
[5=]	j	k	l	5												
[6=]	m	n	o	6	ö	ñ	ó	ò	ô	õ						
[7=]	p	q	r	s	7	ß										
[8=]	t	u	v	8	ü	ú	ù	û								
[9=]	w	x	y	z	9	ÿ	ý	æ	ø	å						
[0_]	[↵]	[.]	[,]	[?]	[!]	[↶]	0	+	-	:	;	"	'	;	;	_
[*]	*	/	()	<	=	>	%								
[#~]		#	@	\	&	§										

1) Boşluk

2) Satır atlama

Türkçe

	1x	2x	3x	4x	5x	6x	7x	8x	9x	10x	11x	12x	13x	14x
1 no	1													
2. satır	a	b	c	ç	2	ä	á	à	â	ã				
3. satır	d	e	f	3	ë	é	è	ê						
4. satır	g	ğ	h	ı	i	4	ï	í	ì	î				
5. satır	j	k	l	5										
6. satır	m	n	o	ö	6	ñ	ó	ò	ô	õ				
7. satır	p	r	s	ş	7	q	ß							
8. satır	t	u	ü	v	8	ú	ù	û						
9. satır	y	z	9	w	x	ÿ	æ	ø	ã					
0. satır	← ¹⁾	.	,	?	!	↔ ²⁾	0	+	-	:	"	'	;	_
* satır	*	/	()	<	=	>	%						
# satır			#	@	\	&	§							

1) Boşluk

2) Satır atlama

Sözlük

A

ADSL

Asymmetric Digital Subscriber Line

DSL özel bir biçimi.

Ağ şebeke üyesi

Bir ağ şebekesi içinde birbirlerine bağlanmış cihaz ve bilgisayarlardır, örn. sunucu, bilgisayarlar ve telefonlar.

Aktarım oranı

WAN veya **LAN** içinde verilerin aktarıldığı hız. Veri oranı zaman birimi başına (Mbit/s) veri birim miktarı olarak ölçülür.

Aktarım protokolü

İletişimde bulunan taraflar (uygulamalar) arasındaki veri aktarımını düzenler.

Ayrıca bakınız: **UDP**, **TCP**, **TLS**.

ALG

Application Layer Gateway

Bir Router'in NAT kumanda mekanizması.

Entegre NAT'a sahip bir çok Router, ALG kullanır. ALG bir VoIP bağlantısının veri paketlerinin iletimini sağlar ve bunları güvenli özel şebekenin resmi IP adresi çevresinde tamamlar.

Eğer VoIP sağlayıcı bir STUN sunucusu veya bir Outbound Proxy sunuyorsa, router'in ALG'si kapatılmalıdır.

Ayrıca bakınız: **Firewall**, **NAT**, **Outbound Proxy**, **STUN**.

Alt ağ

Şebeke'nin bir parçası.

Alt ağ maskesi

IP adresi bir sabit şebeke ve bir değişken görüşmeci numarasından oluşur. Şebeke numarası tüm **Ağ şebeke üyesi** için aynıdır. Ağ şebeke numarası payının ne kadar büyük olduğu, alt ağ maskesinde belirlenir. 255.255.255.0 numaralı bir şebeke maskesinde örn. IP adresinin ilk üç bölümü ağ şebeke numarasını, son bölümü ise görüşmecinin numarasını gösterir.

Alt yapı şebekesi

Merkezi yapıya sahip şebeke: Tüm **Ağ şebeke üyesi** merkezi bir **Router** üzerinden iletişim kurar.

Aracılık yapma

Aracılık yapma işlevi, görüşmeciler arasında ya da bir konferans görüşme esnasında her bir görüşmeciye bekleyen diğer görüşmecilerin konuşulanları duymayacağı şekilde bağlanıp sonra bir diğer görüşmeciye bağlanma olanağı tanır.

Arama bekletme

= CW (Call Waiting).

Ağ sağlayıcınızın özelliği. Telefon görüşmesi esnasında bir başka görüşmeci aradığında, bir sinyal sesi verilir. İkinci aramayı kabul ya da reddedebilirsiniz. Özelliği açabilir/kapatabilirsiniz.

Arama hazırlığı

Bakınız **Blok arama**.

Sözlük

Arama yönlendirme

AWS

Bir aramanın bir başka telefon numarasına otomatik olarak yönlendirilmesi (AWS). Arama yönlendirmenin üç şekli vardır:

- AWS derhal (CFU, Call Forwarding Unconditional)
- Meşgul olma durumunda AWS (CFB, Call Forwarding Busy)
- Cevap verilmediğinde AWS (CFNR, Call Forwarding No Reply)

B

Bekleme melodisi

Music on hold

Bir **Danışma** veya **Aracılık yapma** durumunda müzik çalması. Bekleme esnasında bekleyen görüşmeci bir bekleme melodisi dinler.

Blok arama

Önce tam telefon numarasını girmeli ve gerektiğinde bunları düzeltmelisiniz. Daha sonra telefon numarasını aramak için ahizeyi kaldırın veya ahize kaldırı/ hoparlör tuşuna basın.

C

CF

Call Forwarding

Bakınız **Arama yönlendirme**.

Client

Bir sunucudan bir hizmet talebinde bulunan uygulama.

Codec

Coder/decoder

Codec (kodlama) analog dili internet üzerinden dijital (sayısal) hale getirip sıkıştırır; dilsel paketlerin alınmasıyla da dijital verilerin kodlarını çözen, başka bir deyişle analog dile çeviren bir yöntemdir. Sıkıştırma derecesine göre birbirlerinden ayrılan çeşitli codec'ler vardır.

Telefon bağlantısının her iki tarafı (arama yapan/gönderici taraf ve alıcı taraf) aynı codec'i kullanmak zorundadır. Gönderici ile alıcı arasındaki bağlantının kurulmasında codec üzerinde bir uzlaşma sağlanır.

Codec seçimi dilsel kalite, aktarım hızı ve ihtiyaç duyulan bant genişliği arasındaki bir uzlaşmadır. Örneğin yüksek sıkıştırma seviyesi, dilsel bağlantı başına ihtiyaç duyulan bant genişliğinin az olması demektir. Fakat verilerin sıkıştırılması ve çözülmesi için gerekli sürenin, verilerin şebeke içindeki akış sürelerinin uzadığı ve böylelikle dilsel kalitenin zarar gördüğü bir zaman sürecinden daha uzun olduğu anlamına gelmez. İhtiyaç duyulan zaman, göndericinin konuşmasıyla, söylenenin alıcı tarafında karşılanması arasındaki duraksamayı artırır.

COLP / COLR

Connected Line Identification Presentation/Restriction

Giden aramalar için bir VoIP-/ISDN bağlantısı özelliği.

COLP esnasında, aramayı yapan tarafta aramayı kabul eden görüşmecinin telefon numarası görüntülenir.

Aramayı kabul eden görüşmecinin telefon numarası aranan numaradan örn. arama yönlendirme ya da aramayı aktarma işlemi esnasında farklı gösterilir.

Aranan kişi COLR (Connected Line Identification Restriction) özelliğiyle telefon numarasının aramayı yapana aktarımını engelleyebilir.

CW

Call Waiting

Bakınız **Arama bekleme**.**D****Danışma**

Bir görüşme yapıyorsunuz. Bir diğer görüşmeyle ikinci bir bağlantı kurmak için danışma işlevi üzerinden görüşmeye kısa süreli olarak ara verebilirsiniz. Eğer bu görüşmeyle bağlantıyı derhal yeniden sonlandırmak istiyorsanız, bu işlem bir danışma olacaktır. Birinci ve ikinci görüşme arasındaki bağlantıyı açıp kapamanız, **Araçlık yapma** olarak adlandırılır.

DHCP

Dynamic Host Configuration Protocol

IP adresi'den Ağ şebeke üyesi'a verilmesini otomatik düzenleyen internet protokolü. Protokol ağ şebekesi içinde bir sunucu tarafından kullanıma sunulur. Bir DHCP-sunucusu örn. bir Router olabilir.

Telefon bir DHCP Client'i (alıcısı) içerir. Bir DHCP sunucusu içeren bir Router, telefon için IP adreslerini tespit edilmiş bir adres alanından otomatik olarak verir. Dinamik bir paylaşım sayesinde birden fazla **Ağ şebeke üyesi** bir IP adresini paylaşabilir, görüşmeciler kuşkusuz bu adresi eşzamanlı değil, nöbetleşe olarak kullanabilirler.

Bazı Router'lerde telefon IP adresinin hiç bir zaman değiştirilmemesini sağlayabilirsiniz.

Dilsel kodlama (Codec)Bakınız **Codec**.**Dinamik IP adresi**

Dinamik IP adresi bir şebeke bileşenine otomatik olarak **DHCP** üzerinden atanır. Bir şebeke bileşeninin dinamik IP adresi her kayıta ya da belirli zamansal aralıklarla değişebilir.

Ayrıca bakınız: **Sabit IP adresi****DMZ (Demilitarized Zone)**

DMZ, Firewall dışında bulunan bir şebekenin bir alanını tanımlar.

Bir DMZ adeta, bir koruyucu şebeke (örn. bir LAN) ile güvenilir olmayan bir şebeke arasına (örn.internet) yerleştirilir. DMZ, diğer şebeke bileşenleri Firewall (Güvenlik duvarı) ardında güvenlik içindeyken, bir veya bir kaç şebeke bileşenine internette sınırlanmamış erişim yapılmasına izin verir.

DNS

Domain Name System

Daha kolay akılda tutulabilen **IP adresin** 'den **Domain adın** 'ye atamasını sağlayan hiyerarşik sistem. Atama her (W)LAN içinde yerel bir DNS sunucusu tarafından yönetilmelidir. Yerel DNS sunucusu IP adresini gerekiyorsa üst DNS sunucularında ve internet ortamındaki diğer yerel DNS sunucularında sorgulayarak tespit eder.

Birincil (esas) /ikincil (yardımcı) DNS sunucusunun IP adresini tespit edebilirsiniz.

Ayrıca bakınız: **DynDNS**.**Doğrulama**

Bir sabit hatta/hizmete erişimin bir ID ve şifre kaydıyla sınırlandırılması.

Sözlük

Domain adı

İnternet ortamındaki bir (birden fazla) Web sunucusunun adı (örn.gigaset.net). Domain adı bağlantısı her bir IP adresinin DNS'si üzerinden kurulur.

DSCP

Differentiated Service Code Point

Bakınız **Quality of Service (QoS) (hizmet kalitesi)**.

DSL

Digital Subscriber Line

Geleneksel telefon hatları üzerinden örn. **1,5 Mbps** ile bir internet erişim olanağı sunan veri aktarım teknolojisi. Önkoşullar: DSL modem ve internet sunucusunun konuyla ilişkili teklifi.

DSLAM

Digital Subscriber Line Access Multiplexer

DSLAM, görüşmeci bağlantı hatlarının kesiştiği bir santral içindeki kumanda panelidir.

DTMF

Dual Tone Multi-Frequency

Çoklu frekans arama yönteminin (MFV) diğer adı.

DynDNS

Dynamic DNS

Domain adlarının ve IP adreslerinin bağlantısı **DNS** üzerinden gerçekleştirilir. **Dinamik IP adresin** için bu hizmet DynamicDNS olarak tanımlanan işlemle tamamlanır. Bu işlem dinamik IP adresine sahip bir şebeke bileşeninin **Sunucu** olarak **İnternet** ortamında kullanılmasını sağlar. DynDNS, internet ortamındaki bir hizmete güncel IP adresinden bağımsız olarak aynı **Domain adın** altında nitelendirilmesini sağlar.

E

ECT

Explicit Call Transfer

Görüşmeci A, görüşmeci B'yi telefonla arıyor. Görüşmeci bağlantıyı tutuyor ve görüşmeci C'yi arıyor. Üçlü bir konferans görüşmesi yapmak yerine, A Görüşmeci B'nin, görüşmeci C'yi aramasına aracılık ediyor ve telefonu kapatıyor.

EEPROM

Electrically Erasable Programmable Read Only Memory

Telefonunuzun sabit verilerinin (örn. üretim ve kullanıcıya özel cihaz ayarları) ve otomatik hafızaya alınmış verilerin (örn. arayan listesi girişleri) yapı taşı.

Eternet ağ şebekesi

Kablo bağlantılı **LAN**.

F

Firewall

Firewall (güvenlik duvarı) ile şebekenizi dışarıdan gelen izinsiz erişimlere karşı koruyabilirsiniz. Korunan özel şebeke ile korunmayan bir şebeke (örn. internet) arasındaki veri akışını kontrol etmek için çeşitli önlem ve teknikler (donanım ve /veya yazılım) birbirleriyle ilişkilendirilebilir.

Ayrıca bakınız: **NAT**.

Flatrate

Bir **İnternet** bağlantısı için hesap kesim yöntemidir. İnternet sunucusu aylık genel ücret talep eder. Bağlantıların süresi ve sayısı için ilave masraflar oluşmaz.

Fragmantasyon

Aktarılmadan önce çok büyük veri paketleri küçük paketlere (fragmanlara) bölünür. Alıcı tarafında bunlar yeniden birleştirilir (defragmentasyon).

G

G.711 a law, G.711 µ law

Bir **Codec** için standart.

G.711 çok iyi bir dilsel kalite sağlar ve ISDN ağ şebekesindeki dilsel kaliteye uygundur. Sıkıştırma az miktarda olduğu için dilsel bağlantı başına gerekli bant genişliği 64 Kbit/saniyedir. Fakat kodlama ve kod çözme işlemleri nedeniyle duraksama yalnızca yaklaşık 0,125 ms'dir.

"a law" Avrupa, "µ law" Kuzey Amerika/Japonya standardını tanımlar.

G.722

Bir **Codec** için standart.

G.722, 50 Hz ile 7 kHz arası bant genişliğine, dilsel bağlantı başına 64 Kbit/s net aktarım oranına ve entegre dilsel ara verme ve dilsel ara vermeleri bastırma işlevine sahip **bir geniş banttir**.

G.722 iyi bir dilsel kalite sağlar. Yüksek sinyal arama oranı nedeniyle dilsel kalite diğer kodlamalardan daha berrak ve daha iyidir. High Definition Sound Performance (HDSP) içinde bir dilsel tını oluşturulmasını mümkün kılar.

G.726

Bir **Codec** için standart.

G.726 iyi bir dilsel kalite sağlar. Dilsel kalite **G.711** kodlamasında olduğundan daha düşük, fakat **G.729** kodlamasında olduğundan daha iyidir.

G.729A/B

Bir **Codec** için standart.

G.729A/B kodlamasında dilsel kalite daha düşüktür. Yüksek orandaki sıkıştırma işlemi nedeniyle gerekli bant genişliği dilsel bağlantı başına yaklaşık yalnızca 8 Kbit/s değerindedir, fakat duraksama süresi yaklaşık olarak 15ms değerindedir.

Gateway

İki farklı **Şebeke**'yi birbirine bağlar, örn. Router'i Internet-Gateway olarak.

VoIP'den telefon şebekesine yapılan görüşmeler için bir Gateway'in IP şebekesi ve telefon şebekesine bağlanmış olması gerekir (Gateway/VoIP sağlayıcı). Gerekiyorsa VoIP'tan yapılan aramaları telefon şebekesine iletir.

Gateway sağlayıcı

Bakınız **SIP sağlayıcısı**.

Geniş bant internet erişimi

Bakınız **DSL**.

Global IP adresi

Bakınız **IP adresi**.

Sözlük

Görüntülenen isim

VoIP sağlayıcınızın özelliği. Görüşme yaptığınız kişide telefon numaranız yerine görüntülenecek herhangi bir isim belirtebilirsiniz.

GSM

Global System for Mobile Communication

Kökeni bakımından, mobil telefon şebekeleri için Avrupa standardı olarak tanınır. GSM günümüz için dünya çapında bir standart olarak tanımlanabilir. Fakat ABD ve Japonya'da bugüne kadar sıklıkla ulusal standartlar desteklenmektedir.

H

Headset (kulaklık)

Mikrofon ve kulaklık kombinasyonu. Bir kulaklık, telefon bağlantısında konforlu ahizesiz konuşma olanağı sağlar. Bazı istasyonu telefonu için kablo bağlantılı veya Bluetooth (kablolu) kulaklıklar mevcuttur.

HTTP-Proxy

Üzerinden **Ağ şebeke üyesi** internet trafiğine katıldıkları sunucudur.

Hub

Bir **Alt yapı şebekesi** içinde birden fazla **Ağ şebeke üyesi** bağlar. Bir şebeke görüşmecisi tarafından Hub'a gönderilen tüm veriler tüm şebeke görüşmecilerine iletilir.

Ayrıca bakınız: **Gateway, Router**.

I

IEEE

Institute of Electrical and Electronics Engineers

Elektronik ve elektrik teknolojisi alanında norm oluşturmak, özellikle LAN teknolojisi, aktarım protokolleri, veri aktarım hızı ve kablo bağlantıları konularında standartlar getirmek için kurulmuş uluslararası konseydir.

Internet

Global **WAN**. Veri alışverişi için TCP/IP adı altında toplanmış bir dizi protokol olarak tanımlanmıştır.

Her **Ağ şebeke üyesi** kendi **IP adresi** üzerinden tanımlanabilir. **IP adresi** için **Domain adı** atamasını **DNS** üstlenir.

İnternet içindeki önemli hizmetler World Wide Web (WWW), E-Mail (elektronik posta), veri aktarımı ve tartışma platformlarıdır.

IP (Internet Protocol)

Internet içinde TCP/IP protokolü. IP, **Şebeke** görüşmecilerinin **IP adresin** aracılığı ile adreslendirilmesinde yetkilidir ve verileri bir göndericiden diğer alıcıya iletir. Bu nedenle IP veri paketlerinin yol seçimini (Routing) tespit eder.

IP adresi

TCP/IP protokolleri temelinde (örn. LAN, internet) bir şebeke dahilindeki bir bileşenin açık adresi. **Internet** içinde IP adresleri yerine çoğunlukla domain adları verilir. **DNS** domain adlarına ilişkili IP adreslerini sağlar.

IP adresi bir noktayla birbirlerinden ayrılan dört adet (0 ile 255 ondalık sayı sistem sayılarından oluşur) (örn. 230.94.233.2).

IP adresleri şebeke numarası ve **Ağ şebeke üyesi** numarasından oluşur (örn. telefon). **Alt ağ maskesi** bağımlı olarak öndeki bir, iki veya üç bölüm ağ şebeke numarasını, geri kalan bölümler de IP adresinin ağ şebeke bileşenlerinin adresini oluşturur. Bir şebeke içinde tüm bileşenlerin ağ şebeke numaraları aynı olmak zorundadır.

IP adresleri otomatik olarak DHCP (dinamik IP adresleri) ile ya da manüel olarak (sabit IP adresleri) verilebilirler.

Ayrıca bakınız: **DHCP**.

IP Pool alanı

Dinamik IP adresleri vermek için DHCP sunucusu tarafından kullanılabilen IP adres alanıdır.

İ**İnternet sunucusu**

Ücret karşılığı internete erişimi sağlar.

K**Kayıtçı**

Kayıtçı, **Ağ şebeke üyesi**'nin aktüel IP adreslerini yönetir. VoIP sağlayıcınıza bir bildirimde bulunduğunuzda, güncel IP adresiniz kayıtçıya kaydedilir. Böylelikle seyahat halinde de olmanız erişilebilir kalırsınız.

Kullanıcı şifresi

Örn. internette VoIP hesabınıza veya kişisel adres kaydınıza erişim için isim/rakam kombinasyonu.

L**LAN**

Local Area Network

Sınırlı mekansal yayılıma sahip ağ şebekesi. LAN kablosuz (WLAN) ve/veya kablo bağlantılı olabilir.

Local SIP-Port

Bakınız **SIP-Port / Local SIP Port**.

Sözlük

M

MAC adresi

Media Access Control Address

Her şebeke cihazının (örn. şebeke kartı, şebeke anahtarı, telefon) dünya çapında açıkça tanımlanabildiği donanım adresi. Birbirlerinden "-" ile ayrılan 6 parçadan (onaltılı sayı tabanlı sayılardan) oluşur (örn. 00-90-65-44-00-3A).

Mac adresi imalatçı tarafından verilir ve değiştirilemez.

Mbps

Million Bits per Second

Bir şebeke içindeki aktarım hızı birimi.

Meşgul modunda geri arama

= CCBS (Completion of calls to busy subscriber). Eğer arayan bir meşgul işareti alıyorsa, geri arama işlevini çalıştırabilir. Hedef bağlantının açılmasından sonra sinyaller arayana ulaşır. Eğer arayan ahizeyi açarsa, bağlantı otomatik olarak kurulur.

MRU

Maximum Receive Unit

Bir veri paketinin içinde azami kullanılacak veri miktarını tanımlar.

MTU

Maximum Transmission Unit

Bir defada şebeke üzerinden taşınabilen bir veri paketinin azami uzunluğunu tanımlar.

N

NAT

Network Address Translation

Bir veya birden fazla **IP adresi** 'nin (resmi) IP adreslerine geçiş yöntemi. NAT yardımıyla IP adresleri, **Ağ şebeke üyesi** 'nin (örn. VoIP telefonları) **LAN** içinde **Routers** 'nin bir birleşik IP adresi altında, **Internet** içinde gizlenebilir.

Bir NAT Router ardındaki VoIP telefonlarına (özel IP adresi nedeniyle) VoIP sunucusu erişemez. NAT'ı "atlatmak" için (alternatif olarak) Router içinde **ALG**, VoIP telefon içinde **STUN** veya VoIP sunucusu tarafından bir **Outbound Proxy** uygulanabilir.

Eğer bir Outbound Proxy sunuluyorsa, bunu telefonunuzun VoIP ayarlarında dikkate almak zorundasınız.

O

Otomatik geri arama

Bakınız **Meşgul modunda geri arama**.

Outbound Proxy

STUN, ALG'ye alternatif NAT kumanda mekanizması.

Outbound Proxy'ler, VoIP sunucusu tarafından Firewall/NAT ortamında **SIP-Proxy sunucusu** alternatif olarak kullanılır. Firewall yardımıyla veri trafiğini yönetirler.

Outbound Proxy ve STUN sunucusu eşzamanlı kullanılmamalıdır.

Ayrıca bakınız: **STUN** ve **NAT**.

Ö

Özel IP adresi

Bakınız **Resmi IP adresi**.

P

Paging (Mobil cihazı arama)

(Almanca: Telsiz çağırısı)

Kaydedilmiş mobil cihazın yerini tespit eden baz istasyon telefonu işlevi. Baz istasyonu telefonu tüm kayıtlı mobil cihazları ile bağlantı kurar. Mobil cihazlar çalar.

PIN

Kişisel tanım numarası

Yetkisiz kullanımlara karşı koruma sağlar. PIN aktif hale getirildiğinde korunan alana geçişte bir sayı kombinasyonun girilmesi gerekir.

Baz istasyonunuzun konfigürasyon verilerini bir sistem PIN'i ile (4 haneli sayı kombinasyonu) koruma altına alabilirsiniz.

Port

Port üzerinden bir **Şebeke** içindeki iki uygulama arasında veri alış verişi yapılır.

Port-Forwarding

Internet-Gateway (örn. Router'iniz), **İnternet** ortamından gelen ve belirli bir **Port** yönlendirilmiş veri paketlerini bu porta iletir. **LAN** içindeki sunucu, resmi bir IP adresine ihtiyaç duymaksızın hizmetleri internet ortamında sunabilmektedir.

Port numarası

Bir **Ağ şebeke üyesi**'nin belirli uygulamasını tanımlar. Port numarası ayarlamaya göre **LAN** içinde daimi olarak belirlenmiştir veya her erişimde yeniden atanır.

IP adresi/Port numarası kombinasyonu ağ şebekesi içinde bir veri paketinin alıcısını veya göndericisini tanımlar.

Protokol

Bir **Şebeke** içinde iletişim için mutabakat tanımı. Bir bağlantının kurulması, yönetimi ve kesilmesi, veri formatları, zaman süreci ve muhtemel hatalı işlemler gibi kuralların konularını içerir.

Proxy/Proxy sunucusu

Bilgisayar şebekelerinde **Client** ile **Sunucu** arasındaki veri alışverişini düzenleyen bilgisayar programı. Telefon VoIP sunucusuna bir talepte bulunduğu Proxy, telefon karşısında sunucu, sunucu karşısında da Client olarak tepki verir. Bir Proxy **IP adresi/Domain adı** ve **Port** üzerinden adreslenir.

Q

Quality of Service (QoS) (hizmet kalitesi)

Hizmet kalitesi

İletişim şebekeleri içindeki hizmet kalitesini tanımlar. Çeşitli hizmet kalitesi sınıfları vardır.

QoS, internet ortamındaki veri paketlerinin akışı üzerinde örn. veri paketlerine öncelik verilmesi, bant genişliklerine yer ayrılması ve paketin optimizasyon işlemlerinde etkilidir.

VoIP şebekelerde QoS dilsel kaliteyi etkiler. Toplam altyapı (Router, şebeke sunucusu vb.) QoS üzerinden belirleniyorsa, o zaman dilsel kalite daha yüksektir, bundan dolayı daha az duraksama, daha az eko ve daha az parazit oluşur.

R

RAM

Random Access Memory

Okuma ve kayıt haklarına sahip olduğunuz bellek alanı. RAM içinde örn. web konfigüratörü üzerinden telefona yüklediğiniz melodiler ve logolar kaydedilir.

Resmi IP adresi

Resmi IP adresi bir şebeke bileşeninin internet ortamındaki adresidir. İnternet sunucusu tarafından verilir. Yerel şebekeden internete şebeke geçişini gerçekleştiren (Gateway, Router) cihazlar, bir özel ve bir resmi IP adresine sahiptirler.

Ayrıca bakınız: **IP adresi**, **NAT**

ROM

Read Only Memory

Yalnızca okuma belleği.

Router

Şebeke içinde veri paketlerini ve ayrıca farklı şebekeler arasında veri paketlerini en hızlı güzergâh üzerinde iletir. **Ethernet ağ şebekesi** ile WLAN'ı birbirine bağlar. İnternete geçişte bir **Gateway** olabilir.

Routing

Routing, veri paketlerinin bir ağ şebekesinin diğer görüşmecisine iletilmesidir. Veri paketleri alıcıya gönderilmek üzere bir şebeke düğüm noktasından diğer düğüm noktasına, bu paketler hedefe ulaşınca kadar gönderilir.

Veri paketleri bu şekilde iletilmeseydi internet gibi bir şebekenin oluşması mümkün olmazdı. Routing münferit şebekeleri bu global sisteme bağlar.

Router bu sistemin bir parçasıdır, hem yerel ağ şebekesi içinde hem de bu şebekeden bir başka şebekeye veri paketlerini iletir. Verilerin bir şebekeden bir diğer ağ şebekesine aktarımı ortak bir protokol zemininde gerçekleşir.

RTP

Realtime Transport Protocol

İşitsel ve görsel verilerin aktarımına yönelik dünya çapı standardı. Çoğunlukla UDP ile bağlantılı olarak kullanılır. Bu esnada RTP paketleri UDP paketleri içine yerleştirilir.

RTP-Port

VoIP'da dilsel veri paketlerinin üzerinden gönderildiği ve alındığı (yerel) **Port**.

S

Sabit IP adresi

Sabit IP adresi bir şebeke bileşenine, şebekenin konfigürasyonu esnasında manüel olarak atanır. **Dinamik IP adresi** farklı olarak sabit IP adresi değişmez.

Simetrik NAT

Bir simetrik NAT aynı dahili IP adresleri ve port numaraları için harici IP adresini ve port numaralarını, harici hedef adrese bağımlı olarak düzenler.

SIP (Session Initiation Protocol)

Dilsel iletişimden bağımsız sinyalizasyon (işaretlerle bildirim) protokolü. Telefon bağlantısının kurulması ve kesilmesi işlemi için kullanılır. Ayrıca ölçütler, dilsel aktarım için de tanımlanabilir.

SIP adresi

Bakınız **URI**.

SIP-Port / Local SIP Port

VoIP'da SIP sinyalizasyon verilerinin üzerinden gönderildiği ve alındığı (yerel) **Port**.

SIP-Proxy sunucusu

VoIP sağlayıcısının Gateway sunucusu IP adresi.

SIP sağlayıcısı

Bakınız **VoIP sağlayıcısı**.

Statik IP adresi

Bakınız **Sabit IP adresi**.

STUN

Simple Transversal of UDP over NAT

NAT kumanda mekanizması.

STUN, VoIP telefonlar için bir veri protokolüdür. STUN, VoIP telefonun veri paketleri içindeki IP adresini güvenlik altına alınmış özel şebekenin resmi adresi üzerinden değiştirir. Veri transferinin kumandası için internet ortamında ilave bir STUN sunucuya ihtiyaç duyulur. STUN simetrik NAT'larda uygulanamaz.

Ayrıca bakınız: **ALG, Firewall, NAT, Outbound Proxy**.

Sunucu

Diğer **Ağ şebeke üyesin (Clients)** için hizmet sunar. Kavram bir bilgisayar/PC'yi veya bir uygulamayı tanımlayabilir. Bir sunucu **IP adresi/Domain adı** ve **Port** üzerinden adreslenir.

Ş

Şebeke

Cihaz bağlantısı Cihazlar ya çeşitli kablolar ya da telsiz hatları üzerinden birbirlerine bağlanabilirler.

Şebekeler kapsama alanı ve yapı bakımından çeşitlilik gösterirler:

- Kapsama alanı: Yerel şebekeler (**LAN**) veya geniş alan şebekeleri (**WAN**)
- Yapı: **Alt yapı şebekesi** veya Ad-hoc şebeke

Sözlük

T

Tam dupleks

Eş zamanlı olarak veri gönderilip alınan veri gönderme modu.

TCP

Transmission Control Protocol

Aktarım protokolü. Güvenli aktarım protokolü: Veri aktarımı için gönderici ile alıcı arasında bir bağlantı kurulur, kontrol edilir ve kesilir.

TLS

Transport Layer Security

İnternet ortamında veri aktarımının kodlanmasına yönelik protokol. TLS bir üst **Aktarım protokolü**'dür.

U

UDP

User Datagram Protocol

Aktarım protokolü. TCP'in aksine UDP güvenlik altına alınmamış bir protokoldür. UDP sabit bir bağlantı kurmaz. Veri paketleri (datagramlar) Broadcast olarak gönderilir. Verileri alma konusunda alıcı tek başına sorumludur. Gönderici verilerin alınışı konusunda bir bildirim almaz.

URI

Uniform Resource Identifier

Kaynakların tanımlanmasına yönelik işaret dizini (örn.E-posta alıcısı, http://gigaset.com, veri dosyaları).

İnternet içinde URI'ler kaynakların bütünsel olarak tanımlanmasında kullanılır. URI'ler aynı zamanda SIP adresleri olarak da adlandırılırlar.

URI'ler, telefona numara olarak da girilebilir. Bir URI'yi arayarak VoIP donanımına sahip bir internet görüşmecisini arayabilirsiniz.

URL

Universal Resource Locator

İnternet içindeki bir domain'nin uluslararası açık adresi.

Bir URL **URI**'in alt türüdür. URL'ler **İnternet** içindeki bir kaynağın yerini (İng.Location) tanımlarlar. Kavram (tarihsel koşullara bağlı olarak) sıklıkla URI'nin eş anlamlı kavramı olarak kullanılır.

User-ID

Bakınız **Kullanıcı şifresi**.

Ü

Ürün yazılımı

Cihazın işlev görebilmesi için içine temel bilgilerin kaydedildiği ürün yazılımı. Ürün yazılımının güncellemesi ve hataların düzeltilmesi için ürün yazılımının yeni bir sürümü cihazın hafızasına yüklenir (ürün yazılımı güncellemesi).

V**VoIP**

Voice over Internet Protocol

Telefon bağlantıları telefon şebekesi üzerinden değil, **Internet** üzerinden (ya da başka IP şebekeleri üzerinden) kurulur ve iletilir.

VoIP sağlayıcısı

VoIP, SIP veya **Gateway sağlayıcı** internet üzerinden yapılan telefon görüşmeleri için **Gateway** sunan internet şebeke operatörleridirler. Telefonunuz SIP standardıyla çalıştığı için, sağlayıcınızın SIP standardını desteklemesi gerekir.

Sağlayıcı, VoIP görüşmelerini telefon şebekesine (analog, ISDN ve mobil telefon şebekesi) iletir ya da tam tersini yapar.

W**WAN**

Wide Area Network

Mekansal olarak sınırlanılmamış geniş trafik şebekesi (örn. **Internet**).

Y**Yanıt vermeme durumunda geri arama**

= CCNR (Completion of calls on no reply). Eğer aranan kişi yanıt vermiyorsa, arayan otomatik geri arama işlevini devreye sokabilir. Hedef görüşmeci ilk kez bir bağlantı kurmuş ve yeniden serbest kalmışsa, arayanın tarafında bir sinyal oluşur. Bu özellik aracılık yapan birim tarafından desteklenmek zorundadır. Geri arama görevi yaklaşık 2 saat sonra (VoIP sağlayıcısına bağlı olarak) otomatik iptal edilir.

Yerel IP adresi

Yerel veya özel IP adresi, (LAN) yerel şebekenin içinde bir şebeke bileşeninin adresidir. Şebeke işletmeni tarafından istenildiği gibi verilebilir. Yerel şebekeden internete şebeke geçişini gerçekleştiren (Gateway veya Router) cihazlar, bir özel ve bir resmi IP adresine sahiptirler.

Ayrıca bakınız **IP adresi**.

Aksesuar

Gigaset mobil cihazlar

Gigaset'inizi geliřtiren kablosuz bir telefon sistemine dnřtrn:

Gigaset mobil cihaz A510H

- ◆ VIP zil sesleri ile kimin arandığını bilin
- ◆ Yksek kaliteli tuř takımı
- ◆ 1,8" b/w ekran
- ◆ 150 kayıt alabilen telefon rehberi
- ◆ Grřme/bekleme sresi maks. 18 saat/260 saat, standart ak piller
- ◆ Hoparlr ile konforlu grřme
- ◆ Ekran koruyucu (dijital saat)
- ◆ ECO-DECT
- ◆ Çalar saat
- ◆ "Gizli" aramalara son

www.gigaset.com/gigasetA510h



Gigaset mobil cihaz C300H

- ◆ VIP zil sesleri ile kimin arandığını bilin
- ◆ Aydınlatmalı, yksek kaliteli tuř takımı
- ◆ 1,7" CSTN renkli ekran
- ◆ 250 kayıt alabilen telefon rehberi
- ◆ Grřme/bekleme sresi maks. 20 saat/300 saat, standart ak piller
- ◆ Hoparlr ile konforlu grřme
- ◆ Ekran koruyucu (dijital saat veya resim)
- ◆ ECO-DECT
- ◆ Çalar saat
- ◆ "Gizli" aramalara son

www.gigaset.com/gigasetc300h



Gigaset mobil cihaz SL400H

- ◆ Gerçek metal çerçeve ve tuş takımı
- ◆ Kaliteli tuş takımı aydınlatması
- ◆ 1,8" TFT renkli ekran
- ◆ Bluetooth ve Mini-USB
- ◆ 500 kartvizit için adres rehberi
- ◆ Görüşme/bekleme süresi maks. 14 saat/230 saat
- ◆ Arayanlar listesi ve adres rehberi için büyük yazı
- ◆ Hoparlör üzerinden konforlu görüşme: ayarlanabilir 4 hoparlör görüşme profili
- ◆ Resimli klip, Dia gösterisi ve ekran koruyucu (Analog ve dijital saat)
- ◆ Titreşim alarmı, zil melodilerinin indirilmesi
- ◆ ECO-DECT
- ◆ Çalar saat
- ◆ Ajandalı takvim
- ◆ Zaman ayarlı zil sesi kapatmasına sahip gece modu
- ◆ "Gizli" aramalara son
- ◆ Bebek alarmı (Babyphone), doğrudan arama

www.gigaset.com/gigasetsl400h



Gigaset-Mobil Cihazı S810H

- ◆ Hoparlör üzerinden en iyi kalitede konforlu görüşme
- ◆ Kaliteli aydınlatmaya sahip gerçek metal tuş takımı
- ◆ Basit ses düzeyi ayarı için yan tuş
- ◆ 1,8" TFT renkli ekran
- ◆ Bluetooth ve Mini-USB
- ◆ 500 kartvizit için adres rehberi
- ◆ Görüşme/bekleme süresi maks. 13 saat/180 saat, standart akü piller
- ◆ Arayanlar listesi ve adres rehberi için büyük yazı
- ◆ Resimli klip, ekran koruyucu (analog ve dijital saat)
- ◆ Zil melodilerinin indirilmesi
- ◆ ECO-DECT
- ◆ Çalar saat
- ◆ Ajandalı takvim
- ◆ Zaman ayarlı zil sesi kapatmasına sahip gece modu
- ◆ "Gizli" aramalara son
- ◆ Bebek alarmı (Babyphone), doğrudan arama

www.gigaset.com/gigasets810h



Gigaset mobil cihazı C610H

- ◆ Bebek alarmına, doğum günü hatırlatmasına sahip aile idarecisi
- ◆ 6 VIP grubu ile kimin arandığını bilin
- ◆ Aydınlatmalı, yüksek kaliteli tuş takımı
- ◆ 1,8" TFT renkli ekran
- ◆ 150 kartvizit için adres rehberi
- ◆ Görüşme/bekleme süresi maks. 12 saat/180 saat, standart akü piller
- ◆ Arayanlar listesi ve adres rehberi için büyük yazı
- ◆ Hoparlör ile konforlu görüşme
- ◆ Ekran koruyucu (dijital saat)
- ◆ ECO-DECT
- ◆ Çalar saat
- ◆ Zaman ayarlı zil sesi kapatmasına sahip gece modu
- ◆ "Gizli" aramalara son
- ◆ Bebek alarmı (Babyphone), doğrudan arama

www.gigaset.com/gigasetc610h



Gigaset mobil cihaz E49H

- ◆ Darbelere, toza ve sıçrayan sulara karşı korumalı
- ◆ 1,7" CSTN renkli ekran
- ◆ Aydınlatmalı sağlam tuş takımı
- ◆ Renkli ekran
- ◆ 150 kayıt alabilen adres rehberi
- ◆ Görüşme/bekleme süresi maks. 12 saat/250 saat, standart akü piller
- ◆ Hoparlör ile konforlu görüşme
- ◆ Ekran koruyucu (Screensaver)
- ◆ ECO-DECT
- ◆ Çalar saat
- ◆ Bebek alarmı (Babyphone)

www.gigaset.com/gigasete49h



L410 Kablosuz telefonlar için serbest konuşma klipsi

- ◆ Telefonlaşma sırasında mutlak hareket özgürlüğü
- ◆ Pratik klips sabitleme
- ◆ Mükemmel ses kalitesinde hoparlörden görüşme
- ◆ Ağırlık yakl. 30 g
- ◆ ECO-DECT
- ◆ 5 kademeli ses yüksekliği ayarı
- ◆ LED üzerinden durum göstergesi
- ◆ Görüşme/bekleme süresi maks. 5 sa/120 sa
- ◆ Kapsama alanı açık alanlarda 300 m, binalarda 50 m'ye kadar ulaşır.

www.gigaset.com/gigasetl410



Gigaset-Repeater (yükseltici)

Gigaset yükselticisiyle, Gigaset mobil cihazınızın ve baz istasyonunuzun arasındaki kapsama alanını genişletebilirsiniz.

www.gigaset.com/gigasetrepeater



Uyumluluk

Mobil cihazınızın fonksiyonu ve buna bağlı olarak her Gigaset baz istasyonu hakkındaki bilgilere aşağıdaki internet adresinden ulaşabilirsiniz:

www.gigaset.com/compatibility

Tüm aksesuar ve akü pillerini yetkili satıcılardan sipariş vererek temin edebilirsiniz.



Yalnızca orijinal aksesuarlar kullanın. Böylece sağlığını ve cihazınızı olası zararlardan koruyabilir ve ilgili tüm yasal düzenlemelere uyulduğundan emin olabilirsiniz.

Baz istasyonunun duvara montajı

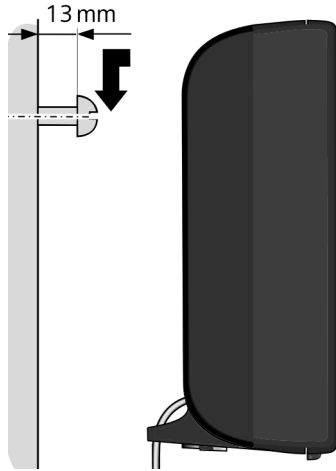
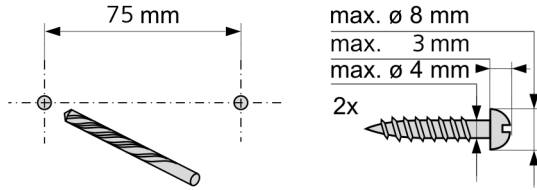

Şarj istasyonunun duvar montajı

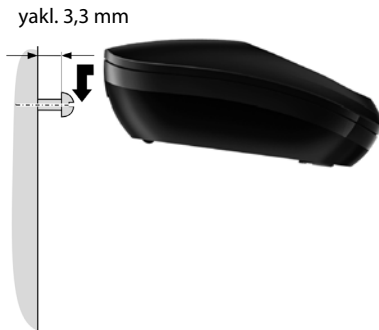
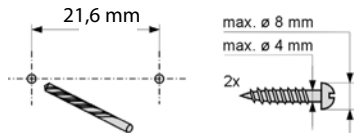

İndeks

A

Acil çağrı numarası	
İçin arama kuralları	111
Açma	
Ağ şebeke telesekreteri	66
Arama yönlendirme	51
Cevaplama	78
Telefon göstergesini engelleme	50
Açma/kapama tuşu	5
Açmak	
Mobil cihaz	37
Tuş kilidi	37
ADSL	143
Ağ şebeke telesekreteri	66
Açma/kapatma	66
Arama	67, 68
Hızlı arama için belirleme	67
Liste	68
Numara girme	66
Ağ şebeke telesekreteri bkz. ağ şebeke telesekreteri	
Ağ şebekesi	153
Ethernet	146
Ahize ses düzeyi	78
Aksesuar	156
Aktarım oranı	143
Aktarım protokolü	143
AKZ (santral kod rakamı)	91
Alarm zamanını ayarlama	70
ALG	143
Alıcı güçlendirici bkz. repeater (güçlendirici)	
Alıcı numarası	
Mobil cihazda gösterge	46
Alt ağ	143
Alt ağ maskesi	143
Belirleme	84
Alt yapı şebekesi	143
Alternatif opsiyonlar	99
Ambalaj içeriği	10
Application Layer Gateway (ALG)	143
Aracılık yapma	56, 143
Arama	

Dahili	72
Gizli	50
Hızlı arama ile	64
IP adresi	44
IP adresini girme	44
Telefon rehberiyle	63
Arama bekletme	92, 143
Açma/kapatma	53
Dahili görüşme	74
Harici arama	53
Kabul etme/reddetme	54
Arama hazırlığı	143
Arama kuralları	
Acil çağrı numaraları için	111
Arama listeleri	60
Arama yönlendirme	51, 144
Arama yöntemi	90
Arama, mobil cihaz	72
Aramayı cevaplama	45
Arapça karakter girme	99
Arayan kişi bilinmiyor	46
Asymmetric Digital Subscriber Line	143

B

Bağlama, baz istasyonunu telefon santraline	90
Bağlantı	
Web konfigüratörü bağlantısına	94
Bağlantı asistanı	
Başlatmak (Menü)	24
Bakım	138
Baz istasyonu	
Ayarlamak	82
Telefon santraline bağlama	90
Baz istasyonu telefonu	
Güç tüketimi	139
Kurulumu	16, 17
Sistem PIN	83
Teslimat ayarına geri alma	88
Ürün yazılım güncellemesi	86
Bekleme	
Hat kodundan sonra	92
Hat kullanımından sonra	92
R tuşundan sonra	92
Bekleme konumu (ekran)	36
Bekleme melodisi	83, 144

İndeks

Bekleme moduna geri dönme	36
Bertaraf	137
Bilgisayar adres rehberi girişlerini telefon rehberine devralma	115
Bilgisayarı web konfigüratörüne bağlama	94
Bilinmeyen	46
Bitirme tuşu	5
Bitirme, görüşme	45
Blok arama	144

C

Call Forwarding	144
Call Waiting	145
Cevaplama	78
Cevaplama tuşu	5
Cevapsız çağrı	60
CF	144
CLI, CLIP	46
CLIP resmi	46
Client	144
Codecs	144
COLP	44, 144
COLR	44, 144
Connected Line Identification Presentation/Restriction	44, 144
CW	145

Ç

Çalar saat	70
Çalışma alanı	99
Çalıştırma Mobil cihaz	12
Çevre	137
Çıkış Web konfigüratöründe	97

D

Dahili Danışma	74
Konferans	74
Telefon görüşmesi	72
Dahili görüşme	72
Arama bekletme	74
Dahili numaraları değiştirme	75
Danışma	145
Danışma (dahili)	74
Darbeli arama yöntemi	90
Değiştirme	

Ahize ses düzeyi	78
Arama yöntemi	90
Bekleme süreleri	92
Bir mobil cihazın ismi	75
Dahili numaralar	75
Ekran dili	15, 76
Hoparlör ses düzeyi	78
Sistem PIN	83
Zil sesi	79
Demilitarized Zone	145
DHCP	145, 146
Differentiated Service Code Point	146
Digital Subscriber Line	146
Digital Subscriber Line Access Multiplexer	146
Diğer Gigaset mobil cihazları kaydetme . 71	
Dil Web konfigüratörü	96
Dil, ekran	15, 76
Dinamik IP adresi	145
DMZ	145
DNS	145
DNS sunucusu Tercih edilen	84
Doğrulama	145
Domain adı	146
Domain Name System	145
DSCP	146
DSL	146
DSLAM	146
Durum kodları (VoIP) Kodların tablosu	129
Dynamic DNS	146
Dynamic Host Configuration Protocol	145
DynDNS	146

E

ECO DECT	69
Eco mod+ (telsiz modülü kapatın)	69
ECT	57
Açma/kapatma	53
Ekran Ayarlamak	76, 77
Bekleme konumunda	36
Ekran dilini değiştirme	15, 76
Kontrast	77
Renk şeması	77
Ekran koruyucu (Screensaver)	76, 77

Ekran tuşları	5, 7
Atama	77
El cihazı	
sıvıyla temas	138
Engelleme	
Konuşma araları (VoIP)	108
Telefon numarası göstergesi	50
E-posta	
Ayarlar	114
Ethernet ağ şebekesi	146
Explicit Call Transfer	146

F

Firewall	146
Flaş süresi	90
Flatrate	146

G

G.711 µ law	108
G.711 a law	108
G.722	48, 108
G.722 Geniş bant dilsel Codec (kodlama)	108
G.726	108
G.729	108
G.729 için Annex B etkinleştirin	108
Garanti	134
Gateway	147
Gateway sağlayıcı	147
Gece modu bkz. zaman ayarı	
Genel sorun giderme	124
Geniş bant bağlantıları	48
Geniş bant dilsel Codec (kodlama) ..	108, 147
Geniş bant internet erişimi	147
Geri arama	
Meşgul modunda	150
Yanıt vermeme durumunda	155
Geri danışma	55
Gigaset HDSP bkz. HDSP	
Gigaset-config	94, 95
Giriş alanları	99
Gizli numaradan arama	50
Global IP adresi	147
Global System for Mobile Communication	148
Gönderme	
Mobil cihazda telefon rehberi girişi ...	64
Görüntülenen isim (VoIP)	148
Görüşme	

Aktarma	57
Aktarma (bağlama)	57, 73, 75
Dahili	72
Sonlandır	45
Görüşme süresi	43
Gösterge	
Numara (CLI/CLIP)	46
GSM	148
Güç tüketimi (baz istasyonu telefonu) ..	139
Güç tüketimi bkz. elektrik tüketimi	

H

Harici arama	
Arama bekletme	53
Hata sesi	81
Hava tahmini, bekleme ekranında	114
HDSP	48, 108
Headset (kulaklık)	148
Hızlı arama	62, 64
High Definition Sound Performance bkz. HDSP	
Hizmet kalitesi	152
Hoparlör üzerinden görüşme	48
HTTP-Proxy	148
Hub	148

I

IEEE	148
Institute of Electrical and Electronics Engineers	148
Internet	148
Internet Protocol	148
IP	148
IP adresi	149
Arama	44
Atama	83
Dinamik	145
Global	147
Mobil cihazda görüntülemek	8
Otomatik alış	83
Özel	151
Resmi	152
Sabit	153
Statik	153
Yerel	155
IP adresinin bileşimi	149
IP konfigürasyonu	83
IP Pool alanı	149
IWV (Darbeli arama yöntemi)	90

İndeks

İ

İnternet erişimi (geniş bant)	147
İnternet sunucusu	149
İsim	
Bir mobil cihazın	75
Görüntülenen (VoIP)	148
İşletim (telefonun çalıştırılması)	10

K

Kapatma	
Ağ şebeke telesekreteri	66
Arama yönlendirme	51
Cevaplama	78
Mobil cihaz	37
Telefon göstergesini engelleme	50
Tuş kilidi	37
Kapsama alanı	
Azaltma	69
Karakter listesi	141
Kare tuşu	5, 37
Kaydetme	
Web konfigüratöründe	96
Kaydetme (hat kodu)	91
Kaydetme (mobil cihaz)	71
Kayıt silme (mobil cihaz)	71
Kayıtçı	149
Kısayol	67
Kilit	
Tuş kilidini açma/kapatma	37
Kiril karakteri girme	99
Kiril ve Arapça karakterleri girme	99
Kişisel tanım numarası	151
Konferans	56
Konferans (dahili)	74
Kontrast	77
Konuşma aralarını engelleme	108
Kullanıcı bilgilerini (VoIP) kaydedin	
Mobil cihaz ile birlikte	28
Kullanıcı şifresi	149
Kumanda tuşu	5, 35
Kumanda yüzeyleri	100
Kurulum asistanı	22
Kurulum, baz istasyonu	16, 17

L

LAN	149
-----------	-----

Liste

Ağ şebeke telesekreteri	59, 68
Arama listeleri	60
Cevapsız çağrılar	60
Mobil cihazlar	35
Listeler	99
Local Area Network	149
Local SIP Port	153

M

MAC adresi	150
sorgulama	89
Manuel tekrar arama	58
Maximum Receive Unit	150
Maximum Transmission Unit	150
Mbps	150
Media Access Control	150
Melodi ayarlama (zil sesi)	79

Menü

Genel bakış	40
Kılavuz	36
Son sesi	81
Web konfigüratörüne genel bakış	102
Menü çubuğu	98

Mesaj

Dinleme (ağ şebeke telesekreteri)	68
---	----

Mesaj tuşu

Ağ şebeke telesekreteri	68
Listeleri görüntüle	59
Yanıp sönmeyi kapatma/açma	60

Mesaj tuşunun yanıp sönmesi

Kapatmak/açmak	60
----------------------	----

Mesajlar

Tuş	5
-----------	---

Metin bilgileri

Bekleme ekranında	114
Metin yazma ve düzeltme	141

Mikrofon

Sessiz moda alma	49
------------------------	----

Million Bits per Second	150
-------------------------------	-----

Mobil cihaz

Açma/kapatma	37
Ahize ses düzeyi	78
Arama	72
Ayarlamak	76
Başka bir Gigaset'i kaydetme	71

Bekleme modu	36
Çoklu kullanım	71
Dahili numarayı değiştirme	75
Ekran dili	15, 76
Görüşme aktarma	73
Hoparlör ses düzeyi	78
İlk çalıştırılması	12
İsmini değiştirme	75
Kaydetme	71
Kayıt silme	71
Liste	35
Paging	72
Sıvılar ile temas etmesi	139
Teslimat ayarına geri alma	81
MRU	150
MTU	150
Music on hold	144
Müşteri Hizmetleri & Destek	121

N

NAT	150
Simetrik	153
Navigasyon alanı	99
Network Address Translation	150
Numara	
Ağ şebeke telesekreterinin numara girişi	66
Numarayı görüntüle (CLIP)	46
Telefon rehberine devralma	65
Telefon rehberiyle giriş	65
Numara göstergesini engelleme	50
Numarayı	
Telefon rehberine kaydetmek	62

O

Onay	133
Onay sesi	81
Onay sesleri	81
Opsiyon seçenekleri	99
Opsiyonlar	99
Oto konfigürasyon	22, 23
Otomatik cevaplama	45, 78
Otomatik versiyon kontrolü	107, 119
Outbound-Proxy	150

Ö

Ön kod rakamı	
Bir telefon santralinde	91

Özel IP adresi	151
----------------	-----

P

Paging	8, 72, 151
PIN	151
PIN kodunu değiştirme	83
Pil	
Doldurma	5, 6, 14
Gösterge	5, 6
Sembol	5, 6
Ses	81
Yerleştirmek	12
Port	151
Port numarası	151
Port-Forwarding	151
Protokol	151
Proxy	151
Proxy sunucusu	151

Q

Quality of Service (hizmet kalitesi)	152
--------------------------------------	-----

R

R tuşu	5, 92
VoIP için fonksiyonu	113
Radyo dalgalarını düşürme	69
RAM	152
Random Access Memory	152
Read Only Memory	152
Renk şeması	77
Repeater (güçlendirici)	87
Resmi IP adresi	152
RFC 2833 (DTMF sinyalizasyonu)	112
ROM	152
Router	152
Routing	152
RTP	152
RTP Port	152

S

Saatin ayarlanması	82
Sabit IP adresi	153
Sayı tuşuna atama	77
Sembol	
Çalar saat	70
Tuş kilidi	37
Yeni mesajlarda	59
Zil sesi	81

İndeks

Sertifika hatası	22
Servis bilgisi sorgulama	132
Ses düzeyi	
Ahize	78
Hoparlör	78
Mobil cihaz hoparlör ses düzeyi	78
Zil sesi	79
Sessizliği engelleme	108
SIP	153
SIP adresi	153
SIP port	153
SIP sağlayıcısı	153
SIP-Proxy sunucusu	153
Sıvıyla temas	138
Silme tuşu	7
Silmek	
Karakter	35
Simetrik NAT	153
Simple Transversal of UDP over NAT ..	153
Sistem ayarları	
Emniyete alma	82
Sistem PIN kodunu değiştirme	83
Soket yerleşimi	140
Sorular ve cevaplar	124
Sound bkz. zil sesi	
Statik IP adresi	153
STUN	153
Sunucu	153

Ş

Şarj durumu göstergesi	5, 6
Şebeke hizmetleri	50

T

Tam dubleks	154
Tarihin ayarlanması	82
Tasıma Sırasında Dikkat Edilecek Hususlar ..	138
TCP	154
Teknik veriler	139
Tekrar arama	58
Telefon görüşmesi	
Aramayı cevaplama	45
Dahili	72
Harici	42
Telefon göstergesini engelleme	50
Telefon numaralarını aktarma	46
Telefon numarası göstergesi, uyarılar ..	47

Telefon numarası göstergesini	
engelleme	50
Telefon rehberi	62
Açma	35
Bilgisayara/bilgisayardan aktarım	115
Giriş kaydetme	62
Giriş/listeyi mobil cihaza gönderme ..	64
Girişleri yönetme	63
Girişlerin sıralanması	62
Metinden numara devralma	65
Numara girişinde kullanma	65
Telefon rehberi aktarımı	115
Telefon rehberi dosyası	
İçeriği (vCard formatı)	116
Telefon rehberinde arama	63
Telefon rehberindeki sıralama	62
Telefon rehberinden bir kayıt seçme ..	63
Telefon santrali	
Arama yöntemini ayarlama	90
Baz istasyonunu bağlama	90
Bekleme süreleri	92
Flaş süresini ayarlama	90
Ön kodu kaydetme	91
Tonlu aramaya geçirme	92
Telefon soketi, soket yerleşimi	140
Telefonu sessiz moda alma	49
Telefonun	
Çalıştırılması	10
Telefonun bakımı	138
Telesekreter	
Hızlı arama için belirleme	67
Telsiz modülünü kapama	69
Telsiz performansını düşürme	69
Tercih edilen DNS sunucusu	84
Teslimat uyarı	118
Teslimat ayarına geri almak	118
Teslimat kapsamı	10
TLS	154
Tonlu arama	90, 92
Toplu çağrı	73
Transmission Control Protocol	154
Transport Layer Security	154
Tuş 1 (Kısayol)	5
Atama	67
Tuş kilidi	37
Tuşa atamak	77
Tuşlar	
Açma/kapama tuşu	5

Bitirme tuşu	5	Sağlayıcı verilerini yükleme	27
Cevaplama tuşu	5	VoIP durum mesajları	
Çağrı tuşu (baz istasyonu)	8	Durum kodu tablosu	129
Ekran tuşları	5, 7	VoIP için DTMF sinyalizasyonu	112
Hızlı arama	64	VoIP kullanıcı verileri	
Kare tuşu	5, 37	Girin (bağlantı asistanı)	28
Kısayol	5	VoIP sağlayıcı	155
Kumanda tuşu	5, 35	Seçmek	27
Mesaj tuşu	5	Verileri indirme	27
R tuşu	5	Voice over Internet Protocol	155
Silme tuşu	7	W	
Telefon rehberi girişini atama	64	WAN	155
Yıldız tuşu	5	Web konfigüratörü	
U		Bilgisayara bağlama	94
UDP	154	Kayıt silme	97
Uniform Resource Identifier	154	Menü	102
Universal Resource Locator	154	Üst yüzey dili	96
URI	154	Web sayfalarının yapısı	98
URL	154	Web sayfası	
User Datagram Protocol	154	Yapı	98
User-ID	154	Wide Area Network	155
Uyku modu	70	Y	
Ü		Yanlış girişler (düzeltme)	35
Üçlü konferans	56	Yanlış girişlerin düzeltilmesi	35
Ürün yazılımı	154	Yardım	124
Güncellemeler	11	Yeniden başlatma	118
Güncellenmenin başlatılması	86	Yerel IP adresi	155
Otomatik güncelleme	87, 107, 119	Yerel iletişim portları	113
Sürüm sorgulama	132	Yıldız tuşu	5
Üst yüzey dili		Z	
Web konfigüratörü	96	Zaman ayarı (gece modu)	80
V		Zil sesi	
vCard formatı	116	Değiştirmek	79
vcf dosyası	115	Melodi ayarlama	79
Veri paketleri, fragmantasyon	147	Ses düzeyini ayarlamak	79
Veri paketlerinin fragmantasyonu	147		
Versiyon kontrolü, otomatik	107, 119		
VoIP	155		
Arayan kişinin numarasını			
görüntüleme	44		
Durum kodu (Tablo)	129		
Hesabı konfigüre edin (ilk)	28		

Issued by
Gigaset Communications GmbH
Frankenstr. 2a, D-46395 Bocholt

© Gigaset Communications GmbH 2015
Subject to availability.
All rights reserved. Rights of modification reserved.
www.gigaset.com