

# Gigaset

## E550H

È possibile trovare le istruzioni per l'uso  
aggiornate alla pagina

[www.gigaset.com](http://www.gigaset.com)





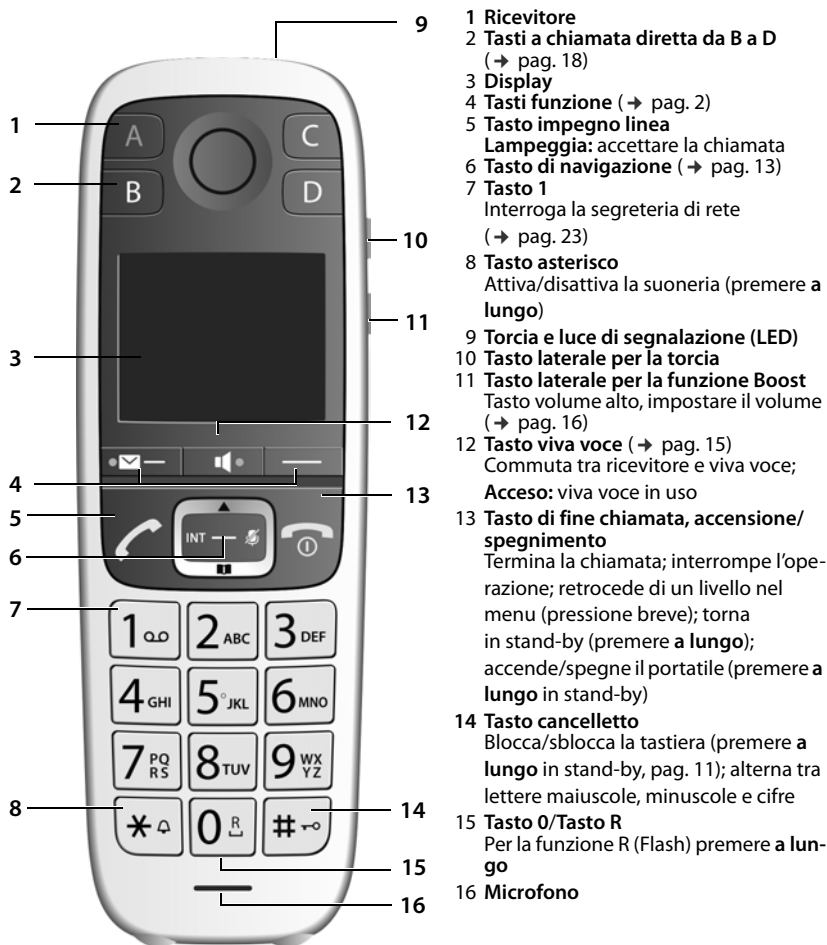

## Breve descrizione









Per modificare la lingua del menu, seguire le istruzioni di pag. 27.

# Utilizzare in modo efficace le istruzioni per l'uso

## Simboli

-  Avviso la cui inosservanza può causare ferite alle persone e danni agli oggetti o implicare costi aggiuntivi.
-  Presupposto per eseguire l'operazione.
-  Informazione importante per la funzione e per il corretto utilizzo.

## Tasti

- Tasto di impegno linea 
- Tasto di fine chiamata 
- Tasto asterisco  / Tasto cancelletto 
- Tasto di navigazione 
- Centro del tasto di navigazione 
- Tasto viva voce 
- Tasti cifre/lettere da  a 
- Tasto messaggi  / Tasto R 
- Tasti funzione  
- Tasti a chiamata diretta da  a 









## Interpretazione delle operazioni descritte nel manuale

Le operazioni vengono rappresentate in modo abbreviato ad es. nel seguente modo:

▶  ▶  **Imposta** ▶  ▶  **Sistema** ▶  ▶  **Modalità Eco+** ▶   = attiva)

Ciò significa che si deve procedere nel modo seguente:

-  Se in un livello del menu con molte voci si desidera selezionare una delle ultime voci, si consiglia di scorrere verso l'alto.

	In stand-by, premere al centro del tasto di navigazione. Si apre il menu principale.
 :	Premere il lato superiore o inferiore del tasto di navigazione, finchè sul display appare <b>Imposta</b> .
	Premere il tasto funzione <b>OK</b> , per aprire il sottomenu.
	Premere il lato superiore o inferiore del tasto di navigazione, finchè sul display appare <b>Sistema</b> .
	Premere il tasto funzione <b>OK</b> per aprire il sottomenu.
	Premere il lato superiore o inferiore del tasto di navigazione, finchè sul display appare <b>Modalità Eco+</b> .
	Premere il tasto funzione <b>OK</b> , per attivare o disattivare la funzione (✔ = attiva). La modifica è subito attiva e non deve essere confermata.
	Premere il tasto funzione <b>Indietro</b> , per tornare al precedente livello del menu oppure premere a lungo il tasto di fine chiamata  , per tornare in stand-by.





---

## Indice

Breve descrizione .....	1
Utilizzare in modo efficace le istruzioni per l'uso .....	2
Note di sicurezza .....	4
Primi passi .....	6
Utilizzare il telefono .....	11
Telefonare .....	14
Utilizzare la segreteria di rete .....	23
Ulteriori funzioni .....	24
Modalità ECO (Ecocompatibilità ambientale) .....	24
Utilizzare il portatile come sveglia .....	25
Sorveglianza bimbo/Interfono .....	25
Chiamata rapida (di Emergenza) .....	26
Torcia (Spot-LED) .....	27
Impostare il portatile .....	27
Appendice .....	32
Servizio Clienti e Supporto Tecnico .....	32
Indicazioni del fornitore .....	35
Dati tecnici .....	38
Indice analitico .....	41

## Note di sicurezza

	<p>Nel ringraziare per la preferenza che ci ha accordato acquistando questo nuovo apparato raccomandiamo una lettura del presente manuale d'uso, incluse le note di sicurezza, al fine di poter sfruttare al meglio i servizi che offre e per un uso corretto e sicuro. Nel caso d'uso da parte di minori fornire loro le informazioni essenziali.</p> <p>Leggere attentamente il presente manuale e le avvertenze di sicurezza prima dell'uso.</p> <p>Il telefono non può funzionare se manca la corrente. Non è possibile effettuare <b>neppure chiamate di emergenza</b>.</p> <p>Con blocco-tasti attivato non è possibile selezionare <b>neanche</b> i numeri di emergenza.</p>
	<p>Non incenerire. Non utilizzare in ambienti a rischio di esplosione ad esempio per segnalare una fuga di gas qualora ci si trovi nelle vicinanze della perdita. Non installare l'apparato vicino ad altri dispositivi elettrici o campi magnetici onde evitare interferenze reciproche; arrecano particolare disturbo le lampade fluorescenti e relativi circuiti e i motori elettrici.</p>
	<p>Proteggere l'apparato da umidità, polvere e vapori aggressivi. Evitare il contatto diretto con liquidi. Il prodotto non è impermeabilizzato pertanto se ne sconsiglia l'installazione in ambienti con elevata umidità. Se è un modello IP65 è resistente a polvere ed al breve contatto con l'acqua ma non a immersioni. Eventuali malfunzionamenti provocati da evidente ossidazione per umidità farebbero decadere il diritto alla garanzia.</p>
	<p>Collegare l'apparato usando accessori e cavi in dotazione o comunque originali, costruttivamente ed elettricamente identici.</p> <p>Non toccare l'apparato e l'alimentatore con mani umide onde evitare il pericolo di scosse elettriche.</p>
	<p>Evitare l'uso a temperature estreme.</p>
	<p>In questo prodotto vanno utilizzate sempre e soltanto <b>batterie ricaricabili</b> originali e/o equivalenti per tipologia costruttiva e caratteristiche tecnico/prestazionali.</p> <p>Per non generare potenziali situazioni di pericolo è vietato utilizzare batterie non adatte e/o non ricaricabili (es. alcaline o altro) appartenenti alla tipologia "usa e getta". Per lo smaltimento ambientalmente compatibile delle batterie a fine vita e per evitare sanzioni rispettare le norme relative alla raccolta differenziata.</p> <p>Leggere attentamente la nota informativa.</p> <p><b>Attenzione:</b> se il prodotto viene messo in carica con batterie del tipo errato o tramite dispositivi di ricarica non originali esiste un potenziale pericolo di esplosione delle batterie stesse.</p>
	<p>In caso di cessione dell'apparato consegnate sempre anche il presente manuale d'uso che può essere anche scaricato da Internet.</p> <p>Inoltre cancellate la rubrica telefonica per proteggere la vostra privacy.</p>
	<p>In caso di guasti scollegare l'apparato e, senza aprirlo, mandarlo in riparazione presso un centro di assistenza autorizzato.</p>
	<p>Non utilizzare l'apparecchio se il display è crepato oppure rotto. Il vetro o la plastica rotti possono causare lesioni alle mani e al viso. Portare l'apparecchio a far riparare in un Centro Assistenza.</p>
	<p>Non mettere il telefono vicino all'orecchio quando squilla (o con beep) o se è attivo il viva voce poiché con volume alto, potrebbe causare danni seri e permanenti all'udito.</p> <p>Durante la conversazione sul portatile è possibile impostare un volume di conversazione molto alto. In individui con udito normale questa impostazione può provocare danni alla salute ed è previsto solo per persone con ipoacusia o sordità.</p>
	<p>L'apparato è sicuro tuttavia, se manomesso, piccole parti smontate potrebbero causare soffocamento.</p>

	<p>Non usare nelle strutture medico-ospedaliere ove proibito. Generalmente non sussistono restrizioni all'uso dei cordless per i portatori di pacemaker e/o di altri apparati elettromedicali, impiantati e non, di uso personale. Consultare comunque il medico specialista di fiducia (e/o il produttore dell'apparecchio elettromedicale), informarlo sulla tipologia di apparato e farsi indicare il comportamento corretto da tenere in relazione alla propria condizione di salute in presenza di patologie conclamate. In ogni caso l'uso preferenziale del viva voce che consenta di conversare tenendo il portatile a debita distanza, appoggiato ad esempio su un tavolo, è consigliato in caso di dubbi.</p>
	<p>Il portatile non funziona se non associato ad una base DECT collegata alla linea telefonica ed alla corrente elettrica.</p>
	<p>Non maneggiare il portatile mentre si guida. In ogni caso senza linea telefonica non si può telefonare. Non utilizzare il portatile durante il rifornimento di carburante.</p>
	<p>Non accendere il portatile a bordo di aerei. In ogni caso senza linea telefonica e/o corrente non si può telefonare.</p>
	<p><b>Protezione dai fulmini</b> Nonostante l'apparato sia protetto contro normali interferenze esterne, qualora venga usato in zone di montagna o comunque soggette a forti temporali potrebbe essere consigliato proteggerlo da forti scariche che potrebbero danneggiarlo. Ciò può essere fatto mediante l'installazione, sulla rete elettrica e sulla linea telefonica dei vari dispositivi telefonici in uso, di adeguate protezioni acquistabili presso negozi specializzati di materiale elettrico o di telefonia.</p>

## Avvertenze funzionali

### Bluetooth (se disponibile nel modello da voi acquistato)

Non è stata comprovata la totale compatibilità tra i prodotti Bluetooth™ pertanto non è possibile assicurare il perfetto funzionamento con tutti i PC, PDA, telefoni, cuffie e/o altri dispositivi che utilizzano la tecnologia wireless Bluetooth. Per evitare problemi suggeriamo l'uso di un auricolare Gigaset Bluetooth. In ogni caso l'uso di una cuffia auricolare con profilo Viva voce (Handsfree) rispetto ai modelli con solo profilo Auricolare (Headset) rende meno problematica la compatibilità tra gli apparati, almeno nelle funzioni di base ed è pertanto da preferire, fatte salve eventuali prove di compatibilità.

Marchio e Logo Bluetooth sono marchi registrati Bluetooth SIG, Inc.

## Attenzione alla privacy:

### Conferenza sulla stessa linea

Seguendo le istruzioni di installazione il telefono risulterà sempre collegato in parallelo alla linea telefonica. In pratica significa che il telefono potrà essere utilizzato per colloquiare tra più persone "in conferenza" con l'eventuale chiamato o chiamante attraverso più telefoni collegati alla stessa linea telefonica. In conversazioni di carattere personale è opportuno, d'altra parte, assicurarsi di godere della necessaria riservatezza evitando l'ascolto indesiderato attraverso altri telefoni di casa/ufficio. Usando due o più telefoni cordless o fissi in parallelo va anche tenuto presente che potrebbero verificarsi malfunzionamenti (es. abbassamenti della voce) o non funzionare del tutto.

## Primi passi

### Verificare il contenuto della confezione

Un portatile Gigaset E550H, due batterie ministilo tipo AAA, un coperchio per il vano batterie, un supporto di ricarica, un alimentatore, le istruzioni per l'uso.

### Posizionare il caricabatterie

Il caricabatterie deve essere collocato in ambienti chiusi ed asciutti ad una temperatura compresa tra +5 °C e +45 °C.

- ▶ Posizionarlo su una superficie liscia e antiscivolo oppure è anche possibile installare il caricabatterie a parete → pag. 40.

**i** La portata della base si estende fino a 300 m all'aperto, fino a 50m in ambienti chiusi. La presenza nell'ambiente di scaffalature metalliche e pareti, particolarmente se prefabbricate, costituiscono un ostacolo che riduce, anche significativamente, la distanza. La portata si riduce se la **Modalità Eco** è impostata come permanentemente attiva; in caso di scarsa copertura disabilitarla, il software gestirà in automatico la distanza base-portatile variando la potenza, se necessario ( pag. 24).

Generalmente i piedini degli apparecchi non lasciano tracce, tuttavia su superfici particolarmente delicate come mobili laccati o lucidi, in particolare se trattati con solventi di pulizia a base chimica, è opportuno prendere le necessarie precauzioni.

### Collegare il supporto di ricarica

- ▶ Collegare la presa piatta dell'alimentatore **1**.
- ▶ Inserire l'alimentatore nella presa di corrente **2**.

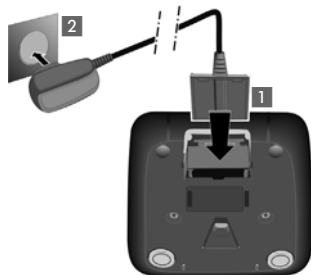

### Staccare la spina dal supporto di ricarica

Se si deve rimuovere la spina dal supporto di ricarica, premere il pulsante di rilascio **3** e togliere la spina **4**.

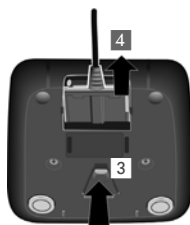



## Mettere in funzione il portatile

Il display è protetto da una pellicola.

**Toglierla per rendere la visualizzazione del display più nitida!**

### Inserire le batterie e posizionare il coperchio del vano batterie



Nell'installazione delle batterie in dotazione, o in caso di sostituzione delle stesse, è necessario prestare la massima attenzione affinché vengano correttamente inserite nel proprio alloggiamento rispettando la corretta polarità (+ e -). La sostituzione va fatta usando sempre batterie ricaricabili scelte tra quelle consigliate da Gigaset Communications GmbH (→ pag. 38) poiché batterie non adatte potrebbero essere nocive o pericolose qualora il rivestimento delle batterie stesse dovesse danneggiarsi o le batterie dovessero esplodere. Batterie non adatte potrebbero, inoltre, causare disturbi di funzionamento o danni al terminale.

**Riporre il portatile esclusivamente nella sua base originale.**



- ▶ Inserire le batterie secondo la polarità +/- (vedi figura)



- ▶ Inserire il coperchio dall'alto **1**.
- ▶ Premere il coperchio fino al completo arresto **2**.





Per aprire il coperchio delle batterie:

- ▶ Fare pressione sulla scanalatura in alto sul coperchio **3** e spingere verso il basso **4**.

## Modificare la lingua del menu sul display

Se sul display è impostata una lingua per voi incomprensibile impostate la vostra lingua con la seguente procedura rapida.

- ▶ Premere il tasto di navigazione al centro.
- ▶ Premere i tasti **5** e **4** **lentamente** uno dopo l'altro. Appare sul display la lingua attualmente in uso (per es. inglese).
- ▶ Premere il lato inferiore del tasto di navigazione  .... fino a quando sul display appare la lingua desiderata, per es. italiano.
- ▶ Premere il tasto funzione **OK**, per confermare la lingua desiderata. La lingua scelta è contrassegnata dal quadratino marcato .
- ▶ Premere a lungo il tasto di fine chiamata  per tornare in stand-by.

## Registrare il portatile

Prima di poter utilizzare il telefono, è necessario registrare il portatile sulla base. La procedura da seguire sulla base va cercata nel manuale d'uso della base stessa. In genere basta premere il tasto di registrazione "Paging".

### Registrare automaticamente il portatile E550H su una base Gigaset E550/E550A

**Prerequisito:** il portatile non è registrato su alcuna base.

- ▶ Posizionare il portatile nella base con il **display rivolto in avanti**.
- ▶ Il portatile si registra automaticamente. La registrazione può durare **fino a 5 minuti, in genere comunque la procedura è molto più veloce; dipende anche dal livello di carica delle batterie. Durante questo intervallo di tempo non togliere il portatile dalla base.**
- ▶ A registrazione avvenuta il display mostra brevemente **Registrazione eseguita** e torna in stand-by.



- Premendo un tasto qualsiasi, la registrazione automatica verrà interrotta.
- Se il portatile è già registrato almeno su una base oppure se la registrazione automatica non dovesse funzionare, registrare il portatile manualmente.

### Registrare manualmente il portatile E550H

Qualora si proceda alla registrazione manuale seguire le istruzioni descritte di seguito sia sul portatile (1) che sulla base (2).

#### 1) Sul portatile

- ▶ **Menu** ▶ **Imposta** ▶ **Gestione dei portatili** ▶ **Registra il portatile**

Se il portatile è già registrato su quattro basi:



Selezionare la base, per es. **Base 3** (da sovrascrivere e dalla quale verrà così deregistrato) e premere **OK**.



Inserire il PIN di sistema della base e premere **OK**.

Durante la procedura di registrazione sul display appare il messaggio **Registrazione in corso**.

#### 2) Sulla base

- ▶ Appena predisposto il portatile in fase di registrazione ed entro 30 sec. premere per almeno 3 secondi il tasto di Registrazione/Paging sulla base.

Un portatile Gigaset E550H può essere registrato su un massimo di quattro basi.

Una volta avvenuta la registrazione, il portatile passa allo stato di stand-by. In caso contrario, ripetere l'operazione.



Per cancellare i portatili dalla base, leggere nel manuale di istruzioni della vostra base.

## Primo processo di carica e scarica delle batterie

La corretta visualizzazione del livello di carica è possibile soltanto se le batterie vengono prima caricate e poi scaricate completamente.

- ▶ Collocare il portatile nel supporto di ricarica con il display in avanti per **9 ore**.





**i** Il portatile va riposto solo nella base E550/E550A associata oppure nel supporto di ricarica.

- i** • Il portatile è già registrato sulla base. Se avete acquistato una **variante con più portatili**, tutti i portatili sono già registrati sulla base. Non è necessario effettuare nessun'altra registrazione.
- Una volta eseguita la prima carica e scarica dopo ogni conversazione il portatile potrà essere riposto a piacimento nel supporto di ricarica.
- Ripetere il procedimento di carica e scarica ogni qualvolta le batterie vengono estratte e reinserte.
- Durante la carica è normale che le batterie si riscaldino. Ciò non comporta pericoli.
- Dopo un pò di tempo la capacità di ricarica delle batterie si riduce a causa dell'usura fisiologica delle batterie stesse.

## Impostare la data e l'ora

La data e l'ora sono da impostare, ad esempio, per visualizzare nella relativa lista quando sono arrivate le chiamate come pure per l'uso della sveglia.

- ▶ Premere il tasto funzione sotto alla visualizzazione **Ora**
- ▶ Si apre il campo di inserimento.  
Inserire tramite la tastiera le 8 cifre relative al giorno, mese e anno, per es.  
 per il 1° aprile 2015.  
Per correggere: premere sul margine sinistro o destro del tasto di navigazione per alternare tra i campi.
- ▶ Premere il tasto funzione **OK** situato sotto il display per memorizzare i dati inseriti.
- ▶ Inserire ore e minuti a 4 cifre tramite la tastiera, per es.  per le 7.15.  
Eventualmente spostarsi tra i campi con il tasto di navigazione.
- ▶ Premere il tasto funzione sotto la visualizzazione **OK**, per confermare l'inserimento.
- ▶ Sul display viene visualizzato **Impostazione memorizzata**. Si sente un tono di conferma.
- ▶ Premere a lungo il tasto di fine chiamata , per tornare in stand-by.

## Familiarizzate con il vostro nuovo Gigaset?

Dopo aver messo in funzione il vostro Gigaset, desidererete sicuramente adattarlo alle vostre esigenze personali. Utilizzate le seguenti indicazioni per trovare velocemente le funzioni più importanti.

Informazioni su ...

... si trovano qui.

Utilizzare il telefono	pag. 11
Trasferire le voci della rubrica telefonica del vostro portatile ad un portatile Gigaset nuovo	pag. 18
Memorizzare i numeri nella rubrica telefonica	pag. 16
Modificare le melodie ed il volume delle suonerie del portatile	pag. 28
Modificare il volume di conversazione del portatile	pag. 28
Impostare la Modalità Eco / Modalità Eco+	pag. 24



In caso di dubbi durante l'utilizzo del telefono, vi consigliamo di rivolgervi al nostro Servizio Clienti (→ pag. 32). I nostri operatori sono a vostra totale disposizione

# Utilizzare il telefono

## Accendere/spegnere il portatile



Premere **a lungo** il tasto di fine chiamata per spegnere il portatile. Per riaccenderlo premere nuovamente **a lungo** il tasto di fine chiamata.

## Guida ai menu

Le funzioni del telefono vengono visualizzate mediante un menu a livelli .

### Menu principale (primo livello del menu)

- ▶ Dalla condizione di stand-by (con ora e data già impostate) premere il tasto funzione **Menu** per aprire il menu principale.

Appaiono nome ed icona della funzione.

### Navigare nel menu:

- ▶ Premendo il tasto di navigazione  si scorre da una funzione a quella successiva.
- ▶ Premendo il tasto funzione **OK** si apre il sottomenu, di cui viene visualizzata la prima voce.

Se si preme il tasto funzione **Indietro** oppure il tasto di fine chiamata  **brevemente**, il display torna in stand-by.

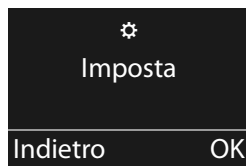

### Sottomenu

Le funzioni dei sottomenu sono visualizzate con il nome.

### Selezionare una funzione:

- ▶ Premendo il tasto di navigazione  si scorre da una funzione a quella successiva il cui nome è visibile sul display.
- ▶ Premendo il tasto funzione **OK** si apre il sottomenu, di cui viene visualizzata la prima voce.

Se si preme il tasto funzione **Indietro** oppure il tasto di fine chiamata  **brevemente**, si torna al precedente livello di menu.

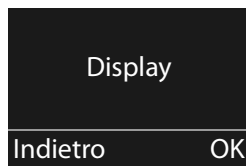

### Tornare in stand-by

Per tornare in stand-by da un punto qualsiasi del menu:

- ▶ Premere **a lungo** il tasto di fine chiamata  **oppure**
- ▶ Non premere alcun tasto: dopo 2 minuti il display torna **automaticamente** in stand-by.

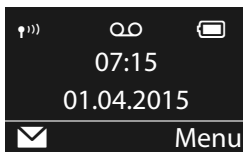

## Bloccare/sbloccare la tastiera

Il blocco della tastiera impedisce la pressione indesiderata dei tasti impedendo, ad esempio, chiamate volontarie.

 Premere **a lungo** il tasto cancelletto per bloccare/sbloccare la tastiera.

Se il blocco tastiera è attivo, sul display viene visualizzata l'icona  , premendo i tasti si visualizza un messaggio di avviso.

Il blocco tastiera si disattiva automaticamente quando si riceve una chiamata e, al termine della conversazione, si riattiva.

 Se è attivato il blocco della tastiera non sono possibili neanche le chiamate di emergenza, pertanto, in caso di necessità, premere subito per 3-4 secondi il tasto cancelletto e riabilitare la tastiera.





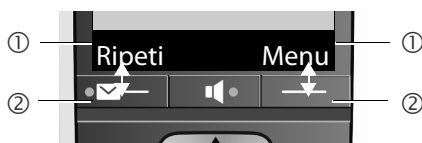

## Tasti funzione

I tasti funzione cambiano significato a seconda delle condizioni d'uso. **Esempio:**

- ① Uso corrente dei tasti funzione
- ② Tasti funzione





### Esempi:

	Per visualizzare la lista delle chiamate fatte.
	Per aprire un menu a seconda della situazione.
	Per confermare la scelta.
	Per aprire la lista delle chiamate perse oppure dei messaggi in segreteria telefonica (a seconda della base)/segreteria di rete.
	Per cancellare caratteri/cifre da destra verso sinistra.
	Per retrocedere di un livello nel menu o annullare l'operazione.
	Per disattivare il microfono ( pag. 15).

## Tasto di navigazione



Il tasto di navigazione serve a navigare nei menu e nei campi di inserimento, e, in base alla situazione di utilizzo, a richiamare determinate funzioni.

Di seguito è evidenziato in nero il lato del tasto di navigazione (in alto, in basso, destro, sinistro), che deve essere premuto nelle varie situazioni di utilizzo, per esempio  per “premere il lato destro del tasto di navigazione” oppure  per “premere al centro del tasto di navigazione”.

### In stand-by

Aprire la rubrica telefonica

 premere **brevemente**

Aprire il menu principale

 oppure 

Aprire la lista dei portatili



Aprire il menu per impostare il volume di conversazione (Ricevitore e Viva voce) del portatile a seconda della condizione d'uso.



### Nei sottomenu e nei campi di selezione e inserimento

Confermare la funzione



### Durante una conversazione

Aprire la rubrica telefonica





Disattivare il microfono



Avviare una consultazione interna



## Tasti laterali

-  Tasto laterale superiore: ▶ accende la luce LED (→ pag. 27).
-  Tasto laterale inferiore (tasto Boost): ▶ aumenta il volume durante una conversazione (→ pag. 16).

# Telefonare

Se l'illuminazione del display è disattivata, premendo un qualsiasi tasto la si attiva. In questa condizione la pressione del tasto non produce alcun altro effetto.



---

## Telefonare sulla linea esterna/Terminare la chiamata

Le chiamate esterne sono telefonate che si effettuano sulla rete pubblica.

### Selezione controllata



 (Digitare il numero di telefono) e premere

- ▶ il tasto impegno linea  oppure
- ▶ il tasto viva voce 

Il numero viene selezionato.

In questa modalità non udrete il tono di chiamata poiché la linea verrà impegnata solo dopo che avrete premuto il relativo tasto, tuttavia, la „selezione controllata“ è quella da noi consigliata perché consente di verificare che il numero inserito sia corretto e, se necessario, modificarlo prima di inviarlo in linea.

### Selezione diretta (con tono di linea)

Se invece preferite sentire subito il segnale di linea libera (selezione diretta), premere il tasto  oppure il tasto viva voce  si sentirà il tono di libero prima di digitare il numero. Dopo circa 6-8 secondi dall'invio della selezione sul display appare il contatore della durata di linea occupata.

### Terminare una chiamata/Interrompere la selezione:



Premere il tasto di fine chiamata  oppure mettere il portatile nel supporto di ricarica.

---

## Rispondere ad una chiamata

Una chiamata in arrivo viene segnalata sul portatile in tre modi: il portatile squilla, la chiamata viene visualizzata sul display e il tasto impegno linea  .

Si risponde alla chiamata con una delle seguenti modalità:

- ▶ Premere il tasto impegno linea .
- ▶ Premere il tasto viva voce .
- ▶ Premere il tasto funzione **Risp.**

Se il portatile si trova nel supporto di ricarica e la funzione **Solleva e parla** è attivata ( pag. 27), per rispondere basta sollevare il portatile.

Se non si vuole rispondere e la suoneria disturba, premere il tasto funzione **Silenzia**.

---

## Visualizzazione del numero telefonico del chiamante

Alla ricezione di una chiamata sul display del proprio telefono si visualizzerà, già dopo il primo squillo, il numero di chi vi sta chiamando, sia di rete fissa sia mobile, premesso che:

- Il vostro operatore di rete supporti il servizio CLIP.
- Avete richiesto l'attivazione del servizio CLIP al vostro operatore di rete.
- Il chiamante non abbia chiesto all'operatore di rete di trattare il proprio numero come riservato.



- Il chiamante non abbia volontariamente nascosto il proprio numero.
- Il numero sia tecnicamente disponibile (non vi siano problemi tecnici nella rete telefonica).

Nel caso in cui il numero del chiamante sia memorizzato nella rubrica con il nome associato, sul display apparirà il nome.

Al posto del numero o del nome potrebbe apparire:

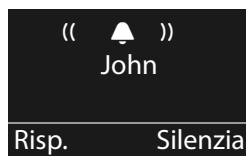

- **Esterna**, se non siete abbonati al servizio CLIP.
- **Ch. Anon.**, se il chiamante ha soppresso (nascosto) volontariamente o ha dato disposizioni all'operatore di nascondere la trasmissione del proprio numero.
- **Sconosc.**, se il numero telefonico non è, anche temporaneamente, tecnicamente disponibile.

**i** Spesso sono anonime le chiamate di telemarketing. Se lo desiderate potete disattivare la suoneria se non desiderate rispondere alle chiamate anonime → pag. 29. In questo caso, chiunque chiami, il telefono non squillerà mai se la chiamata è anonima.

## Viva voce

Se si utilizza la funzione viva voce assolutamente non tenere il portatile vicino all'orecchio onde evitare il rischio di danni all'udito.

Appoggiandolo, per esempio, sul tavolo, si consentirà anche ad altre persone di partecipare attivamente alla conversazione.

**i** Per ragioni di riservatezza della conversazione se si utilizza la funzione viva voce informare l'interlocutore.

## Uso del viva voce

### Chiamata in viva voce



Digitare il numero e premere il tasto viva voce.

### Passare dal ricevitore al viva voce durante una conversazione

Durante una conversazione è possibile attivare o disattivare il viva voce:



Premere il tasto viva voce ripetutamente per passare da una condizione all'altra (da conversazione normale a viva voce e viceversa, un led rosso sul tasto vi segnalerà lo stato ON/OFF).

Se si desidera riporre il portatile sul supporto di ricarica senza far cadere la conversazione in corso:

- ▶ Tenere premuto il tasto viva voce  mentre lo si posiziona.

Per regolare il volume, → pag. 28.

## Mute (disattivazione del microfono)

Durante una conversazione sulla linea esterna il microfono del portatile può essere disattivato. In questo modo voi potrete continuare a sentire l'interlocutore mentre lui non sentirà ciò che voi dite.

### Mute

Premere il tasto funzione per disattivare il microfono. Sul display viene visualizzato un apposito messaggio (Microfono spento).

### Si

Premere il tasto funzione per riattivare il microfono e riprendere la conversazione.



Premere il tasto di navigazione (a destra), per attivare/disattivare il microfono.

### Aumentare il volume durante una conversazione (tasto volume alto):

Premendo il tasto laterale inferiore, aumenta il volume per la modalità attuale (viva voce, ricevitore).



Premere il tasto laterale (→ pag. 1).

L'impostazione è valida solo per la conversazione in corso.

Premendo nuovamente, il volume si riduce al volume originario.



- Questa impostazione in caso di persone con udito normale può causare danni alla salute ed è prevista solo per persone con ipoacusia o sordità.
- Le interferenze della linea telefonica possono venir amplificate.

### Utilizzare la rubrica, i tasti a chiamata diretta e le liste delle chiamate

Sono disponibili

- la rubrica telefonica,
- i tasti a chiamata diretta,
- la lista dei numeri selezionati,
- la lista della segreteria telefonica (a seconda della base),
- la lista della segreteria di rete (→ pag. 23),
- la lista delle chiamate perse.

È possibile creare una rubrica telefonica personalizzata per il proprio portatile. I contatti memorizzati nella rubrica di un portatile si possono facilmente trasferire nella rubrica degli altri portatili compatibili ( pag. 18).

Il trasferimento è possibile anche con altri modelli di portatile purché soddisfino i requisiti descritti nel relativo paragrafo.

### Rubrica telefonica

Nella **rubrica telefonica** è possibile memorizzare fino a 150 contatti con numeri e rispettivi nomi. Aprire la rubrica telefonica in stand-by con il tasto

#### Lunghezza delle voci (contatti della rubrica)

Numero: max. 30 cifre

Nome: max. 16 caratteri

#### Salvare il primo numero della rubrica telefonica

▶ ▶ **Rubrica vuota Nuova voce?** ▶ **OK** ▶ (Inserire il numero) ▶ **OK** ▶ (Inserire il nome) ▶ **OK**

#### Salvare ulteriori numeri nella rubrica telefonica

▶ ▶ **Menu** ▶ **Nuova voce** ▶ **OK** ▶ (Inserire il numero) ▶ **OK** ▶ (Inserire il nome) ▶ **OK**



Per inserire i nomi, vedere la tabella dei caratteri ( pag. 13).

## Posizione delle voci in rubrica

Le voci nella rubrica telefonica sono elencate in ordine alfabetico. Spazi e cifre hanno la priorità. Se in rubrica viene inserito solo il nome, questo verrà inserito al posto del cognome.

La sequenza è la seguente:

1. Spazio
2. Numeri (0–9)
3. Lettere (in ordine alfabetico)
4. Eventuali caratteri speciali



Per evitare che un nome venga disposto in ordine alfabetico, inserire uno spazio o un numero prima del nome. Verrà così inserito all'inizio della rubrica telefonica.

I nomi preceduti da un asterisco vengono inseriti in rubrica telefonica in fondo alla lista dei contatti.

## Selezionare dalla rubrica telefonica





 Aprire la rubrica telefonica.

Si hanno le seguenti possibilità:

- Con  scorrere nella rubrica telefonica fino al nome desiderato.
- Inserire il primo carattere del nome ed eventualmente scorrere con  fino al nome desiderato.

Nella rubrica telefonica viene cercato il cognome, il nome in alternativa se il cognome non è presente.

Oppure:

 ►  Quando sul display appare il contatto (nome/numero) da chiamare: premere  oppure 

## Gestire le voci della rubrica telefonica

La rubrica è aperta.

### Modificare una voce

► **Menu** ►  **Modifica la voce** ► **OK** ►  (eventualmente modificare il numero) ► **OK** ►  (eventualmente modificare il nome) ► **OK**

### Utilizzare altre funzioni

Con **Menu** ►  è possibile scegliere tra le seguenti opzioni:





- **Mostra il numero**  
Per visualizzare il numero.
- **Cancella la voce**  
Per cancellare la voce selezionata.
- **Trasferisci la voce**  
Per trasferire singole voci ad un altro portatile compatibile ( pag. 18).
- **Cancella tutto**  
Per cancellare **tutta** la rubrica.

### ► Trasferisci la rubrica

Per trasferire tutta la rubrica telefonica ad un altro portatile compatibile registrato sulla stessa base ( pag. 18).

## Trasferire una voce o tutta la rubrica ad un altro portatile

È possibile trasferire le voci della rubrica di altri portatili (anche tra modelli diversi) al vostro nuovo portatile e viceversa purché siano rispettati i seguenti prerequisiti:

- Il portatile mittente e destinatario sono registrati sulla stessa base.
  - Tutti i portatili e la base sono Gigaset.
  - Tutti i portatili sono dotati della funzione di invio e ricezione delle voci della rubrica.
-  ►  (Scegliere la voce) ► **Menu** ►  **Trasferisci la voce / Trasferisci la rubrica** ► **OK** ►  (Scegliere il numero interno del portatile a cui si vuole trasferire il/i numero/i) ► **OK**

L'esito positivo del trasferimento viene confermato con un messaggio.

## Copiare nella rubrica un numero di telefono presente in una lista

Nella rubrica è possibile copiare i numeri di telefono presenti nella lista delle chiamate perse o dei numeri selezionati.

Aprire la lista e scegliere il numero.

- **Menu** ► Salva il Nr. in rubrica ► **OK** ► Completare la voce con il nome (→ pag. 16).

## Tasti a chiamata diretta da **A** a **D**

Nei quattro **tasti a chiamata diretta** è possibile memorizzare i numeri di telefono per voi importanti o quelli che chiamate spesso.

È possibile associare ad ogni tasto a chiamata diretta un **numero di telefono esterno** oppure la **chiamata interna collettiva (per chiamare tutti i portatili registrati)** (→ pag. 19).

Per chiamare il numero memorizzato premere il tasto da **A** a **D** al quale è associato.

 Se il vostro portatile è registrato su una base **Gigaset E550A**, è possibile associare la **funzione SOS** anche al tasto a chiamata diretta **A** (vedi manuale d'uso della vostra base E550A).

## Associare ai tasti a chiamata diretta una specifica funzione

**Prerequisito:** al tasto non è associata alcuna funzione.

- Dallo stato di stand-by premere il tasto **A** - **D** a cui si desidera associare la funzione.

Con  si scorre nel menu delle funzioni/servizi che è possibile associare al tasto. Quando avete scelto il servizio da associare premere **OK** quindi:

### ► Associa un Nr. esterno

Con questa scelta si associa al tasto un numero importante (per esempio un numero in caso di emergenza\*).

 Inserire il numero esterno che si desidera associare e premere **OK**.

 Inserire il nome e premere **OK**.

Premendo il tasto verrà chiamato immediatamente quel numero senza fare null'altro.

### ► Associa Nr. in rubrica

Con questa scelta si associa al tasto un numero importante (per esempio un numero in caso di emergenza\*) prelevandolo dalla rubrica. Viene aperta la rubrica telefonica. Scegliere il numero e premere **OK**.

Premendo il tasto verrà chiamato immediatamente quel numero senza fare null'altro.

## Cancellare/modificare la funzione associata ai tasti a chiamata diretta

- **Menu** ►  **Imposta** ► **OK** ►  **Tasti chiam. diretta** ► **OK**
-  Scegliere il tasto a chiamata diretta (da A a D)

Insieme al numero del tasto viene visualizzata la funzione associata, per es.:

### ► A: <Vuoto>

Se il tasto **A** non è associato ad alcuna funzione oppure

È possibile modificare la funzione associata.

Selezionare una nuova funzione con **Menu** ► . A seconda dell'assegnazione attuale, non tutte le funzioni sono disponibili. Una voce già presente deve essere prima cancellata.

Appariranno le seguenti voci del menu:

### ► Cancella la voce



Questa voce appare solo se al tasto è già associata una funzione. Consente la cancellazione della funzione attualmente associata al tasto così da poterne associare una nuova.

### ► Modifica la voce

Questa voce appare solo se nel tasto è associato un numero di chiamata diretta. Consente la modifica del numero di telefono e/o del nome.

## Chiamate interne



Le chiamate tra portatili registrati sulla stessa base sono gratuite.

 (premere **brevemente**) ► si apre la lista dei portatili. Il proprio portatile è contrassegnato da < ►  selezionare il portatile oppure **Tutti** (chiamata collettiva) dalla lista. ► 

Premere **a lungo**  per avviare subito una chiamata a **tutti** i portatili registrati.

### Rispondere ad una chiamata interna

Il vostro telefono squilla, e, se tutti i portatili sono Gigaset E550H, sul display viene visualizzato il numero interno del chiamante (per es. **INT 2**) oppure il nome assegnato.

Per rispondere premere il tasto di impegno linea o viva voce /.

### Terminare la chiamata

Premere il tasto di fine chiamata .

## Trasferire una chiamata ad un altro portatile/Consultazione sulla linea interna

**Inoltrare una chiamata esterna:** ci sono due possibilità per inoltrare la chiamata:

- Aspettare finché l'utente chiamato risponde e poi riagganciare: premere il tasto di fine chiamata.



\*Non affidarsi esclusivamente al cordless per le chiamate di emergenza poichè in caso di mancanza di corrente non funziona.

Oppure:

- ▶ Riagganciare prima che l'utente risponda: premere il tasto di fine chiamata .

Se l'utente chiamato non dovesse rispondere o non accettasse la chiamata, terminare la consultazione con **Indietro**.



**Chiamata esterna, consultazione interna:**

-  ▶ si apre la lista dei portatili. ▶ Se sono registrati più di due portatili sulla base, selezionare un portatile oppure **Tutti** ▶  oppure **OK**.

---

### Rispondere all'avviso di chiamata

Se durante una conversazione arriva una chiamata **esterna**, si sente l'avviso di chiamata (tono breve). Se avete l'abbonamento al servizio CLIP sul display apparirà il numero del chiamante (o il nome se in rubrica).

- ▶ Premere il tasto di fine chiamata , per terminare la chiamata in corso.
- ▶ Premere il tasto impegno linea , per rispondere alla chiamata in arrivo.



---

### Lista dei numeri selezionati

Nella lista dei numeri selezionati sono presenti gli ultimi dieci numeri selezionati (max. 30 cifre). Se qualche numero è presente nella rubrica telefonica, viene visualizzato il rispettivo nome.



---

#### Ripetizione manuale dei numeri selezionati

-  Premere il tasto impegno linea.
-  Scegliere il numero desiderato.
-  Premere il tasto impegno linea. Il numero viene chiamato.

---

#### Gestione delle voci della lista di ripetizione dei numeri selezionati

-  Premere il tasto impegno linea.
-  Scegliere il numero desiderato.
- Menu** Premere il tasto funzione.

Con  è possibile scegliere tra le seguenti opzioni:

- ▶ **Usa il numero** (come nella rubrica, pag. 17)
- ▶ **Salva il Nr. in rubrica** (come nella rubrica, pag. 17)
- ▶ **Cancella la voce** (come nella rubrica, pag. 17)
- ▶ **Cancella tutto** (come nella rubrica, pag. 17)

---

### Lista della segreteria telefonica (a seconda della base)

Nella lista della segreteria telefonica vengono memorizzate tutte le chiamate registrate dalla segreteria telefonica. Tramite questa lista è possibile ascoltare i messaggi sulla segreteria telefonica.

---

### Lista della segreteria di rete



Tramite questa lista è possibile ascoltare i messaggi sulla segreteria di rete (→ pag. 23).

## Lista delle chiamate perse

**Prerequisito:** affinché vengano memorizzate le chiamate è necessario l'abbonamento al servizio CLIP ( pag. 14).

Gigaset E550H memorizza le ultime 25 chiamate perse.

### Aprire la lista delle chiamate perse

- ▶  ▶  **Ch. Perse: (vedi anche → pag. 22)**

La lista viene visualizzata nel modo seguente:

Numero chiamate nuove + numero chiamate vecchie.

**OK** Premere il tasto funzione, per aprire la lista.

Come prima voce viene visualizzata l'ultima chiamata persa.

Ch. Perse:  
01+02  
Indietro OK

### Voci della lista

Esempio di lista:

- Stato della chiamata

**Nuova chiam.:** nuova chiamata.

**Vecchia chiam.:** chiamata già visualizzata in precedenza.

- Numero del chiamante

È possibile copiare il numero del chiamante in rubrica ( pag. 18).

Nuova chiam.  
123456  
Indietro Menu

Premere il tasto funzione **Menu** per accedere alle seguenti opzioni:

- ▶ **Cancella la voce**  
Per cancellare la voce selezionata.
- ▶ **Salva il Nr. in rubrica**  
Per copiare il numero del chiamante in rubrica.
- ▶ **Data e Ora**  
Per visualizzare data e ora della chiamata.
- ▶ **Mostra il numero**  
Per visualizzare il numero di telefono del chiamante.
- ▶ **Cancella tutto**  
Per cancellare tutte le voci della lista.

### Selezionare dalla lista delle chiamate perse

Individuare il numero da chiamare ( → pag. 21).

 Individuare il numero da chiamare.

 Premere il tasto impegno linea. Il numero viene selezionato.

### Cancellare tutte le voci

**Attenzione!** Vengono cancellate tutte le voci **vecchie e nuove**.

Individuare il numero da chiamare ( → pag. 21).

- ▶ **Menu** ▶  **Cancella tutto** ▶ **OK**



 Premere **a lungo** (per tornare in stand-by).

## Richiamare le liste con nuove informazioni

Con il tasto funzione  si richiamano:

- la lista della segreteria telefonica (a seconda della base),
- la lista della segreteria di rete (→ pag. 23),
- la lista delle chiamate perse.

Non appena in una lista viene inserita una **nuova voce**, viene emesso un tono di avviso. Sul display appare l'icona relativa al tipo di voce:

Icona	Nuova voce nella...
	... lista della segreteria telefonica (a seconda della base) oppure della segreteria di rete
	... lista delle <b>Chiamate perse</b>

Il numero di eventuali voci **nuove** viene visualizzato sul display accanto alla rispettiva icona.

Premere il tasto funzione  e selezionare la lista desiderata.

Per dettagli consultare i seguenti paragrafi:

- Ascoltare i messaggi sulla segreteria di rete → pag. 23
- Richiamare la lista delle chiamate perse → pag. 21

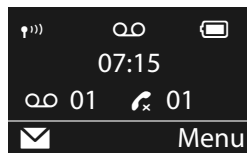

-  La presenza di un messaggio nella segreteria telefonica di rete viene segnalata da un annuncio vocale che si sente sollevando il portatile ed impegnando la linea. Rilasciare la linea poi premere a lungo il tasto 1 (deve essere stato memorizzato il codice di interrogazione della segreteria) e seguire le istruzioni vocali per ascoltare il messaggio.
- Generalmente il codice da memorizzare nel tasto 1 per interrogare la segreteria di rete è: \*#64# tuttavia è opportuno che ve lo facciate comunque confermare dall'operatore di rete con il quale avete sottoscritto l'abbonamento.



## Utilizzare la segreteria di rete

La segreteria di rete è la segreteria telefonica presente nella rete del proprio operatore. Può essere usata solo se è stata **richiesta** all'operatore sottoscrivendo un abbonamento.

### Impostare la segreteria di rete per la selezione rapida e memorizzare il numero di interrogazione

Con la selezione rapida è possibile interrogare direttamente la segreteria di rete purché sia stato memorizzato il "numero o codice" alfanumerico che il vostro operatore telefonico vi fornirà per chiamarla.

▶ **Menu** ▶  **Segret. Telefon.** ▶ **OK** ▶ **Segreteria di rete** ▶ **OK**

 Inserire il codice per interrogare la segreteria di rete e premere **OK**.

Il numero di interrogazione rapida vale per tutti i portatili Gigaset E550H eventualmente registrati sulla stessa base.

### Presenza di messaggi nella segreteria di rete

La presenza di un messaggio nella Segreteria telefonica di Rete viene segnalata otticamente solo se la rete dell'Operatore è conforme alla norma internazionale ETS 300 778-1 riguardante la modalità di segnalazione (MWI), tramite apposita segnalazione sul display e, comunque sempre, da un annuncio vocale che si sente quando si impegna la linea.

Premere il tasto di fine chiamata per riportare il portatile in stand-by quindi premere a lungo il tasto 1 e seguire le istruzioni vocali per ascoltare il messaggio.

Se avete protetto l'ascolto dei messaggi con un codice personale, dopo avere chiamato la segreteria tramite selezione rapida, per ovvie ragioni di riservatezza, dovrete inserire il vostro codice manualmente.

 Generalmente il codice da memorizzare nel tasto 1 per interrogare la segreteria di rete è: \*#64# tuttavia è opportuno che ve lo facciate comunque confermare dall'operatore di rete con il quale avete sottoscritto l'abbonamento.

### Ascoltare i messaggi dalla segreteria di rete

Vi sono 3 possibilità per chiamare la segreteria di rete ed ascoltare i messaggi:

- Selezione rapida:

Premere a lungo il tasto . Si chiama la Segreteria di Rete che invierà il proprio annuncio.

- Tramite il menu **Segret. Telefon.:**

▶ **Menu** ▶  **Segret. Telefon.** ▶ **OK** ▶  **Ascolta i messaggi** ▶ **OK**

- Tramite la lista messaggi

Questa opzione è disponibile solo se disponibile la segnalazione ottica tramite busta messaggi nel tasto funzione sinistro (no nella rete Telecom Italia):

▶  ▶  **Segreteria di rete:** (vedi anche → pag. 22)

La lista viene visualizzata nel seguente modo:

**00:** il numero dei messaggi nuovi viene visualizzato correttamente, solo se il vostro operatore di rete trasmette questa informazione.

**\*\*:** il numero dei messaggi vecchi non è disponibile.

**OK** Premere il tasto funzione per chiamare la segreteria di rete.



## Ulteriori funzioni

### Modalità ECO (Ecocompatibilità ambientale)

**Condizione:** il portatile è stato registrato su una base Gigaset E550/E550A o una base Gigaset con funzione ECO e/o ECO+ e che anche eventuali altri portatili registrati sulla stessa base supportino la funzione.

I prodotti Gigaset sono sempre stati sviluppati con l'attenzione necessaria affinché gli aspetti tecnologici possano avere ricadute positive sull'ambiente. Questo cordless è dotato di una serie di accorgimenti che ne fanno un vero e proprio amico dell'ambiente per cui, con la vostra scelta, anche voi darete il vostro contributo.

### Riduzione del consumo di corrente

L'uso di un alimentatore ecologico a bassissimo consumo di corrente fa sì che il vostro telefono usi solo la corrente necessaria limitando o annullando i consumi inutili. Con telefono in stand-by e quando le batterie non sono in carica il consumo è minore di 0,4W.

### Riduzione del segnale radio (dipende dalla base)

**La riduzione del segnale radio è possibile solamente se anche la vostra base supporta questa funzione.**

Su questo cordless, tecnologicamente avanzato, il segnale radio del vostro telefono viene ridotto **automaticamente** annullando la seppur debolissima diffusione di onde elettromagnetiche dei cordless tradizionali con le seguenti modalità:

- **Portatile:** il segnale radio viene ridotto a seconda della distanza dalla base.
- **Base:** il segnale radio viene ridotto quasi a zero, se è registrato solo un portatile e il portatile si trova posizionato nella base.

È inoltre possibile ridurre ulteriormente il segnale radio portatile/base abilitando la **Modalità Eco** oppure la **Modalità Eco+**:

- **Modalità Eco**  
Con la funzione ECO abilitata, a fronte di una significativa riduzione del consumo e della potenza radio (fino all'80% in standby e conversazione), la copertura base-portatile passa da 50-300 m a 25-150 m. Tale condizione garantisce una perfetta copertura nella maggior parte degli ambienti sia domestici che professionali tuttavia, qualora doveste notare un fastidioso abbassamento della voce, disabilitate tramite menu la **Modalità Eco**.  
Rimarranno comunque attive le caratteristiche di adattamento automatico del segnale in funzione della distanza base-portatile.
- **Modalità Eco+**  
Con la funzione ECO+ attiva (sul display in alto a sinistra appare l'icona ☺), il segnale radio in condizione di stand-by viene azzerato anche qualora sulla stessa base siano stati registrati diversi portatili purché tutti compatibili con la funzione ECO+. Se sulla stessa linea telefonica sono collegati più telefoni, il cordless potrebbe squillare in lieve ritardo rispetto agli altri telefoni. Se questo comportamento disturba, disabilitate la funzione ECO+.

La **Modalità Eco** e la **Modalità Eco+** possono essere attivate o disattivate indipendentemente l'una dall'altra e funzionare anche con più portatili purché tutti con medesima modalità ECO.

Per ulteriori dettagli leggere le istruzioni del vostro cordless Gigaset sul quale avete registrato il portatile E550H.

## Utilizzare il portatile come sveglia



**Prerequisito:** la data e l'ora devono essere state impostate ( pag. 10).

### Attivare/disattivare la sveglia

▶ **Menu** ▶  **Sveglia** ▶ **OK** ▶  **Attiva** ▶ **OK** (☑= attiva)

Quando si attiva la sveglia si apre automaticamente il menu per impostare l'orario dell'allarme.

### Impostare l'orario della sveglia

▶ **Menu** ▶  **Sveglia** ▶ **OK** ▶  **Ora allarme sveglia** ▶ **OK** ▶  (Inserire l'orario per l'allarme della sveglia in ore e minuti) ▶ **OK**

Sul display vengono visualizzati l'ora corrente, l'icona  e l'orario per l'allarme della sveglia.

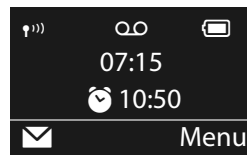

L'orario della sveglia viene visualizzato sul display, a condizione che siano state visualizzate tutte le chiamate perse memorizzate nelle liste chiamate e siano stati ascoltati eventuali nuovi messaggi in segreteria.

### Impostare la sveglia

▶ **Menu** ▶  **Sveglia** ▶ **OK** ▶  **Segnale** ▶ **OK** ▶  (☑= attivato)

## Disattivare la sveglia/ripetere dopo una pausa (Snooze)

**Condizione:** si sente la chiamata della sveglia.

▶ **Disattivare fino alla prossima sveglia:** premere **No**.

Oppure:

▶ **Modalità Snooze:**

Premere un tasto qualsiasi. La sveglia viene disattivata e ripetuta dopo 5 minuti.

Oppure:

Non premere nulla. La sveglia viene disattivata dopo 60 secondi e ripetuta dopo 5 minuti.

Dopo la quarta ripetizione, la sveglia viene disattivata per 24 ore.

## Sorveglianza bimbo/Interfono

Con il sorveglianza bimbo attivato, si avvia una chiamata collettiva se all'interno dell'ambiente in cui si trova il portatile viene superato un livello di rumore definito.

Le chiamate in arrivo sul portatile in modalità sorveglianza bimbo, vengono segnalate solo sul display (**no suoneria**). L'illuminazione del display viene ridotta del 50%. I toni di avviso sono disattivati.

Rispondendo a una chiamata in arrivo, la modalità sorveglianza bimbo **resta** attiva. La modalità sorveglianza bimbo non può essere disattivata spegnendo e riaccendendo il portatile.



Fare attenzione a quanto segue:

- La distanza tra il portatile ed il bambino dovrebbe essere tra 1 e 2 metri. Il microfono deve essere rivolto verso il bambino.
- La funzione attivata riduce l'autonomia del portatile. Si consiglia per questo di posizionare il portatile nel supporto di ricarica.
- Il sorveglianza bimbo è attivo solo 20 secondi dopo essere stato acceso.
- Dopo l'accensione, verificare assolutamente la funzionalità e la sensibilità.

## Attivare/disattivare e impostare Servizio Room Monitor

▶ **Interfono** ▶ **OK**

Con il tasto funzione **No** si disattiva il sorveglianza bimbo / Servizio Room Monitor.

## Interrompere la chiamata di avviso

**Interrompere la suoneria della chiamata di avviso/allarme:** premere .

## Chiamata rapida (di Emergenza)

È possibile predisporre il telefono in modo che premendo un tasto qualsiasi venga selezionato un numero memorizzato precedentemente. Questo servizio può essere di estrema utilità se un bimbo o una persona anziana o diversamente abile deve poter chiamare da sola un determinato numero di telefono e, per semplicità d'uso, solo quello.

Si ricorda che l'uso dei servizi descritti non esime dall'obbligo di prestare la sorveglianza con la diligenza necessaria ove richiesto dalle specifiche condizioni della persona (per età, condizione psicofisica ecc). Provare il servizio in condizioni normali ed assicurarsi che soddisfatti le esigenze di sicurezza della persona che lo dovrà utilizzare prima che la stessa si trovi ad usarlo in condizioni di reale emergenza. Non potendo conoscere la situazione di ogni singola persona per la quale i servizi potranno essere usati Gigaset non può assumersi alcuna responsabilità al riguardo..

- ▶ **Menu** ▶ **Chiamata rapida** ▶ **OK** ▶ **Attivazione** ▶ **OK** (☑= ein)
- ▶ **Destinazione: inserire o modificare un numero da chiamare.**
- ▶ **OK**

Premere il tasto di fine chiamata per interrompere la selezione.

### Terminare la modalità di chiamata rapida:

- ▶ Premere il tasto funzione **No** ▶ Premere a **lungo** il tasto .

Oppure:

- ▶ Premere a **lungo** il tasto .



Se il tasto **A** è già stato programmato con la chiamata di emergenza, viene chiamato il numero di emergenza anche se è stata attivata la chiamata diretta.

## Torcia (Spot-LED)

Utilizzare il telefono come torcia.

### Attivare/disattivare la funzione torcia

Premere il tasto funzione **Spot-LED** (→ pag. 1).

Dopo 2 minuti la funzione viene disattivata automaticamente **oppure** premere il tasto laterale.



- La funzione viene disattivata automaticamente se viene attivata la chiamata di emergenza.
- Con la torcia attivata, tutte le funzioni sono bloccate, solo le chiamate di emergenza funzionano.

## Impostare il portatile

Il portatile è preimpostato ma è possibile personalizzarlo.

### Modificare la lingua del menu

È possibile visualizzare sul display il menu in 21 diverse lingue (complete o parziali).

▶ **Menu** ▶ **Imposta** ▶ **OK** ▶ **Lingua** ▶ **OK** ▶ (Scegliere la lingua) ▶ **OK**

La lingua in uso è contrassegnata con il simbolo .

Se per sbaglio è stata impostata una lingua incomprensibile premere in sequenza:

▶ **Menu** ▶ **5** **4** ▶ (Scegliere la lingua desiderata) ▶ **OK**

### Impostare i numeri molto grossi (Jumbo)

È possibile aumentare la leggibilità delle cifre durante la selezione.

▶ **Menu** ▶ **Imposta** ▶ **OK** ▶ **Display** ▶ **OK** ▶ **Caratteri grandi**  
▶ **OK** ( = attivo).



Con la funzione disattivata, in stand-by oltre all'ora viene visualizzata la data.

### Modificare la retroilluminazione del display

▶ **Menu** ▶ **Imposta** ▶ **OK** ▶ **Display** ▶ **OK** ▶ **Retroillum.** ▶ **OK** ▶ **Nel caricabatt.** ▶ **OK** ( = attiva)

oppure

**Menu** ▶ **Imposta** ▶ **OK** ▶ **Display** ▶ **OK** ▶ **Retroillum.** ▶ **OK** ▶ ▶ **Fuori dal caricabatt.** ▶ **OK** ▶ **Autonomia in diminuzione** ▶ **OK** ▶ = attiva).

### Attivare/disattivare la funzione Solleva e Parla

Se è stata attivata questa funzione, per rispondere ad una chiamata basta semplicemente sollevare il portatile dalla base, senza dover premere il tasto impegno linea .

▶ **Menu** ▶ **Imposta** ▶ **OK** ▶ **Telefonia** ▶ **OK** ▶ **Solleva e parla** ▶ **OK** ( = attiva)

---

## Regolare il volume di conversazione

È possibile impostare il volume del viva voce e del ricevitore su cinque livelli (1–5; per es. volume 3 = ), anche durante una conversazione esterna.

- ▶ **Menu** ▶ **Imposta** ▶ **OK** ▶ **Imposta Audio** ▶ **OK** ▶ **Volume del portatile** ▶ **OK** ▶ **Imposta il ricevitore / Imposta il viva voce** ▶ **OK**
- Regolare il volume al livello desiderato e premere **OK**.

**Regolare il volume durante una conversazione:**

Funzione Boost (→ pag. 1) tramite il tasto laterale.

---

## Impostare la suoneria

- **Volume:**  
È possibile scegliere tra cinque livelli di volume (per es. volume 3 = .
- **Suoneria:**  
Si può scegliere tra diverse melodie di cui 3 „classiche“.

È possibile impostare suonerie e melodie diverse per riconoscere tra:

- **Chiamate esterne**
- **Chiamate interne**

---

## Impostare il volume della suoneria

Il volume è uguale per tutti i tipi di chiamata.

- ▶ **Menu** ▶ **Imposta** ▶ **OK** ▶ **Imposta Audio** ▶ **OK** ▶ **Suonerie (portatile)** ▶ **OK** ▶ **Volume** ▶ **OK** ▶ **Impostare il volume** ▶ **OK**

---

## Impostare la melodia della suoneria

È possibile scegliere melodie differenziate per le chiamate esterne o le chiamate interne.

Per le chiamate esterne è possibile impostare i servizi “Non disturbare” per non far squillare il telefono in determinate situazioni (vedi Servizi “Non disturbare” → pag. 29).

**Per le chiamate interne:**

- ▶ **Menu** ▶ **Imposta** ▶ **OK** ▶ **Imposta Audio** ▶ **OK** ▶ **Suonerie (portatile)** ▶ **OK** ▶ **Melodia** ▶ **OK** ▶ **Chiamate interne** ▶ **OK** ▶ (Selezionare la melodia) ▶ **OK** (☑= selezionata)

**Per le chiamate esterne:**

- ▶ **Menu** ▶ **Imposta** ▶ **OK** ▶ **Imposta Audio** ▶ **OK** ▶ **Suonerie (portatile)** ▶ **OK** ▶ **Melodia** ▶ **OK** ▶ **Chiamate esterne** ▶ **OK** ▶ (Selezionare la melodia) ▶ **OK** (☑= selezionata)

## Controllo orario

- ▶ **Menu** ▶ **Imposta** ▶ **OK** ▶ **Imposta Audio** ▶ **OK** ▶ ▶ **Suonerie (portatile)** ▶ **OK** ▶ **Serv. "Non disturbare"** ▶ **OK**

È possibile indicare un intervallo di tempo in cui il vostro telefono non deve squillare con le chiamate esterne, per es. di notte.

- ▶ **Attiva** ▶ **OK** (☑= attivato)  
 ▶ **Imposta** ▶ **OK** ▶ **Silenzia dalle: /Squilla dalle:**  
 Inserire l'ora ogni volta a 4 cifre e premere **OK**.

## Protezione dalle chiamate anonime

È possibile impostare che il vostro portatile non squilli con le chiamate con trasmissione del numero soppressa (non segreteria telefonica). La chiamata viene solo segnalata sul display.

- ▶ **Menu** ▶ **Imposta** ▶ **OK** ▶ **Imposta Audio** ▶ **OK** ▶ ▶ **Suonerie (portatile)** ▶ **OK** ▶ **Se anon. non squillare** ▶ **OK** (☑= attivata)

### - Servizio "Non disturbare": Rispondi solo quando vuoi tu

**Condizione:** è necessario l'abbonamento al servizio CLIP e l'uso di portatili E550H o altri modelli Gigaset dotati di questa funzione.

Attivando il **Serv. "Non disturbare"** è possibile disabilitare l'acustica dello squillo in una determinata fascia oraria del giorno (o della notte), eventuali chiamate saranno identificabili solo otticamente.

**Serv. "Non disturbare"** con **OK** (☑= attivato).

Il servizio è attivo, impostare ora la fascia oraria desiderata.

▶ **OK** ▶ **Silenzia dalle: /Squilla dalle:**

Inserire l'ora a partire dalla quale il telefono non deve squillare e l'ora a partire dalla quale il telefono deve ricominciare a squillare e poi salvare l'impostazione con **OK**.

### - Non disturbare - Attivare/ disattivare la suoneria per le chiamate anonime

**Condizione:** è necessario l'abbonamento al servizio CLIP e l'uso di portatili E550H o altri modelli Gigaset dotati di questa funzione.

Se non volete essere disturbati da chiamate anonime ed indesiderate è possibile fare in modo che il telefono non squilli se il chiamante non viene identificato (numero o nome non compaiono sul display). La chiamata viene comunque visualizzata sul display ma con chiamante "Sconosciuto". Questo servizio può avere molteplici applicazioni, inclusa quella di contrastare in modo semplice ma efficace ed a costo zero eventuali molestie telefoniche perpetrate mediante telefonate ripetute, ad esempio durante la notte.

Eventuali altri modelli di portatili non dotati della funzione o non configurati per il servizio squilleranno comunque per cui, se disturbano, ad esempio di notte, spegnerli, spegnere la suoneria o configurarli allo stesso modo.

**Se anon. non squillare** con **OK** (☑= attiva).

## Non disturbare - Attivare/disattivare la suoneria

È possibile disattivare la suoneria sul proprio portatile in modo permanente o per la **chiamata attuale**. Non è possibile riattivare la suoneria durante una chiamata esterna.

### Disattivare la suoneria in modo permanente

Premere a **lungo** il tasto asterisco.

Sul display appare l'icona .

### Riattivare la suoneria

 Premere a lungo il tasto asterisco.

### Disattivare la suoneria per la chiamata attuale





**Silenzia** Premere il tasto funzione.

Se il portatile è registrato su una base Gigaset dotata di suoneria propria, poiché i servizi "Non disturbare" agiscono sulla suoneria dello specifico portatile e non su quella della base, se quest'ultima disturba regolarla al minimo fino a spegnerla totalmente nelle basi ove questo è possibile (vedere il manuale della base in uso).

---

### Attivare/disattivare la segnalazione visiva della chiamata

Consentire la segnalazione visiva delle chiamate in arrivo (per es. in un ambiente rumoroso).

   **Segnal.chiam. LED**   = attivato)

---

### Attivare/disattivare i toni di avviso









Il portatile indica acusticamente diverse attività e situazioni.

I seguenti toni di avviso possono essere attivati o disattivati in modo indipendente:

- **Toni di avviso**
  - **Tono di conferma:** al termine dell'inserimento/impostazione, quando si ripone il portatile nella base e all'arrivo di una nuova voce nella lista delle chiamate.
  - **Tono di errore:** in caso di inserimenti errati.
  - **Click dei tasti:** affinché la pressione di ogni tasto venga confermata acusticamente.
- **Batteria scarica**  
Quando le batterie devono essere caricate.

---

### Attivare/disattivare i toni di avviso/l'avviso batterie scariche

 **Menu**   **Imposta**   **Imposta Audio**   **Toni di avviso**   = attivo)

oppure:





 **Menu**   **Imposta**   **Imposta Audio**   **Batteria scarica**   = attivo)

---

### Tono di assenza segnale

 **Tono assenza segnale** 

Oppure

 **Menu**   **Imposta**   **Imposta Audio**   **Tono assenza segnale** 



## Ripristinare le impostazioni iniziali del portatile

È possibile resettare (riportare nelle condizioni di fabbrica) eventuali impostazioni e modifiche. I numeri in rubrica, le voci della lista delle chiamate, la data e l'ora e la registrazione del portatile sulla base rimangono inalterati.

▶ **Menu** ▶  **Imposta** ▶ **OK** ▶  **Sistema** ▶ **OK** ▶  **Reset del portatile** ▶ **OK**

Con  si interrompe la procedura.

# Appendice

## Servizio Clienti e Supporto Tecnico

Passo dopo passo verso la soluzione con il Servizio Clienti Gigaset [www.gigaset.com/service](http://www.gigaset.com/service)



### Visitate le pagine del nostro Servizio Clienti:

[www.gigaset.com/service](http://www.gigaset.com/service)

Qui troverete tra l'altro:

- ◆ Domande & Risposte
- ◆ Download gratuito di software e manuali
- ◆ Test di compatibilità



### Contattate i nostri assistenti:

Non siete riusciti a trovare una soluzione sotto „Domande & Risposte“?  
Siamo a vostra disposizione ...

... per e-mail: [www.gigaset.com/contact](http://www.gigaset.com/contact)

... per telefono:

#### Italia

I nostri operatori sono a totale disposizione per darvi ogni supporto telefonico sull'utilizzo del prodotto. Per richiedere informazioni sull'assistenza in garanzia o per eventuali richieste relative ad interventi di riparazione potete contattare il nostro **Servizio Clienti** dalle ore 08.00 alle ore 20.00 da lunedì a sabato al numero: **02.600.630.45**

(il numero è di tipo "urbano nazionale" e può essere chiamato da qualunque operatore di rete fissa o mobile. Il costo della chiamata è inerente al proprio piano tariffario definito con l'operatore telefonico, ad esempio in caso di un contratto con tariffa FLAT, non ci sono costi aggiuntivi per la chiamata a questo numero, in quanto si tratta di un numero urbano nazionale).

#### Svizzera

**Servizio Clienti al numero: 0848 212 000**

(0,09 Fr. al minuto da telefono fisso della rete svizzera. Per le chiamate effettuate attraverso la rete di operatori mobili consultate le tariffe del vostro operatore.)

Si precisa che un prodotto Gigaset non venduto da un rivenditore autorizzato in ambito nazionale potrebbe non essere completamente compatibile con la rete telefonica nazionale. Sulla confezione (cartone) del telefono, accanto al marchio di conformità CE, e sulla parte inferiore della base è chiaramente indicato per quale/i paese/i sono stati sviluppati l'apparecchio e gli accessori.

Se l'apparecchio oppure gli accessori non vengono utilizzati in conformità alla presente nota, alle note delle istruzioni d'uso oppure al prodotto, ciò può incidere sulla garanzia (riparazione oppure sostituzione del prodotto). Per poter esercitare il diritto di garanzia, all'acquirente del prodotto viene richiesto di presentare la ricevuta che identifichi la data di acquisto e il prodotto acquistato.



- Lo sfondo del display può differire nella sfumatura di colore.
- Ciò è normale e non è sintomo di alcun malfunzionamento.

## Dichiarazione CE di Conformità

Con la presente Gigaset Communications GmbH dichiara che questo terminale è conforme ai requisiti essenziali ed alle altre disposizioni pertinenti stabilite dalla Direttiva 1999/05/CE.

Questo terminale è stato progettato per l'uso nel territorio della Comunità Economica Europea, in Svizzera ed in altri paesi a seconda della concessione nazionale.

Ogni requisito specifico del Paese è stato tenuto in debita considerazione.

La dichiarazione CE di conformità è redatta separatamente per la parte fissa (Base) e parte mobile (Portatile).

Copia della dichiarazione CE, redatta ai sensi della Direttiva 1999/05/CE, è disponibile al seguente indirizzo Internet: [www.gigaset.com/docs](http://www.gigaset.com/docs).

Dall'area Customer Service - Download aprite il file relativo al vostro paese per cercare ciò che vi serve. La dichiarazione di un portatile internazionale potrebbe essere archiviata anche in "International Declarations of Conformity".

In caso di dubbi o problemi potete richiedere la dichiarazione CE telefonando al Servizio Clienti.

**CE 0682**

## Garanzia (Italia)

**Per poter usufruire della garanzia, il consumatore deve presentare lo scontrino, la ricevuta o ogni altro documento idoneo in originale, che comprovi la data dell'acquisto (data da cui decorre il periodo di garanzia) e della tipologia del bene acquistato.**

## Condizioni di garanzia

Per questo apparato sono assicurati ai consumatori ed utenti i diritti previsti dal Codice del Consumo - Dlgs. 06.09.2005 n. 206 (ex Dlgs. 02.02.2002 n. 24 di attuazione in Italia della Direttiva 1999/44/CE) per ciò che riguarda il regime di garanzia legale per i beni di consumo. Di seguito si riporta un estratto delle condizioni di garanzia convenzionale. Il testo completo ed aggiornato delle condizioni di garanzia e l'elenco dei centri di assistenza sono comunque a Vostra disposizione consultando il sito

[www.gigaset.com/it](http://www.gigaset.com/it)

o contattando il servizio Clienti Italia

**Tel. 02.600.630.45**

Al consumatore (cliente) viene accordata dal produttore una garanzia alle condizioni di seguito indicate, lasciando comunque impregiudicati i diritti di cui è titolare ai sensi del Codice del Consumo - Dlgs. 06.09.2005 n. 206 (ex Dlgs. 02.02.2002 n. 24 di attuazione in Italia della Direttiva 1999/44/CE):

- In caso dispositivi nuovi e relativi componenti risultassero viziati da un difetto di fabbricazione e/o di materiale entro 24 mesi dalla data di acquisto, Gigaset Communications Italia S.r.l. si impegna, a sua discrezione, a riparare o sostituire gratuitamente il dispositivo con un altro più attuale. Per le parti soggette a usura (come le batterie) la validità della garanzia è di 6 mesi dalla data di acquisto.

- La garanzia non vale se il difetto è stato provocato da un utilizzo non conforme e/o se non ci si è attenuti ai manuali d'uso.
- La garanzia non può essere estesa a prestazioni (quali installazioni, configurazioni, download di software non originale Gigaset) effettuate dal concessionario o dal cliente stesso. È altresì escluso dalla garanzia il software eventualmente fornito su supporto a parte non originale Gigaset.
- Per ottenere il riconoscimento della garanzia è necessario conservare un documento fiscalmente valido comprovante la data di acquisto. I difetti di conformità devono essere denunciati entro il termine di due mesi dal momento della loro constatazione.
- I dispositivi o i componenti resi a fronte di una sostituzione diventano di proprietà di Gigaset Communications Italia S.r.l.
- La presente garanzia è assicurata da Gigaset Communications Italia S.r.l., Via Varese n.18, 20121 Milano.
- Si escludono ulteriori responsabilità di Gigaset Communications Italia S.r.l., salvo il caso di comportamento doloso o gravemente colposo di quest'ultima. A titolo esemplificativo e non limitativo si segnala che Gigaset Communications Italia S.r.l. non risponderà in nessun caso di: eventuali interruzioni di funzionamento del dispositivo, mancato guadagno, perdita di dati, danni a software supplementari installati dal cliente o perdita di altre informazioni.
- La prestazione eseguita in garanzia non prolunga il periodo di garanzia.
- Nei casi non coperti da garanzia, Gigaset Communications Italia S.r.l. si riserva il diritto di addebitare al cliente le spese relative alla sostituzione o riparazione.
- Il presente regolamento non modifica in alcun caso le regole probatorie a svantaggio del cliente.

Per l'adempimento della garanzia contattare il Servizio Clienti di Gigaset Communications Italia S.r.l. Italia ai recapiti indicati nel relativo paragrafo.

---

## Condizioni di garanzia (Svizzera)

Al consumatore (cliente) è concessa una garanzia di durata del prodotto, salvo i propri diritti in caso di vizi del prodotto nei confronti del rivenditore, per le condizioni indicate di seguito.

- Gli apparecchi nuovi e i relativi componenti che, per errori di fabbricazione e/o nei materiali presentino un difetto entro 24 mesi dall'acquisto, vengono, a scelta di Gigaset Communications, riparati o sostituiti gratuitamente con un apparecchio di livello tecnico equivalente. Per le parti soggette a usura (per es. batterie, tastiere, alloggiamenti, piccole parti degli alloggiamenti e foderine di protezione – se inclusi nella fornitura) la validità della garanzia è di sei mesi dalla data di acquisto.
- La garanzia perde ogni validità nel caso in cui il guasto degli apparecchi sia provocato da un utilizzo improprio e/o dall'inosservanza dei libretti di istruzione.
- Questa garanzia non si estende alle prestazioni aggiunte dal rivenditore o dal cliente stesso (per esempio installazione, configurazione, download di software). Sono altresì esclusi dalla garanzia i manuali e il software eventualmente fornito su supporto a parte.
- Per ottenere il riconoscimento della garanzia è necessario conservare un documento fiscalmente valido comprovante la data di acquisto. I difetti di conformità devono essere denunciati entro il termine di due mesi dal momento della loro constatazione.
- Gli apparecchi sostituiti e i relativi componenti, restituiti a Gigaset Communications nell'ambito dello scambio, diventano di proprietà di Gigaset Communications.

- La presente garanzia è valida per tutti gli apparecchi acquistati in Svizzera. Garante per i prodotti acquistati è Gigaset Communications Schweiz GmbH, Bielstrasse 20, 4550 Solothurn, Switzerland.
- La presente garanzia esclude qualsiasi altro tipo di richiesta o indennizzo. Gigaset Communications non risponderà in nessun caso di eventuali interruzioni di funzionamento dell'apparecchio, mancato guadagno, perdita di dati, danni a software supplementari installati dal cliente o perdita di altre informazioni. La sicurezza degli stessi spetta al cliente. L'esonero da responsabilità non è applicabile, nella misura in cui si è obbligatoriamente responsabili, per esempio ai sensi della legge sulla responsabilità dei prodotti, in casi di intenzionalità, di incuranza grave, a causa di ferimento, uccisione o danni alla salute
- La prestazione eseguita in garanzia non prolunga il periodo di garanzia.
- Nel caso non esista alcuna operatività della garanzia, Gigaset Communications si riserva il diritto di addebitare al cliente la sostituzione o la riparazione. In questo caso, Gigaset Communications provvederà ad avvertire anticipatamente il cliente.
- Gigaset Communications si riserva il diritto di far eseguire i lavori di manutenzione da un subappaltatore.  
Per l'indirizzo, vedere [www.gigaset.com/ch/service](http://www.gigaset.com/ch/service). Il presente regolamento non modifica in alcun caso le regole probatorie a svantaggio del cliente.

Per l'adempimento della garanzia, contattare la nostra Hotline al numero 0848 212 000.

---

## Indicazioni del fornitore

---

### Tuteliamo l'ambiente

---

#### Certificazioni della fabbrica che ha costruito il vostro apparato

Il vostro telefono è stato interamente progettato e costruito in **GERMANIA** da Gigaset Communications nella modernissima fabbrica di Bocholt, fabbrica a bassissimo impatto ambientale e ad altissimo contenuto tecnologico.



Gigaset Communications GmbH è certificata in conformità alle norme internazionali EN ISO 14001 e ISO 9001.

**ISO 14001 (Certificazione Ambientale):** da settembre 2007.

**ISO 9001 (Certificazione del Sistema Qualità):** da febbraio 1994.

Le certificazioni sono state rilasciate dal TÜV SÜD Management Service GmbH, uno dei più autorevoli Organismi Certificatori Indipendenti a livello mondiale.

---

### Risparmio energetico

Con la scelta di un prodotto progettato con tecnologia ECO DECT di seconda generazione sviluppata da Gigaset Communications contribuite attivamente alla tutela dell'ambiente.

---

### Smaltimento degli apparati a fine vita



#### INFORMAZIONE AGLI UTENTI

Eco-contributo RAEE assolto ove dovuto

N° Iscrizione Registro A.E.E.: IT08010000000060

Ai sensi dell'art 13 del Decreto Legislativo 25 luglio 2005, n. 151 "Attuazione delle

## **Direttive 2002/95/CE, 2002/96/CE e 2003/108/CE, relative alla riduzione dell'uso di sostanze pericolose nelle apparecchiature elettriche ed elettroniche, nonché allo smaltimento dei rifiuti"**

Il simbolo del cassonetto barrato riportato sull'apparecchiatura indica che il prodotto alla fine della propria vita utile deve essere raccolto separatamente dagli altri rifiuti.

L'utente dovrà, pertanto, conferire l'apparecchiatura giunta a fine vita agli idonei centri di raccolta differenziata dei rifiuti elettrici ed elettronici, oppure riconsegnarla al rivenditore al momento dell'acquisto di una nuova apparecchiatura di tipo equivalente, in ragione di uno a uno.

L'adeguata raccolta differenziata per l'avvio successivo dell'apparecchiatura dismessa al riciclaggio, al trattamento e allo smaltimento ambientalmente compatibile contribuisce ad evitare possibili effetti negativi sull'ambiente e sulla salute e favorisce il riciclo dei materiali di cui è composta l'apparecchiatura.

Lo smaltimento abusivo del prodotto da parte dell'utente comporta l'applicazione delle sanzioni di cui alla corrente normativa di legge.

Gli utenti professionali che, contestualmente alla decisione di disfarsi delle apparecchiature a fine vita, effettuino l'acquisto di prodotti nuovi di tipo equivalente adibiti alle stesse funzioni, potranno concordare il ritiro delle vecchie apparecchiature contestualmente alla consegna di quelle nuove.

---

## **Smaltimento delle batterie a fine vita**

### **INFORMAZIONE AGLI UTENTI**

Contributo Pile e Accumulatori assolto ove dovuto

N° Iscrizione Registro Pile: IT09060P00000028

Ai sensi del Decreto Legislativo 20 novembre 2008, n. 188

"Attuazione della direttiva 2006/66/CE concernente pile ed accumulatori e relativi rifiuti"

L'apparato è stato progettato in modo tale da rendere le batterie in uso facilmente rimovibili.

Il presente manuale riporta informazioni dettagliate sulla tipologia di batterie da utilizzare, su come caricarle, come farle durare il più a lungo possibile, come rimuoverle e come smaltirle correttamente a fine vita.



Il simbolo del cassonetto barrato riportato su accumulatori e batterie indica che, alla fine della loro vita utile, devono essere raccolte separatamente dagli altri rifiuti conferendole agli idonei centri di raccolta differenziata (riciclerie locali) oppure negli appositi contenitori dislocati sul territorio nazionale che i sistemi di raccolta, appositamente costituiti e finanziati dai produttori, si faranno carico di gestire per la raccolta ed il trattamento a norma di legge.

L'adeguata raccolta differenziata per l'avvio delle pile e degli accumulatori dismessi al riciclaggio, al trattamento e allo smaltimento ambientalmente compatibile contribuisce ad evitare possibili effetti negativi sull'ambiente e sulla salute e favorisce il reimpiego e/o riciclo dei materiali di cui essi sono composti.

Lo smaltimento abusivo di pile ed accumulatori da parte dell'utente comporta l'applicazione delle sanzioni di cui alla corrente normativa di legge.

Le batterie in uso in questo apparato rispettano l'articolo 4 della Direttiva 2006/66/CE che indica le sostanze proibite a tutela della salute.

## Smaltimento (solo per la Svizzera)

Il pacchetto batterie non va tra i rifiuti domestici. Prestate attenzione alle norme pubbliche per l'eliminazione dei rifiuti, che potete ottenere presso il vostro Comune oppure presso il rivenditore dove avete acquistato il prodotto.

### Nota concernente il riciclaggio



Questo apparecchio non deve in nessun caso essere eliminato a traverso la spazzatura normale alla fine della propria funzione.

Si deve invece portare o ad un punto di vendita oppure ad un punto di smaltimento per apparecchi elettrici e elettronici secondo l'ordinanza concernente la restituzione, la ripresa e lo smaltimento degli apparecchi elettrici ed elettronici

(ORSAE).

I materiali sono riutilizzabili secondo la propria denominazione. Con la riutilizzazione, o tutt'altro impiego di questi materiali, contribuite in maniera importante alla protezione dell'ambiente.

## Certificazione SAR

Questo apparato cordless è un ricetrasmittitore radio conforme a tutti i requisiti internazionali vigenti per l'esposizione alle onde radio. Sono state considerate sia le direttive Europee EN che le direttive elaborate dall'organizzazione scientifica indipendente ICNIRP, ove applicabili, data la bassa potenza emessa. In considerazione delle potenze estremamente basse rispetto ai limiti considerati sicuri dalle norme internazionali si ritiene che l'apparato possa essere utilizzato a diretto contatto con il corpo senza rischio alcuno.

Ai portatori di apparati elettromedicali ad uso personale, che siano impiantati o no, è sempre comunque consigliato il parere del costruttore dell'apparato e/o del medico specialista di fiducia che considererà anche lo stato di salute di ogni singolo paziente in caso di patologie conclamate.

## Cura del prodotto

Pulire l'apparato con un panno antistatico oppure **umido** (senza solvente e non in microfibra).

**Non utilizzare assolutamente un panno asciutto** poiché si potrebbero generare cariche elettrostatiche che potrebbero danneggiare l'apparato.

## Contatto con liquidi

L'apparato non va portato assolutamente a contatto con liquidi.

Qualora ciò accadesse spegnerlo immediatamente e scollegare tutte le spine eventualmente presenti (corrente e/o linea telefonica) quindi:

1. **Rimuovere eventuali batterie presenti.**
2. Lasciar defluire il liquido.
3. Asciugare tutte le parti con un panno e conservare l'apparato **per almeno 72 ore** con l'eventuale vano batterie aperto e la tastiera rivolta verso il basso in un luogo caldo e asciutto (assolutamente **non** in forno).
4. **Accendere l'apparato solo quando è ben asciutto.**

Una volta asciugato completamente, in alcuni casi sarà possibile rimettere in funzione il telefono.

I liquidi, tuttavia, lasciano residui di ossidazioni interne causa di possibili problemi funzionali.

Ciò può avvenire anche se l'apparato viene tenuto (anche immagazzinato) ad una temperatura troppo bassa, infatti, quando viene riportato a temperatura normale, al suo interno può formarsi della condensa che può danneggiarlo. Tali problemi, conseguenti da ossidazioni per contatto con liquidi o umidità, non sono coperti da garanzia.

---

## Dati tecnici

### Batterie raccomandate

Tipologia: Batterie ricaricabili

Tecnologia: Nickel-Metall-Hydrid (NiMH)

Formato: n. 2 batterie ministilo AAA (Micro, HR03)

Tensione: 1,2 V

Capacità: 750 mAh

---

### Autonomia/Tempi di ricarica del portatile

L'autonomia del telefono dipende dalla capacità delle batterie, da quanto tempo sono in uso e dal comportamento dell'utilizzatore. (Tutti i tempi sono indicazioni massime.)

Autonomia in stand-by (ore) *	320 * / 180 **
Autonomia in conversazione (ore)	14
Autonomia con 1,5 ore al giorno di conversazione (ore) *	120 * / 95 **
Tempo di carica nella base (ore)	9
Tempo di carica nel supporto di ricarica (ore)	7,5

\*Modalità Eco disattivato, senza illuminazione del display in stand-by

\*\*Modalità Eco attivato, senza illuminazione del display in stand-by



## Dati tecnici generali

Standard DECT	supportato
Profilo GAP	supportato (il portatile Gigaset E550H assicura le funzionalità descritte sulla base Gigaset E550)
Numero di canali	60 canali duplex
Banda di frequenza	1880–1900 MHz
Metodo duplex	a divisione di tempo, 10 ms lunghezza trama
Frequenza di invio dell'impulso	100 Hz
Lunghezza dell'impulso	370 µs
Passo di canalizzazione	1728 kHz
Bitrate	1152 kbit/s
Modulazione	GFSK
Codifica voce	32 kbit/s
Potenza di trasmissione	10 mW, media per canale (con 1 portatile) 250 mW, massima (con 6 portatili)
Portata	fino a 300 m all'aperto, fino a 50 m in ambienti chiusi
Condizioni ambientali di funzionamento	da +5 °C a +45 °C; da 20 % a 75 % di umidità relativa
Tipo di selezione	DTMF/DP

## Tabella set di caratteri

### Tabella caratteri

	1x	2x	3x	4x	5x	6x	7x	8x	9x	10	11	12	13	14	15
1 <sub>00</sub>	1	£	\$	¥	α					x	x	x	x	x	x
2 <sub>00</sub>	a	b	c	2	ä	á	à	â	ã	ç					
3 <sub>00</sub>	d	e	f	3	ë	é	è	ê							
4 <sub>00</sub>	g	h	i	4	ï	í	ì	î							
5 <sub>00</sub>	j	k	l	5											
6 <sub>00</sub>	m	n	o	6	ö	ñ	ó	ô	õ						
7 <sub>00</sub>	p	q	r	s	7	ß									
8 <sub>00</sub>	t	u	v	8	ü	ú	ù	û							
9 <sub>00</sub>	w	x	y	z	9	ý	ý	æ	ø	á					
0 <sub>0</sub>	1	2	3	4	5	6	7	8	9	0	+	-	:	;	'
* <sub>0</sub>	*	/	(	)	<	=	>	%							
# <sub>0</sub>	#	@	\	&	§										

1) Spazio

## Accessori

### Come acquistare gli accessori

È possibile acquistare eventuali ulteriori portatili Gigaset da registrare sulla vostra base Gigaset o DECT-GAP di altri costruttori nei migliori negozi di telefonia ed elettronica di consumo (punti vendita tradizionali ed online) tuttavia, qualora il vostro rivenditore di fiducia ne fosse sprovvisto, potete acquistarli tramite il sito Gigaset all'indirizzo [www.gigaset.it](http://www.gigaset.it).

Dalla Home Page del sito Gigaset aprire la finestra a tendina "Customer Service", selezionare la voce "Acquista accessori" e seguire le semplici istruzioni che appariranno. Con la stessa procedura potrete acquistare anche i piccoli accessori relativi al vostro Gigaset, quali batterie, clip da cintura, sportello batterie, caricabatterie aggiuntivi per portatili, alimentatori, cavetti, ecc.

È possibile acquistare gli accessori previsti come dotazione del vostro modello. Ad esempio non sarà possibile acquistare una clip da cintura se il modello non la prevede in dotazione poiché presumibilmente non potrà essere agganciata al corpo del portatile. Sarà invece possibile acquistare il caricabatterie aggiuntivo anche se il portatile che avete acquistato è caricato dalla base del cordless ecc.

Il nostro service partner vi fornirà tutto il supporto necessario per rendere la procedura semplice e, la spedizione all'indirizzo da voi desiderato, veloce.

### Cuffia auricolare

All'indirizzo Internet [www.gigaset.com](http://www.gigaset.com) troverete consigli per l'acquisto degli auricolari adatti.



Utilizzare solo accessori originali e certificati. Vi garantirete il mantenimento dei requisiti qualitativi del prodotto, un uso affidabile dello stesso e la certezza della rispondenza a tutte le importantissime norme europee sulla sicurezza della salute (emissioni elettromagnetiche, sicurezza elettrica, assenza di sostanze tossiche o comunque pericolose nella costruzione del prodotto, ecc).

## Installazione a parete del caricabatterie

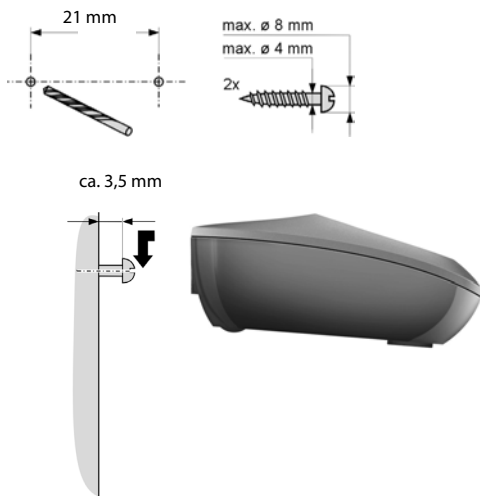

# Indice analitico

<b>A</b>	
Accendere portatile .....	11
Accensione (tasto) .....	1
Accessori .....	40
Alimentatore basso consumo .....	24
Ascoltare messaggi (segr. di rete) .....	23
Asterisco (tasto) .....	1
Attivare	
blocco-tasti .....	12
risposta automatica .....	27
toni di avviso .....	30
Avviso di chiamata .....	20
<b>B</b>	
Batterie	
inserire .....	7
tono batteria scarica .....	30
Blocco-tasti .....	12
<b>C</b>	
Cancella (tasto) .....	12
Cancelletto (tasto) .....	1, 12
Caratteri grandi .....	27
Cercare in rubrica tel. ....	17
Chiamata	
anonima .....	15
esterna .....	14
interna .....	19
persa .....	21
rispondere .....	14
trasferire (collegare) .....	19
Chiamata diretta	
memorizzare numeri .....	18
memorizzare/modificare assegnazione tasti .....	18
Chiamate anonime .....	29
Click dei tasti .....	30
Collocare supporto di ricarica .....	6
Condizioni di garanzia (Svizzera) .....	34
Consumo di corrente (riduzione) .....	24
Contatto con liquidi .....	37
Contenuto della confezione .....	6
Controllo orario .....	29
Correzioni inserimenti errati .....	11
Cura del prodotto .....	37
<b>D</b>	
Data (impostare) .....	10
Dati tecnici .....	38
Dichiarazione CE di Conformità .....	33
Disattivare	
blocco-tasti .....	12
risposta automatica .....	27
toni di avviso .....	30
Display	
impostare .....	27
in stand-by .....	1, 11
lingua .....	7
modificare lingua .....	7, 27
tasti .....	1
<b>E</b>	
ECO DECT .....	24
<b>F</b>	
Fine chiamata (tasto) .....	1
Funzione ricevitore .....	15
<b>G</b>	
Garanzia .....	33
<b>I</b>	
Impegno linea (tasto) .....	1
Impostare .....	25
data/ora .....	10
melodia (suoneria) .....	28
Impostare volume	
di conversazione .....	28
ricevitore .....	28
Inserire	
Flash .....	1
Interfono .....	25
Inviare voce della rubrica a portatile .....	18
<b>L</b>	
Lingua del display .....	7
Lista	
chiamate perse .....	21
numeri selezionati .....	20
voce .....	21

<b>M</b>	
Menu	
guida ai menu .....	11
Messaggi (segr. di rete)	
ascoltare .....	23
Mettere in funzione (portatile) .....	7
Modalità Eco .....	24
Modalità Eco+ .....	24
Modificare lingua display .....	7
Mute .....	15
<hr/>	
<b>N</b>	
Navigazione (tasto) .....	1
Note die sicurezza .....	4
Numero	
del chiamante visualizzato (CLIP) .....	14
salvare in rubrica tel. ....	16, 18
segreteria di rete .....	23
<hr/>	
<b>O</b>	
Ora (impostare) .....	10
<hr/>	
<b>P</b>	
Passi operativi (rappresentazione) .....	2
Portata .....	6
Portatile	
accendere/spengere .....	11
cancellare .....	8
caratteri grandi .....	27
impostare .....	27
lingua del display .....	7, 27
mettere in funzione .....	7
Mute .....	15
registrare .....	8
ripristinare impostazioni iniziali .....	31
stand-by .....	11
toni di avviso .....	30
trasferire chiamata .....	19
volume di conversazione .....	28
Posizione voci in rubrica .....	17
<hr/>	
<b>R</b>	
R (tasto) .....	1
Registrare (portatile) .....	8
Richiamare il chiamante .....	21
Riduzione consumo di corrente .....	24
Riduzione segnale radio .....	24
Ripristinare impostazioni iniziali	
portatile .....	31
Rispondere ad una chiamata .....	14
<hr/>	
Risposta automatica .....	14, 27
Rubrica tel. ....	16
inviare voce/lista a portatile .....	18
posizione voci .....	17
salvare primo numero .....	16
salvare voce .....	16
selezionare voce .....	17
<hr/>	
<b>S</b>	
Segnale radio (riduzione) .....	24
Segreteria di rete .....	23
inserire numero .....	23
Selezionare	
con la rubrica .....	17
dalla lista dei numeri selezionati .....	20
Selezione rapida segr. di rete .....	23
Selezione rapida vedi Chiamata diretta	
Servizio "Non disturbare" .....	29
Servizio Clienti e Supporto Tecnico .....	32
Set di caratteri .....	39
Simbolo	
blocco-tasti .....	12
suoneria .....	29
Smaltimento .....	37
Smaltimento batterie .....	36
Smaltimento degli apparati a fine vita .....	35
Sorveglianza bimbo/Interfono .....	25
Spegnere portatile .....	11
Spegnimento (tasto) .....	1
Stand-by (display) .....	1, 11
Stand-by, tornare in .....	11
Suoneria	
impostare melodia .....	28
impostare volume .....	28
modificare .....	28
Sveglia .....	25
<hr/>	
<b>T</b>	
Tasti	
tasto laterale .....	1
Tasto torcia .....	1
Tasti a chiamata diretta da A a D .....	1, 18
Tasti funzione .....	1
Tasto	
a chiamata diretta .....	16
accensione/spegnimento .....	1
asterisco .....	1
cancella .....	12
cancelletto .....	1, 12
di fine chiamata .....	1, 14
di navigazione .....	1

impegno linea .....	1
messaggi .....	22
R .....	1
sel. rapida segr. di rete .....	23
selezione rapida/segr. di rete .....	1
tasto 1 (sel. rapida segr. di rete) .....	23
viva voce .....	1
Tasto (R) .....	1
Tasto 1 (selezione rapida/segr. di rete) .....	1
Tasto laterale .....	1, 13
Tasto messaggi richiamare le liste .....	22
Tasto torcia .....	1
Telefonare rispondere ad una chiamata .....	14
sulla linea esterna .....	14
sulla linea interna .....	19
Toni di avviso .....	30
Tono batteria scarica .....	30
di conferma .....	30
di errore .....	30
Tono di assenza segnale .....	30
Torcia .....	1
Tuteliamo l'ambiente .....	35

---

**V**

Visualizzazione messaggi segreteria di rete .....	23
numero (CLI/CLIP) .....	14
Viva voce .....	15
tasto .....	1
Volume ricevitore .....	28
suoneria .....	28



Issued by  
Gigaset Communications GmbH  
Frankenstr. 2a, D-46395 Bocholt

© Gigaset Communications GmbH 2015  
Subject to availability.  
All rights reserved. Rights of modification reserved.  
[www.gigaset.com](http://www.gigaset.com)

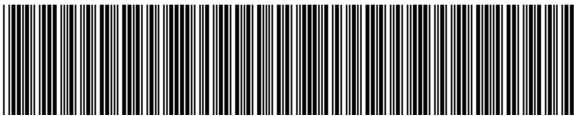

A31008-M2554-R101-1-4N19